

**PERTANYAAN-PERTANYAAN MULUT DARIPADA  
Y.B. TUAN DR. ABD RANI BIN OSMAN  
(MERU)**

**TAJUK: RUMAH TERBENGKALAI**

1. Bertanya kepada Y.A.B Dato' Menteri Besar :
  - a) Apakah bentuk sokongan yang diberi kepada kontraktor ganti?
  - b) Benarkah ada pembekuan pendaftaran bagi kontraktor ganti/ penyelamat dalam jadual kedua dan ketiga Enakmen Rizab Melayu?
  - c) Apakah dibolehkan pengambilan balik tanah di buat untuk menjamin hak pembeli?

**JAWAPAN:**

- a) Untuk makluman Yang Berhormat sedia maklum, pada dasarnya bidang kuasa Kerajaan Negeri hanya terhad secara pentadbiran dalam membantu memulihkan projek terbengkalai yang mana kuasa ini pada dasarnya terletak di bawah Kementerian Perumahan dan Kerajaan Tempatan (KPKT) melalui Akta Pemajuan Perumahan (Kawalan dan Pelesenan) 1966. Sehubungan dengan itu, Kerajaan Negeri sentiasa memberi sokongan kepada mana-mana kontraktor ganti atau pemaju penyelamat dalam usaha menangani projek terbengkalai di Selangor di samping membantu nasib pembeli-pembeli yang teraniaya. Beberapa khidmat sokongan kepada kontraktor ganti atau pemaju penyelamat adalah seperti berikut :

- 1) **Jawatankuasa Pemulihan Projek Terbengkalai (JPPT)** yang terdiri daripada Y.B. Penasihat Undang-Undang, Pengarah Eksekutif LPHS, Pembantu EXCO Perumahan, Pengurusan Bangunan dan Setinggan, Pejabat Penasihat Ekonomi Negeri Selangor, Jabatan Kerja Raya, Pengarah Tanah dan Galian Selangor, Pejabat Tanah dan Daerah berkaitan, Pihak Berkuasa Tempatan berkaitan, Jabatan Perancang Bandar dan Desa, Jabatan Insolvensi/Liquidator, Jawatankuasa Pembeli/Pemilik Rumah dan Bank terlibat yang mana dipengerusikan oleh saya sendiri **telah dilaksanakan secara berjadual sejak tahun 2011** bagi membincangkan dan mendapatkan kerjasama semua pihak dalam memulihkan projek terbengkalai.

Jawatankuasa ini yang diurusetia oleh LPHS akan memainkan peranan penting dalam mengaturkan **perbincangan secara berkala dengan kontraktor atau pemaju penyelamat bersama semua jabatan teknikal termasuk pihak bank** bagi tujuan mempercepatkan pemulihan projek. LPHS akan bertindak sebagai agensi pemantauan ke atas kemajuan kerja yang dilaksanakan oleh pemaju dan senantiasa berusaha memastikan projek terbengkalai dapat dipulihkan dan seterusnya disiapkan sehingga Sijil Layak Menduduki diperolehi.

- 2) **LPHS akan mengurusetia perbincangan secara berkala bersama semua jabatan teknikal** seperti SYABAS, TNB, IWK dan agensi berkaitan dengan tujuan mengenakan syarat minima bagi membolehkan projek disambung semula dengan kos tambahan yang kecil tanpa mengabaikan isu-isu keselamatan.
- 3) Sekiranya projek ini melibatkan kenaikan kos, LPHS akan melantik Juruukur Bahan untuk membuat **penilaian semula kos pemulihan** projek tersebut yang bertujuan untuk memaklumkan kos tambahan yang perlu ditanggung oleh pembeli sekiranya projek ini ingin diteruskan.
- 4) **Mengatur pertemuan dengan institusi kewangan** sebagai pembiaya bagi melihat pendekatan yang sesuai dalam membantu pembeli bagi menstrukturkan semula pembiayaan titian (*bridging loan*) supaya projek boleh diteruskan dan seterusnya menyelesaikan masalah kewangan pembeli.

**PERTANYAAN-PERTANYAAN MULUT DARIPADA  
Y.B. TUAN HAJI SAARI BIN SUNGIB  
(HULU KELANG)**

**TAJUK: BANTUAN KEMASYARAKATAN PNSB MELALUI PEKAWANIS**

2. Bertanya kepada Y.A.B Dato' Menteri Besar:
- a) Berapakah jumlah bantuan kemasyarakatan yang telah disalurkan oleh PNSB melalui Pekawanis?
  - b) Berikan pecahan menurut kategori bantuan.
  - c) Mengapakah bantuan ini tidak disalurkan melalui MBI?

**JAWAPAN:**

- a) Jumlah keseluruhan bantuan kemasyarakatan yang telah disalurkan PNSB kepada PEKAWANIS bagi tahun 2010-2014 berjumlah **RM1,407,700.00**.

<b>SUMBANGAN PNSB KEPADA PEKAWANIS</b>		
<b>TAHUN 2010</b>		
<b>BIL</b>	<b>SUMBANGAN</b>	<b>JUMLAH (RM)</b>
1	Sumbangan Tahun Baru Cina 2010	129,000.00
2	Sumbangan Ramadhan 2010	163,000.00
<b>TAHUN 2011</b>		
1	Sumbangan Tahun Baru Cina 2011	88,800.00
2	Sumbangan bagi Penyelenggaraan Rumah Puteri Arafiah	1,000.00
3	Sumbangan bagi Pengendalian Rumah Puteri Arafiah	127,500.00
4	Sumbangan Deepavali 2011	105,300.00
<b>TAHUN 2012</b>		
1	Sumbangan Tahun Baru Cina 2012	81,900.00
2	Sumbangan Sambutan Hari Raya 2012	96,000.00
3	Sumbangan Deepavali 2012	93,600.00
<b>TAHUN 2013</b>		
1	Sumbangan Tahun Baru Cina 2013	100,400.00
2	Sumbangan Ramadhan 2013	120,900.00
3	Sumbangan Deepavali 2013	163,800.00
<b>TAHUN 2014</b>		
1	Sumbangan Tahun Baru Cina 2014	136,500.00
<b>JUMLAH SUMBANGAN</b>		<b>RM1,407,700.00</b>

c) **PENGENALAN**

Permodalan Negeri Selangor Berhad (PNSB) merupakan sebuah anak syarikat Kerajaan Negeri yang prihatin dengan kebajikan rakyat negeri Selangor. PNSB sentiasa bekerja-keras di dalam bidang tugas utama syarikat

iaitu pembangunan hartanah demi kemajuan pembangunan dan menjana ekonomi negeri Selangor. Hasil daripada keuntungan syarikat akan disalurkan di dalam bentuk penganjuran program atau sumbangan tanggungjawab sosial korporat atau CSR untuk disumbangkan semula kepada rakyat negeri Selangor. Usaha ini selaras dengan agenda kerajaan negeri Selangor di bawah program merakyatkan ekonomi selangor atau MES iaitu hasil negeri untuk rakyat.

Antara usaha Tanggungjawab Sosial Korporat (CSR) PNSB adalah seperti berikut :

- PNSB telah melaksanakan pembinaan dan membaik-pulih rumah rakyat miskin dibawah program Kerajaan Prihatin yang telah diperkenalkan oleh Kerajaan Negeri Selangor dan telah memperuntukkan dana tahunan sebanyak RM1 juta untuk program ini.
- Sumbangan bantuan kewangan yang disalurkan kepada pelajar-pelajar miskin yang bakal menduduki peperiksaan PMR dan SPM.
- PNSB menyumbang kepada program sumbangan tahunan lembu-lembu korban sempena Hari Raya Aidil Adha. Program yang bermatlamat memberi tumpuan khusus kepada rakyat untuk bersama-sama meraikan sambutan Aidil Adha melalui sumbangan dan pengagihan lembu kepada semua masjid-masjid di negeri Selangor.
- Akademi Bola Sepak Permodalan Negeri Selangor Berhad (PNSB) yang bernaung di bawah Kelab Bola Sepak PNSB telah ditubuhkan pada tahun 2007 sebagai usaha Tanggungjawab Sosial Korporat (CSR) PNSB untuk memberi manfaat dan faedah terutamanya kepada kanak-kanak dan para remaja di sekitar Shah Alam dan Selangor amnya.
- Memperuntukkan sumbangan tahunan kepada PEKAWANIS (Pertubuhan Kebajikan & Amal Wanita Selangor) di dalam penganjuran program-program kemasyarakatan seperti penyampaian bantuan kepada fakir-fakir miskin semasa musim-musim perayaan.

Bermula dari tahun 2010, PNSB telah memperuntukkan sumbangan tahunan kepada PEKAWANIS di dalam bajet sumbangan Tanggungjawab Sosial Korporat (CSR) syarikat dalam membantu PEKAWANIS menganjurkan program-program kemasyarakatan seperti penyampaian bantuan kepada fakir-fakir miskin semasa musim-musim perayaan. Bantuan CSR ini juga merupakan usaha PNSB sendiri selaku sebuah anak syarikat kerajaan negeri yang prihatin dengan kebajikan rakyat negeri Selangor khususnya untuk membantu mereka menerusi PEKAWANIS dan usaha ini selaras dengan

agenda kerajaan negeri Selangor di bawah program merakyatkan ekonomi selangor atau MES iaitu hasil negeri untuk rakyat.

**PERBELANJAAN CSR BAHAGIAN PERHUBUNGAN AWAM**

**TAHUN 2014**

**JANUARI**

<b>BIL</b>	<b>TARIKH</b>	<b>PERKARA</b>	<b>JABATAN/PERSATUAN/NGO</b>	<b>JUMLAH (RM)</b>
1	22/1/2014	SUMBANGAN KEPADA MASJID AL FALAH USJ 9 (PENGANJURAN SAMBUTAN MAULIDUR RASUL)	MASJID AL FALAH USJ 9	1,000.00
2	29/1/2014	SUMBANGAN SAMBUTAN TAHUN BARU CINA 2014 ANJURAN PEKAWANIS.	PEKAWANIS	136,500.00
	<b>JUMLAH</b>			<b>137,500.00</b>

**FEBRUARI**

<b>BIL</b>	<b>TARIKH</b>	<b>PERKARA</b>	<b>JABATAN/PERSATUAN/NGO</b>	<b>JUMLAH (RM)</b>
1	25/2/2014	SUMBANGAN KHAIRAT KEMATIAN KEPADA KELUARGA ALLAHYARHAMAH ADIK AMANDA SHAH (MANGSA LEMAS DI KOLAM KEDIAMAN RASMI DATO' MENTERI BESAR SELANGOR)	KELUARGA ALLAHYARHAMAH ADIK AMANDA DANNY SHAH	1,000.00
	<b>JUMLAH</b>			<b>1,000.00</b>

<b>JUMLAH KESELURUHAN</b>	<b>138,500.00</b>
---------------------------	-------------------

**PERTANYAAN-PERTANYAAN MULUT DARIPADA  
Y.B. TUAN NG SUEE LIM  
(SEKINCHAN)**

**TAJUK: RUMAH MAMPU MILIK SELANGORKU**

3. Bertanya kepada Y.A.B. Dato' Menteri Besar:-
- a) Sila senaraikan secara terperinci semua cadangan Projek Rumah Mampu Milik Selangorku yang bakal dibina di Negeri Selangor?
  - b) Sila huraikan apakah perbezaan dan kelebihan RMM Selangorku dengan RMM PRIMA yang dilaksanakan oleh Kerajaan Persekutuan?
  - c) Sila nyatakan secara terperinci bilakah RMM Selangorku akan dibina di DUN Sekinchan?

**JAWAPAN:**

- a) Untuk makluman Y.B, sehingga kini kerajaan negeri telah mensasarkan sebanyak 44 projek yang melibatkan lebih kurang 18,372 unit Rumah Mampu Milik Selangorku yang bakal dibina di seluruh negeri Selangor. Sasaran ini adalah melibatkan projek- projek yang telah diluluskan oleh Majlis Mesyuarat Kerajaan Negeri (MMKN), perancangan yang dibuat oleh anak syarikat kerajaan negeri iaitu Perbadanan Kemajuan Negeri Selangor (PKNS), Perbadanan Negeri Selangor Berhad (PNSB) dan Lembaga Perumahan dan Hartanah Selangor (LPHS). Senarai terperinci 44 projek rumah mampu milik tersebut adalah seperti di Lampiran A.
- b) Terdapat beberapa perbezaan RMM Selangorku dengan RMM PRIMA yang dilaksanakan oleh Kerajaan Persekutuan seperti berikut :

Bil	Perkara	RMM Selangorku	RMM PRIMA	Kelebihan RMM Selangorku
1.	Harga Jualan	RM42,000.00 hingga RM250,000.00	RM100,000.00 hingga RM400,000.00	Harga Jualan lebih rendah
2.	Keluasan (saiz rumah)	700 hingga 1,000 kaki persegi	670 hingga 1,300 kaki persegi	Keperluan ruang kosong untuk satu orang adalah 350 kaki padu dan memerlukan keluasan minimum 700 kaki persegi untuk 5 orang
3.	Umur Pemohon	18 tahun semasa permohonan	21 tahun semasa permohonan	Memberi peluang kepada golongan belia untuk

				mengutamakan pembeli rumah daripada kereta.
4.	Pemilikan Hartanah	Pemohon atau pasangan tidak memiliki sebarang hartanah kecuali Rumah Kos Rendah layak memohon	Pemohon atau pasangan tidak memiliki lebih daripada satu hartanah layak memohon (rumah kedua)	Rumah bukan dijadikan pelaburan tetapi untuk didiami.

- c) Kerajaan Negeri melalui Lembaga Perumahan dan Hartanah Selangor (LPHS) dengan kerjasama Pejabat Tanah dan Galian Selangor dan Pentadbir Tanah Daerah (PTD) pada ketika ini masih lagi mengenalpasti tanah-tanah milik Kerajaan Negeri yang strategik untuk dibangunkan dengan Projek Perumahan Mampu Milik Selangor di kawasan DUN Sekinchan dan kawasan-kawasan lain.

Walaupun terdapat tanah yang disyorkan namun ianya merupakan tanah kawasan lapang yang telah diwartakan dan disyorkan kepada Majlis Daerah Sabak Bernam untuk dibuat Pendengaran Awam akan permohonan untuk membatalkan warta tersebut bagi membolehkan rumah mampu milik dapat dibina.



Jadual 1 : Senarai 47 Projek Rumah Mampu Milik

<b>BIL</b>	<b>PROJEK/ PERMOHONAN</b>	<b>PEMAJU</b>	<b>BILANGAN UNIT</b>
1.	Lot 68252 Hingga Lot 68503, PT 68249 Dan PT 68251 (Lot Lama 671, 1493, 3178 Dan 117490) Mukim Kajang, Hulu Langat	Regal Form Sdn. Bhd.	Belum Dimuktamadkan
2.	Lot 1024, Mukim Cheras, Hulu Langat	TJ Land Sdn. Bhd.	Belum Dimuktamadkan
3.	Lot 43783, Mukim Kajang, Hulu Langat.	TPPT Sdn. Bhd.	57
4.	Rayuan Untuk Mengubah Jenis Pembangunan Di Mukim Cheras, Hulu Langat Daripada RKR, RKSR Dan RKS Kepada Rumah Mampu Milik	Luxhome Property Sdn. Bhd	Belum Dimuktamadkan
5.	Lot 1603 Dan 1916, Mukim Semenyih, Hulu Langat	D-Hill Sdn. Bhd.	Belum Dimuktamadkan
6.	Permohonan Rayuan Meminda Kelulusan Mmkn Bagi Mengubah Komponen RKR Kepada Rumah Mampu Milik Semenyih, Hulu Langat	Kueen Lai Properties Sdn. Bhd.	90
7.	GRN 236131 Lot 11397, Mukim Beranang, Hulu Langat Seluas 14.66 Hektar (36.225)	Agenda Istimewa Sdn. Bhd.	628
8.	GRN 235494 Lot 44433 Dan GRN 235511 Lot 44450 Di Mukim Cheras, Hulu Langat Seluas 7,183 Mp (1.7748 Ekar).	Pan Majestic Development Sdn. Bhd.	Belum Dimuktamadkan
9.	HS(D) 20215 PT 20608 Dan PN 20110 Lot 4491, Mukim Ijok, Kuala Selangor Seluas 2.64 Hektar (6.51 Ekar)	Seristana Sdn. Bhd.	Belum Dimuktamadkan

<b>BIL</b>	<b>PROJEK/ PERMOHONAN</b>	<b>PEMAJU</b>	<b>BILANGAN UNIT</b>
10.	Lot 15, Lot 27, Lot 32, Lot 619, Lot 620, Lot 655, Lot 618, PT 1 Dan Lot 469, Mukim Kuala Selangor dan Pekan Pasir Penambang, Kuala Selangor	Goldpage Assets Sdn. Bhd.	Belum Dimuktamadkan
11.	Hakmilik HS(D) 5289 PT 620 Dan HS(D) 5290 PT 621 Bandar Kuala Selangor, Kuala Selangor	SAP Holding Berhad	276
12.	Cadangan Pembangunan Perumahan Dan Perniagaan Di Atas Lot 1591 Dan PT 2053, Mukim Hujung Permatang, Kuala Selangor	Soon Sin Hin Development Sdn. Bhd.	34
13.	Rayuan Pengecualian Penyediaan RKR, RKSR Dan RKS Kepada 30% Rumah Milik Di PT 18288, Mukim Klang, Klang.	Selaman Sdn. Bhd.	Belum Dimuktamadkan
14.	Rayuan Pengecualian 785 Unit RKR Dan 110 Kedai Kos Rendah Kepada Kolam Takungan Air Digantikan 785 Unit Dan 110 Unit Rumah Mampu Milik Di Tapak Ganti Bandar Botanic, Klang	Harum Intisari Sdn. Bhd.	110
15.	Jalan Md Sidin, Klang	PKNS	210
16.	Rayuan Meminda Rumah Pangsa Kos Rendah Kepada Mampu Milik Di Atas Lot 8093, Shah Alam, Petaling	PKNS / Debbin Sdn. Bhd.	104
17.	Seksyen U10, Shah Alam, Petaling	PKNS	600
18.	Seksyen U12, Shah Alam, Petaling	PKNS	850
19.	Rayuan Meminda Rumah Kos Rendah, Rumah Kos Sederhana Rendah Dan Rumah Kos Sederhana Kepada Rumah Mampu Milik Di Atas PT 20028, PT 20642 Dan PT 20643, Shah Alam, Petaling	Sin Heap Lee Development Sdn. Bhd.	536

<b>BIL</b>	<b>PROJEK/ PERMOHONAN</b>	<b>PEMAJU</b>	<b>BILANGAN UNIT</b>
20.	Rayuan Meminda Rumah Kos Rendah Kepada Rumah Mampu Milik Di Atas Hakmilik HS(D) 239875 (PT 9815) HS(D) 239874 (PT 9814), Pekan Baru Sungai Buloh, Petaling.	PNSB / Semponia Sdn. Bhd.	236
21.	GRN 95250 (Lot 243 ) Dan GRN 53921 (Lot 395 Dan Lot 397), Mukim Sungai Buloh, Petaling.	PPC Glomac Sdn. Bhd.	471
22.	GRN 57646 Lot 1333 Seluas 16.6 Ekar Di Taman Puchong Utama, Pekan Puchong Perdana, Petaling	Hillcrest Gardens Sdn. Bhd.	420
23.	Lot HS(D) 247473 PT 78441 Seluas 2.48 Ekar Dan Lot HS(D) 247472 PT 78440 Seluas 1.66 Ekar, Petaling	Leo Vista Sdn. Bhd.	316
24.	Hakmilik PN 7397 Lot 53383, Mukim Petaling, Petaling	Taman Equine (M) Sdn. Bhd.	120
25.	Lot 12010 (PM 46), Lot 1211 (PM 47), Lot 5034 (HSD 20589) Dan Lot 5035 (HSD 20590), Mukim Hulu Kelang, Gombak	Twin Ridge Sdn. Bhd.	Belum Dimuktamadkan
26.	Lot 1048, Bandar Kundang Ke Atas Hakmilik PM 854 Lot 1048 Dan GRN 54445 Sebahagian Lot 18056, Mukim Rawang, Gombak	Pinggir Mentari Sdn. Bhd.	Belum Dimuktamadkan
27.	PN 91816 Lot 24673 Di Bandar Kundang, Gombak	Major Land Development Sdn. Bhd.	488
28.	Pindaan Pembangunan Bagi Syarat Penyediaan 20% Rumah Kos Rendah, 20% Rumah Kos Sederhana Rendah Dan 10% Rumah Kos Sederhana, Rawang, Gombak	Alimach Holdings Sdn. Bhd.	46
29.	Hakmilik HSD 65295 PT 1042 Di Bandar Kundang Daerah Gombak Seluas 0.4982 Hektar (1.231 Ekar).	Kumpulan Sri Jayomiesah Sdn. Bhd.	92

<b>BIL</b>	<b>PROJEK/ PERMOHONAN</b>	<b>PEMAJU</b>	<b>BILANGAN UNIT</b>
30.	Kg Seri Temenggung, Selayang, Gombak	PKNS	418
31.	Sebahagian PT 5039 HS(D) 73845, Sg Sering, Hulu Kelang, Daerah Gombak	LPHS	2,496
32.	Seksyen 5, Kota Puteri, Rawang, Gombak	PKNS	198
33.	Kota Puteri, Rawang, Gombak	PKNS	1,064
34.	Lot 3514, Mukim Sepang, Sepang	Mainstay Development Sdn. Bhd.	28
35.	Hakmilik PM 4851 Lot 786 dan PM 4852 Lot 787, Mukim Dengkil, Sepang	Wandeerfull Property Development Sdn. Bhd.	178
36.	Hakmilik HSD 18934 PT 35294, HSD 18935 PT 35295 dan HSD 18936 PT 35296 Di Mukim Dengkil, Sepang	Usahasama Utama Sdn Bhd	370
37.	Selangor Science Park 2, Sepang	PKNS	840
38.	Projek Rumah Mampu Milik Di Seksyen 1D (Fasa 1) Antara Gapi, Bandar Sungai Chik, Hulu Selangor	PKNS	129
39.	Permohonan Rayuan Keputusan Mmkn Bagi Menukar Komponen Rumah Pangsa Kos Rendah Kepada Rumah Pangsa Mampu Milik Di Seksyen 1 Antara Gapi Bandar Sungai Chik, Hulu Selangor	PKNS	80

<b>BIL</b>	<b>PROJEK/ PERMOHONAN</b>	<b>PEMAJU</b>	<b>BILANGAN UNIT</b>
40.	Antara Gapi, Hulu Selangor	PKNS	1,227
41.	Permohonan Rayuan Keputusan MMKN Bagi Menukar Komponen Rumah Pangsa Kos Rendah Kepada Rumah Pangsa Mampu Milik Di Taman Keruing Rasa, Mukim Batang Kali, Hulu Selangor	PKNS	Belum Dimuktamadkan
42.	Bernam Jaya, Hulu Selangor	PKNS	5,000
43.	Rayuan Meminda Kelulusan Mmkn Bagi Pengecualian Rumah Kos Rendah Kepada Pangsapuri Mampu Milik, Mukim Bandar, Kuala Langat	TS Development Sdn. Bhd.	440
44.	Sebahagian Lot 13574, Mukim Panchang Bedena, Sabak Bernam	PNSB	220
<b>JUMLAH</b>			<b>18,372</b>

**PERTANYAAN-PERTANYAAN MULUT DARIPADA  
Y.B. TUAN LAU WENG SAN  
(KAMPUNG TUNKU)**

**TAJUK: METROPOLIS KESIHATAN UNIVERSITI MALAYA**

4. Bertanya kepada YAB Dato' Menteri Besar :
- a) Apakah perkara-perkara yang bakal dipertimbangkan oleh kerajaan dalam mempertimbangkan permohonan kebenaran merancang Projek Metropolis Kesihatan Universiti Malaya di Seksyen 12, Petaling Jaya?
  - b) Adakah pemilik projek ini telah mengemukakan semua dokumen yang telah diperlukan untuk tujuan daripada kerajaan negeri dan Majlis Bandaraya Petaling Jaya (MBPJ) dan adakah ianya memenuhi kehendak kerajaan?

**JAWAPAN:**

- a) Majlis akan melihat kepada kepentingan dan faedah terutamanya kepada penduduk Petaling Jaya khususnya, Negeri Selangor dan juga Malaysia amnya. Majlis diberi maklum bahawa projek ini akan memberi faedah-faedah dari aspek pertambahan kemudahan kesihatan dan perubatan yang pada masa ini tidak lagi dapat menampung permintaan, dari segi lokasi yang strategik dan menawarkan kos perubatan yang lebih murah. Projek ini juga bertujuan untuk perkembangan ilmu dalam sektor kedokteran serta mewujudkan peluang-peluang pekerjaan.

Bagi memastikan projek ini tidak menjejaskan aspek lalulintas dan lain-lain. Perkara-perkara yang diberi perhatian adalah seperti usaha-usaha untuk memperbaiki tahap kemudahan infrastruktur dan lalulintas sedia ada, kemudahan tambahan ke arah meningkatkan penggunaan pengangkutan awam dan mengenal pasti tahap keketaraan impak-impak sosial bagi meminimumkan impak negatif, pemantauan serta mengenal pasti peluang bagi meningkatkan faedah kepada masyarakat yang terjejas.

- b) Majlis telah memaklumkan pemohon berhubung maklumat yang diperlukan bagi membolehkan permohonan ini diproses dan kini sedang dalam tindakan pemohon.

**PERTANYAAN-PERTANYAAN MULUT DARIPADA  
Y.B. TUAN MOHAMED AZMIN BIN ALI  
(BUKIT ANTARABANGSA)**

**TAJUK : INDUSTRI PERKHIDMATAN AIR**

5. Bertanya kepada Y.A.B. Dato' Menteri Besar :
- a) Apakah jaminan Kerajaan Negeri untuk melindungi hak rakyat Selangor dalam industri perkhidmatan air ?

**JAWAPAN:**

- a) Dengan mengambil kira mandat yang diberikan oleh rakyat Negeri Selangor dan dalam usaha untuk merealisasikan Agenda Merakyatkan Ekonomi Selangor untuk kepentingan rakyat Negeri Selangor, Kerajaan Negeri Selangor sentiasa meletakkan kepentingan rakyat Negeri Selangor yang juga merupakan pengguna perkhidmatan air di Negeri Selangor, Wilayah Persekutuan Kuala Lumpur dan Putrajaya sebagai agenda utama di dalam apa jua perancangan yang dibuat berkaitan industri perkhidmatan air.

Industri perkhidmatan air tidak boleh dipisahkan dari perkara-perkara yang berkaitan dengan tarif air munasabah yang tidak membebankan rakyat sebagai pengguna di samping tidak melupakan keuntungan yang perlu dijana oleh operator yang merawat air mentah untuk dijadikan air terawat sebelum diagihkan kepada pengguna oleh operator agihan air.

Pada ketika ini, Industri Perkhidmatan Air di Negeri Selangor pada tidak dijalankan secara holistik di mana aktiviti rawatan dan agihan dikendalikan oleh pihak yang berlainan. Ini adalah ekoran daripada penswastaaan perkhidmatan air di Selangor yang telah bermula semenjak tahun 1994 dan secara sepenuhnya pada tahun 2004 yang melibatkan empat pemegang konsesi utama seperti berikut:

<b>Operator Rawatan</b>	<b>Operator Agihan</b>
<ul style="list-style-type: none"><li>• <b>Puncak Niaga (M) Sdn Bhd (PNSB)</b> – tiada sebarang pegangan ekuiti oleh Kerajaan Negeri Selangor</li><li>• <b>Syarikat Pengeluar Air Sungai Selangor Sdn Bhd (SPLASH)</b> – Kerajaan Negeri Selangor melalui Kumpulan Perangsang Selangor (KPS) memegang ekuiti sebanyak 30%</li><li>• <b>Konsortium ABASS Sdn Bhd (ABASS)</b> – anak syarikat milik penuh Kerajaan Negeri Selangor</li></ul>	<p><b>Syarikat Bekalan Air Selangor Sdn Bhd (SYABAS)</b> – Kerajaan Negeri Selangor melalui Kumpulan Perangsang Selangor (KPS) memegang ekuiti sebanyak 30%</p>

Aset dan fasiliti yang digunakan oleh operator rawatan air dan operator agihan air adalah merupakan aset milik Negeri Selangor (*State Asset*) dan operator-operator ini hanya mempunyai hak untuk mengguna (*Right of Use*) aset dan fasiliti tersebut sepanjang tempoh konsesi berkuat kuasa.

Keadaan yang tidak holistik ini telah menyumbangkan kepada pengurusan air yang tidak cekap dan kos operasi yang membebankan pengguna melalui kenaikan tarif yang tinggi. Kos operasi dalam merawat air mentah untuk dijadikan air terawat oleh operator rawatan air perlu ditanggung oleh SYABAS dalam bentuk Kadar Air Pukal (*Bulk Supply Rate*) di mana dalam pengiraan kadar ini turut memasukkan kadar *Fixed Monthly Payment* di mana kadar Air Pukal dan *Fix Monthly Payment* ini meningkat setiap tahun sepanjang tempoh Konsesi Operator Rawatan Air berkuat kuasa. Kos-kos ini telah menyumbang kepada tarif air yang tinggi dan perlu disemak setiap tiga (3) tahun sekali sepanjang Perjanjian Konsesi SYABAS berkuat kuasa dan kenaikan tarif ini dapat dilihat seperti jadual di bawah:-

<b>Pelarasan Tarif</b>	<b>Tarikh Pelarasan Tarif</b>	<b>Average Schedule Tariff (RM/m<sup>3</sup>)</b>
Pelarasan Pertama	01 Januari 2006	1.39
Pelarasan Kedua	01 Januari 2009	1.90
Pelarasan Ketiga	01 Januari 2012	2.38
Pelarasan Keempat	01 Januari 2015	2.86
Pelarasan Kelima	01 Januari 2018	3.15
Pelarasan Keenam	01 Januari 2021	3.31
Pelarasan Ketujuh	01 Januari 2024	3.48
Pelarasan Kelapan	01 Januari 2027	3.65
Pelarasan Kesembilan	01 Januari 2030	3.83

Selain dari peningkatan tarif disebabkan oleh kos harga air terawat yang ditetapkan oleh Operator Rawatan Air melalui Kadar Air Pukal dan *Fixed Monthly Payment*, peningkatan kos operasi dan Perbelanjaan Modal (*Capital Expenditure (CAPEX)*) di dalam SYABAS juga menyumbang kepada peningkatan tarif yang ditanggung oleh pengguna.

Dalam usaha untuk melindungi rakyat sebagai pengguna utama industri perkhidmatan air, Kerajaan Negeri Selangor telah membuat keputusan untuk tidak bersetuju dengan sebarang pelarasan tarif yang dipohon oleh SYABAS. Pelarasan Tarif purata air terawat pertama telah diluluskan oleh Jemaah Menteri pada 11 Oktober 2006 dan berkuat kuasa mulai 1 November 2006 di mana kadar tarif yang diguna pakai sehingga hari ini adalah berdasarkan kepada kadar yang diluluskan pada tahun 2006 tersebut.

Pelarasan tarif kedua yang sepatutnya berkuatkuasa bermula pada 01 Januari 2009 hingga 31 December 2011, namun Kerajaan Negeri Selangor dalam merealisasikan agenda Merakyatkan Ekonomi Selangor di mana kepentingan rakyat adalah merupakan keutamaan di dalam setiap perkhidmatan yang disediakan oleh Kerajaan Negeri Selangor



termasuk di dalam perkhidmatan air, maka Kerajaan Negeri tidak bersetuju untuk menguatkuasakan sebarang pelarasan tarif.

Lanjutan dari tiada sebarang kenaikan tarif seperti yang dijadualkan pada tahun 2009, SYABAS telah memulakan tindakan mahkamah bagi menuntut pampasan kerana ketiadaan kenaikan kadar tarif baru. Kes tersebut masih dalam tindakan mahkamah dan belum ada sebarang keputusan ke atas tuntutan SYABAS tersebut.

Dalam hal ini, Kerajaan Negeri Selangor telah meneliti setiap aspek di dalam Perjanjian Konsesi SYABAS, sekiranya Perjanjian Konsesi SYABAS ini diteruskan berkuatkuasa sehingga tahun 2034, maka Kerajaan Negeri tidak mempunyai kawalan secara langsung ke atas pelarasan tarif oleh SYABAS. Mengikut peruntukkan di bawah Perjanjian Konsesi SYABAS, bermula pada 01 Januari 2015, pelarasan tarif dengan kadar tarif purata sebanyak RM2.86 setiap meter padu dan pada tahun 2018 dengan kadar tarif purata sebanyak RM3.15 setiap meter padu. Sekiranya perjanjian konsesi SYABAS ini diteruskan, pada tahun 2030 kadar tarif purata yang bakal dibayar oleh pengguna Negeri Selangor, Wilayah Persekutuan Kuala Lumpur dan Putrajaya adalah sebanyak RM3.83 setiap meter padu.

Usaha dan matlamat Kerajaan Negeri Selangor untuk memuktamadkan penstrukturan semula industri perkhidmatan air di Negeri Selangor adalah bertujuan semata-mata untuk memastikan kepentingan rakyat terjamin. Kesemua operator rawatan air dan operator agihan yang ada pada ketika ini adalah merupakan syarikat swasta yang mana bagi syarikat swasta keuntungan merupakan matlamat utama di dalam setiap perniagaan. Dalam kerakusan mengejar matlamat mengaut keuntungan bagi mengayakan segelintir kapitalis, kepentingan pengguna perkhidmatan air yang merupakan rakyat Negeri Selangor tidak diutamakan.

Keadaan ini berbeza sekiranya pengurusan industri perkhidmatan air berada di bawah pentadbiran Kerajaan Negeri Selangor yang mana keuntungan bukanlah matlamat utama. Sebaliknya dalam merealisasikan matlamat Merakyatkan Ekonomi Selangor dan meneruskan pemberian 20 meter padu air percuma kepada pengguna, Kerajaan Negeri Selangor mengutamakan rakyat mendapat perkhidmatan air yang efisien disamping membayar harga perkhidmatan dalam bentuk tarif yang munasabah.

Oleh sebab terdapat jurang perbezaan di dalam matlamat syarikat swasta dan Kerajaan Negeri Selangor di dalam memberikan perkhidmatan bekalan air yang efisien, jalan terbaik untuk menyelesaikan masalah ini adalah dengan memuktamadkan penstrukturan semula industri perkhidmatan air di Negeri Selangor. Dalam memuktamadkan penstrukturan semula ini, Kerajaan Negeri telah mengambil kira aspek-aspek berikut:-

- i) Perjanjian Konsesi air sedia ada yang telah ditandatangani oleh Kerajaan Negeri Selangor dengan kesemua operator air perlu ditamatkan;
- ii) Dengan penamatan perjanjian konsesi ini, Kerajaan Negeri Selangor akan mewujudkan satu syarikat SPV yang dimiliki penuh oleh Kerajaan Negeri Selangor untuk mengambil alih operasi rawatan dan pengagihan air di mana struktur SPV baru ini akan dikawal bagi memastikan keutamaan diberikan dalam peningkatan tahap kecekapan dan keberkesanan perkhidmatan serta memperkukuhkan integriti, daya saing dan kemapanannya.
- iii) Melibatkan PAAB di peringkat awal dalam proses pengambilalihan dan penyusunan semula ini; dan
- iv) Wujudnya kawal selia oleh Suruhanjaya Perkhidmatan Air Negara (SPAN) berdasarkan peruntukan Akta 655.

Melalui penstrukturan semula ini, operator perkhidmatan air yang baru dapat diwujudkan di mana operator air tersebut adalah terdiri dari syarikat yang dimiliki penuh oleh Kerajaan Negeri Selangor. Sebagai syarikat milik penuh Kerajaan Negeri, pemantauan dan kawalan secara langsung boleh diberikan oleh Kerajaan Negeri Selangor dalam usaha untuk memastikan bahawa SPV yang bakal diwujudkan beroperasi dengan mementingkan kualiti dan keberkesanan operasi dan bukannya mengaut keuntungan. Kerajaan Negeri Selangor mempunyai kuasa sepenuhnya untuk memantau agar SPV ini akan mendapat *one time profit*, yang mana keuntungan yang akan dijana adalah tidak melampaui. Dengan keuntungan yang tidak melampaui, SPV akan dapat mengekalkan kadar tarif yang munasabah. Kenaikan tarif di dalam operasi memang tidak dapat dihalang berikutan dengan kenaikan kos bahan mentah dan kos operasi, namun kenaikan tarif tersebut akan dipastikan munasabah.

Selain dari itu, SPV yang beroperasi secara holistik ini dapat mengekang pemindahan harga (*transfer pricing*) dan ini dapat memastikan kos operasi yang tidak membebankan kerana setiap kos yang dibelanjakan oleh SPV akan dipantau secara langsung melalui kuat kuasa Akta Industri Perkhidmatan Air, 2006 (Akta 655). Syarikat SPV tidak akan dibebani dengan terma pembelian minima atau caj kapasiti yang tinggi. Ini dapat memastikan kadar tarif munasabah dapat dicapai.

Melalui peranan yang diambil oleh Pengurusan Aset Air Berhad (PAAB), SPV tidak di beban dengan Kos Pembangunan (CAPEX) kerana ia akan diambil alih oleh PAAB. Dengan kaedah ini, kos pembangunan tidak akan dipindahkan kepada pengguna dalam bentuk kenaikan tarif.

Di bawah rejim pelesenan, SPAN melalui peruntukkan di bawah Akta 655 boleh mengesyorkan kepada Menteri untuk membuat peraturan-peraturan untuk menetapkan aras kadar yang hendak dicajkan bagi perkhidmatan air termasuk kadar air pukal dan kadar tarif air.

Sebagai sebuah syarikat SPV yang dimiliki oleh Kerajaan Negeri, kawalan secara langsung dapat diberikan oleh Kerajaan Negeri. Ditambah pula dengan adanya pengawasan dan pengawalan oleh Suruhanjaya Perkhidmatan Air Negara (SPAN) pemantauan ke atas prestasi operator akan dapat dilaksanakan lebih teratur dan berkesan terutamanya ke atas aspek ekonomi, teknikal, sosial dan perlindungan pengguna. Ini dapat mengujudkan sistem tadbir urus yang lebih cekap dan telus di mana kepentingan rakyat akan diberi perhatian utama. Agenda Merakyatkan Ekonomi Selangor dapat direalisasikan di bawah struktur baru ini.

Memandangkan terdapat banyaknya kebaikan dibawah penstrukturan semula industri perkhidmatan air sebagaimana yang dihasratkan oleh Kerajaan Negeri dan tidak bertentangan langsung dengan lunas-lunas perundangan yang digariskan oleh Kerajaan Persekutuan, Kerajaan Negeri Selangor berusaha dengan gigihnya untuk mengambil alih syarikat-syarikat Pemegang Konsesi Air sedia ada dengan membuat beberapa kali tawaran pengambilalihan. Namun semua tawaran yang dikemukakan itu ditolak oleh semua Pemegang Konsesi melainkan ABASS. Asas penolakan oleh setiap Pemegang Konsesi adalah berdasarkan kepada kerakusan untuk mengaut keuntungan berlipat ganda sedangkan pada hakikatnya mereka telah mendapat pulangan keuntungan dan sebagai pampasan Kerajaan Negeri Selangor menawarkan pulangan sebanyak 12% atas pelaburan yang telah dibuat. Tawaran pengambilalihan oleh Kerajaan Negeri Selangor adalah mengambil kira perkara-perkara berikut:-

1. Hasrat Kerajaan Negeri Selangor melalui KDEB untuk membeli 100% pegangan ekuiti yang ada di dalam setiap Syarikat Konsesi Air;
2. Nilai Ekuiti dibuat berdasarkan prinsip-prinsip berikut: -
  - (i) Aset Air akan diambil oleh Pengurusan Aset Air Berhad ("PAAB") serentak dengan pengambilalihan ekuiti oleh KDEB.
  - (ii) Ekuiti Pemegang saham termasuk semua bentuk pelaburan dan sumbangan oleh para pemegang saham (seperti biasa atau saham keutamaan, pendahuluan dan, di mana alat berkenaan, ekuiti hutang juga diambil kira).
  - (iii) Pulangan atas Ekuiti Pemegang Saham dikira pada 12% setahun sehingga 31 Disember 2012 (dengan tidak pengkompunan) dengan potongan bagi mana-mana pembayaran dividen sejarah.
  - (iv) Liabiliti yang akan diambil alih oleh PAAB termasuk semua hutang tertunggak yang berkaitan dengan air yang terutang oleh Pemegang Saham, yang termasuk:
    - a. Bon yang diperoleh oleh Acqua SPV Berhad ("Acqua SPV") atau berada di dalam pasaran modal;

- b. Pinjaman komersial, jika berkenaan; dan
- c. Pinjaman kerajaan, jika berkenaan.
  - a) Nilai tawaran pengambilalihan ditetapkan sebanyak RM9.65bilion;
  - b) Pembayaran nilai ekuiti akan dibuat secara tunai setelah semua pihak berpuas hati dengan nilai yang ditawarkan. Namun jika ada pihak yang tidak berpuas hati, maka sebarang pertikaian ke atas nilai tawaran tersebut bolehlah dirujuk kepada Tribunal Timbang Tara yang berpusat di London di mana Badan Timbang Tara tersebut hendaklah tidak memutuskan harga yang lebih rendah dari harga tawaran di mana Kerajaan Negeri Selangor akan patuh kepada apa jua harga saksama yang ditetapkan oleh Tribunal ;
  - c) Proses ketekunan wajar (*Due diligence*) akan dilaksanakan dalam tempoh tujuh (7) hari dari tarikh penerimaan tawaran oleh Pemegang saham Syarikat Konsesi.

Memandangkan setelah beberapa tawaran pengambilalihan ditolak oleh Pemegang Konsesi Air, Kerajaan Negeri Selangor akhirnya pada 31 Disember 2013, menyerahkan kepada budi bicara Menteri Tenaga Teknologi Hijau dan Air bagi menguatkan peruntukan Sesyen 114 di bawah Akta 655 bagi mengambil alih syarikat konsesi air itu. Sekiranya penstrukturan semula ini tidak dapat dimuktamadkan sebagaimana yang dirancang oleh Kerajaan Negeri Selangor, maka industri perkhidmatan air sedia ada akan dibebankan dengan masalah-masalah utama yang akhirnya boleh merugikan rakyat dan menjejaskan operasi industri itu. Antara masalah utama yang telah dikenal pasti oleh Kerajaan Negeri Selangor adalah seperti berikut:

- (i) kekangan aliran tunai yang dihadapi oleh SYABAS hingga menyebabkan SYABAS berada dalam keadaan keberhutangan yang sangat meruncing dan boleh menyebabkan kegagalan dalam membayar harga pembelian air dengan penuh kepada Operator Rawatan Air di mana ini mengakibatkan SYABAS mempunyai tanggungan jumlah tertunggak kepada operator rawatan air dianggarkan sebanyak RM5.0 billion yang akan terus meningkat;
- (ii) kekangan aliran tunai SYABAS telah menyebabkan bayaran separa 42% dibayar kepada Operator Rawatan Air yang sekali gus turut menjejaskan

aliran tunai Operator Rawatan Air yang mana jika tidak diatasi boleh menjejaskan operasi;

- (iii) SYABAS tidak berjaya di dalam memenuhi obligasi di bawah Perjanjian Konsesi dalam mencapai sasaran pengurangan Non Revenue Water (NRW) sebanyak 20% seperti mana yang diperuntukkan di dalam Perjanjian Konsesi walaupun SYABAS telah diberikan bantuan kewangan dari Kerajaan Persekutuan untuk menangani masalah.
- (iv) Keadaan industri yang tidak holistik akan terus menyumbang kepada pengurusan air yang tidak cekap dan kos operasi yang sangat tinggi seperti kadar Bulk Supply Rate (BSR), Fixed Monthly Payment (FMP), kos yang mana semua kos ini akan dipindahkan kepada pengguna melalui kenaikan tarif yang tinggi lagi membebankan.

Oleh yang demikian, tindakan Kerajaan Negeri Selangor untuk bekerjasama dengan Kerajaan Persekutuan dalam usaha untuk memuktamadkan penstrukturan ini adalah semata-mata untuk menjamin kepentingan rakyat Negeri Selangor dan seluruh pengguna perkhidmatan air di Negeri Selangor, Wilayah Persekutuan Kuala Lumpur dan Putrajaya. Kerajaan Persekutuan dan Kerajaan Negeri Selangor akan mengambil langkah yang seterusnya melalui peruntukan Akta Industri Perkhidmatan Air 2006 (Akta 655) dan mana-mana undang-undang yang berkuatkuasa dan berkaitan untuk memudah cara (*facilitate*) penstrukturan semula industri air Negeri Selangor selaras dengan Memorandum Persefahaman (MOU) yang ditandatangani pada 26 Februari 2014 yang disaksikan oleh YAB Perdana Menteri Malaysia.

Kerajaan Negeri Selangor telah menunjukkan kesediaan untuk bekerjasama dengan Kerajaan Persekutuan dengan menandatangani MOU tersebut sebagai satu kesungguhan untuk bersama-sama menyelesaikan krisis industri air yang telah mencapai tahap kritikal bagi mengelakkan kepentingan rakyat terjejas.

Kerajaan Negeri Selangor berpendirian bahawa penyelesaian ke atas semua masalah yang ditimbulkan dalam industri perkhidmatan air sedia ada hanya boleh dicapai dengan memuktamadkan penstrukturan semula di bawah Model Holistik yang sebenarnya telah dimulakan oleh Kerajaan Persekutuan sejak tahun 2006 apabila Akta Industri Perkhidmatan Air 2006 (Akta 655) digubal. Di dalam penggubalan tersebut, kuasa perkhidmatan air yang dulunya di bawah pengendalian Kerajaan Negeri sepenuhnya telah dipindahkan di bawah Senarai Bersama, Perlembagaan Malaysia. Ini menunjukkan bahawa perkhidmatan air merupakan tanggung jawab bersama Kerajaan Persekutuan dan Kerajaan Negeri. Penggubalan ini juga berdasarkan kepada intipati bahawa perkhidmatan air adalah perkhidmatan asas kepada rakyat yang hendaklah diuruskan oleh agensi Kerajaan bukan di tangan swasta yang boleh menggunakannya sebagai senjata untuk memeras ugut sebuah kerajaan dan menindas rakyat dalam hal kenaikan tarif serta memberi perkhidmatan sewenangnyanya apatah lagi keperluan kepada air tidak

ada gantinya. Lebih malang lagi apabila perkhidmatan ini dimonopoli oleh satu syarikat.

Dalam menjaga kepentingan rakyat Negeri Selangor juga, Kerajaan Negeri Selangor telah merancang sekiranya penstrukturan semula industri perkhidmatan air Negeri Selangor dimuktamadkan, rakyat Negeri Selangor yang juga merupakan pengguna perkhidmatan air akan diberikan pegangan saham di dalam SPV Air yang ditubuhkan.

Pemberian saham tersebut adalah untuk memberi peluang kepada semua rakyat untuk turut mempunyai suara di dalam memberikan pandangan dan penambahbaikan dalam industri perkhidmatan air Negeri Selangor.

Langkah sedemikian rupa boleh memberi kesan kepada budaya rakyat dalam mengamalkan sikap bertanggung jawab terhadap aset dan perkhidmatan air dan sekaligus memupuk rasa tanggung jawab untuk tidak membazir kepada sumber air sedia ada serta semangat cintakan alam sekitar di mana rakyat akan menjadi lebih bertanggung jawab dalam menjaga kebersihan sungai-sungai yang merupakan sebahagian dari sumber air mereka.

Namun demikian, nilai dan mekanisme pemberian saham air kepada rakyat akan diperhalusi setelah penstrukturan semula dimuktamadkan.

**PERTANYAAN-PERTANYAAN MULUT DARIPADA  
Y.B. TUAN DR. XAVIER JAYAKUMAR  
(SERI ANDALAS)**

**TAJUK : PROGRAM SAMBUTAN PERAYAAN DEEPAVALI 2013 SELANGOR**

6. Bertanya kepada Y.A.B. Dato' Menteri Besar:
- a) Adakah kerajaan melaksanakan sambutan Perayaan Deepavali 2013 peringkat negeri Selangor?
  - b) Berikan penyata perbelanjaan dalam Program Perayaan Deepavali 2013 peringkat negeri Selangor?

**JAWAPAN:**

- a) Perayaan Deepavali merupakan perayaan utama yang disambut oleh masyarakat beragama Hindu di negara ini. Hal ini tidak terkecuali berlaku di Negeri Selangor kerana kaum India merupakan antara 3 kaum terbesar di negeri ini selain Melayu dan Cina. Sambutan Perayaan Deepavali 2013 peringkat Negeri Selangor telah dianjurkan oleh Kerajaan Negeri Selangor dan berlangsung di Jalan Tengku Kelana, daerah Klang. Pemilihan kawasan tersebut adalah berdasarkan kawasan berkenaan merupakan kawasan utama bagi penempatan dan upacara keagamaan masyarakat India di negeri Selangor. Satu jawatankuasa telah diwujudkan sebagai persediaan menyambut Majlis Perayaan Deepavali tersebut. Perayaan Deepavali telah disambut secara besar-besaran dan gilang gemilang dengan disertai oleh kehadiran Dato' Menteri Besar Selangor, Ahli-ahli Majlis kaum India dan beberapa golongan VIP. YB-YB EXCO telah dijemput sebagai tetamu kehormat. Majlis tersebut telah diadakan selama dua hari. Pada majlis tersebut, beberapa acara telah diadakan. Tidak terkecuali pemberian hamper kepada 300 orang sebagai sumbangan kebajikan.

Dalam masa yang sama satu lagi Program Rumah Terbuka Deepavali tahun 2013 telah diadakan di DUN Kota Alam Shah. Kemeriahan Majlis Rumah Terbuka tersebut dapat dirasai dengan kehadiran ramai tetamu jemputan yang tidak mengira bangsa. Majlis Makan Besar tersebut adalah bertujuan untuk sama-sama tidak mengira kaum untuk meraikan Perayaan Deepavali.

- b) Perbelanjaan bagi Sambutan Deepavali tahun 2013 telah menelan belanja sebanyak RM246,878.72 Penyata perbelanjaan bagi Program Perayaan Deepavali 2013 Peringkat Negeri Selangor adalah seperti di **LAMPIRAN**.

**SENARAI PERBELANJAAN BAGI SAMBUTAN DEEPAVALI**  
**PERINGKAT NEGERI SELANGOR TAHUN 2013 DAERAH KLANG**

BIL	PERKARA	ITEM		JUMLAH (RM)
		KUANTITI	HARGA SEUNIT (RM)	
1.	<b>Iklan di surat khabar</b>			
	1. Nanyang Siang Pau	1	3,595.52	3,595.52
	2. Oriental Daily Sdn Bhd	1	5,300.00	5,300.00
	3. Tamil Malar Tamil Daily	2	3,500.00	7,000.00
	4. Malaysian Nanban	2	6,000.00	12,000.00
	5. Harian Tamil Makkal Osai	1	6,992.00	11,984.00
			4,992.00	
	6. Harian Tamil Thina Kural	2	4,409.60	8,819.20
	7. Tamil Nesan (M) Sdn. Bhd.	1	2,500.00	2,500.00
				<b>51,198.72</b>
2.	<b>Percetakan</b>			
	1. Banner	300	64.00	19,200.00
	2. Bunting	10	18.00	180.00
	3. Kad jemputan / ucapan	3,000	1.70	5,100.00
				<b>24,480.00</b>
3.	<b>Jamuan</b>			
	10 November 2013	8,000	12.00	<b>48,000.00</b>
4.	<b>Pentas</b>			
	1. Sistem suara dan lampu			23,300.00
	2. Unit kuasa			7,500.00
	3. Persiapan pentas			19,000.00
				<b>49,800.00</b>
5.	<b>Hamper</b>	1,000	49.00	49,000.00
6.	<b>Persembahan Artis</b>	5	1,000.00	5,000.00
7.	<b>Gendang India</b>	2	800.00	1,600.00
8.	<b>Hiasan / Cenderahati</b>			
	1. Corsage bunga	80	3.75	300.00
	2. Bunga malai	40	50.00	2,000.00
				<b>2,300.00</b>
9.	<b>Peralatan Khemah</b>			
	1. Kerusi	2,000	0.50	1,000.00
	2. Meja banquet	100	10.00	1,000.00
	3. Khemah	8	250.00	2,000.00
				<b>4,000.00</b>



BIL	PERKARA	ITEM		JUMLAH (RM)
		KUANTITI	HARGA SEUNIT (RM)	
10.	<b>Keselamatan (RELA)</b>	20 orang x 2 hari	80.00	3,200.00
11.	<b>Perkhidmatan Ambulans</b>	1 buah x 2 hari	500.00	1,000.00
12.	<b>Pengacara Persembahan</b>	1	1,000.00	1,000.00
13.	<b>Perkhidmatan Tandas Bergerak</b>			
	1. Tandas VIP	2	700.00	1,400.00
	2. Tandas Awam	10	500.00	5,000.00
	3. Tangki Air	6	400.00	2,400.00
				<b>8,800.00</b>
<b>JUMLAH KESELURUHAN</b>				<b>249,378.72</b>

**PERTANYAAN-PERTANYAAN MULUT DARIPADA  
Y.B. DATO' HAJI MOHD SHAMSUDIN BIN LIAS  
(SUNGAI BURONG)**

**TAJUK : PENGGUGURAN EXCO PKNS**

7. Bertanya kepada Y.A.B. Dato' Menteri Besar:-
- a) Terdapat pegawai PKNS yang dipindahkan kerana isu pengguguran ADUN Bukit Antarabangsa -Apakah kedudukan sebenar EXCO PKNS tersebut ?
  - b) Apakah hak dan kedudukan pegawai PKNS yang dipindahkan tersebut ?

**JAWAPAN:**

- a) Masih belum ada keputusan terhadap kedudukan sebenar EXCO PKNS tersebut kerana menunggu siasatan selesai.
- b) Pada 20 Januari 2014, Setiausaha Kerajaan Negeri Selangor yang juga Pengerusi Lembaga Tatatertib Kumpulan Pengurusan Tertinggi dan Kumpulan A dan B PKNS telah mengeluarkan surat memaklumkan bahawa Y.Bhg. Dato' Othman bin Haji Omar, Pengurus Besar PKNS dan Puan Hajah Norita binti Mohd. Sidek, Setiausaha Kerja PKNS telah ditempatkan secara pentadbiran di Pejabat Setiausaha Kerajaan Negeri Selangor berkuat kuasa mulai 20 Januari 2014.

Penempatan secara pentadbiran ini difikirkan wajar oleh Pengerusi Lembaga Tatatertib Kumpulan Tertinggi dan Kumpulan A dan B PKNS bagi membolehkan siasatan terhadap kes-kes seperti di bawah berjalan dengan lancar:-

- i. Kes Y.Bhg. Dato' Othman bin Haji Omar mengeluarkan surat kepada Y.B. Tuan Mohamed Azmin bin Ali memaklumkan mengenai tempoh jawatan beliau ditamatkan sebagai Ahli Perbadanan PKNS tanpa merujuk, mendapat kebenaran, kelulusan dan pengesahan Pengerusi PKNS.
- ii. Kes Puan Hajah Norita binti Mohd. Sidek sama ada secara peribadi atau melalui wakilnya telah menyedia dan mengedarkan suatu pernyataan awam melalui email kepada pihak media mengenai kedudukan Y.B. Tuan Mohamed Azmin bin Ali sebagai Ahli Perbadanan.

Di samping itu, penempatan khas ini juga adalah selaras dengan tindakan yang dilaksanakan oleh Jabatan Perkhidmatan Awam (JPA) apabila seseorang pegawai sedang dalam proses tindakan tatatertib.

Pegawai yang ditukarkan tidak menerima kemudahan dan elaun-elaun seperti elaun telekomunikasi, kenderaan dan pemandu serta lain-lain kemudahan yang berkaitan dengan tugas hakiki mereka sahaja.

Mesyuarat Tatatertib Kumpulan Pengurusan Tertinggi serta Kumpulan A & B PKNS Bilangan 03/2014 pada 19 Mac 2014 telah memutuskan hukuman 'Amaran' kepada Puan Hajah Norita binti Mohd, Sidek dan akan menempatkan semula beliau ke PKNS berkuat kuasa mulai 1 April 2014.

Proses tindakan tatatertib terhadap Dato' Othman bin Haji Omar tidak dapat diteruskan kerana telah ditamatkan perkhidmatan mulai 23 Januari 2014.

**PERTANYAAN-PERTANYAAN MULUT DARIPADA  
Y.B. TUAN KHASIM BIN ABDUL AZIZ  
(LEMBAH JAYA)**

**TAJUK: MIMBAR**

8. Bertanya Kepada Y.A.B. Dato Menteri Besar :
- a) Nyatakan daripada keseluruhan peminjam MIMBAR berapa peratuskah yang telah berjaya merubah kehidupan mereka.
  - b) Bagi peminjam yang enggang melunaskan hutang mereka apakah tindakan yang telah dan akan diambil.
  - c) Kenapakah skim MIMBAR ini dibekukan buat sementara waktu?

**JAWAPAN:**

- a) Peratusan yang telah berjaya menjana pendapatan yang lebih baik serta mengubah kehidupan mereka adalah dianggarkan melebihi 20%.

Antara proses pembangunan yang telah dilaksanakan dan dirangka untuk peserta ialah:

- Lawatan berkala pegawai operasi di setiap zon.
- Latihan pengurusan kewangan yang membantu peserta mengawal kos perniagaan, meningkatkan jualan, dan pengiraan untung rugi.
- Program "Success Story" adalah program terbaru yang dirangka oleh MIMBAR khusus untuk peserta paling berjaya di dalam perniagaan mereka. Mereka ini akan menjadi MENTOR MiMBAR kepada peserta-peserta baru di dalam program-program taklimat/latihan. Mereka ini akan terlibat secara langsung dalam program-program hebahan MiMBAR di media perdana.

**\*\*Nota:**

*Kajian Kes 1:*

*Nama Peserta: Puan Arbiah Binti Ahmed*

*Jenis Perniagaan: Bakeri (Arby Bakery)*

*DUN: Batu Tiga*

*Impak pembiayaan kepada perniagaan:*

- *Sebelum membuat pinjaman mikrokredit MiMBAR Selangor, peserta bakeri ini menjalankan perniagaannya di rumah bagi tempahan. Pada masa itu beliau masih lagi menyewa peralatan dan mesin adunan tepung, pembakar, rak pameran roti, dan seumpamanya.*

- Akan tetapi, selepas menerima pembiayaan pinjaman mikrokredit dari MiMBAR Selangor yang diperolehinya sebanyak RM2,000, beliau telah berjaya memiliki mesin dan peralatan tersebut sebagai aset perniagaannya. Ia adalah hasil daripada kejayaan beliau menjana pendapatan yang melebihi dari sebelumnya sehingga memperolehi lebihan yang berganda. Akhirnya mampu membuat tabungan atas untung yang diperolehinya dengan hanya bantuan modal tambahan itu tadi dan kursus pengurusan kewangan yang dihidirinya di bawah anjuran MiMBAR Selangor.
- Kini beliau beroperasi sepenuhnya di premis perniagaannya dan telah mendapat pembiayaan untuk kali kedua seterusnya dapat meningkatkan produktiviti perniagaannya dengan menambah beberapa mesin dan peralatan bagi menampung tempahan yang semakin banyak.

Kajian Kes 2:

Nama Peserta: Puan Sohana Binti Chiros

Jenis Perniagaan: Katering

DUN: Bukit Lanjan

Impak pembiayaan kepada perniagaan:

- Sebelum membuat pinjaman mikrokredit MiMBAR Selangor, peserta ini mengalami penurunan tahap kehidupan yang mendadak. Walau bagaimanapun, beliau meneruskan kehidupan dengan berniaga kecil-kecilan dalam bidang khidmat menyediakan dan menghantar tempahan makanan. Beliau turut berusaha mendapatkan tempahan tetap dari firma swasta di Shah Alam.
  - Justeru itu, selepas mendapat pembiayaan pinjaman dari MiMBAR pada pusingan pertama, jumlah pinjaman sebanyak RM1,500 itu digunakan untuk membeli emas terpakai sebagai modal tambahan bagi menampung kos perniagaan beliau. Akhirnya disebabkan pengurusan kewangan dan perancangan yang baik, beliau mampu meneruskan perniagaan kateringnya yang mendapat semakin banyak tempahan setiap hari.
  - Kini, beliau membuat pinjaman pusingan kedua dengan nilai tambahan pinjaman sebanyak RM3,000, beliau bercadang untuk menambah peralatan katering bagi memenuhi tempahan yang kian bertambah.
- b) MiMBAR Selangor memberikan tempoh pembayaran balik selama 18 bulan. Pelbagai langkah dilakukan bagi memastikan peminjam dapat membuat bayaran semula kepada MiMBAR Selangor.

Antara langkah yang diambil oleh MiMBAR Selangor adalah:-

- i. Pemotongan bayaran balik melalui Arahan Tetap Bank (*Standing Instruction*)  
Pemotongan secara bulanan melalui Arahan Tetap yang dipersetujui oleh peserta adalah kaedah yang wajib dikenakan ke atas semua peserta yang telah berjaya diluluskan pinjamannya. Melalui kaedah yang dilakukan setiap bulan itu menjadikan bayaran balik lebih berdisiplin dan memberi jaminan pembayaran semula akan dibuat kepada MiMBAR.
- ii. Pemantauan dan kutipan  
Pemantauan terhadap peserta dibahagikan mengikut zon kawasan bagi setiap pegawai. Setiap peserta yang telah diluluskan pinjamannya akan dipantau dari segi perniagaan yang dijalankan dan corak bayaran balik mereka. Peserta yang kurang berdisiplin dalam pembayaran balik melalui potongan bank akan didekati dengan kaedah pembayaran secara manual iaitu melalui pegawai operasi. Kaedah ini akan disesuaikan mengikut masa dan kemampuan peserta yang menjadikan peserta kurang rasa terikat dan tidak perlu untuk ke bank setiap bulan. Terdapat juga peserta yang suka untuk membuat bayaran di pejabat kerana dengan cara ini mereka lebih berpeluang dan cepat mengetahui informasi dan program terkini yang disediakan oleh MiMBAR Selangor mahupun kerajaan negeri.
- iii. Operasi turun padang  
Pada setiap bulan, MiMBAR Selangor akan mengkaji corak bayaran balik peserta sama ada melalui bank mahupun manual. Apabila melihat corak ini berubah dengan drastik pada satu-satu masa atau bukan bermusim, operasi turun padang besar-besaran akan dilakukan oleh semua kakitangan. Pada ketika ini, MiMBAR Selangor akan memberi lebih perhatian kepada mereka yang liat, bermasalah dan tegar dalam membuat pembayaran. Peserta akan diingatkan tentang baki pinjaman dan keperluan mereka untuk melunaskan pinjaman sebagai tanggungjawab sendiri. Pada masa ini juga, bagi peserta yang benar-benar mengalami masalah yang kritikal, boleh berbincang dengan pegawai operasi sama ada untuk membuat penangguhan bayaran atau menjadual semula pembayaran mereka.
- iv. Surat peringatan  
Langkah yang lebih tegas akan dikeluarkan oleh MiMBAR Selangor terhadap mereka yang tegar dan tidak mengendahkan bayaran balik pinjaman. Surat peringatan akan dikeluarkan dan ditinggalkan di premis atau kediaman mereka sekiranya mereka sukar dihubungi dan diajak berjumpa. Surat peringatan ini merangkumi jumlah pinjaman yang telah dibiayai, jumlah yang perlu dilunaskan setiap bulan dan baki bayaran. Surat peringatan ini biasanya adalah untuk mereka yang benar-benar bermasalah.
- v. Kerjasama ketua masyarakat  
MiMBAR Selangor juga menggunakan pendekatan yang lebih dekat dengan masyarakat iaitu dengan melakukan perbincangan dan membawa serta ketua-ketua masyarakat di setiap kawasan seperti pengerusi penduduk, qariah masjid, Ahli Dewan Undangan Negeri dan pihak lain yang lebih dekat dengan masyarakat setempat mereka. Kaedah digunapakai supaya dapat

mengenalpasti masyarakat setempat yang bermasalah dan meminta bantuan mereka untuk mendekati dan berbincang dengan peserta yang bermasalah agar dapat melunaskan pinjaman mereka.

- vi. **Kempen bayaran balik**  
Kempen bayaran balik turut giat dijalankan bagi memberi kesedaran kepada peminjam. Kempen ini dilakukan dengan pelbagai kaedah di serata kawasan.
- vii. **Penjadualan semula**  
Bagi peserta yang benar-benar mengalami masalah berat, mereka boleh berbincang untuk membuat penjadualan semula bayaran balik mengikut kepada kemampuan mereka sehingga stabil semula. Penjadualan semula ini dibenarkan setelah dikenalpasti permasalahan yang dihadapi peserta.
- c) Kerajaan negeri tidak pernah menghentikan Program Mikrokredit Miskin Bandar (MiMBAR) Selangor sejak dari Mac 2011 yang lalu. Permohonan baru dan pembiayaan tetap diteruskan. Pada masa yang sama pinjaman Bantuan Niaga dan Bantuan Kerja adalah pembiayaan yang diutamakan untuk mendidik peserta berdikari bagi menjana pendapatan.

Di samping itu pada tahun 2013, MiMBAR Selangor lebih menumpukan kepada penilaian gerak kerja seperti berikut:

- penambahbaikan operasi kutipan bayaran balik
- penambahbaikan *Standard Operating Procedure* (SOP) permohonan baru dan pembiayaan
- menganalisis syarat-syarat permohonan baru

MiMBAR Selangor juga masih meneruskan aktiviti pembangunan pesertanya melalui latihan dan kursus-kursus yang berbentuk:

- kemahiran perniagaan dan kewangan
- perkongsian ilmu dan pengalaman peningkatan tahap perniagaan
- teori perniagaan dan pemasaran

**PERTANYAAN-PERTANYAAN MULUT DARIPADA  
Y.B. TUAN MOHD KHAIRUDDIN BIN OTHMAN  
(PAYA JARAS)**

**TAJUK : MAMMOGRAM**

9. Bertanya Kepada YAB Dato Menteri Besar :
- a) Selepas PRU-13 yang lalu dan sehingga pada ketika ini, berapa ramaikah penerima baru yang telah menerima manfaat?
  - b) Bilakah Kerajaan Negeri akan menyambung semula skim Mammogram ini?

**JAWAPAN:**

- a) Tiada penerima baru dari manfaat skim mammogram selepas PRU13. Ini adalah kerana memberi laluan kepada kajian penambahbaikan yang dijalankan.

Walau bagaimanapun sehingga Januari 2014 seramai 18,545 orang telah menerima manfaat dari skim ini (seperti di Lampiran 1).

- b) Kerajaan Negeri akan menyambung semula skim Mammogram ini dalam masa terdekat setelah mengambilkira faktor penambahbaikan yang telah dikenalpasti ke atas penyampaian perkhidmatan skim ini kepada para peserta.

Sebagai makluman, Fasa Pertama akan dimulakan pada bulan April ini dengan penyertaan daripada DUN Andalas dan DUN Paya Jaras.



**JUMLAH PENYERTAAN SKIM KESIHATAN WANITA SEHINGGA 31.12.2013**

No	DUN		Sebelum 2012	Jan '13	Feb '13	Mac '13	Apr '13	Total
1	N1	Sungai Ayer Tawar	649					649
2	N2	Sabak	508					508
3	N3	Sungai Panjang	964					964
4	N4	Sekinchan	457			34		491
5	N5	Hulu Bernam	157			57		214
6	N6	Kuala Kubu Bahru	154					154
7	N7	Batang Kali	487		30			517
8	N8	Sungai Burong	578	26				604
9	N9	Permatang	567	4	9	14		594
10	N10	Bukit Melawati	90					90
11	N11	Ijok	295	38	9	23		365
12	N12	Jeram	126	39				165
13	N13	Kuang	358					358
14	N14	Rawang	290	1	9	9		309
15	N15	Taman Templer	242				2	244
16	N16	Batu Caves	381					381
17	N17	Gombak Setia	280	16		25		321
18	N18	Hulu Kelang	121					121
19	N19	Bukit Antarabangsa	152					152
20	N20	Lembah Jaya	111					111
21	N21	Cempaka	211					211
22	N22	Teratai	387				46	433
23	N23	Dusun Tua	202					202
24	N24	Semenyih	61					61
25	N25	Kajang	94					94
26	N26	Bangi	35					35
27	N27	Balakong	162				31	193
28	N28	Sri Kembangan	391					391
29	N29	Sri Serdang	273					273
30	N30	Kinrara	254					254
31	N31	Subang Jaya	532			4		536
32	N32	Seri Setia	65					65
33	N33	Taman Medan	334	18	17	27		396
34	N34	Bukit Gasing	37					37
35	N35	Kampung Tunku	295					295
36	N36	Damansara Utama	51	2				53
37	N37	Bukit Lanjan	206					206
38	N38	Paya Jaras	275	16		17	2	310
39	N39	Kota Damansara	241					241
40	N40	Kota Anggerik	189			11	22	222
41	N41	Batu Tiga	273		35		14	322
42	N42	Meru	529					529
43	N43	Sementa	149					149
44	N44	Sungai Pinang	147					147
45	N45	Selat Klang	415					415
46	N46	Pelabuhan Klang	22					22
47	N47	Pandamaran	51					51
48	N48	Kota Alam Shah	23					23

49	N49	Seri Andalas	1039	32	40	22	29	1162
50	N50	Sri Muda	209	13				222
51	N51	Sijangkang	363	25				388
52	N52	Teluk Datuk	1111					1111
53	N53	Morib	527					527
54	N54	Tanjong Sepat	690					690
55	N55	Dengkil	165		36	38		239
56	N56	Sungai Pelek	458			32		490
57		Ktg Kerajaan	210	28				238
		<b>Total</b>	<b>17643</b>	<b>258</b>	<b>185</b>	<b>313</b>	<b>146</b>	<b>18545</b>

Taburan mengikut Kaum (Sehingga 31.12.2013)

	Malayu	Cina	India	Lain-lain	Jumlah
<b>Sehingga Dis' 11</b>	7219	5104	1674	8	14005
<b>Jan '12</b>	550	131	89	1	771
<b>Feb '12</b>	413	98	110	0	621
<b>Mar'12</b>	302	265	156	2	725
<b>Apr '12</b>	318	182	21	0	521
<b>May '12</b>	235	247	109	0	591
<b>Jun '12</b>	191	132	24	1	348
<b>July '12</b>	17	39	5	0	61
<b>Jan '13</b>	156	40	54	8	258
<b>Feb '13</b>	132	4	49	0	185
<b>Mac '13</b>	141	112	60	0	313
<b>Apr '13</b>	10	79	57	0	146
<b>Jumlah</b>	9684	6433	2408	20	18545

## Peratusan mengikut Kaum

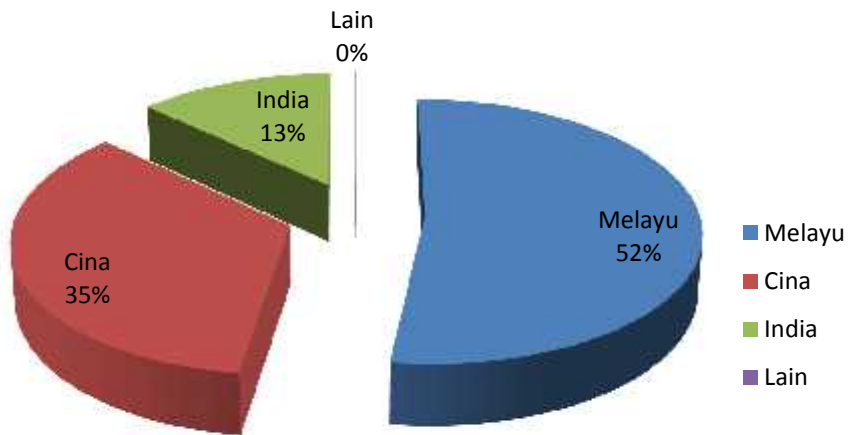

## JUMLAH PERBELANJAAN SKW SEHINGGA 31.12.2013

Tahun	Bulan	RM	Peserta
2010		227,700	2,688
2011		1,117,190	11,317
2013		363,620	3,638
	Jan	23,220	258
	Feb	16,650	185
	Mac	28,170	313
	April	13,140	146
	Mei		
	Jun		
	Julai		
	Jumlah 2013	81,810	902
	Keseluruhan	1,790,320	18,545

**PERTANYAAN-PERTANYAAN MULUT DARIPADA  
Y.B. PUAN LEE KEE HIONG  
(KUALA KUBU BAHARU)**

**TAJUK: CAWANGAN BARU JABATAN ALAM SEKITAR**

10. Bertanya Kepada YAB Dato Menteri Besar :

- a) Adakah Jabatan Alam Sekitar Selangor berhasrat menubuhkan cawangan di Daerah Hulu Selangor memandangkan Cawangan Gombak kekurangan anggota penguatkuasa untuk memantau kilang perindustrian dan pembakaran terbuka yang semakin bertambah di Hulu Selangor. Jika tidak, nyatakan sebabnya.

**JAWAPAN :**

- a) Adalah menjadi hasrat Jabatan Alam Sekitar untuk membuka lebih banyak pejabat cawangan di Negeri Selangor. Walau bagaimanapun pihak Jabatan dikehendaki mematuhi polisi Kerajaan Pusat yang mengimplementasikan perkhidmatan awam yang kechap atau "lean government" yang mana menghendaki penjawat awam melaksanakan tugas secara "multi tasking" dan dalam masa yang sama tidak membolehkan sebarang pertambahan kakitangan sebaliknya mengurangkan bilangan jawatan dalam Jabatan, maka oleh itu JAS tidak dikecualikan. Pada masa ini Jabatan Alam Sekitar Ibu Pejabat sedang membuat kajian ke arah pengukuhan perjawatan yang betul-betul diperlukan di Jabatan Alam Sekitar Cawangan untuk memohon kelulusan khas daripada Jabatan Perkhidmatan Awam.

Dengan bilangan anggota penguatkuasa yang terhad, pihak JAS Cawangan Gombak telah mengatur strategi dengan memberi keutamaan kepada premis-premis kilang yang mencemar di daerah Hulu Selangor dan anggota penguatkuasa dari Shah Alam akan turut membantu menjalankan penguatkuasaan ke atas kilang-kilang yang dilesenkan oleh Jabatan Alam Sekitar iaitu kilang kelapa sawit, kilang getah asli mentah dan premis kemudahan pengolahan serta pemerolehan kembali buangan terjadual.

**PERTANYAAN-PERTANYAAN MULUT DARIPADA  
Y.B. TUAN TAN POK SHYONG  
(PANDAMARAN)**

**TAJUK : MASALAH KILANG DAN STOR HARAM DI KAMPUNG BARU  
PANDAMARAN**

11. Banyak rumah di Kampung Baru Pandamaran telah dijadikan kilang dan stor tanpa kebenaran yang tidak mungkin dapat diputihkan memandangkan tanah rumah tersebut adalah tanah kediaman.

Bertanya kepada Y.A.B. Dato' Menteri Besar:-

- a) Apakah rancangan Kerajaan Negeri untuk mengatasi masalah tersebut?

**JAWAPAN:**

- a) Majlis Perbandaran Klang akan menjalankan penyediaan inventori ke atas rumah-rumah yang ditukarguna kepada 'kilang' dan stor di kawasan Kampung Baru Pandamaran.

Pengezonan semula kegunaan tanah merujuk Rancangan Tempatan Klang (Pengubahan 1) 2020 akan dibuat bagi tujuan menyelaraskan lot-lot perumahan kepada 'perindustrian' tertakluk kepada pematuhan syarat-syarat teknikal dan kesesuaian lokasi bagi memastikan tiada kacau ganggu dan pencemaran berlaku.

**PERTANYAAN-PERTANYAAN MULUT DARIPADA  
Y.B. TUAN AMIRUDIN BIN SHARI  
(BATU CAVES)**

**TAJUK : GELANGGANG FUTSAL RAKYAT**

12. Bertanya kepada YAB Dato' Menteri Besar :
- a) Berapa banyak gelanggang futsal rakyat yang telah dibina dan dinaiktaraf oleh kerajaan negeri dari tahun 2008 - 2013. Sila senaraikan mengikut daerah ?
  - b) Berapa kos yang telah digunakan untuk pembinaan tersebut ?
  - c) Adakah kerajaan negeri menyediakan dana bagi penyelenggaraan gelanggang terbabit. Jika ada berapakah jumlahnya?

**JAWAPAN :**

- a) Dari tahun **2008 sehingga 2013**, Kerajaan Negeri telah melaksanakan **sembilan puluh lapan (98) projek** pembinaan gelanggang futsal melalui pembangunan Infrastruktur Sukan. Perincian senarai projek pembinaan gelanggang futsal yang telah dilaksanakan dari tahun 2008 hingga 2013 mengikut daerah adalah seperti di **LAMPIRAN A**.
- b) Dari tahun **2008 sehingga 2013**, Kerajaan Negeri telah membelanjakan sebanyak **RM 10,335,587.57 (Ringgit Malaysia: Sepuluh Juta Tiga Ratus Tiga Puluh Lima Ribu Lima Ratus Lapan Puluh Tujuh dan Sen Lima Puluh Tujuh Sahaja)** bagi pembinaan gelanggang futsal baru.
- c) Kerajaan Negeri ada menyediakan peruntukan tahunan untuk menaiktaraf/membaikpulih infrastruktur sukan termasuk gelanggang futsal. Bagi tahun 2014, Kerajaan Negeri telah memperuntukkan sebanyak RM800,000.00. Walau bagaimana pun sekiranya terdapat keperluan, peruntukan tambahan akan diberikan bagi infrastruktur sukan ini diselenggara dengan lebih sempurna.







**SENARAI GELANGGANG FUTSAL (PEMBINAAN BARU) TAHUN 2008 - 2013 BAGI DAERAH SEPANG**

BIL.	NAMA PROJEK	PERBELANJAAN (RM)	DUN	KONTRAKTOR	PRESTASI FIZIKAL				STATUS					CATATAN	
					T.MULA	T.SIAP	% DIRANCANG	% SEBENAR	BM	DP	LJ	IJ	SS		
<b>GELANGGANG FUTSAL (PEMBINAAN BARU) TAHUN 2008</b>		<b>599,800.00</b>													
1	Kg. Pulau Meranti	100,000.00	Dengkil	Bermuda Pelangi Ent.	24/1/2008	26/2/2008	100%	100%						✓	
2	Kg. Jenderam Hilir	40,000.00	Dengkil	Mohamad Othman Ent.	24/1/2008	29/2/2008	100%	100%						✓	Ubahsuai gelanggang tenis menjadi gelanggang futsal.
3	Kg. Semarang	80,000.00		Abd. Izam Bin Kamarudin	24/1/2008	3/7/2008	100%	100%						✓	
4	Kg. RKT Limau Manis	79,900.00		Gers Ent.	24/1/2008	3/11/2008	100%	100%						✓	
5	Kg. Sungai Merab	40,000.00		Amat & Norlin Ent	24/1/2008	18/3/2008	100%	100%						✓	Ubahsuai gelanggang tenis menjadi gelanggang futsal.
6	Taman Permata Dengkil	79,900.00		AQ Utama Ent.	24/1/2008	18/3/2008	100%	100%						✓	Ubahsuai gelanggang badminton menjadi gelanggang futsal.
7	Kg. Sungai Buah	90,000.00		Nur Atiq Bina	24/1/2008	18/3/2008	100%	100%						✓	
8	Kg. Dato' Abu Bakar Baginda	90,000.00		Zainal Rahman	24/1/2008	18/3/2008	100%	100%						✓	
<b>GELANGGANG FUTSAL (PEMBINAAN BARU) TAHUN 2009</b>		<b>0.00</b>													
-TIADA-															
<b>GELANGGANG FUTSAL (PEMBINAAN BARU) TAHUN 2010</b>		<b>0.00</b>													
-TIADA-															
<b>GELANGGANG FUTSAL (PEMBINAAN BARU) TAHUN 2011</b>		<b>505,442.00</b>													
1	Kg. Bukit Bangkong	84,788.00	Sungai Pelek	Makmor Bin Warno	9/12/2011	14/11/2011	100%	100%						✓	
2	Kg. Ulu Chuchoh	86,400.00	Sungai Pelek	Gombol Ent.	9/12/2011	14/11/2011	100%	100%						✓	
3	Kg. Tanjung Mas	84,500.00	Sungai Pelek	Mugo Suge Ent.	9/12/2011	17/10/2011	100%	100%						✓	
4	Bandar Baru Salak Tinggi	84,160.00	Dengkil	Kamanaz Ent.	9/12/2011	31/10/2011	100%	100%						✓	
5	Kg. Labu Lanjut	83,700.00	Sungai Pelek	CT MZ Ent.	9/12/2011	17/10/2011	100%	100%						✓	
6	Kg. Jenderam Hulu	81,894.00	Sungai Pelek	Agro-Const Ent.	9/12/2011	14/11/2011	100%	100%						✓	
<b>GELANGGANG FUTSAL (PEMBINAAN BARU) TAHUN 2012</b>		<b>169,686.00</b>													
1	Kg. Sg. Pelek	169,686.00	SG. PELEK	Nor Azareen B. Khosrin	8.6.2012	3.8.2012	100%	100%						✓	
<b>GELANGGANG FUTSAL (PEMBINAAN BARU) TAHUN 2013</b>		<b>0.00</b>													
-TIADA-															



**SENARAI GELANGGANG FUTSAL (PEMBINAAN BARU) TAHUN 2008 - 2013 BAGI DAERAH KUALA SELANGOR**

BIL.	NAMA PROJEK	PERBELANJAAN (RM)	DUN	KONTRAKTOR	PRESTASI FIZIKAL				STATUS					CATATAN	
					T.MULA	T.SIAP	% DIRANCANG	% SEBENAR	BM	DP	LJ	IJ	SS		
<b>GELANGGANG FUTSAL (PEMBINAAN BARU) TAHUN 2008</b>		<b>0.00</b>													
-TIADA-															
<b>GELANGGANG FUTSAL (PEMBINAAN BARU) TAHUN 2009</b>		<b>0.00</b>													
-TIADA-															
<b>GELANGGANG FUTSAL (PEMBINAAN BARU) TAHUN 2010</b>		<b>0.00</b>													
-TIADA-															
<b>GELANGGANG FUTSAL (PEMBINAAN BARU) TAHUN 2011</b>		<b>0.00</b>													
-TIADA-															
<b>GELANGGANG FUTSAL (PEMBINAAN BARU) TAHUN 2012</b>		<b>749,008.20</b>													
1	MEMBINA DAN MENYIAPKAN SEBUAH GELANGGANG SUKAN SERBAGUNA FUTSAL, BOLA JARING DAN SEPAK TAKRAW TERMASUK DATARAN DAN LAIN-LAIN YANG BERKAITAN DI PADANG ASTAKA TG KARANG DAERAH KUALA SELANGOR	170,295.50	SG BURONG	SJ FOUR ENTERPRISE	19.06.2012	31.07.2012	100%	100%							/
2	MEMBINA DAN MENYIAPKAN SEBUAH GELANGGANG SUKAN SERBAGUNA FUTSAL, BOLA JARING DAN SEPAK TAKRAW TERMASUK DATARAN DAN LAIN-LAIN YANG BERKAITAN DI KG PARIT SERONG DAERAH KUALA SELANGOR	161,268.50	PERMATANG	AHMAD @ HASANUDIN BIN ABD LATIF	19.06.2012	14.08.2012	100%	100%							/
3	CADANGAN MEMBINA DAN MENYIAPKAN SEBUAH GELANGGANG SUKAN SERBAGUNA FUTSAL, BOLA JARING DAN SEPAK TAKRAW TERMASUK DATARAN DAN LAIN-LAIN YANG BERKAITAN DI BANDAR BARU PUNCAK ALAM DAERAH KUALA SELANGOR	160,945.50	JERAM	MOHD JAIS SEMAN	19.06.2012	31.07.2012	100%	100%							/
4	CADANGAN KERJA-KERJA MEMBINA DAN MENYIAPKAN SEBUAH GELANGGANG SUKAN SERBAGUNA FUTSAL, BOLA JARING DAN SEPAK TAKRAW TERMASUK DATARAN DAN LAIN-LAIN YANG BERKAITAN DI PEKAN BESTARI JAYA DAERAH KUALA SELANGOR	180,545.50	IJOK	PERNIAGAAN PALIL	19.06.2012	31.07.2012	100%	100%							/
5	MEMBINA SEBUAH GELANGGANG FUTSAL DI KG PERMATANG, MUKIM PERMATANG DAERAH KUALA SELANGOR	75,953.20	PERMATANG	MOHD LAZIM BIN ABDULLAH	19.12.2012	16.01.2013	100%	100%							/
<b>GELANGGANG FUTSAL (PEMBINAAN BARU) TAHUN 2013</b>		<b>0.00</b>													
-TIADA-															









**SENARAI GELANGGANG FUTSAL (PEMBINAAN BARU) TAHUN 2008 - 2013 DI NEGERI SELANGOR  
BAGI DAERAH KUALA LANGAT**

BIL.	NAMA PROJEK	PERBELANJAAN (RM)	DUN	KONTRAKTOR	PRESTASI FIZIKAL				STATUS					CATATAN
					T.MULA	T.SIAP	% DIRANCANG	% SEBENAR	BM	DP	LJ	IJ	SS	
<b>GELANGGANG FUTSAL (PEMBINAAN BARU) TAHUN 2008</b>		<b>0.00</b>												
1	Membina sebuah gelanggang Futsal di Kampung Labohan Dagang		Dengkil	Motif Maju Entr	18.1.2008	14.3.2008	100%	100%					/	Projek Kecil ADUN Kawasan Dengkil
2	Membina sebuah gelanggang Futsal di Kampung Bukit Changgang		Dengkil	Jati Kundang Entr	18.1.2008	14.3.2008	100%	100%					/	Projek Kecil ADUN Kawasan Dengkil
3	Membina sebuah Gelanggang Futsal di Kampung Olak Lempit		Dengkil	Saka Usaha Entr	18.1.2008	14.3.2008	100%	100%					/	Projek Kecil ADUN Kawasan Dengkil
4	Membina sebuah Gelanggang Futsal di Kg RTB Bukit Changgang		Dengkil	Mohd Ja'afar bin Selam	18.1.2008	14.3.2008	100%	100%					/	Projek Kecil ADUN Kawasan Dengkil
<b>GELANGGANG FUTSAL (PEMBINAAN BARU) TAHUN 2009</b>		<b>0.00</b>												
TIADA														
<b>GELANGGANG FUTSAL (PEMBINAAN BARU) TAHUN 2010</b>		<b>0.00</b>												
TIADA														
<b>GELANGGANG FUTSAL (PEMBINAAN BARU) TAHUN 2011</b>		<b>624,669.69</b>												
1	Bina Baru Gelanggang Futsal Kg. Sg. Lang Tengah	68,360.50	Tg. Sepat	TH Bina Jaya Enterprise	5.9.2011	23.10.2011	100%	100%					/	Projek Hasil Negeri Untuk Rakyat
2	Bina baru padang futsal di Kg.Permatang Pasir	69,349.10	Morib	Kenanga Utama	3.10.11	27.11.11	100%	100%					/	Projek Hasil Negeri Untuk Rakyat
3	Bina baru padang futsal Kg. Kelanang	72,000.00	Morib	Wangda Enterprise	3.10.11	13.11.11	100%	100%					/	Projek Hasil Negeri Untuk Rakyat
4	Membina Gelanggang Futsal di Kg. Tanjung Sepat Daerah Kuala Langat	71,034.00	Tg. Sepat	Mohd Ja'afar B. Selam T/A Mohd Ja'afar B. Selam	3.10.11	6.11.11	100%	100%					/	Projek Hasil Negeri Untuk Rakyat
5	Membina Gelanggang Futsal di Kg. Jaya Sepakat, Daerah Kuala Langat	66,697.00	Telok Datok	Maju Sembrany Construction	3.10.11	20.11.11	100%	100%					/	Projek Hasil Negeri Untuk Rakyat
6	Membina Gelanggang Futsal di Kg. Sungai Kelambu Daerah Kuala Langat	69,626.53	Tg. Sepat	Yus Enterprise	3.10.11	27.11.11	100%	100%					/	Projek Hasil Negeri Untuk Rakyat
7	Membina Gelanggang Futsal di Kg. Seri Cheeding Daerah Kuala Langat	67,502.30	Telok Datok	Afisa Enterprise	3.10.11	20.11.11	100%	100%					/	Projek Hasil Negeri Untuk Rakyat
8	Membina Gelanggang Futsal di Kg. Sg. Lang Baru Daerah Kuala Langat	68,573.60	Tg. Sepat	Yunus B. Ahmad	3.10.11	27.11.11	100%	100%					/	Projek Hasil Negeri Untuk Rakyat
9	Membina Gelanggang Futsal di Kg. Tumbuk Darat Daerah Kuala Langat	71,526.66	Tg. Sepat	MY Idaman Enterprise	3.10.11	27.11.11	100%	100%					/	Projek Hasil Negeri Untuk Rakyat







RINGKASAN JUMLAH BILANGAN PROJEK PEMBINAAN GELANGGANG FUTSAL  
BERSERTA KOS MENGIKUT DAERAH

Bil	Daerah	Bil. Projek	Jumlah Keseluruhan (RM)
		2008 - 2013	
1	Petaling	7	922,350.00
2	Hulu Langat	9	1,546,214.77
3	Selangor	15	1,274,928.00
4	Kuala Selangor	5	749,008.20
5	Gombak	20	2,395,300.06
6	Klang	11	1,003,264.10
7	Hulu Selangor	8	817,304.75
8	Kuala Langat	17	1,291,257.79
9	Sabak Bernam	6	335,959.90
<b>Jumlah</b>		<b>98</b>	<b>10,335,587.57</b>

**PERTANYAAN-PERTANYAAN MULUT DARIPADA  
Y.B. TUAN DR. HAJI YAAKOB BIN SAPARI  
(KOTA ANGGERIK)**

**TAJUK : PROJEK PEMBANGUNAN EKONOMI DESA**

13. Kerajaan Negeri telah mengumumkan Projek Pembangunan Ekonomi Desa sepertimana ucapan Y.A.B. Dato' Menteri Besar dalam Dewan yang mulia ini..

Bertanya kepada Y.A.B. Dato' Menteri Besar:-

- a) Berapakah banyak peruntukan bajet 2013 telah digunakan untuk program ini.?
- b) Senaraikan projek-projek yang telah dilaksanakan pada tahun 2013.
- c) Apakah *method* yang digunakan untuk melaksanakan program ini.?

**JAWAPAN:**

a) dan b)

Bagi tahun 2013, Kerajaan Negeri telah memperuntukkan sebanyak RM4.5 juta bagi projek pembangunan luar bandar di sembilan (9) daerah di Negeri Selangor. Setiap daerah telah diperuntukkan sejumlah RM500,000.00 secara keseluruhan. Program ini melibatkan projek penyelenggaraan jalan-jalan kampung, penyelenggaraan longkang dan perparitan, baikpulih balairaya, penyelenggaraan kemudahan sukan, baikpulih jambatan dan dataran-dataran awam dengan sejumlah 204 buah projek yang telah disiapkan sepenuhnya pada Disember 2013.

Projek-projek yang telah dilaksanakan pada Tahun 2013 adalah seperti berikut:

<b>PECAHAN PERBELANJAAN MENGIKUT JENIS PROJEK BAGI TAHUN 2013</b>		
<b>JENIS PROJEK</b>	<b>BIL. PROJEK</b>	<b>JUMLAH (RM)</b>
- Jalan	59	1,451,570.96
- Longkang / Perparitan	30	511,454.49
- Dewan/Balairaya	96	1,667,686.09
- Surau / Sekolah / Masjid	4	71,582.99
- Kemudahan Sukan	8	205,227.00
- Bangunan	1	14,000.00
- Pagar	1	18,000.00
- Dataran	1	20,297.50
- Jambatan / Titi	2	34,750.00
- Pelbagai	2	14,256.00

<b>JUMLAH KESELURUHAN</b>	<b>204</b>	<b>4,008,825.03</b>
---------------------------	------------	---------------------

- c) *Method* yang digunakan untuk melaksanakan program ini iaitu dalam pembangunan desa secara holistik ini, kesemua kampung akan diambil kira dan ianya akan dijalankan secara berfasa. Langkah-langkah pelaksanaan Projek Pembangunan Desa adalah seperti berikut:
- i) **Peringkat pertama** ialah **Memberi Kesedaran** terhadap kepentingan dan keperluan pembangunan desa. "*Raising Awareness*". Pada peringkat pertama ini, Ketua-Ketua Kampung akan mendengar sendiri mandat daripada Y.A.B Dato Menteri Besar. Pada peringkat ini juga akan diadakan sesi perbincangan untuk mempelajari sebab-sebab dasar-dasar terdahulu gagal oleh pembuat/pelaksana. (**lesson learn - experienced based**)
  - ii) **Peringkat kedua** ialah **Memperkenalkan Agenda Polisi**, "*Create Policy Agenda*". Pada peringkat kedua ini, akan diadakan bengkel "*Kenali Kampungku*". Struktur pelaksanaan bengkel ini akan diketuai oleh Jawatankuasa Pemandu dan dikendalikan oleh Jawatankuasa Pelaksana dengan kerjasama JKKK. Bengkel ini akan disertai oleh Pegawai Daerah, Ketua-Ketua Kampung, Setiausaha JKKK, Wakil Wanita. Bengkel ini bertujuan mengenal pasti pelanggan serta profil kampung seperti asset tenaga manusia yang dimiliki, kemudahan serta sumber sedia ada, sistem kewangan dan politik setempat, serta proses komunikasi di kampung itu. Selain itu, bengkel ini juga membolehkan perbincangan dua hala mengenai masalah-masalah yang dihadapi di kampung-kampung yang menyekat kemajuan ekonomi mereka. Di samping itu, bengkel ini juga bertujuan untuk mendapatkan cadangan daripada masyarakat kampung sendiri tentang kemajuan yang diinginkan di kampung mereka.
  - iii) **Peringkat ketiga** ialah untuk **Menyusun Agenda-Agenda** yang dibincangkan dalam bengkel **Mengikut Keutamaan**. "*Prioritize Agenda*"
  - iv) **Peringkat keempat** ialah **Menggubal Dasar Baru**. "*Enact on New Policy*". Peringkat penggubalan dasar baru ini akan diadakan hasil daripada pemantauan terperinci dari semasa ke semasa terhadap projek-projek yang dalam proses pelaksanaan bagi memastikan dasar digubal wajar dengan keperluan yang diteliti di peringkat akar umbi.
  - v) **Peringkat kelima** ialah untuk **Memantau Dan Menilai Polisi-Polisi**. "*Evaluate Policy*".

Pelaksanaan pembangunan desa bersepadu dan mampan ini bergantung kepada kemajuan dalam pembangunan komuniti sesuatu kawasan tersebut. Langkah-langkah asas dalam pembangunan sesuatu komuniti adalah seperti berikut:

- i. Membina Sokongan merupakan tonggak yang paling utama di dalam dasar ini dimana ianya memerlukan kajian diperingkat akar umbi serta mendapatkan maklumat-maklumat yang diingini.
- ii. Membuat Perancangan. Setelah mendapatkan maklumat yang diinginkan, perancangan bagi memastikan program ini berjalan secara lancar adalah diperlukan. Kajian-kajian juga turut dilakukan keatas program yang gagal dilaksanakan bagi mengelakkan perkara yang sama berulang.
- iii. Implementasi dan Menyesuaikan Pelan. Perancangan yang telah dirancang akan dilaksanakan mengikut kesesuaian di sesebuah kampung tradisi di Negeri Selangor.
- iv. Menggekal Momentum. Sekiranya pelan yang dirangka bersesuaian dengan kampung tersebut, ia akan diteruskan sehingga mencapai sasaran yang telah ditetapkan.

**PERTANYAAN–PERTANYAAN MULUT DARIPADA  
Y.B. DATO’ HAJI AMIRUDDIN BIN SETRO  
(JERAM)**

**TAJUK: SUMBER BEKALAN AIR**

14. Sumber bekalan air mentah di empangan menunjukkan pengurangan akibat cuaca kering

Bertanya kepada Y.A.B. Menteri Besar:

- a) Apakah langkah kerajaan untuk memastikan bekalan air mentah sentiasa mencukupi?
- b) Nyatakan status terkini paras air di empangan-empangan Selangor?
- c) Nyatakan status terkini kawasan-kawasan yang sudah dikenakan catuan air dan empangan-empangan yang terlibat?

**JAWAPAN:**

- a) Kerajaan Negeri Selangor sedia maklum akan masalah kekurangan bekalan air boleh mendatangkan kesan dan risiko yang besar dari segi sosial, ekonomi dan politik serta imej kerajaan. Di dalam Perjanjian Konsesi SYABAS, Klausa 7.4(b) memperuntukkan seperti berikut:-

“Sekiranya SYABAS menjangkakan atau meramalkan kekurangan dalam bekalan air mentah, SYABAS hendaklah memaklumkan kepada Kerajaan Negeri Selangor secara bertulis tentang kekurangan itu, dan juga cadangan SYABAS mengenai bagaimana kekurangan itu dapat di atasi. Notis dan cadangan itu hendaklah dihantar kepada Kerajaan Negeri Selangor sekurang-kurangnya tiga (3) tahun sebelum tarikh yang dijangkakan atau diramalkan berlakunya kekurangan air mentah. Kerajaan Negeri Selangor tidak diwajibkan untuk melaksanakan cadangan SYABAS tersebut atau mana-mana bahagian darinya dan berhak atas budi bicara dan pertimbangan sendiri untuk menentukan cara-cara mengatasi kekurangan itu”.

Semenjak tahun 2005, SYABAS dan Puncak Niaga (M) Sdn Bhd telah membuat kajian dan mengemukakan kepada Kerajaan Negeri Selangor program-program yang perlu dilaksanakan untuk menghadapi masalah kekurangan air yang dijangkakan akan berlaku sebelum Projek Penyaluran Air dari Pahang ke Selangor beroperasi. Namun demikian, keputusan pembangunan sumber air yang mencukupi adalah tanggung jawab Kerajaan Negeri Selangor.

Kerajaan Negeri Selangor tidak pernah menafikan keperluan untuk menyediakan air yang mencukupi adalah penting dalam mengurangkan gangguan kepada pengguna. Namun demikian, dalam keadaan yang mana bekalan air adalah terhad, adalah merupakan perkara penting untuk memastikan bahawa operator yang dipertanggungjawabkan untuk agihan

dan pembekalan air kepada pengguna merupakan operator yang benar-benar kompeten, cekap, berkemahiran dan berkemampuan dalam melaksanakan tanggung jawab tersebut.

Bagi mengatasi masalah bekalan air luar jangka, perkara penting yang perlu diberi perhatian adalah tahap kemahiran dan kecekapan operator. Pada ketika ini, Kerajaan Negeri Selangor berpandangan bahawa SYABAS selaku operator tunggal agihan dan pembekalan air bagi Negeri Selangor, Wilayah Persekutuan Kuala Lumpur dan Putrajaya adalah tidak mencapai tahap kecekapan dan kemampuan yang sepatutnya. Ini jelas apabila SYABAS dengan sewenang-wenangnya mencanangkan masalah krisis bekalan air hingga menimbulkan kepanikan di kalangan pengguna semasa mengumumkan cadangan catuan bekalan air.

Justeru itu, Kerajaan Negeri Selangor berpandangan, penyelesaian ke atas SYABAS ini hanya boleh dicapai dengan memuktamadkan penstrukturan semula industri perkhidmatan air di bawah Model Holistik yang sememangnya telah terbukti sebagai penyelesaian ke atas semua masalah pengurusan bekalan air secara komprehensif dan dapat menjamin pengurusan air yang mengutamakan tahap kecekapan dan keberkesanan perkhidmatan serta memperkukuhkan integriti, daya saing dan kemapanannya di samping tidak membebankan rakyat keseluruhannya sebagaimana yang telah dicapai di kejayaan pelaksanaan Model Holistik di Penang, Melaka, Negeri Sembilan dan Johor.

Bagi mengatasi kekangan paip agihan ini, Kerajaan Persekutuan telah meluluskan pelaksanaan Projek Mitigasi 2 oleh Kerajaan Negeri Selangor yang mana projek-projek tersebut adalah:-

- 1) Pengagihan Semula Kapasiti Reka Bentuk Loji Rawatan Air Sungai Selangor Fasa 1;
- 2) Pengagihan Semula Kapasiti Reka Bentuk Loji Rawatan Air Sungai Selangor Fasa 3- Bukit Badong; dan
- 3) Pemindahan Pukal Rasa

Projek Mitigasi 2 ini dijangka siap sepenuhnya pada pertengahan tahun 2015.

Selain dari kekangan sistem paip agihan, didapati bahawa di Negeri Selangor, Wilayah Persekutuan Kuala Lumpur dan Putrajaya belum mempunyai sistem *maximum connectivity* yang boleh menghubungkan bekalan dari semua loji utama sedia ada. Sebagai contohnya, kebanyakan loji rawatan air terletak di utara Negeri Selangor dan mendapat sumber air mentah dari Sungai Selangor, sekiranya berlaku pencemaran sumber air mentah hingga menyebabkan loji tidak boleh membuat pengeluaran air bersih, jika terdapat *maximum connectivity* maka air dari loji yang berada di bahagian selatan seperti Loji Sungai Semenyih dan Loji Sungai Langat boleh membantu mengurangkan gangguan kepada pengguna.



Di bawah Projek Mitigasi 2 yang sedang dilaksanakan oleh Kerajaan Negeri Selangor menggunakan pinjaman dari Kementerian Kewangan, telah dipersetujui oleh Suruhanjaya Petrukhidmatan Air Negara (SPAN) bahawa Loji Rawatan Air Sungai Selangor Fasa 1 (SSP 1) dan Loji Rawatan Air Sungai Selangor Fasa 3(SSP 3) hendaklah mengeluarkan air terawat melebihi kapasiti reka bentuk antara 10 – 20% (*overloading*). Bagi memenuhi kehendak pengeluaran secara *overloading* ini, Kerajaan Negeri Selangor perlu menyediakan sumber air mentah yang mencukupi untuk diproses oleh kedua-dua loji rawatan tersebut.

Bagi menampung permintaan *over loading* tersebut dan sebagai langkah persediaan untuk memastikan sumber air mentah mencukupi, Kerajaan Negeri Selangor membangunkan projek *Hybrid of River Augmentation Storage/System* (HORAS). HORAS adalah akronim bagi konsep gabungan *Off River Storage (ORS)* dengan *Horizontal Collector Well*. Sistem ini melibatkan penakungan *stormwater* dari Sungai Selangor di kawasan bekas lombong Bestari Jaya. Berdasarkan kepada data limpahan di Baraj Bestari Jaya, adalah didapati sumber *stormwater* Sungai Selangor adalah mencukupi untuk ditakung ketika berlaku lebihan daripada penggunaan loji-loji di Sungai Selangor. Keupayaan takungan ini dianggarkan mencukupi untuk 4 bulan tanpa aliran dari Sungai Selangor ketika musim kemarau pertengahan tahun.

Pembangunan kolam takungan melalui konsep *Hybrid Off River Augmentation System (HORAS)* sebagai sumber air terawat untuk menakung air larian di hiliran sungai memberi kebaikan antaranya:-

- a) Mengurangkan penggantungan sepenuhnya kepada pelepasan air dari empangan;
- b) Mengelakkan pembaziran air yang dianugerahkan oleh Allah melalui hujan dengan pengurusan sumber air yang lestari;
- c) Mengelakkan risiko banjir di penempatan kawasan hiliran sungai.

Anggaran awal mendapati pengeluaran antara 300 JLH hingga 600 JLH boleh diperolehi dari takungan HORAS berdasarkan kepada keluasan dan kedalaman takungan. Melalui projek ini, air dari sungai yang keruh boleh dijernihkan dengan tempoh pemendapan. Projek ini juga akan ditambah dengan penggunaan kaedah *bed filtration* yang mana ini boleh mengurangkan proses rawatan air setakat pengendorsan klorin untuk disinfeksi. Kaedah ini dijangka dapat menjimatkan kos CAPEX dan kos operasi loji.

Kawasan yang telah dikenal pasti untuk pembangunan takungan air larian di hiliran adalah di hilir Sungai Selangor melibatkan kawasan tapak projek yang dikenal pasti adalah kawasan bekas lombong seluas 235 hektar dalam bentuk beberapa kolam yang berbeza dari segi saiz dan ke dalamannya. Komponen utama yang telah dikenal pasti untuk dibangunkan bagi tujuan melaksanakan projek HORAS adalah:-

- a) Kolam Takungan dengan keluasan 166 hektar hingga mencapai kedalaman 23.5 meter dari paras tanah bagi tujuan penyambungan kepada akuifer bawah tanah bagi mendapatkan kapasiti air sejumlah 600 JLH. Air yang ditakung dalam kolam takungan ini didapati dari akuifer dan seterusnya akan dipamkan ke Loji Rawatan Air yang berhampiran.
- b) Kerja-kerja perlindungan tebing kolam takungan menggunakan *Reno mattress* dengan keluasan dianggarkan 1930 meter;
- c) Kerja-kerja pembaikan dan perlindungan sungai sejauh 3.8 km bagi tujuan menambah baik aliran sungai dengan kaedah melebar dan mendalamkan Sungai Selangor;
- d) Pemasangan *sheet piles* sepanjang 3km bagi mengelakkan peresapan dari tebing sungai ke dalam kolam takungan dan juga melindungi tebing sungai dari terhakis;
- e) Stesen mengepam air mentah;
- f) Jalan keluar masuk dianggarkan sepanjang 48 km; dan
- g) Kerja-kerja landskap.

Konsep pembangunan HORAS ini adalah selaras dengan hasrat Kerajaan Persekutuan yang telah membincangkan mengenai satu Kertas Makluman bertajuk "Penggunaan Storm Water di hiliran sungai sebagai sumber air terawat" dalam Majlis Mesyuarat Sumber Air (MSAN) yang dipengerusikan oleh YAB Timbalan Perdana Menteri pada 01 November 2012.

Pembangunan takungan air larian di hiliran sungai boleh memberi kesan kepada budaya rakyat dalam mengamalkan sikap tidak membazir kepada sumber air sedia ada dan pada masa yang sama memupuk semangat cintakan alam sekitar di mana rakyat akan menjadi lebih bertanggung jawab dalam menjaga kebersihan sungai-sungai yang merupakan sebahagian dari sumber air mereka.

- b) Mengikut rekod yang dicatatkan oleh Lembaga Urus Air Selangor (LUAS) pada 31 Mac 2014, maklumat empangan di Negeri Selangor adalah seperti berikut:-

EMPANGAN	TAKUNGAN		HUJAN (mm)
	(Mm <sup>3</sup> )	%	
Batu	25.00	90.13	0.00
Klang Gates	12.75	50.32	0.00
Kolam Takungan Sg. Labu (ORS)	6.79	76.35	0.00
Langat	16.71	49.02	1.00
Semenyih	42.19	71.43	1.90
Sg Selangor	84.01	36.53	1.58
Sg Tinggi	70.93	61.94	17.00
Tasik Subang	3.65	86.77	0.00

- c) Kerajaan Negeri Selangor telah bersetuju meluluskan pelaksanaan pengagihan air berjadual bermula dari 27 Februari 2014 mengikut butiran berikut:-
- i. Peringkat 1 – Diaktifkan bermula pada 27 Februari 2014 akibat dari peningkatan paras ammonia dalam air mentah di Sungai Langat yang mengakibatkan LRA Cheras Batu 11 dan LRA Bukit Tampoi terpaksa dihenti tugas;
  - ii. Peringkat 2 – Diaktifkan bermula pada 2 Mac 2014 akibat dari pengurangan pelepasan air mentah sebanyak 200 JLH dari empangan Sungai Selangor dan 30 JLH dari Empangan Klang Gates; dan
  - iii. Peringkat 2 – Diaktifkan bermula pada 10 Mac 2014 akibat dari pengurangan pelepasan air mentah sebanyak 500 JLH dari empangan Sungai Selangor dan 30 JLH dari Empangan Klang Gates. Pengurangan air mentah ini menyebabkan loji SSP 1, SSP 2, SSP 3, LRA Rasa dan LRA Rantau Panjang, LRA Bukit Nanas dan LRA Wangsa Maju mengurangkan pengeluaran air terawat.

Kawasan yang terlibat di dalam pengagihan air berjadual ini adalah seperti berikut di bawah:-

WILAYAH	KAWASAN	JUMLAH KAWASAN	JUMLAH AKAUN	JUMLAH PINTU RUMAH
<b>HULU LANGAT</b>	Zon 1: Balakong – Taman Sg Besi Indah	17	15,262	19,167
	Zon 2: Impian Ehsan – Sg Long	22	13,481	21,278
<b>KUALA LANGAT</b>	Zon 1: LRA Bukit Tampoi	19	8,573	9,867
<b>SEPANG</b>	Zon 2: Dengkil dan Salak Tinggi	13	9,876	9,873

**PERINGKAT 1:**

**PERINGKAT 2:**

WILAYAH	JUMLAH KAWASAN YANG TERLIBAT	JUMLAH AKAUN	JUMLAH PINTU RUMAH
<b>HULU SELANGOR</b>	53	79,625	88,322
<b>KUALA SELANGOR</b>	25	32,374	33,068
<b>PETALING</b>	29	71,069	75,410
<b>GOMBAK</b>	39	49,236	52,420
<b>KUALA LUMPUR</b>	102	81,909	105,395
<b>KLANG</b>	12	44,129	77,002
<b>JUMLAH</b>	260	358,342	431,617

### **PERINGKAT 3:**

<b>WILAYAH</b>	<b>JUMLAH KAWASAN YANG TERLIBAT</b>	<b>JUMLAH AKAUN</b>	<b>JUMLAH PINTU RUMAH</b>
<b>HULU SELANGOR</b>	53	79,625	88,322
<b>KUALA SELANGOR</b>	126	32,071	33,068
<b>PETALING</b>	144	194,072	232,267
<b>GOMBAK</b>	130	127,583	133,896
<b>KUALA LUMPUR</b>	111	70,940	100,977
<b>KLANG</b>	24	131,190	134,502
<b>JUMLAH</b>	588	635,451	722,032

Melalui pemantauan yang dibuat oleh Jawatan Kuasa pemantauan Bekalan Air Negeri Selangor mendapati bahawa pelaksanaan pelan pengagihan air berjadual ini dibuat mengikut konsep dua hari ada air dan dua hari tiada air berjalan lancar dan memuaskan di mana SYABAS telah memberikan kerjasama sedaya upaya untuk meningkatkan kecekapan dari segi tempoh pemulihan serta meminimakan pergerakan logistik. Bekalan air secara amnya dibekalkan melalui paip mengikut jadual.

Walaupun pelan pengagihan air berjadual ini telah dilaksanakan, namun disebabkan oleh keadaan cuaca panas, paras Empangan Sungai Selangormasih berada kritikal di mana setakat 31 Mac 2014, telah mencapai paras simpanan sebanyak 36%. Pengagihan air berjadual peringkat 4 ini jika dilaksanakan akan melibatkan semua wilayah SYABAS kecuali wilayah Sabak Bernam.

Pengurangan pelepasan air mentah sebanyak 1000 JLH dari Empangan Sungai Selangor bukanlah suatu kaedah yang akan diterima baik oleh pengguna kerana ia akan menyulitkan dan melibatkan kerugian besar terutamanya kepada pengusaha kilang dan perdagangan Pelaksanaan pengagihan air berjadual peringkat 4 jika dilaksanakan akan melibatkan tenaga kerja yang ramai bagi menutup dan membuka ratusan injap setiap hari di samping keperluan logistik lain seperti lori tangki, kenderaan sokongan yang lain dan tangki statik. Jadual kawasan yang terlibat dan bila sebenarnya pengaktifan pelan catuan ke 4 ini hanya akan diumumkan oleh Suruhanjaya Perkhidmatan Air Negara (SPAN)

**PERTANYAAN-PERTANYAAN MULUT DARIPADA  
Y.B. PUAN NOOR HANIM BINTI ISMAIL  
(SERI SERDANG)**

**TAJUK: HAL EHWAL ISLAM, MASJID DAN SURAU**

15. Bertanya kepada Y.A.B. Dato' Menteri Besar:-
- a) Sejauh manakah kerajaan memantau masalah jenayah terhadap kanak-kanak di Selangor?
  - b) Adakah JAIS mengemaskinikan undang-undang dan polisi syariah di sudut pemakaian terutama untuk wanita Islam?
  - c) Adakah peruntukan dan pembangunan surau dan masjid diselaraskan mengikut DUN?

**JAWAPAN:**

- a) **Jawatankuasa Mengkaji Soalan Dewan yang bermesyuarat pada 14 Mac 2014 telah menolak soalan ini.**
- b) Buat masa ini, JAIS tidak mempunyai polisi tertentu berhubung pemakaian wanita dan lelaki di Negeri Selangor. Walau bagaimanapun, JAIS pernah mengemukakan satu kertas cadangan berhubung "Dasar Kerajaan Negeri Terhadap Tuntutan Menutup Aurat Wanita Dan Lelaki Islam Di Selangor" khusus kepada kakitangan Kerajaan Negeri Selangor, Pihak Berkuasa Tempatan, Anak-Anak Syarikat ketika hadir waktu bekerja dan waktu menghadiri majlis rasmi. Justeru, kertas ini akan dikemukakan semula untuk pelaksanaan. JAIS mencadangkan polisi ini dengan mengharapkan pentadbiran baru dapat menyokong dan melaksanakan cadangan garis panduan pemakaian wanita dan lelaki di Negeri Selangor.

Sehubungan dengan itu, kertas yang sama telah dikemukakan kepada Mesyuarat Majlis Agama Islam Selangor (MAIS) dengan justifikasi dan syor yang sama. MAIS telah bersetuju menerima syor-syor seperti dicadangkan. Satu deraf tentang arahan atau pekeliling untuk dikeluarkan oleh Setiausaha Kerajaan Negeri (SUK) Selangor telah pun dikemukakan kepada pihak SUK Selangor untuk disemak dan untuk dilaksanakan. Namun, perkara ini masih lagi dalam penelitan dan pertimbangan SUK Selangor untuk dilaksana dan dikuatkuasakan. Perkara ini sedang diteliti semula oleh pihak SUK untuk dilaksanakan dan JAIS

menyokong penuh agar kertas cadangan ini diberi pertimbangan yang sewajarnya.

- c) Tidak. Peruntukan bagi pembangunan masjid di bawah seliaan JAIS dan JKR adalah berpandukan ketetapan Rancangan Malaysia Lima Tahun (RMK). Bagi RMK-10 (2011-2015), perancangannya dibuat pada tahun 2010 dengan mengambilkira keutamaan serta keperluan setempat berdasarkan permohonan yang diterima dari pelbagai pihak termasuk ADN dan OBD kerana jumlah permohonan adalah tinggi berbanding kemampuan peruntukan yang diluluskan.

Walaupun demikian, Kerajaan memperuntukkan bantuan moreh kepada semua surau yang berdaftar dengan JAIS.

**PERTANYAAN-PERTANYAAN MULUT DARIPADA  
Y.B. TUAN RAZALY BIN HASSAN  
(DUSUN TUA)**

**TAJUK: PEMBANGUNAN INDUSTRI AGRO-TOURISM, PERTANIAN DAN  
PENTERNAKAN DI SELANGOR**

16. Memandangkan industri *Agro-Tourism* mempunyai potensi yang besar bagi menjana ekonomi sesebuah negeri, dan Negeri Selangor mempunyai beberapa kawasan yang sesuai untuk industri tersebut.

Bertanya kepada Y.A.B. Dato' Menteri Besar:

- a) Adakah kerajaan negeri bercadang untuk melaksanakan industri *agro-tourism* ini secara besar-besaran?
- b) Jika ya, sila nyatakan perancangan jangka pendek dan jangka panjang Kerajaan Selangor.

**JAWAPAN :**

- a) Perbadanan Kemajuan Pertanian Selangor (PKPS) pernah terlibat dalam industri *agro-tourism* di Selangor Fruits Valley (SFV), Bestari Jaya dari tahun 2004 hingga 2007. Walaubagaimana pun mulai tahun 2008, aktiviti *agro-tourism* ini telah dihentikan kerana projek ini tidak memberi keuntungan kepada syarikat. Mulai tahun 2008, Jemaah Ahli PKPS telah meluluskan hala tuju baru PKPS iaitu kearah organisasi komersil.

Pada tahun 2013, Jemaah Ahli PKPS telah meluluskan 'Program Usahawan Tani PKPS' dimana PKPS menawarkan kepada usahawan yang berminat untuk mengusahakan sebahagian lot-lot di SFV dengan pelbagai tanaman buah-buahan. Melalui program ini, PKPS akan dapat membangunkan sebilangan Usahawan Tani.

- b) Memandangkan PKPS tidak lagi terlibat dalam industri *Agro-Tourism*, maka PKPS tiada menyediakan perancangan jangka pendek dan jangka panjang *Agro Tourism*.



**PERTANYAAN-PERTANYAAN MULUT DARIPADA  
Y.B. TUAN LOH CHEE HENG  
(TELOK DATOK)**

**TAJUK : PENYAKIT KRONIK**

17. Bertanya kepada Y.A.B. Dato' Menteri Besar:-

- a) Sila menyatakan 10 jenis penyakit kronik tertinggi yang berlaku di Negeri Selangor.
- b) Adakah Kerajaan Negeri mempunyai bekalan perubatan asas untuk mengubati setiap jenis penyakit kronik dan
- c) Adakah pakar perubatan, kakitangan hospital dan kelengkapan hospital mencukupi merawat pesakit?

**JAWAPAN:**

- a) Berikut 10 Jenis Penyakit Kronik Tertinggi Yang Dirawat Di Hospital-Hospital Kerajaan di Selangor Tahun 2013 Mengikut Kategori "International Stastical Classification of Diseases and Related Helth Problems (ICD)" seperti berikut

<b>NO.</b>	<b>PERKARA</b>	<b>%KES</b>	<b>%KEMATIAN</b>
1	Penyakit Paru-paru	9.96	13.30
2	Penyakit jangkitan kuman	9.00	26.75
3	Penyakit Kardiovascular	7.17	18.44
4	Penyakit usus	5.00	4.40
5	Penyakit buah pinggang	4.73	2.88
6	Ketumbuhan dan barah	4.18	13.74
7	Penyakit congenital	3.98	2.03
8	Penyakit metabolik	3.31	1.21
9	Penyakit lemah tahap kesihatan	2.95	0.34
10	Penyakit darah	2.82	6.57

- b) Ya. kerajaan Negeri mempunyai bekalan perubatan asas untuk mengubati setiap jenis penyakit kronik.
- c) Pakar perubatan, kakitangan hospital dan kelengkapan hospital mencukupi merawat pesakit berdasarkan data seperti berikut :-
- Kakitangan hospital seramai 15,780 orang.
  - Pegawai Perubatan seramai 1,830 orang.
  - Bilangan hospital 11 buah dengan bilangan katil sebanyak 4,463 buah.

**PERTANYAAN-PERTANYAAN MULUT DARIPADA  
Y.B. TUAN NG SZE HAN  
(KINRARA)**

**TAJUK: PENGLIBATAN ANAK MUDA DI SELANGOR**

18. Bertanya Kepada YAB Dato Menteri Besar :
- a) Apakah langkah kerajaan untuk memberikan penglibatan yang lebih mendalam kepada anak muda Selangor terutama dalam penggubalan polisi Selangor?
  - b) Program Penggerak belia tempatan (PeBT) telah dilaksanakan sejak tahun 2008, adakah kerajaan negeri akan meningkatkan tahap perwakilan PeBT melalui pilihanraya?

**JAWAPAN :**

- a) Melalui teras kepimpinan belia terutama PeBT, mereka yang dilantik terpilih untuk terlibat dalam mesyuarat Jawatankuasa Kemasyarakatan, Belia dan Sukan di peringkat PBT. Peranan dan suara anak muda di kalangan belia ini sangat penting dalam menggerakkan aspirasi belia negeri Selangor.
- b) Kerajaan Negeri mengambil berat tentang penglibatan PeBT dalam menggerakkan belia-belia untuk melibatkan diri dalam program-program belia yang telah dirancang. Sehubungan dengan itu, Kerajaan Negeri amat mementingkan tahap perwakilan PeBT dengan membuat pencalonan ini di buat oleh ADUN atau Ahli Majlis dan mendapat sokongan ADUN atau Penyelaras DUN serta disahkan oleh Yang Dipertua atau Dato' Bandar.

Kemudian, senarai-senarai pencalonan tersebut dikemukakan kepada Setiausaha Penggerak Belia Negeri Selangor dan disahkan oleh Sekreteriat Belia Negeri Selangor sebelum dikemukakan kepada Pengerusi Penggerak Belia Negeri Selangor. Seterusnya semakan jenayah dilakukan untuk memastikan mereka bebas daripada sebarang kegiatan jenayah dan seterusnya diberikan tempoh percubaan selama 6 bulan. Proses-proses tersebut dilaksanakan untuk memastikan perlantikan bagi pengerusi yang mempunyai prestasi yang memuaskan.

**PERTANYAAN-PERTANYAAN MULUT DARIPADA  
Y.B. PUAN HANIZA BINTI MOHAMED TALHA  
(TAMAN MEDAN)**

**TAJUK: PERSEMPADANAN SEMULA SELANGOR**

19. Bertanya kepada YAB Dato' Menteri Besar:

- a) Apakah persiapan atau cadangan Selangor dalam proses persempadanan semula kawasan Dewan Undangan Negeri sekiranya Suruhanjaya Pilihan Raya mengemukakan cadangan persempadanan bagi Selangor?

**JAWAPAN :**

- a) Pada 4 September 2013 MTES-MMKN telah memutuskan satu usaha untuk memahami dan mengkaji isu Persempadanan Semula Kawasan Pilihan Raya Negeri Selangor dibuat. Ini adalah sebagai satu usaha proaktif sebelum cadangan persempadanan dilakukan oleh Kerajaan Persekutuan. Persempadanan ini perlu bagi memberikan keseimbangan kependudukan di antara kawasan dan daerah-daerah persempadanan di Negeri Selangor.

Satu pasukan telah pun ditubuhkan untuk mengkaji dan meneliti cadangan Kerajaan Negeri untuk dikemukakan kepada Kerajaan Persekutuan melalui Suruhanjaya Pilihanraya (SPR). Pasukan ini disarankan untuk mendapat khidmat nasihat daripada mereka yang telah terlibat secara langsung dengan SPR, UPEN sebagai sekretariat. Pandangan daripada pihak profesional yang terlibat secara langsung mengkaji perkara ini juga disarankan untuk turut serta.

Kerajaan Negeri menjalankan kajian persempadanan semula ini dengan mengambil kira asas kepada standard yang telah dipraktikkan di peringkat antarabangsa iaitu "*1 rakyat 1 undi 1 nilai*" dan juga perkara yang praktikal dalam konteks pentadbiran Negeri yang lebih dilihat dari aspek kepentingan rakyat.

Cadangan-cadangan ini masih dalam penelitian pasukan tersebut.

**PERTANYAAN-PERTANYAAN MULUT DARIPADA  
Y.B. TUAN DR. IDRIS BIN AHMAD  
(IJOK)**

**TAJUK: LANGKAH-LANGKAH KESELAMATAN - PEMBINAAN JALANRAYA  
BESTARI JAYA DAN PEKAN SIMPANG 3 IJOK**

20. Pembinaan jalan raya Bestari Jaya dan Pekan Simpang 3 Ijok sedang berjalan tetapi papan tanda dan langkah-langkah keselamatan sepanjang jalan raya ini amat kekurangan. Banyak kemalangan dan kematian telah berlaku.

Bertanya kepada Y.A.B. Dato' Menteri Besar:-

- a) Apakah langkah-langkah yang dirancang oleh kerajaan untuk mengelakkan bahaya di jalan raya ini?

**JAWAPAN:**

- a) Langkah-langkah yang dirancang dan telah dilakukan antaranya adalah:
- i. Pihak JKR memastikan *Traffic Management Plan* (Pelan Pengurusan Trafik) dilaksanakan oleh Kontraktor mengikut kontrak *Traffic Management Plan* ini sentiasa dilaksana, diselenggara dan dibuat penambahbaikan dari masa ke semasa.
  - ii. Pihak JKR juga memastikan *Road Safety Audit* (RSA) di peringkat pembinaan dilakukan oleh jurutera bertauliah bagi memastikan supaya pematuhan oleh kontraktor dipatuhi dan sesuai dengan keadaan tapak.
  - iii. Pihak JKR juga memastikan kontraktor mematuhi kerja-kerja senggaraan jalan.
  - iv. Mesyuarat keselamatan semasa pembinaan diadakan sebulan sekali.

**PERTANYAAN-PERTANYAAN MULUT DARIPADA  
Y.B TUAN HAJI SULAIMAN BIN HAJI ABDUL RAZAK  
(PERMATANG)**

**TAJUK : KAWASAN INDUSTRI DI KUALA SELANGOR**

21. Bertanya kepada Y.A.B. Dato' Menteri Besar :

- a) Nyatakan kawasan industri yang terdapat di daerah Kuala Selangor?
- b) Berapakah nilai pelaburan yang masuk dari 2008 - 2013 ke daerah Kuala Selangor?
- c) Nyatakan jumlah pekerja tempatan yang bekerja dan mendapat manfaat dengan kewujudan kawasan industri tersebut?

**JAWAPAN:**

- a) Kawasan-kawasan industri yang adalah di Daerah Kuala Selangor adalah seperti berikut;-

<b>Bil.</b>	<b>Daerah</b>	<b>Bilangan Kawasan Industri</b>	<b>Senarai Kawasan-Kawasan Industri</b>
1.	<b>Majlis Daerah Kuala Selangor</b>	6	<ol style="list-style-type: none"><li>1. Suria Industrial Area, Kuala Selangor</li><li>2. SMI Industrial Area Kuala Selangor</li><li>3. Alam Jaya Industrial Park</li><li>4. Batang Berjantai Techno Industrial Park</li><li>5. Asahi Industrial Area</li><li>6. Kota Puteri Industrial Area</li></ol>

- b) Bagi tempoh 2008 sehingga 2013, sebanyak **RM 1,261,000,867 dengan 70 projek perkilangan yang diluluskan di Daerah Kuala Selangor**. Dari jumlah ini sebanyak **RM 979,986,591** daripada pelaburan tempatan dan sebanyak **RM 281,014,276** daripada pelaburan asing. Sebanyak **6,374 potensi peluang pekerjaan** telah diwujudkan.

Daerah / Lokasi	Projek	Peluang Pekerjaan	Pelaburan Tempatan (RM)	Pelaburan Asing (RM)	Jumlah Modal pelaburan (RM)
Kuala Selangor	7	338	44,674,449	1,633,725	<b>46,308,174</b>
Jeram	4	601	35,831,962	0	<b>35,831,962</b>
Tanjung Karang	1	15	17,000,000	0	<b>17,000,000</b>
Batang Berjantai / Bestari Jaya	11	2,819	597,872,034	170,293,431	<b>768,165,465</b>
Sungai Buloh - Kuala Selangor	47	2,601	284,608,146	109,087,120	<b>393,695,266</b>
<b>Jumlah</b>	<b>70</b>	<b>6,374</b>	<b>979,986,591</b>	<b>281,014,276</b>	<b>1,261,000,867</b>

Sumber : MIDA

- c) Merujuk kepada Laporan Penyiasatan Tenaga Buruh Malaysia yang dikeluarkan oleh Jabatan Perangkaan Malaysia, jumlah rakyat tempatan yang bekerja dalam sektor perindustrian di Negeri Selangor pada tahun 2012 adalah sebanyak 546,500 orang. Pihak Jabatan Perangkaan Malaysia hanya menerbitkan maklumat secara keseluruhan sahaja dan tiada maklumat mengikut daerah yang dikeluarkan ketika ini.

*(Sumber : Jadual 12, Bilangan Penduduk Bekerja Mengikut Industri Di Negeri Selangor 2010 – 2012, Jabatan Perangkaan Malaysia (<https://newss.statistics.gov.my/newss-portalx>)).*

Manakala merujuk kepada jumlah projek yang diluluskan di Daerah Kuala Selangor bagi tempoh 2008 hingga 2013, sebanyak 6,374 potensi peluang pekerjaan telah ditawarkan untuk penduduk tempatan.

**PERTANYAAN-PERTANYAAN MULUT DARIPADA  
Y.B. TUAN HASBULLAH BIN MOHD RIDZWAN  
(GOMBAK SETIA)**

**TAJUK: PROGRAM SPIES D'VILLAGE**

22. Bertanya kepada Y.A.B. Dato' Menteri Besar:-

- a) Berapakah jumlah kawasan yang telah menubuhkan AJK SPIES D'Village?
- b) Berapakah jumlah program yang telah diluluskan sejak ianya bermula mengikut pecahan S-P-I- E-S?
- c) Berapakah jumlah dana yang telah dibelanjakan mengikut pecahan S-P-I-E-S di masa yang sama?

**JAWAPAN:**

- a) Jumlah kawasan yang telah menubuhkan AJK SPIES D'Village adalah sebanyak 24 kawasan yang melibatkan 24 DUN di Negeri Selangor seperti berikut :

Bil	DUN terlibat
1.	Sri Andalas
2.	Sri Muda
3.	Kota Anggerik
4.	Sungai Pelek
5.	Lembah Jaya
6.	Chempaka
7.	Jeram
8.	Bukit Melawati
9.	Sungai Burong
10.	Meru
11.	Kampung Tunku
12.	Bukit Gasing
13.	Tanjung Sepat
14.	Sekinchan
15.	Sijangkang
16.	Morib



Bil	DUN terlibat
17.	Hulu Klang
18.	Sri Muda
19.	Paya Jaras
20.	Gombak
21.	Pelabuhan Klang
22.	Selat Klang
23.	Ijok
24.	Bangi

- b) Program SPIES D'Village dilaksanakan tidak mengikut pecahan elemen (Spiritual, Physical, Intelek, Emosi dan Sosial) kerana pelaksanaan program SPIES adalah hasil daripada gabungan lima (5) elemen tersebut. Program ini telah dimulakan pada tahun 2013 dan sehingga Mac 2014 sebanyak 67 program telah dilaksanakan. Antara program yang telah dilaksanakan adalah seperti berikut :
- i. Program SPIES D' Village Masyarakat;
  - ii. Program SPIES D'Village Keluarga;
  - iii. Program SPIES D' Village Remaja;
  - iv. Program SPIES D' Village Belia;
  - v. Program SPIES D' Village Pimpinan Masyarakat; dan
  - vi. Program SPIES D' Village Pelajar.
- c) Dana yang dibelanjakan tidak mengikut pecahan S-P-I-E-S kerana program yang dilaksanakan merangkumi 5 elemen tersebut dan elemen-elemen tersebut bukan suatu yang terpisah. Jumlah dana yang dibelanjakan adalah sebanyak **RM 592,474**.

**PERTANYAAN-PERTANYAAN MULUT DARIPADA  
Y.B. TUAN MOHD SHAFIE BIN NGAH  
(BANGI)**

**TAJUK: PEMBANGUNAN KELUARGA**

23. Bertanya kepada Y.A.B. Dato' Menteri Besar:

- a) Apakah kerajaan negeri ada bercadang membina pusat jagaan kanak-kanak negeri Selangor, dengan yuran yang berpatutan, sebagai langkah mengurangkan beban ibu bapa muda yang tidak mampu membayar 'orang gaji' di rumah, dan bimbang tentang keselamatan anak mereka jika ditinggalkan bersama 'orang gaji' di rumah?

**JAWAPAN :**

- a) Kerajaan Negeri Selangor menyambut baik cadangan di atas untuk membina pusat jagaan kanak-kanak Negeri Selangor. Bagi memenuhi keperluan ibu bapa muda yang majoritinya berkerjaya, cadangan mewujudkan pusat jagaan kanak-kanak atau taska di pejabat adalah penyelesaian yang terbaik terutama dari aspek kos dan masa.

Di Negeri Selangor, terdapat beberapa buah Pihak Berkuasa Tempatan (PBT) yang telah mengambil inisiatif untuk mewujudkan taska di tempat kerja bagi menempatkan anak-anak mereka di sepanjang hari tempoh waktu bekerja. Ianya bukan sahaja dapat menjimatkan masa perjalanan ke tempat kerja, malah yuran yang dikenakan adalah lebih berpatutan dan tahap kebimbangan terhadap keselamatan anak-anak mereka adalah lebih rendah.

Kewujudan taska di rumah juga adalah lebih praktikal dan mampu mengurangkan beban ibu bapa yang berkerjaya. Namun begitu, tidak ramai pengasuh kanak-kanak di rumah yang tampil untuk mendaftar taska mereka di Jabatan Kebajikan Masyarakat Negeri Selangor dan PBT. Justeru itu, Jawatankuasa Tetap Kebajikan telah menyediakan Kursus Intensif Perkembangan Kanak-kanak (KIPK) khusus kepada pengasuh kanak-kanak di rumah dan di taska bagi mempelajari cara penjagaan, keselamatan, pemakanan, advokasi, kesihatan dan kebersihan kanak-kanak yang betul. Sijil Asuhan Selangor akan diberikan di akhir kursus berkenaan kepada pengasuh kanak-kanak yang mana ianya akan membantu dan melayakkan mereka untuk mengasuh kanak-kanak dan keselamatan taska berkenaan akan dipantau oleh pihak Jabatan Kebajikan Masyarakat Negeri Selangor.

**PERTANYAAN-PERTANYAAN MULUT DARIPADA  
Y.B. PUAN TIEW WAY KENG  
(TERATAI)**

**TAJUK: PELUANG PEKERJAAN**

24. Bertanya kepada Menteri Besar:-

- a) Apakah usaha-usaha Kerajaan Negeri dalam memberi peluang pekerjaan kepada golongan anak muda, wanita, terutamanya ibu tunggal?
- b) Adakah Kerajaan Negeri memaparkan peluang pekerjaan berkenaan dalam laman web Kerajaan Negeri?

**JAWAPAN:**

- a) Pentadbiran Kerajaan Negeri telah mengambil langkah proaktif dalam merancang dan melipatgandakan usaha mewujudkan peluang pekerjaan di Negeri Selangor terutamanya kepada golongan anak muda (belia) dan ibu tunggal.

Antara perancangan dan langkah - langkah yang diambil oleh Kerajaan Negeri untuk mewujudkan lebih banyak peluang pekerjaan adalah dengan mengadakan program – program seperti berikut :

- i) Kerjasama dengan *Selangor State Investment Centre (SSIC)* bagi mewujudkan lebih banyak peluang pekerjaan dengan mengadakan program promosi (pengiklanan melalui *local and international magazine seperti Foreign Direct Investment, in flight magazine*, mengadakan lawatan ke luar negara bersama *Malaysian Investment Development Authority - MIDA* dan menyertai pameran perdagangan bertujuan menarik pelabur dari dalam dan luar negara.
- ii) Program Jom Kerja **berbentuk Karnival** yang telah diadakan di semua daerah di Negeri Selangor bermula tahun 2009 – 2014 dengan kehadiran seramai **7,933 pemohon**, selain itu pemohon diberi pendedahan khidmat nasihat serta pengalaman cara bagaimana sesi temuduga diadakan. Maklumat terperinci pelaksanaan program seperti di **lampiran A**;
- ii) Melalui tajaan pelajar di kolej INPENS khususnya kepada pelajar - pelajar yang berpendapatan rendah dengan jumlah tajaan sebanyak **RM6,550** dan jumlah pelajar yang telah ditajikan adalah **seramai 2,450 orang**; dan
- iii) Menganjurkan beberapa program kerjaya khusus untuk belia dan ibu tunggal bagi memberikan pendedahan mengenai peluang – peluang perniagaan yang boleh diceburi serta maklumat – maklumat bantuan kewangan seperti :
  - a. Kursus Asas Keusahawanan
  - b. Kursus Pemasaran;

- c. Kursus Pengurusan Kewangan; dan
- d. Kursus Rancangan Perniagaan

Melalui program seminar tersebut, para peserta akan didedahkan kepada peluang-peluang perniagaan yang boleh diceburi serta maklumat - maklumat berkenaan dengan bantuan - bantuan kewangan untuk tujuan perniagaan dari agensi - agensi Kerajaan Negeri seperti Skim Mikrokredit Selangor (SkimSel), Skim Mikrokredit Miskin Bandar (MiMBAR), bank-bank komersial seperti Agro bank, BSN serta agensi Kerajaan Pusat seperti PUNB (Perbadanan Usahawan Nasional Berhad).

Selain itu, melalui geran selangorku, Kerajaan Negeri telah menyediakan peruntukan bantuan perniagaan bagi membantu belia-belia yang berpotensi dalam bidang berkenaan terutamanya bekas-bekas pelajar INPENS.

Disamping itu, Kerajaan Negeri turut menyediakan bantuan berbentuk mesin-mesin pemerosesan kepada usahawan - usahawan termasuk golongan belia yang telahpun memulakan perniagaan mereka tetapi kekurangan modal untuk membeli mesin - mesin pemerosesan tersebut.

Selain itu, pihak kerajaan dengan kerjasama Kumpulan Peransang Selangor Berhad telah melaksanakan Program Ransangan Kerjaya Siswazah Selangor (RKSS) bertujuan untuk membantu para siswazah Selangor yang masih belum mendapat pekerjaan dalam mempertingkatkan pengetahuan dengan menyediakan kursus - kursus kemahiran umum dan khusus.

Objektif utama Program RKSS ini adalah untuk membantu para siswazah Selangor yang masih belum mendapat pekerjaan untuk mempertingkatkan pengetahuan dan keupayaan diri mereka melalui penyediaan latihan samada dalam bentuk kemahiran umum (*softskill*) atau kemahiran - kemahiran khusus seperti kemahiran teknikal dan sebagainya. Program ini dilaksanakan dalam dua (2) fasa utama iaitu :

- Fasa I:** Penyediaan kursus dan latihan yang strategik untuk meningkatkan kemahiran dan pengetahuan, nilai diri dan keyakinan siswazah-siswazah dalam negeri Selangor bagi membolehkan mereka lebih bersedia untuk mendapatkan pekerjaan atau memulakan perusahan perniagaan sendiri; dan
- Fasa II:** Penyediaan Latihan di Tempat Kerja (On-The-Job Training) dan usaha untuk membuat rekomendasi kepada majikan-majikan yang relevan bagi siswazah-siswazah yang telah menamatkan kursus.

Program Rangsangan Kerjaya Siswazah Selangor (RKSS) secara percuma kepada mahasiswa Selangor (lulusan Diploma dan Ijazah) sejak **September 2011 hingga Disember 2012 seramai 735 orang** telah terlibat di dalam program ini. Manakala pada tahun 2013, **Program Rangsangan Kerjaya Siswazah Selangor (RKSS)** telah ditukar kepada **Rangsangan Kerjaya Rakyat Selangor (RKRS)**, di mana majlis pelancaran telah diadakan sempena Karnival RKRS di Stadium Tertutup Kuala Selangor pada 15-16

Disember 2012. Karnival RKRS telah dilaksanakan buat kali kedua pada 23 – 24 Februari 2013 di Dewan Bunga Kertas Seksyen U2 TTDI Jaya, Shah Alam bagi memberi peluang kepada orang ramai untuk menyertai kursus-kursus latihan yang disediakan. Program RKRS terbuka kepada belia, mahasiswa, surirumah dan pesara ditawarkan secara percuma dan telah berjaya melibatkan **seramai 1047 orang**. Maklumat terperinci mengenai senarai kursus seperti **di lampiran B**.

- b) Web atau portal Kerajaan Negeri merupakan salah satu medium yang digunakan untuk menyalurkan maklumat program di bawah Petadbiran Kerajaan Negeri Selangor dan antaranya ialah hebahan mengenai peluang pekerjaan.

Maklumat – maklumat tersebut boleh di dapati dengan melayari laman sesawang seperti berikut :

- i. [www.selangor.gov.my](http://www.selangor.gov.my) (sub menu RAKYAT/Jawatan kosong SUK / Skim Mikro kredit Miskin Bandar / Skim Mikro kredit Selangor);
- ii. [Spn.selangor.gov.my](http://Spn.selangor.gov.my) (sub menu PEGUMUMAN);
- iii. Portal Pihak Berkuasa Tempatan (PBT); dan
- iv. [www.perangsangselangor.com](http://www.perangsangselangor.com) (csr-events/program-tanggungjawab-sosial- korporat).

## PENCAPAIAN PROGRAM JOM KERJA BERMULA TAHUN 2009 - 2014

Bil	Daerah	Tarikh Program	Syarikat Terlibat	Pemohon : Berdaftar (Orang)	Pemohon : Berjaya Ditemuduga (Orang)
1.	Sabak Bernam dan Kuala Selangor	7 – 8 Nov 2009	20 buah	1,078	480
2.	Kuala Langat	14 – 15 Dis 2009	16 buah	1,672	670
3.	Klang	9 – 10 Jan 2010	29 buah	2,060	886
4.	Petaling	3 – 4 April 2010	22 buah	400	187
5.	Hulu Selangor	18 April 2010	20 buah	141	81
6.	Sepang	9 Okt 2010	10 buah	211	137
7.	Hulu Langat	13 Nov 2010	8 buah	144	118
8.	Gombak	27 Nov 2010	9 buah	107	52
9.	Kuala Langat	18 Jun 2011	11 buah	70	31
10.	Klang	30 – 31 Mac 2013	23 buah	884	304
11.	Kuala Selangor	8 Februari 2014	17 buah	1,166	426
	<b>JUMLAH</b>			<b>7,933</b>	<b>3,372</b>

**PENCAPAIAN PROGRAM RANGSANGAN KERJAYA RAKYAT SELANGOR  
(RKRS)**

**RKRS 2011 – 2012**

BIL	KURSUS	PENGETAHUAN / KEMAHIRAN	TEMPOH	PENYEDIA LATIHAN	JUMLAH PESERTA
1.	Pembangunan Kemahiran Siswazah	<ul style="list-style-type: none"> <li>• Kemahiran sebagai eksekutif dan pentadbir</li> <li>• Pengurusan diri yang berkesan di tempat kerja</li> </ul>	2 Minggu (14 hari)	Malaysian Institute of Management (MIM)	42
2.	Pembangunan Usahawan Muda	<ul style="list-style-type: none"> <li>• Kemahiran sebagai usahawan yang berdedikasi, bersemangat waja, berfikiran jauh dan mempunyai daya saing tinggi</li> </ul>	4 Minggu (30 hari)	Corporate Education Development Centre (CEDC)	57
3.	Perbankan dan Kewangan Islam	<ul style="list-style-type: none"> <li>• Pengetahuan asas dalam perbankan dan kewangan Islam</li> </ul>	11 Minggu (33 jam)	Pusat Pengajian At-Tibyan dan MIM	38
4.	Pentadbir IT ( <i>IT Administrator</i> ), Sijil Keselamatan & Selenggara LAN dan Sijil Membaiki Komputer)	<ul style="list-style-type: none"> <li>• Kemahiran dalam pengurusan perkakasan (<i>server, suis, penghala dll</i>), reka bentuk web dsb.</li> <li>• Kemahiran dalam pengurusan server, <i>reka bentuk rangkaian &amp; keselamatan</i> dan penyelesaian masalah.</li> <li>• Kemahiran membaiki dan penyelesaian masalah (<i>perkakasan &amp; perisian</i>)</li> </ul>	5 Minggu (25 hari)	Significant Technologies Sdn. Bhd. (SigTech)	47
5.	Fiber Untuk Juruteknik	<ul style="list-style-type: none"> <li>• Kemahiran dalam pengendalian kabel fiber optik dan <i>rangkaiannya</i>.</li> </ul>	2 Minggu (10 hari)	Significant Technologies Sdn. Bhd. (SigTech)	60

BIL	KURSUS	PENGETAHUAN / KEMAHIRAN	TEMPOH	PENYEDIA LATIHAN	JUMLAH PESERTA
6.	Kreativiti Dan Inovasi	<ul style="list-style-type: none"> <li>Pengetahuan tentang kreativiti dan inovasi.</li> </ul>	1 Minggu (5 hari)	Significant Technologies Sdn. Bhd. (SigTech)	13
7.	Pengurusan & Operasi Halal	<ul style="list-style-type: none"> <li>Pengetahuan tentang pengurusan pengisijilan halal Malaysia.</li> </ul>	2 Minggu (10 hari)	Significant Technologies Sdn. Bhd. (SigTech)	196
8.	Adobe Photoshop & Microsof Office	<ul style="list-style-type: none"> <li>Pengetahuan &amp; kemahiran reka bentuk menggunakan perisian Adobe Photoshop &amp; Microsoft Office</li> </ul>	3 Minggu (15 hari)	Significant Technologies Sdn. Bhd. (SigTech)	18
9.	Industri Maritim/Perkapalan	<ul style="list-style-type: none"> <li>Pengetahuan &amp; kemahiran dalam bidang marin/perkapalan laut dalam</li> </ul>	4 Minggu (30 hari)	Myous Maritime Sdn. Bhd.	45
10.	Pembuatan Pakaian Lelaki dan Wanita	<ul style="list-style-type: none"> <li>Pengetahuan dan kemahiran pembuatan pakain lelaki dan wanita</li> </ul>	12 Minggu (3 bulan)	Akademik Jahitan Kamsiah	47
11.	Percetakan Segera (Flash Stamp Printing)	<ul style="list-style-type: none"> <li>Pengetahun dan kemahiran keusahawan dalam bidang percetakan segera</li> </ul>	3 hari	ANQR Flash Stamp Agency Sdn. Bhd.	83
12.	Pendidikan Awal Kanak-Kanak	<ul style="list-style-type: none"> <li>Pengetahun dan kemahiran pengurusan pusat pendidikan awal kanak-kanak</li> </ul>	4 Minggu (1 bulan)	Pro-Intellect Consultancy Sdn. Bhd.	30
13.	Penjagaan rambut (Hairdressing)	<ul style="list-style-type: none"> <li>Pengetahuan dan kemahiran keusahawanan dalam bidang berdandan/penjagaan rambut (hairdressing)</li> </ul>	16 Minggu (4 bulan)	MSI Academy Sdn. Bhd.	15
14.	Perunding Pelancongan (Tourist Guide)	<ul style="list-style-type: none"> <li>Pengetahuan dan kemahiran keusahawanan dalam bidang perundingan pelancongan</li> </ul>	16 Minggu (4 bulan)	MSI Academy Sdn. Bhd.	14



BIL	KURSUS	PENGETAHUAN / KEMAHIRAN	TEMPOH	PENYEDIA LATIHAN	JUMLAH PESERTA
15.	Penternakan	<ul style="list-style-type: none"> <li>Pengetahuan dan kemahiran keusahawanan dalam bidang penternakan lembu, kambing, ayam, itik, burung puyuh</li> </ul>	1 Minggu (6 hari)	Akademik MJ Fatonah Sdn. Bhd.	30
<b>JUMLAH KESELURUHAN</b>					<b>735</b>

### RKRS 2013

BIL	KURSUS	PENGETAHUAN / KEMAHIRAN	TEMPOH	PENYEDIA LATIHAN	JUMLAH PESERTA
1.	Pembangunan Kemahiran Siswazah	<ul style="list-style-type: none"> <li>Kemahiran sebagai eksekutif dan pentadbir</li> <li>Pengurusan diri yang berkesan di tempat kerja</li> </ul>	2 Minggu (14 hari)	Malaysian Institute of Management (MIM)	70
2.	Perbankan dan Kewangan Islam	<ul style="list-style-type: none"> <li>Pengetahuan asas dalam perbankan dan kewangan Islam</li> </ul>	11 Minggu (33 jam)	Pusat Pengajian At-Tibyan dan MIM	54
3.	Pentadbir IT ( <i>IT Administrator</i> ), Sijil Selenggara LAN dan Sijil Membaiki Komputer)	<ul style="list-style-type: none"> <li>Kemahiran dalam pengurusan perkakasan (<i>server, suis, penghala dll</i>), reka bentuk web dsb.</li> <li>Kemahiran dalam pengurusan server, <i>reka</i> bentuk rangkaian &amp; keselamatan dan penyelesaian masalah.</li> <li>Kemahiran membaiki dan penyelesaian masalah (perkakasan &amp; perisian)</li> </ul>	5 Minggu (25 hari)	Significant Technologies Sdn. Bhd. (SigTech)	57
4.	Juruteknik Fiber Optik	<ul style="list-style-type: none"> <li>Kemahiran dalam pengendalian kabel fiber optik dan rangkaian.</li> </ul>	2 Minggu (10 hari)	Significant Technologies Sdn. Bhd. (SigTech)	51

**RKRS 2013**

<b>BIL</b>	<b>KURSUS</b>	<b>PENGETAHUAN / KEMAHIRAN</b>	<b>TEMPOH</b>	<b>PENYEDIA LATIHAN</b>	<b>JUMLAH PESERTA</b>
5.	Pengurusan & Operasi Halal	<ul style="list-style-type: none"><li>• Pengetahuan tentang pengurusan pengisjilan halal Malaysia.</li></ul>	2 Minggu (10 hari)	Significant Technologies Sdn. Bhd. (SigTech)	49
6.	Adobe Photoshop, Animation & Microsof Office	<ul style="list-style-type: none"><li>• Pengetahuan &amp; kemahiran reka bentuk menggunakan perisian Adobe Photoshop &amp; Microsoft Office</li></ul>	3 Minggu (15 hari)	Significant Technologies Sdn. Bhd. (SigTech)	32
7.	Industri Maritim/Perkapalan	<ul style="list-style-type: none"><li>• Pengetahuan &amp; kemahiran dalam bidang marin/perkapalan laut dalam</li></ul>	4 Minggu (30 hari)	Myous Maritime Sdn. Bhd.	45
8.	Jahitan Pakaian Lelaki dan Wanita	<ul style="list-style-type: none"><li>• Pengetahuan dan kemahiran jahitan pakaian lelaki dan wanita</li></ul>	12 Minggu (3 bulan)	Akademik Jahitan Kamsiah	60
9.	Percetakan Segera (Flash Stamp Printing)	<ul style="list-style-type: none"><li>• Pengetahun dan kemahiran keusahawan dalam bidang percetakan segera</li></ul>	3 hari	ANQR Flash Stamp Agency Sdn. Bhd.	134
10.	Pendidikan Awal Kanak-Kanak	<ul style="list-style-type: none"><li>• Pengetahun dan kemahiran pengurusan pusat pendidikan awal kanak-kanak</li></ul>	4 Minggu (1 bulan)	Pro-Intellect Consultancy Sdn. Bhd.	85
11.	Keusahawanan Perkhidmatan Perakaunan	<ul style="list-style-type: none"><li>• Pengetahuan dan kemahiran keusahawanan dalam bidang perakaunan</li></ul>	1 Minggu (5 hari)	A. Razak & Co	60

**RKRS 2013**

<b>BIL</b>	<b>KURSUS</b>	<b>PENGETAHUAN / KEMAHIRAN</b>	<b>TEMPOH</b>	<b>PENYEDIA LATIHAN</b>	<b>JUMLAH PESERTA</b>
12.	Penternakan	<ul style="list-style-type: none"><li>• Pengetahuan dan kemahiran keusahawanan dalam bidang penternakan lembu, kambing, ayam, itik, burung puyuh</li></ul>	1 Minggu (6 hari)	Akademik MJ Fatonah Sdn. Bhd.	155
13.	Bakeri	<ul style="list-style-type: none"><li>• Pengetahuan dan kemahiran keusahawanan dalam bidang bakeri ; kek, roti &amp; pastri</li></ul>	1 Bulan (30 hari)	My Chef Enterprise Sdn Bhd	60
14.	Kerjaya Mutawwif	<ul style="list-style-type: none"><li>• Pengetahuan dalam kerjaya sebagai Konsultan, Mutawwif Umrah dan Haji</li></ul>	5 Hari	AMTC Services Sdn Bhd	85
15.	Kemahiran Teknikal Komputer, Keusahawanan & Tenaga Pengajar Microsoft	<ul style="list-style-type: none"><li>• Pengetahuan dalam keusahawanan, kemahiran teknikal IT &amp; pembangunan sendiri</li></ul>	1 Bulan (30 Hari)	Skali Community Engangement Sdn Bhd	50
<b>JUMLAH KESELURUHAN</b>					<b>1047</b>

**PERTANYAAN-PERTANYAAN MULUT DARIPADA  
Y.B. TUAN RAJIV A/L RISHYAKARAN  
(BUKIT GASING)**

**TAJUK: RUMAH TERBIAR**

25. Bertanya Kepada YAB Dato Menteri Besar :

- a) Berapakah bilangan rumah terbiar (struktur, bukan kebersihan) yang telah dan belum diambil tindakan oleh MBPJ dalam tahun 2013?
- b) Berapakah bilangan aduan keseluruhannya di DUN Bukit Gasing, mengikut seksyen?

**JAWAPAN :**

- a) Sebanyak 55 buah unit rumah terbiar masih belum diambil tindakan dari segi meroboh bangunan tersebut. Walau bagaimanapun aktiviti pembersihan dilakukan oleh Jabatan Kesihatan Persekitaran secara berterusan. Sebanyak 5 unit rumah terbiar telah dirobuhkan oleh pemilik pada 2013 secara sukarela.
- b) Terdapat 12 buah rumah terbiar di DUN Bukit Gasing yang dikenal pasti keutuhan strukturnya tidak berada dalam keadaan baik, berikut adalah pecahan mengikut Seksyen:

<b>BIL</b>	<b>SEKSYEN</b>	<b>JUMLAH</b>
1	1A	2
2	1	6
3	2	3
4	12	1

**PERTANYAAN-PERTANYAAN MULUT DARIPADA  
Y.B. TUAN MAT SHUHAIMI BIN HJ SHAFIEI  
(SRI MUDA)**

**TAJUK : LEBUHRAYA SHAH ALAM (LSA) / KESAS**

26. Bertanya kepada Y.A.B Dato' Menteri Besar:

- a) Berapa peratus pegangan saham oleh kerajaan negeri dalam konsesi lebuhraya ini dan huraikan tentang cadangan penjualan pegangan ini kepada syarikat lain
- b) Tanggungjawab penyelenggaraan sekitar lebuhraya terletak di bawah penguasaan KESAS. Siapakah yang dipertanggungjawabkan bagi menyelenggara laluan air di kawasan persempadanan dengan JPS dan PBT ?
- c) Berapakah kekerapan pembersihan dibuat dalam satu tahun?

**JAWAPAN :**

- a) Pegangan Saham oleh kerajaan negeri (PKNS) dalam konsesi lebuhraya KESAS adalah sebanyak 30%. Sehingga kini, masih belum terdapat cadangan untuk menjual pegangan saham KESAS kepada syarikat lain.
- b) Tidak berkaitan dengan PKNS.
- c) Tidak berkaitan dengan PKNS.

**PERTANYAAN-PERTANYAAN MULUT DARIPADA  
Y. B. PUAN GAN PEI NEI  
(RAWANG)**

**TAJUK : JEREBU**

27. Bertanya kepada Y. A. B Dato' Menteri Besar:

- a) Senaraikan lokasi yang dipasangkan alat pengesan jerebu dalam Negeri Selangor dan apakah kriteria alat-alat pengesan tersebut ditempatkan di lokasi berkenaan?
- b) Adakah Kerajaan Negeri Selangor bercadang menambahkan bilangan alat pengesan jerebu dan apakah langkah-langkah yang diambil oleh Kerajaan Negeri Selangor bagi mengatasi keadaan jerebu yang berulang setiap tahun dan bertambah serius?

**JAWAPAN:**

- a) Terdapat 5 buah stesen pengawasan kualiti udara automatik di Negeri Selangor yang dikendalikan oleh Jabatan Alam Sekitar iaitu terletak di Banting, Kuala Selangor, Pelabuhan Klang, Petaling Jaya dan Shah Alam.

Stesen pengawasan kualiti udara ini mencerap kepekatan 5 pencemar udara iaitu parameter Sulfur Dioksida (SO<sub>2</sub>), Nitrogen Dioksida (NO<sub>2</sub>), Karbon Monoksida (CO), Habuk halus berdiameter < 10 mikrometer (PM<sub>10</sub>) dan Ozon di permukaan bumi (O<sub>3</sub>) bagi membuat kiraan nilai Indeks Pencemaran Udara (IPU) yang disiarkan pada setiap jam di laman web rasmi Jabatan Alam Sekitar, [www.doe.gov.my](http://www.doe.gov.my).

Penempatan 5 buah stesen pengawasan kualiti udara automatik ini adalah berdasarkan lokasi yang strategik di kawasan perumahan, industri dan kawasan komersial bagi memantau sebarang perubahan ketara kepada status kualiti udara yang mungkin memberi kesan kepada kesihatan awam dan alam sekitar.

- b) Kerajaan Negeri Selangor akan mengadakan kerjasama dengan Kerajaan Persekutuan untuk menambahkan bilangan stesen pengawasan kualiti udara automatik di Negeri Selangor.

Di antara langkah-langkah yang diambil oleh Kerajaan Negeri Selangor bagi mengatasi keadaan jerebu ini adalah seperti berikut:

- i. Mempertingkatkan penguatkuasaan undang-undang mengenai larangan melakukan pembakaran terbuka di bawah Akta Kualiti Alam Sekeliling, 1974 oleh Jabatan Alam Sekitar dan undang-undang lain yang berkaitan di bawah Pihak Berkuasa Tempatan dan Pejabat Tanah dan Daerah dengan mengambil tindakan ke atas pihak yang didapati melakukan aktiviti pembakaran terbuka;

- ii. Jabatan Alam Sekitar menjalankan program pemantauan dan rondaan darat ke atas kawasan-kawasan yang berisiko tinggi berlaku pembakaran seperti di kawasan tanah gambut dan tapak pelupusan sampah. Program pemantauan ini turut dilaksanakan melalui penerbangan udara dengan kerjasama Unit Udara Polis dan penerbangan pihak swasta untuk membuat pengesanan awal bagi mengelakkan kebakaran dari merebak;
- iii. Kerajaan Negeri telah mewujudkan Unit Penguatkuasaan khas bagi mencegah pembakaran terbuka di Majlis Perbandaran Klang bagi memantau kawasan pertanian Revolusi Hujau, Johan Setia, Klang;
- iv. Jabatan Pengairan dan Saliran, Jabatan Perhutanan dan Jabatan Mineral dan Geosains melaksanakan langkah pencegahan pembakaran terbuka di kawasan hutan yang melibatkan tanah gambut dengan melaksanakan "water management system" melalui pembinaan "check dam" dan pembinaan telaga air tanah (tube well) di kawasan tersebut supaya kebakaran dapat dikawal dan dikurangkan;
- v. Jabatan Bomba dan Penyelamat dengan kerjasama agensi-agensi lain seperti Jabatan Perhutanan, Jabatan Pengairan dan Saliran, Jabatan Mineral dan Geosains, JPAM dan RELA terlibat di dalam kerja-kerja pepadaman bagi kes-kes kebakaran yang luas melibatkan kawasan hutan dan tanah gambut;
- vi. Jawatankuasa Pengurusan dan Bantuan Bencana Daerah akan digerakkan bagi kes-kes pembakaran terbuka berskala besar untuk mengambil tindakan bersepadu bagi memadam kebakaran tersebut mengikut Peraturan Tetap Operasi Pengendalian Bencana Kebakaran Hutan/Pembakaran Terbuka dan Jerebu;
- vii. Bagi membantu untuk mempercepatkan pepadaman kebakaran yang dilakukan oleh Jabatan Bomba dan Penyelamat, Kerajaan Negeri telah mendapatkan kerjasama Agensi Penguatkuasaan Maritim Malaysia (APMM) untuk menggunakan khidmat penerbangan kapalterbang Bombardier untuk pepadaman kebakaran hutan di Negeri Selangor ;
- viii. Kerajaan Negeri Selangor juga melalui Mesyuarat Majlis Mesyuarat Kerajaan Negeri Ke-30/2012 yang diadakan pada 15 Ogos 2012 telah membuat keputusan bahawa Pejabat Tanah Daerah akan merampas tanah-tanah terbiar dan tanah-tanah di mana pembakaran terbuka berlaku serta pemilik tanah tidak mengusahakan apa-apa aktiviti dan tidak menjaga tanah mereka;
- ix. Mempertingkatkan program pendidikan dan kesedaran alam sekitar kepada orang awam, pihak industri dan para petani bagi memastikan mereka memberi kerjasama dalam usaha-usaha penjagaan alam sekitar dengan tidak melakukan sebarang aktiviti pembakaran terbuka; dan

- x. Jabatan Alam Sekitar juga akan mengambil tindakan mengikut Pelan Tindakan Jerebu Kebangsaan seperti meningkatkan penguatkuasaan ke atas pelepasan ekzos kenderaan bermotor, pelepasan pencemaran udara daripada industri dan kawalan pencemaran habuk dari aktiviti kerja tanah.



**PERTANYAAN-PERTANYAAN MULUT DARIPADA  
Y.B. DATUK ABDUL SHUKUR BIN IDRUS  
(KUANG)**

**TAJUK : KAKITANGAN PKNS HOLDINGS SDN. BHD.**

28. Dikatakan 23 kakitangan kontrak PKNS Holdings telah dipecat.

Bertanya kepada Y.A.B Dato' Menteri Besar:

- a) Apakah latar belakang dan kronologi isu ini?
- b) Apakah bentuk pembelaan terhadap kakitangan tersebut dan hak-hak mereka berdasarkan kontrak?
- c) Apakah penyelesaian muktamad terhadap isu ini?

**JAWAPAN :**

a), b) dan c)

<b>Bil.</b>	<b>Tarikh</b>	<b>Perkara</b>
1.	27 September 2013	Pengauditan dijalankan ke atas Pengurusan Pelantikan Anggota daripada PKNS Holdings Sdn. Bhd. Oleh Bahagian Audit dalam PKNS
2.	31 Disember 2014	Bahagian Audit Dalam telah mengeluarkan pemerhatian audit kepada Bahagian Sumber Manusia
3.	27 Januari 2014	Exit Conference : Pengurusan Pelantikan Anggota daripada PKNS Holdings Sdn. Bhd.  Hadir : i. Timbalan Pengurus Besar (Pentadbiran & Pembangunan) ii. Pengurus Sumber Manusia iii. Ketua Juruaudit Dalam
4.	3 Februari 2014	Jawapan kepada pemerhatian audit terhadap Pengurusan Pelantikan Anggota daripada PKNS Holdings Sdn. Bhd. Telah disediakan oleh Bahagian Sumber Manusia
5.	3 Februari 2014	Timbalan Pengurus Besar (Pentadbiran & Pembangunan) mengemukakan Kertas Kerja kepada Pemangku Pengurus Besar  'Pemulangan Semula Anggota-anggota Yang

		dipinjamkan oleh PKNS kepada PKNS Holdings Sdn. Bhd.
6.	3 Februari 2014	Mendapat kelulusan Pemangku Pengurus Besar dengan catatan.  'Kelulusan dari pihak Pengerusi PKNS juga telah diterima pada 3hb Februari 2014'
7.	3 Februari 2014	Pemangku Pengurus Besar telah mengemukakan surat Penyusunan Semula Organisasi dan Keperluan Sumber Manusia PKNS kepada Pengerusi PKNS Holdings. Sdn. Bhd. Serta mengembalikan semula anggota yang dipinjam seramai 20 orang kepada PKNS Holdings Sdn. Bhd.
8.	4 Februari 2014	Pemangku Pengurus Besar telah mengemukakan Kertas Makluman kepada Ahli-ahli Majlis Mesyuarat Kerajaan Negeri Selangor (MMKN) :-  'Status Pelaksanaan Penamatan Perkhidmatan Anggota-anggota Yang Dipinjamkan oleh PKNS daripada PKNS Holdings Sdn. Bhd.
9.	4 Februari 2014	20 orang anggota PKNS Holdings Sdn. Bhd. Telah dijemput hadir ke Bilik Gerakan Ibu Pejabat, Tingkat 9, Menara HPAIC Shah Alam  Pengerusi PKNS Holdings Sdn. Bhd. Telah menyerahkan surat penamatan kontrak perkhidmatan kepada 19 anggota dan pemulangan seorang pegawai pinjaman kepada PKNS Holdings Sdn. Bhd. Majlis turut dihadiri oleh Timbalan Pengurus Besar (Pentadbiran dan Pembangunan) PKNS.
10.	10 Februari 2014	PKNS Holdings Sdn. Bhd. Telah menyerahkan cek bayaran ganti notis kepada 19 orang anggota yang terlibat dengan jumlah sebanyak RM292,320.35.
11.	12 Februari 2014	Mesyuarat Jawatankuasa Audit Bilangan 1/2014 telah membincangkan mengenai penemuan audit
12.	13 Februari 2014	18 orang anggota terlibat telah memfailkan Representasi di Bawah Seksyen 20 Akta Perhubungan Perusahaan 1967.
13.	3 Mac 2014	Mesyuarat Rundingan Damai telah diadakan di Jabatan Perhubungan Perusahaan Selangor.  <b><u>Wakil PKNS Holdings Sdn. Bhd.</u></b> i. Pengerusi

		<p>ii. Ketua Bahagian Kewangan/HR/Pentadbiran</p> <p><b><u>Wakil PKNS</u></b></p> <p>i. Timbalan Pengurus Besar (Pentadbiran dan Pembangunan)</p> <p>ii. Pengurus Sumber Manusia</p> <p>16 orang wakil daripada 18 orang telah mengemukakan beberapa tuntutan.</p>
14.	4 Mac 2014	<p>Pemangku Pengurus Besar telah mengemukakan Kertas Makluman 'Status Pelaksanaan Penamatan Perkhidmatan Anggota-anggota yang dipinjam oleh PKNS daripada PKNS Holdings Sdn. Bhd.' Kepada ahli-ahli Perbadanan (Kertas Mesyuarat Bilangan 05/2014) dan juga mengenai tuntutan berjumlah RM4.9 juta yang dikemukakan oleh 18 orang bekas anggota PKNS Holdings Sdn. Bhd. Board bersetuju dengan tindakan PKNS</p> <p>Mesyuarat Ahli-ahli Perbadanan bersetuju dengan tindakan PKNS.</p>
15.	10 Mac 2014	<p>PKNS Holdings Sdn. Bhd. Mengemukakan surat kepada Pengarah Jabatan Perhubungan Perusahaan Selangor memaklumkan bahawa penamatan perkhidmatan anggota-anggota terlibat adalah mengikut terma-terma di dalam surat tawaran dan ia adalah muktamad.</p>

**PERTANYAAN-PERTANYAAN MULUT DARIPADA  
YANG BERHORMAT IR. HJ. MOHD HASLIN HASSAN  
(TANJONG SEPAT)**

**TAJUK: WANITA**

29. Bertanya kepada Y.A.B. Dato' Menteri Besar:

- a) Berapa ramaikah peserta yang telah mengikuti aktiviti Pusat Wanita Berdaya?
- b) Apakah kayu ukur pencapaian kejayaan Pusat Wanita Berdaya?
- c) Berapakah jumlah peruntukan yang telah dibelanjakan sepanjang tahun 2013 untuk menjayakan program-program Pusat Wanita Berdaya?

**JAWAPAN:**

- a) Jumlah peserta yang telah mengikuti aktiviti PWB ialah
- b) Ada beberapa aspek ukuran pencapaiannya.
  - i. Jumlah bilangan wanita yang menyertai program-program PWB.
  - ii. Peningkatan pendapatan wanita setelah menghadiri kelas-kelas kemahiran PWB
  - ii. Kecekapan pengurusan PWB berlandaskan kehendak SOP PWB
  - iv. Status lokasi PWB berlandaskan kehendak SOP PWB
  - v. Pelaksanaan program-program berstruktur mengikut aras pencapaian yang telah ditetapkan.
  - vi. Kewujudan dan Pengemaskinian pangkalan data
- c) Sepanjang tahun 2013, perbelanjaan keseluruhan berjumlah RM962,500.00 telah dibelanjakan ke atas PWB, yang mana sebanyak RM645,000.00 telah dibelanjakan bagi tujuan penyediaan peralatan asas dalam melaksanakan aktiviti PWB berkaitan. Manakala, perbelanjaan bagi pelaksanaan program dan latihan di peringkat PWB adalah berjumlah RM317,500.00.

**PERTANYAAN –PERTANYAAN MULUT DARIPADA  
Y.B. TUAN HJ HASNUL BIN HJ BAHARUDDIN  
( MORIB)**

**TAJUK : MASALAH TERPUTUS BEKALAN AIR**

30. Bertanya kepada Y.A.B. Dato' Menteri Besar:-

- a) Apakah tindakan Kerajaan Negeri Selangor untuk mengatasi masalah terputus bekalan air di kawasan Kampung Labohan Dagang, Plak Lempit, Bukit Changgang dan Kampung Sungai Manggis hingga memakan masa dalam tempoh 26 hari?

**JAWAPAN :**

- a) Pencemaran Sungai Langat adalah suatu tragedi yang perlu ditangani dengan serius oleh semua pihak. Pencemaran air mentah disebabkan peningkatan paras ammonia semenjak 28 Januari 2014 di Sungai Langat yang mengakibatkan LRA Cheras Batu 11 dan LRA Bukit Tampoi terpaksa berhenti operasi. Pemberhentian kedua-dua loji ini telah menyebabkan gangguan bekalan air kepada pengguna seramai 47,192 akaun yang meliputi 60,185 pintu rumah di kawasan Hulu Langat, Kuala Langat dan Sepang.

Adalah menjadi tanggung jawab Kerajaan Negeri Selangor dalam memastikan sumber air di Selangor sentiasa bersih dan selamat untuk digunakan dan pelbagai usaha telah diambil bagi tujuan tersebut. Antara langkah-langkah yang telah diambil adalah melalui Pelaksanaan Pengurusan Lembangan Sungai Bersepadu (IRBM), seperti Pelan Pengurusan Lembangan Sungai Selangor (2007-2012) yang mana antara polisi utama pelan ini adalah 'Memastikan Air Bersih' dan 'Memastikan Air Mencukupi'.

Selain itu, bagi memelihara sumber air dan lembangan sungai yang membekalkan sumber air negeri, kerja-kerja pemantauan dan penguatkuasaan berterusan dijalankan melalui jawatankuasa-jawatankuasa yang telah ditubuhkan iaitu:

- i. Jawatankuasa Pengurusan Lembangan Sungai, yang dipengerusikan oleh EXCO Infrastruktur dan Kemudahan Awam,
- ii. Jawatankuasa Pasukan Petugas Pengawalan Pencemaran Sungai Klang, Sungai Langat dan Sungai Selangor, yang dipengerusikan oleh Lembaga Urus Air Selangor (LUAS); dan
- iii. Jawatankuasa Kecemasan Pencemaran Sumber Air, yang dipengerusikan oleh EXCO Infrastruktur dan Kemudahan Awam.

Selain itu, sekiranya sesuatu pencemaran sungai berlaku, Jawatankuasa Kecemasan Pencemaran Sumber Air yang diurusetikan oleh Lembaga Urus

Air Selangor (LUAS) dan dianggotai oleh jabatan-jabatan kerajaan dan syarikat konsesi operator air yang berkenaan akan membuat siasatan bagi mengenalpasti punca pencemaran tersebut dan seterusnya mengambil langkah-langkah proaktif untuk mengatasi masalah pencemaran tersebut termasuklah mengambil tindakan undang-undang.

Dalam usaha menjaga kebersihan sungai-sungai di Selangor, Kerajaan Negeri adalah tegas dalam melaksanakan penguatkuasaan undang-undang ke atas pihak yang bertanggungjawab melakukan pencemaran sungai. Tindakan terhadap pencemar boleh diambil melalui:

- i. Akta Kualiti Alam Sekeliling 1974 dan Peraturan-Peraturan Kualiti Alam Sekeliling (Kumbahan dan Effluen-Effluen Perindustrian), 1979
- ii. Enakmen LUAS 1999; dan
- iii. Akta Kerajaan Tempatan.

Dalam pada itu, bagi memantapkan penguatkuasaan terhadap aktiviti-aktiviti pencemaran sumber air, Kerajaan Negeri Selangor melalui LUAS sedang menyediakan Peraturan-peraturan (Pelepasan Bahan Pencemar) LUAS 2010 bagi mengawal bahan pencemar yang masuk ke dalam sumber air sekaligus dapat mengurangkan kesan terhadap kualiti air sumber air .

Pada masa yang sama juga, Kerajaan Negeri sedang berusaha menganjurkan aktiviti kesedaran awam dengan melibatkan komuniti setempat dan pihak berkepentingan bagi memberi pendedahan akan kepentingan pemeliharaan sumber air dan alam sekitar di samping menjamin sumber air serta mengekalkan kualiti hidup masyarakat sejahtera. Antara aktiviti-aktiviti yang telah dijalankan melalui LUAS adalah:

- i. Program Pembersihan Pantai dan Kempen Tanam Pokok Bakau di Pantai Tanjung Harapan,
- ii. Program Qua-Qua yang melibatkan komuniti dan pelajar sekolah dalam pemantauan kualiti air sungai yang telah dilancarkan pada 29 Jun 2008,
- iii. Program Kitar Semula Sisa Minyak Masak; dan
- iv. Mengadakan ceramah-ceramah dan pameran-pameran dari semasa ke semasa.

Dari segi konsep, kawasan hulu dalam sesuatu tadahan hujan haruslah bebas daripada aktiviti-aktiviti yang berkemungkinan boleh mencemarkan kualiti air. Di kebanyakan negara yang maju dari segi pengurusan air, sebagai contoh Jepun dan Australia, hanya aktiviti pembalakan dan pertanian sahaja yang dibenarkan ditempatkan di hulu loji rawatan air. Namun keadaan ini tidak berlaku di Negeri Selangor memandangkan kepada pembangunan pesat yang berlaku terutamanya di Lembangan Sungai Langat.

Kerajaan Negeri Selangor melalui LUAS juga sedang mengadakan kajian untuk membangunkan kolam-kolam takungan di kawasan yang berdekatan dengan Lembangan Sungai Langat bagi tujuan menakung air untuk penyingkiran ammoniacal nitrogen melalui kaedah nyah-udara (pemeruapan gas ammonia). Perkara ini masih dalam peringkat kajian dan sekiranya berhasil, Kerajaan Negeri Selangor akan mengutarakan dapatan ini untuk mendapatkan persetujuan Suruhanjaya Perkhidmatan Air Negara (SPAN). Konsep kolam takungan ini adalah sama seperti di kaedah yang digunapakai di Loji Rawatan Air Sungai Labu di mana air dari sungai ditakung di dalam Kolam Takungan *Off River Storage* antara 3 ke 4 bulan sebelum dialirkan ke Loji Rawatan untuk dirawat sebagai air terawat.

Selain dari itu, LUAS juga sedang meneliti dan mengkaji perkara berkaitan beban pencemaran (pollution loading) efluen yang dilepaskan ke dalam sungai. Beban ini akan dilihat dari segi kuantiti yang dilepaskan dan bukan sahaja melihat kepada kualiti efluen tersebut. Jika kuantitinya tinggi tetapi kepekatan bahan cemarnya masih rendah yang mematuhi Standard A misalnya, tidak bermakna efluen tersebut tidak mencemarkan sungai. Ini kerana keupayaan sungai untuk menjalani proses pembersihan sendiri (self-purification) lebih banyak bergantung kepada kuantiti airnya. Oleh itu, LUAS meneliti agar peraturan sedia ada dikaji semula berdasarkan kepada kerana pengalaman Kerajaan Negeri Selangor melalui LUAS dalam menguruskan sungai dan menjalankan penyelidikan yang berkaitannya mendapati bahawa beban pencemaran dari aspek kualiti tidak mempunyai impak yang langsung kepada kebersihan sesuatu sungai atau laut. Oleh itu, aspek kuantiti efluen yang dilepaskan adalah lebih signifikan lagi.

Di kebanyakan negara maju, kebenaran untuk beroperasi bagi sesuatu loji rawatan kumbahan atau sisa industri juga tidak lagi terlalu terikat kepada sesuatu standard. Ia lebih banyak bergantung kepada keupayaan sungai untuk menampung beban pencemaran.

**PERTANYAAN-PERTANYAAN MULUT DARIPADA  
Y.B. TUAN NG TIEN CHEE  
(BALAKONG)**

**TAJUK: PENGURUSAN SAMPAH**

31. Bertanya kepada Y.A.B. Dato' Menteri Besar:-
- a) Nyatakan kos pengurusan sampah domestik dan sampah pukal yang dibelanjakan setiap tahun mengikut PBT masing-masing.
  - b) Berapakah penjimatannya dan keberkesanannya sekiranya dibandingkan dengan zaman pengurusan oleh AFSB?

**JAWAPAN:**

- a) Kos pengurusan sampah domestik dan sampah pukal yang dibelanjakan setiap tahun mengikut PBT masing-masing adalah seperti di **Lampiran 1**.
- b) Setelah proses pengambilalihan dilaksanakan, semua PBT memaklumkan berlaku penjimatan terutama kos berbanding semasa di bawah kendalian pihak AFSB. Jumlah terperinci kos pengurusan bagi setiap PBT tersebut dapat dilihat seperti di **Lampiran 2**.



**KOS PENGURUSAN SAMPAH DOMESTIK DAN SAMPAH PUKAL YANG  
DIBELANJAKAN MENGIKUT PBT  
BAGI TAHUN 2012 DAN 2013**

<b>Bil.</b>	<b>PBT</b>	<b>2012 RM</b>	<b>2013 RM</b>
1.	MBSA	18.9 juta	12.29 juta
2.	MBPJ	45.4 juta	27.91 juta
3.	MPSJ	20.4 juta	19.4 juta
4.	MPKj	16.72 juta	21.41 juta
5.	MPS	18.96 juta	18.89 juta
6.	MPK	15.13 juta	20.17 juta
7.	MPAJ	14.77 juta	4.35 juta
8.	MPSp	7.03 juta	2.29 juta
9.	MDKS	3.7 juta	4.4 juta
10.	MDKL	3.8juta	3.28 juta
11.	MDSB	1.97 juta	3.42 juta
12.	MDHS	8.30 juta	7.71 juta
JUMLAH		175.08 juta	145.52 juta

*\*\*Sumber: Semua PBT Negeri Selangor*

Lampiran 2

<b>BIL.</b>	<b>PIHAK BERKUASA TEMPATAN (PBT)</b>	<b>SEMASA AFSB SETAHUN (RM)</b>	<b>SELEPAS AFSB SETAHUN (RM)</b>
1.	MBSA	22,402,126.68	18,909,789.28
2.	MBPJ	60,800,000.00	45,400,000.00
3.	MPSJ	28,270,000.00	20,400,000.00
4.	MPKj	23,040,000.00	16,721,847.60
5.	MPS	29,596,009.67	18,965,196.10
6.	MPK	19,075,296.96	15,135,378.00
7.	MPAJ	18,626,358.60	14,779,440.00
8.	MPSepang	7,881,918.00	7,036,237.44
9.	MDKS	4,000,000.00	3,700,000.00
10.	MDSB	3,809,891.00	1,977,240.00
11.	MDHS	TIADA BERKAITAN	
12.	MDKL	3,202,744.32	3,802,274.40
<b>JUMLAH</b>		<b>220,704,345.23</b>	<b>166,827,402.82</b>

\*\*\*sumber: Semua PBT, Negeri Selangor

**PERTANYAAN-PERTANYAAN MULUT DARIPADA  
Y.B. PUAN YEO BEE YIN  
(DAMANSARA UTAMA)**

**TAJUK: PEMBAKARAN TERBUKA**

32. Bertanya kepada Y.A.B Dato' Menteri Besar: -
- a) Berapakah kes pembakaran terbuka yang dilaporkan dari Januari 2013 - Januari 2014?
  - b) Apakah rancangan kerajaan negeri untuk menurunkan kes pembakaran terbuka?

**JAWAPAN :**

- a) Dari 1 Januari 2013 – 1 Januari 2014 Jabatan Alam Sekitar Negeri Selangor telah menerima sebanyak 1,269 aduan mengenai pembakaran terbuka yang terdiri daripada pembakaran di tapak pembinaan, tapak pelupusan sampah haram, ladang, kebun, hutan, belukar dan pembakaran sampah di kawasan perumahan, tepi jalan dan tepi sungai.

**Maklumat tambahan:**

Pada tempoh tersebut di atas, tindakan undang-undang yang telah diambil bagi kesalahan pembakaran terbuka di bawah Akta Kualiti Alam Sekeliling 1974 ialah sebanyak 68 kompaun telah dikeluarkan dan 14 Kertas Siasatan telah disediakan untuk mengambil tindakan mahkamah.

- b) Bagi mengurangkan kes pembakaran terbuka, Kerajaan Negeri mengambil tindakan dengan melaksanakan berbagai cara seperti berikut:
  - i. Mempertingkatkan penguatkuasaan undang-undang mengenai larangan melakukan pembakaran terbuka di bawah Akta Kualiti Alam Sekeliling, 1974 oleh Jabatan Alam Sekitar dan undang-undang lain yang berkaitan di bawah Pihak Berkuasa Tempatan dan Pejabat Tanah dan Daerah dengan mengambil tindakan ke atas pihak yang didapati melakukan aktiviti pembakaran terbuka;
  - ii. Jabatan Alam Sekitar menjalankan program pemantauan dan rondaan darat ke atas kawasan-kawasan yang berisiko tinggi berlaku pembakaran seperti di kawasan tanah gambut dan tapak pelupusan sampah. Program pemantauan ini turut dilaksanakan melalui penerbangan udara dengan kerjasama Unit Udara Polis dan penerbangan pihak swasta untuk membuat pengesanan awal bagi mengelakkan kebakaran dari merebak;

- iii. Kerajaan Negeri telah mewujudkan Unit Penguatkuasaan khas bagi mencegah pembakaran terbuka di Majlis Perbandaran Klang bagi memantau kawasan pertanian Revolusi Hujau, Johan Setia, Klang;
- iv. Jabatan Pengairan dan Saliran, Jabatan Perhutanan dan Jabatan Mineral dan Geosains melaksanakan langkah pencegahan pembakaran terbuka di kawasan hutan yang melibatkan tanah gambut dengan melaksanakan “water management system” melalui pembinaan “check dam” dan pembinaan telaga air tanah (tube well) di kawasan tersebut supaya kebakaran dapat dikawal dan dikurangkan;
- v. Jabatan Bomba dan Penyelamat dengan kerjasama agensi-agensi lain seperti Jabatan Perhutanan, Jabatan Pengairan dan Saliran, Jabatan Mineral dan Geosains, JPAM dan RELA terlibat di dalam kerja-kerja pepadaman bagi kes-kes kebakaran yang luas melibatkan kawasan hutan dan tanah gambut;
- vi. Jawatankuasa Pengurusan dan Bantuan Bencana Daerah akan digerakkan bagi kes-kes pembakaran terbuka berskala besar untuk mengambil tindakan bersepadu bagi memadam kebakaran tersebut mengikut Peraturan Tetap Operasi Pengendalian Bencana Kebakaran Hutan/Pembakaran Terbuka dan Jerebu;
- vii. Bagi membantu untuk mempercepatkan pepadaman kebakaran yang dilakukan oleh Jabatan Bomba dan Penyelamat, Kerajaan Negeri telah mendapatkan kerjasama Agensi Penguatkuasaan Maritim Malaysia (APMM) untuk menggunakan khidmat penerbangan kapal terbang Bombardier untuk pepadaman kebakaran hutan di Negeri Selangor ;
- viii. Kerajaan Negeri Selangor juga melalui Mesyuarat Majlis Mesyuarat Kerajaan Negeri Ke-30/2012 yang diadakan pada 15 Ogos 2012 telah membuat keputusan bahawa Pejabat Tanah Daerah akan merampas tanah-tanah terbiar dan tanah-tanah di mana pembakaran terbuka berlaku serta pemilik tanah tidak mengusahakan apa-apa aktiviti dan tidak menjaga tanah mereka; dan
- ix. Mempertingkatkan program pendidikan dan kesedaran alam sekitar kepada orang awam, pihak industri dan para petani bagi memastikan mereka memberi kerjasama dalam usaha-usaha penjagaan alam sekitar dengan tidak melakukan sebarang aktiviti pembakaran terbuka.

**PERTANYAAN-PERTANYAAN MULUT DARIPADA  
Y.B. TUAN MOHAMED AZMIN BIN ALI  
(BUKIT ANTARABANGSA)**

**TAJUK : PERUMAHAN MAMPU MILIK**

33. Bertanya kepada Y.A.B. Dato' Menteri Besar:-

- a) Apakah dasar Lembaga Perumahan dan Hartanah Selangor (LPHS) untuk membangun perumahan rakyat dan berapakah jumlah rumah kos rendah dan kos sederhana yang telah dibina oleh LPHS semenjak 2008-2013 ?
- b) Berapakah jumlah rumah mampu milik yang akan dibina melalui Program Perintis Rumah Selangorku bagi tahun 2014 ?

**JAWAPAN:**

- a) Untuk makluman Yang Berhormat, Kerajaan Negeri melalui LPHS telah memperkenalkan Dasar Perumahan Mampu Milik (Rumah Selangorku) bermula pada 1 Januari 2014 bagi menggantikan Dasar Perumahan sebelum ini yang dikenali sebagai Dasar 20:20:10 atau 20:10:10 yang mana ia telah digunapakai sejak sebelum tahun 2000 lagi. Pengenalan Dasar Rumah Selangorku ini adalah bermatlamat supaya dasar perumahan mampu milik yang dirangka ini lebih relevan untuk dipraktikkan selaras dengan trend pembangunan kawasan kediaman dan keadaan ekonomi semasa, kepelbagaian dari segi jenis, saiz dan reka bentuk, mengambil kira pendapatan di bawah RM3,000.00 sehinggalah pendapatan RM8,000.00 sebulan serta penyediaan rumah di antara RM42,000.00 sehingga RM250,000.00.

Sehingga tahun 2013, LPHS masih belum membina rumah kos rendah dan rumah kos sederhana kerana peranan LPHS pada ketika itu adalah lebih kepada memantau pemaju- pemaju supaya membina rumah- rumah tersebut. Namun begitu, bermula tahun 2014, LPHS mula bergiat dalam bidang pembinaan rumah- rumah mampu milik (Rumah Selangorku) dan projek pertama yang dicadang untuk dibina adalah di Taman Ukay Indah, Sungai Sering, Mukim Hulu Kelang Daerah Gombak.

- b) Program Perintis Rumah Selangorku bagi tahun 2014 yang akan dibina oleh LPHS adalah di Taman Ukay Indah, Sungai Sering, Mukim Hulu Kelang Daerah Gombak. Majlis pelancaran dan pecah tanah projek tersebut telah dirasmikan oleh Y.A.B Dato' Menteri Besar pada 22 Februari 2014 yang lalu.

Projek ini dijangka akan dimulakan dalam tempoh enam bulan selepas kelulusan pembangunan serta perlantikan kontraktor selesai. Projek ini mengandungi 2,496 unit dan dijangka siap sepenuhnya dalam tempoh lima tahun.

**PERTANYAAN-PERTANYAAN MULUT DARIPADA  
Y.B. TUAN DR. IDRIS BIN AHMAD  
(IJOK)**

**TAJUK: PEMBINAAN ASRAMA DAN SEKOLAH SRJKT(T) LADANG  
COALFIELDS**

34. Pembinaan asrama dan sekolah SRJKT(T) Ladang Coalfields, Desa Coalfields telah tergendala sekarang. Banyak pihak-pihak berkaitan telah memberi penjelasan bercanggah.

Bertanya kepada Y.A.B. Dato' Menteri Besar:-

- a) Apakah rancangan Kerajaan Negeri untuk membetulkan persepsi rakyat Ijok terhadap masalah ini?

**JAWAPAN:**

- a) Kerajaan Negeri mengambil serius isu Pembinaan Asrama dan Sekolah SRJK(T) Ladang Coalfields. Hal ini telah pun diangkat ke Majlis Mesyuarat Kerajaan Negeri Selangor (MMKN) yang ke-16. Mesyuarat tersebut yang bersidang telah memutuskan satu keputusan di mana segala isu-isu berkaitan tanah dan pembinaan akan diselesaikan oleh pihak yang bertanggungjawab iaitu Majlis Daerah Kuala Selangor, Pejabat Daerah Kuala Selangor dan Jabatan Kerja Raya Selangor. Kerajaan Negeri sedaya upaya dalam menyelesaikan masalah-masalah yang timbul secepat mungkin khususnya melibatkan isu tanah yang membuatkan pembinaan tertangguh sementara.

Pihak-pihak yang terlibat sedang merangka pelan baru dan akan melaksanakan kerja-kerja tertangguh dengan kadar segera.

Tujuan utama pembinaan sekolah dan asrama Ladang Coalfield adalah untuk memberi manfaat kepada orang ramai dan anak-anak pekerja ladang berkenaan khususnya.

Perancangan awal pembinaan asrama dan sekolah tersebut adalah untuk meningkatkan mutu pendidikan di kalangan anak-anak penduduk kawasan berkenaan, di samping dapat meningkatkan taraf hidup anak-anak di masa akan datang.

Walaupun, rakyat Ijok tidak nampak akan kepentingan pembinaan tersebut akibat masalah-masalah teknikal yang dihadapi yang membawa kepada kelewatan pembinaan.

Oleh yang demikian, Kerajaan Negeri akan memantau secara teliti semua perancangan yang akan dilaksanakan secara berterusan sehingga pembinaan tersebut selesai dan selamat untuk digunakan.

**PERTANYAAN-PERTANYAAN MULUT DARIPADA  
Y.B. TUAN KAMAROL ZAKI BIN HAJI ABDUL MALIK  
(SUNGAI AIR TAWAR)**

**TAJUK: JAWATANKUASA KEMAJUAN DAN KESELAMATAN KAMPUNG  
(JKKK)**

35. JKKK memainkan peranan yang sangat besar kerana mereka mewakili suara akar umbi rakyat.

Bertanya kepada YAB Dato' Menteri Besar:

- a) Apakah KPI yang ditetapkan oleh kerajaan negeri kepada Ketua Kampung dan JKKK?
- b) Apakah peranan JKKK bagi membanteras masalah gejala sosial?
- c) Bagaimanakah JKKK dapat berperanan adil dalam pengagihan bantuan kepada rakyat?

**JAWAPAN :**

- a) Ketua-Ketua Kampung secara amnya merupakan mereka yang dipilih bagi mengetuai masyarakat dan mewakili Kerajaan Negeri di peringkat akar umbi. Ketua-Ketua Kampung mempunyai prestasi yang dinilai berdasarkan faktor-faktor seperti kerjasama dengan Pejabat Daerah, kerjasama dengan penduduk, program kemasyarakatan yang dianjurkan, masalah disiplin, tempoh berkhidmat dan ulasan Pejabat Daerah.
- b) Secara amnya, sebagai seorang Ketua Kampung, menjadi tugas dan tanggungjawab untuk menangani masalah-masalah gejala sosial yang dihadapi di kampung. Antara kaedah JKKK membanteras gejala sosial adalah dengan bekerjasama menjayakan program-program anti dadah dan anti zina yang dianjurkan.
- c) JKKK tidak mempunyai kuasa untuk memberi bantuan-bantuan Kerajaan Negeri seperti Blueprint dan sebagainya. Tugas-tugas ini adalah di bawah Jawatankuasa Tetap di mana pemilihan dilakukan secara bermesyuarat yang dipengerusikan oleh YB EXCO sendiri. Namun begitu, sekiranya JKKK mengenalpasti mereka yang layak dan memerlukan bantuan, maka nama boleh dikemukakan kepada urusetia melalui Pejabat Daerah masing-masing.

**PERTANYAAN –PERTANYAAN MULUT DARIPADA  
Y.B. TUAN HAJI ZAIDY BIN HAJI ABDUL TALIB  
(TAMAN TEMPLER)**

**TAJUK: PENGANGKUTAN AWAM PERCUMA**

36. Antara janji kerajaan Selangor adalah menyediakan pengangkutan awam yang percuma dan mesra orang awam termasuklah perkhidmatan bas di Shah Alam, Petaling Jaya, Subang Jaya dan Kajang.

Bertanya kepada Y.A.B. Dato' Menteri Besar:-

- a) Bagaimanakah status pelaksanaan janji manifesto ini?
- b) Berapakah kos yang telah diperuntukkan untuk pelaksanaan program ini?
- c) Bilakah program ini mampu dinikmati oleh rakyat Selangor ?

**JAWAPAN :**

- a) Kerajaan Negeri Selangor telah melaksanakan janji seperti yang dinyatakan dalam manifesto iaitu menyediakan pengangkutan awam percuma di Shah Alam, Petaling Jaya, Subang Jaya dan Kajang.

Program Pengangkutan Awam Percuma atau Perkhidmatan Bas Komuniti di Shah Alam telah dilaksanakan oleh Pihak Berkuasa Tempatan (PBT) iaitu Majlis Bandaraya Shah Alam (MBSA) dan Majlis Bandaraya Petaling Jaya (MBPJ). Manakala bagi kawasan Majlis Perbandaran Subang Jaya (MPSJ) dan Majlis Perbandaran Kajang (MPKJ), kajian telah dilaksanakan untuk tujuan pelaksanaan.

- b) Kerajaan Negeri Selangor dan PBT berkenaan perlu memberi penelitian yang rapi akan usaha menyediakan pengangkutan awam percuma kerana melibatkan kos dan pelaburan bagi merealisasikan manifesto ini. Anggaran kos yang perlu ditanggung PBT yang dinyatakan adalah seperti berikut:
  - i) Majlis Bandaraya Shah Alam (MBSA)  
Kos yang ditanggung oleh MBSA adalah sebanyak RM629,076.00 setahun. Ini melibatkan kos bagi pembelian bas, kos petrol/minyak, servis enjin, pemandu dan kos penyelenggaraan.
  - ii) Majlis Bandaraya Petaling Jaya (MBPJ)  
Kos yang ditanggung oleh MBPJ adalah sebanyak RM418,000.00 yang melibatkan pembelian dua (2) buah bas dan kos penyelenggaraan setahun.
  - iii) Majlis Perbandaran Subang Jaya (MPSJ)



Kos yang ditanggung oleh MPSJ bagi pembelian sebuah bas serta kos penyelenggaraan dan pengurusan adalah sebanyak RM346,000.00. Manakala kos bagi penyewaan bas adalah RM420,000.00 hingga RM584,000.00 bergantung kepada syarikat penyedia bas.

iv) Majlis Perbandaran Kajang (MPKj)

Kos yang perlu ditanggung oleh MPKj adalah sebanyak RM120,000.00 setahun bagi kos perkhidmatan dengan kaedah pelaksanaan secara kontrak atau perjanjian antara MPKj dan syarikat pengangkutan bas sedia ada.

- c) Perkhidmatan Bas Komuniti di Shah Alam telah mula beroperasi pada 4 Mac 2014 (Selasa) bermula di Hentian Pusat Bandar, Seksyen 14 dan melalui Seksyen 2, 7, 11, 14, 15, 16, 17 dan 18. Bas ini beroperasi pada hari bekerja sahaja (Isnin – Jumaat). Perkhidmatan Bas Komuniti beroperasi 3 kali sehari dari Hentian Pusat Bandaraya jam 7.30 pagi, 11.30 pagi dan 4.30 petang.

Manakala bagi kawasan Petaling Jaya, perkhidmatan ini telah lama dilaksanakan iaitu pada Julai 2008 dan peringkat seterusnya adalah penambahbaikan bagi pelaksanaan perkhidmatan bas percuma sedia ada dengan penambahan laluan baru bagi menampung pertambahan permintaan.

Perkhidmatan bas komuniti ini juga akan diperluaskan oleh MPSJ dan MPKj di kawasan masing-masing secara berperingkat setelah mendapat kelulusan daripada Pihak Berkuasa Negeri demi memastikan pelaksanaan ini dapat dinikmati dan memberi manfaat kepada semua.

**PERTANYAAN-PERTANYAAN MULUT DARIPADA  
Y.B. TUAN DR. ABD RANI BIN OSMAN  
(MERU)**

**TAJUK: PERLAKSANAAN MARRIS**

37. Bertanya kepada Y.A.B Dato' Menteri Besar :

- a) Apakah ada halangan PBT, untuk melaksanakan ke atas 'jalan-jalan JKR, kampung dan Pertanian'?
- b) Peruntukan yang tinggi kepada PBT setiap DUN. Adakah PBT dibenarkan untuk MARRIS Jalan Luar Bandar & desa?
- c) Memastikan peruntukan dibelanja dalam tahun kewangan. Adakah audit dilaksanakan?

**JAWAPAN:**

- a) Tiada halangan. Semua kerja selenggaraan jalan boleh dilaksanakan ke atas jalan-jalan yang berdaftar dengan sistem MARRIS Onlinedan hendaklah mematuhi Garis Panduan Tatacara Pengurusan Pemberian Penyenggaraan Jalan Negeri. Amalan penyelenggaraan sekarang adalah mengikut pembahagian iaitu pelaksanaan jalan-jalan JKR akan dilaksanakan oleh Jabatan Kerja Raya, penyelenggaraan Jalan Kampung dilaksanakan oleh Pejabat Tanah/Daerah manakala penyelenggaraan Jalan Pertanian akan dilaksanakan oleh Jabatan Pengairan dan Saliran.
- b) Peruntukan yang disediakan adalah berdasarkan panjang jalan yang berdaftar dengan Sistem MARRIS Online. Cadangan PBT untuk melaksanakan penyelenggaraan Jalan Luar Bandar dan Desa boleh dibincangkan bersama dengan Pejabat Tanah/Daerah asalkan jalan berkenaan telah berdaftar dengan Sistem MARRIS Online.
- c) Analisa perbelanjaan boleh dilihat melalui laporan prestasi kewangan. Berikut adalah **prestasi perbelanjaan Tahun 2013:-**

<b>Bil</b>	<b>Perincian</b>	<b>Jumlah (RM)</b>
1	Terimaan dari Persekutuan	498,033,993.22
2	Perbelanjaan	165,572,688.51

Pelbagai jenis audit telah dilaksanakan seperti berikut:-

i. Laporan Ketua Audit Negara Tahun 2012 Siri 3

Pengauditan dijalankan untuk menilai sama ada penyenggaraan jalan Negeri dibuat menggunakan peruntukan wang pemberian jalan Negeri bagi memastikan pelaksanaan dibuat dengan cekap dan mencapai matlamat yang ditetapkan.

ii. Audit oleh Perbendaharaan Negeri Selangor disertai oleh Jabatan Kerja Raya dan Unit Perancang Ekonomi untuk memastikan peruntukan yang diberikan di belanjakan mengikut Garis Panduan

Skop pengauditan merangkumi pecahan seperti berikut:-

- a. Pengurusan Perakaunan Bagi Terimaan Dan Bayaran;
- b. Pengurusan Perolehan Bagi Projek-Projek Penyenggaraan Jalan Negeri;
- c. Perekodan Data-Data Jalan Pada Sistem MARRIS; dan
- d. Pemeriksaan Fizikal Ditapak Bagi Projek-Projek Penyenggaraan Jalan Negeri.

**PERTANYAAN-PERTANYAAN MULUT DARIPADA  
Y.B. PUAN LAI NYUK LAN  
(SUNGAI PELEK)**

**TAJUK: DEMAM DENGGI**

38. Bertanya Kepada Y.A.B. Dato' Menteri Besar :

- a) Kes demam denggi telah mencecah angka yang membimbangkan terutamanya di Negeri Selangor terutamanya Dun Sungai Pelek. Bagaimanakah mengatasi masalah ini?

**JAWAPAN :**

- a) Pada tahun ini, sehingga 15 Mac 2014, sebanyak 17 kes yang berlaku di lokaliti Sungai Pelek daerah Sepang

Untuk mengatasi masalah ini, antara kaedah-kaedah yang dilakukan adalah seperti berikut:

- i. Aktiviti pencegahan

Strategi utama program kawalan denggi di Negeri Selangor adalah melalui **aktiviti “cari dan musnah”** kawasan potensi pembiakan nyamuk di dalam dan di luar rumah oleh setiap individu serta masyarakat. **Aktiviti pencegahan** ini termasuklah menerusi gotong-royong berkala (termasuklah gotong royong isi rumah) dan pemeriksaan rumah untuk pembiakan nyamuk sekurangnya **'10-minit sekali seminggu'**, penubuhan Pasukan COMBI ('Communication for Behavioral Impact') Denggi dan Skuad Anti-Denggi di tempat kerja/belajar dan kawasan perumahan adalah antara **langkah-langkah pencegahan** yang perlu dilaksanakan bagi memastikan persekitaran adalah bebas aedes. Aktiviti ini berperanan **memberi tanggungjawab kepada individu serta masyarakat** termasuk agensi terlibat bagi bersama mengatasi masalah denggi.

Disamping itu, masyarakat digalakkan untuk melaksanakan tindakan proaktif **perlindungan diri** seperti menggunakan baju lengan panjang/ seluar panjang semasa luar rumah pada waktu puncak jangkitan (awal pagi dan lewat petang) serta memakai “insect repellent” terutama di kawasan berisiko tinggi. Tindakan sebegini mampu mencegah daripada gigitan nyamuk. Bagi aplikasi sendiri di rumah, penggunaan alat sembur nyamuk (aerosol) serta racun pembunuh jentik- jentik adalah amat digalakkan bagi mengurangkan risiko.

## ii. Aktiviti Kawalan

Tindakan kawalan oleh Jabatan Kesihatan dan Pejabat Kesihatan Daerah atau Pihak Berkuasa Tempatan seperti semburan kabus serta larviciding akan dilakukan jika terdapat kes atau wabak dilapor berlaku di kawasan terlibat di samping tindakan penguatkuasaan yang dilaksanakan secara berterusan dari masa ke semasa.

**PERTANYAAN-PERTANYAAN MULUT DARIPADA  
Y.B. TUAN NG SUEE LIM  
(SEKINCHAN)**

**TAJUK: PROJEK USAHASAMA WORLDWIDE HOLDINGS**

39. Bertanya kepada Y.A.B. Dato' Menteri Besar:-

- a) Sila senaraikan kesemua projek usahasama yang sedang dijalankan sejak 5 tahun yang lalu?
- b) Sila perelaskan apakah Kerajaan Negeri masih tetap dengan dasar yang tidak mengizinkan sebarang projek pembangunan berkonsepkan usahasama?
- c) Sila nyatakan bagaimanakah prestasi projek-projek usahasama yang dijalankan sejak 5 tahun yang lalu?

**JAWAPAN:**

a) dan c)

	<b>Projek</b>	<b>Prestasi</b>
i)	Pelupusan sisa pepejal melalui Worldwide Landfills Sdn Bhd Rakan Kongsi: CWM Sdn Bhd (40%)	2013 Perolehan : RM36.2 Mil Keuntungan Sebelum cukai : RM 9.6 Mil
ii)	Loji Tenaga elektrik menggunakan gas tapak melalui Jana Landfill Sdn Bhd Rakan Kongsi: TNB Energy Services Sdn Bhd (20%)	Telah mula menyumbang kepada perolehan syarikat. 2013 - Perolehan: RM 2.6 Mil - PBT: RM 1.4 Mil
iii)	Projek pembangunan hartanah industri melalui Cekal Unggul Sdn Bhd Rakan Kongsi: NPO Realty Sdn Bhd (30%)	<ul style="list-style-type: none"> <li>• Masih di peringkat jualan.</li> <li>• Status perjualan: &gt; 50% telah dijual.</li> </ul>
iv)	Pembangunan hartanah industri di Sydney, Australia Rakan Kongsi: Sunway Lagoon Sdn Bhd (60%)	<ul style="list-style-type: none"> <li>• Pelaburan telah dibuat sejak 1998</li> <li>• Sehingga kini, 90% projek telah dibangun dan dijual</li> </ul>

b) Tidak relevan

**PERTANYAAN-PERTANYAAN MULUT DARIPADA  
Y.B. TUAN AMIRUDIN BIN SHARI  
(BATU CAVES)**

**TAJUK : MENTERI BESAR INCORPORATED (MBI)**

40. Bertanya kepada YAB Dato' Menteri Besar :
- a) Berapakah anak - anak syarikat yang bernaung di bawah MBI?
  - b) Berapa jumlah sumbangan CSR MBI dan anak - anak syarikat setahun kepada program MES dan program / projek kerajaan negeri?
  - c) Siapakah CEO MBI dan berapa ramai pegawai yang diambil bertugas untuk pengurusan dan pentadbiran MBI?

**JAWAPAN :**

- a) Anak Syarikat yang bernaung di bawah MBI berjumlah 12 Syarikat.
- b) Bagi tahun 2013, purata jumlah sumbangan CSR MBI dan anak syarikat adalah sebanyak RM50.5 juta bagi Program MES dan Program Kerajaan Negeri.
- c) CEO MBI adalah Puan Faekah Binti Husin di mana jumlah Pegawai dan Kakitangan bertugas bagi pengurusan dan pentadbiran MBI berjumlah 34 orang.

**PERTANYAAN-PERTANYAAN MULUT DARIPADA  
Y.B. PUAN HANIZA BINTI MOHAMED TALHA  
(TAMAN MEDAN)**

**TAJUK: CARUMAN WANITA SELANGOR**

41. Bertanya kepada YAB Dato' Menteri Besar:
- a) Bilakah Caruman Wanita Selangor akan dilaksanakan?
  - b) Apakah bentuk caruman yang akan dilaksanakan?

**JAWAPAN :**

- a) Ia akan dilaksanakan pada akhir tahun 2014 ini.
- b) Kerajaan Negeri Selangor sedang meneliti lanjut tiga bentuk caruman yang dicadangkan di peringkat kajian dan analisis:
  - i. Model Wang Simpanan Pekerja (KWSP) yang berlandaskan caruman bulanan
  - ii. Model Pertubuhan Keselamatan Sosial (SOCSO)
  - iii. Model SMUE berlandaskan faktor-faktor kritikal mengenai keperluan semasa ibu tunggal akibat kematian suami, perceraian atau kehilangan keupayaan suami mencari nafkah.

Ketiga-tiga bentuk di atas mempunyai sistem pungutan atau pengagihan kepada golongan sasaran dengan cara yang berbeza dan mempunyai implikasi kewangan yang berbeza.

\*Suatu bentuk kombinasi antara kedua i. & ii. di atas juga sedang dipertimbangkan.



**PERTANYAAN-PERTANYAAN MULUT DARIPADA  
Y.B. DATUK HAJI JOHAN BIN ABDUL AZIZ  
(SEMENYIH)**

**TAJUK : PEMBINAAN JAMBATAN DI PEKAN SEMENYIH MENGHALA KE  
SIMPANG BROGA**

42. Pemaju dan MPKj telah mengumpul dana dan Kerajaan Negeri telah mengemukakan belanjawan RM6 juta untuk pembinaan jambatan tersebut.

Bertanya kepada Y.A.B Dato' Menteri Besar:

- a) Apakah status dana dan RM6 juta tersebut?
- b) Duit manakah yang akan digunakan untuk membina jambatan tersebut?

**JAWAPAN :**

a) dan b)

Projek cadangan pembinaan jambatan di pekan Semenyih telah mula dirancang untuk dilaksanakan oleh MPKj pada tahun 2006 dengan kos pembinaan yang dianggarkan berjumlah RM21 juta. Projek tersebut akan dilaksanakan menggunakan peruntukan sumbangan di bawah *Trust Fund* daripada pihak pemaju yang terlibat yang membangunkan projek-projek pembangunan di sekitar kawasan pekan Semenyih. Walau bagaimanapun, pelaksanaan fizikal projek hanya akan dilaksanakan setelah kutipan sumbangan mencukupi. Kutipan terkini yang diperolehi adalah sebanyak RM 1.6 juta sahaja.

**PERTANYAAN-PERTANYAAN MULUT DARIPADA  
Y.B. TUAN HAJI SAARI BIN SUNGIB  
(HULU KELANG)**

**TAJUK : NAIK TARAF PADANG PERMAINAN KEM AMPANG PECAH**

43. Merujuk penyata Kertas Bil. 36/2011, muka surat 14.

Bertanya kepada Y.A.B Dato' Menteri Besar:

- a) Adakah benar harga tawaran projek tersebut bernilai RM234,191.83?
- b) Berapakah nilai sebenar projek?
- c) Sila kemukakan butiran projek tersebut.

**JAWAPAN:**

a) , b) dan c)

**1. PROJEK: Membina & Menyiapkan Kolam dan Kerja-Kerja Berkaitan di Kem Bina Semangat Ampang Pecah, Kuala Kubu Bharu**

- a. Nilai Kontrak: RM2,709,930.00
- b. Nilai Akhir Kontrak: RM1,165,204.00
- c. Bayaran dibuat setakat ini: RM1,165,204.00
- d. Status Projek: Projek telah siap, dengan potongan kerja (omission works) sebanyak RM1,544,726.00
- e. Kontraktor: Lenang Permata Sdn Bhd

**2. PROJEK: Kerja-Kerja Naik Taraf Padang Permainan Bola Tampar & Sepak Takraw di Kem Bina Semangat Ampang Pecah, Kuala Kubu Bharu**

- a. Nilai Kontrak: RM234,191.83
- b. Nilai Akhir Kontrak: Pihak Kontraktor belum mengemukakan Tuntutan Akhir
- c. Bayaran dibuat setakat ini: RM193,098.60 (baki: RM41,093.23)
- d. Status Projek: Projek telah siap, menunggu tuntutan akhir dari kontraktor untuk penyediaan Akaun Akhir (Final Accounts)
- e. Kontraktor: Ashraf Venture

**3. PROJEK: Menaiktaraf Dewan Serbaguna & Kerja-Kerja Berkaitan di Kem Bina Semangat Ampang Pecah, Kuala Kubu Bharu**

- a. Nilai Kontrak: RM1,326,234.00
- b. Nilai Akhir Kontrak: Dalam proses penyediaan Akaun Akhir (Final Accounts)
- c. Bayaran dibuat setakat ini: RM1,037,880.30 (baki: RM288,353.70)
- d. Status Projek: Projek telah siap, dalam proses penyediaan Akaun Akhir
- e. Kontraktor: Rofar Vista (M) Sdn Bhd

**4. PROJEK: Kerja-Kerja Menaiktaraf Surau di Kem PLKN Ampang Pecah, Kuala Kubu Bharu**

- a. Nilai Kontrak: RM329,690.00
- b. Nilai Akhir Kontrak: Pihak Kontraktor belum mengemukakan Tuntutan Akhir
- c. Bayaran dibuat setakat ini: RM205,520.70 (baki: RM124,169.30)
- d. Status Projek: Projek telah siap, menunggu tuntutan akhir dari kontraktor untuk penyediaan Akaun Akhir (Final Accounts)
- e. Kontraktor: Zea Intro Enterprise

**PERTANYAAN-PERTANYAAN MULUT DARIPADA  
Y.B. TUAN KHASIM BIN ABDUL AZIZ  
(LEMBAH JAYA)**

**TAJUK: PROJEK LANGAT 2**

44. Bertanya Kepada Y.A.B. Dato Menteri Besar :

- a) Apakah Kerajaan Negeri bersetuju dengan projek ini?
- b) Apakah syarat-syarat yang telah ditetapkan Kerajaan Negeri terhadap projek tersebut?
- c) Berapakah anggaran kos pembiayaan seluruh projek tersebut?

**JAWAPAN :**

- a) Perbincangan dan kajian mengenai pelaksanaan Projek Penyaluran Air Mentah dari Pahang ke Selangor (PPAMPS) telah bermula seawal tahun 1982 lagi. Projek PPAMPS adalah projek yang dibiayai oleh Kerajaan Persekutuan yang melibatkan pinjaman dari Jepun melalui JBIC di mana perjanjian pinjaman telah ditandatangani di antara Kerajaan Persekutuan dan JBIC pada 31 Mac 2005. Jumlah Pinjaman adalah sebanyak ¥82,040 juta (RM2,774.4 juta). Perjanjian Pinjaman dengan JBIC telah pun ditandatangani dan sebahagian dari jumlah pinjaman telah disalurkan kepada Kerajaan Malaysia bagi tujuan pembayaran kepada kerja-kerja yang telah dimulakan di bawah pelaksanaan projek ini. Mengikut perjanjian pinjaman, sama ada projek disiapkan atau sebaliknya, bayaran ansuran perlu dibuat oleh Kerajaan Malaysia kepada JBIC bermula pada tahun 2016. Perjanjian jual beli air mentah dari Negeri Pahang ke Negeri Selangor telah dimuktamadkan sebelum tahun 2008 lagi. Pelaksanaan kerja-kerja pembinaan keseluruhan Projek PPAMPS setakat 28 Februari 2014 telah mencapai 94.8%.

Projek Langat 2 pula merupakan sebahagian dari komponen di dalam PPAMPS tersebut. Kerajaan Negeri Selangor tidak pernah menghalang pelaksanaan projek penyaluran air dari Pahang ke Selangor. Pada ketika ini Kerajaan Negeri Selangor hanya menangguhkan untuk sementara semua kelulusan yang berkaitan dengan penggunaan tanah bagi projek tersebut sehingga penstrukturan semula dimuktamadkan. Pendirian Kerajaan Negeri Selangor mengenai **pelaksanaan Projek Langat 2 masih kekal seperti dahulu di mana Projek LRA 2 ini hanya boleh dilaksanakan bersekali dengan memuktamadkan segera penstrukturan semula industri perkhidmatan air Negeri Selangor berdasarkan kepada Model Holistik.**

- b) Perbincangan dan kajian mengenai pelaksanaan Projek Penyaluran Air Mentah dari Pahang ke Selangor (PPAMPS) telah bermula seawal tahun 1982 lagi. Projek Langat 2 pula merupakan sebahagian dari komponen di dalam PPAMPS tersebut. Mengikut perancangan asal, Projek Langat 2 ini akan dibiayai oleh Kerajaan Negeri Selangor. Kerajaan Negeri melalui Kumpulan Darul Ehsan Berhad (KDEB) telah memulakan kerja-kerja

perancangan awal sejak tahun 2001 bagi mereka bentuk dan membina Loji Rawatan Air yang terletak di Batu 11, Jalan Ulu Langat, Selangor. Namun demikian, lanjutan dari pindaan Perlembagaan pada tahun 2005 dan penguatkuasaan Akta Industri Perkhidmatan Air 2006, Projek Langat 2 ini telah diputuskan untuk dibiayai oleh Kerajaan Persekutuan melalui Pengurusan Aset Air Berhad (PAAB).

Dalam melaksanakan Projek Langat 2 tersebut, banyak tanah kerajaan seperti tanah simpanan hutan terlibat. Tanah-tanah kerajaan seperti rizab hutan, apabila digunakan di dalam projek tersebut tidak akan melibatkan pampasan dari Kerajaan Persekutuan. Oleh itu, Kerajaan Negeri Selangor perlu membuat penelitian sewajarnya supaya Negeri Selangor tidak kehilangan tanah-tanah kerajaan itu tanpa sebarang balasan dari Kerajaan Persekutuan sebaliknya penggunaan tanah-tanah kerajaan tersebut di nilai secara *win-win basis* oleh Kerajaan Persekutuan bagi menjamin kepentingan rakyat Negeri Selangor di masa akan datang.

Di dalam Memorandum Persefahaman yang telah ditandatangani oleh Kerajaan Negeri Selangor dan Kerajaan Persekutuan pada 26 Februari 2014, salah satu terma utama adalah berkenaan pelaksanaan Projek Langat 2. Kerajaan Persekutuan telah bersetuju supaya Kumpulan Darul Ehsan Berhad (KDEB) iaitu anak syarikat milik penuh Kerajaan Negeri Selangor dilantik sebagai operator bagi mengendalikan Loji Langat 2.

Sebagai sebuah Kerajaan yang mengutamakan kepentingan rakyat dan sentiasa ingin memastikan rakyat Negeri Selangor sebagai pengguna air tidak dibebankan dengan kos-kos tidak munasabah yang akhirnya ditanggung dalam bentuk tarif air yang tinggi. Oleh yang demikian, Kerajaan Negeri Selangor telah mencadangkan supaya di dalam melaksanakan Projek Langat 2 ini, bermula dari pembinaannya, Kerajaan Persekutuan melalui PAAB hendaklah melibatkan Kerajaan Negeri Selangor secara langsung di dalam suatu Jawatan Kuasa Khas yang akan dibentuk.

Jawatan Kuasa Khas ini akan melihat dan memantau pelaksanaan Projek Langat 2 dari segi teknikal dan kos yang terlibat bagi memastikan kos yang akan dibayar itu adalah *value for money*. Ini adalah bagi mengelakkan sebarang pembaziran dari penggunaan duit pembayar cukai.

- c) Projek Langat 2 akan dibiayai oleh Pengurusan Aset Air Berhad (PAAB). Pada ketika ini, semua tender-tender berkaitan dengan pelantikan kontraktor bagi melaksanakan Projek Langat 2 adalah di bawah pentadbiran PAAB. Kerajaan Negeri Selangor tidak terlibat secara langsung di dalam penyediaan dokumen tender tersebut. Kos sebenar pelaksanaan Projek Langat 2 ini hanya boleh diketahui selepas tender pelantikan kontraktor dimuktamadkan.

**PERTANYAAN-PERTANYAAN MULUT DARIPADA  
Y.B. TUAN RAJIV A/L RISHYAKARAN  
(BUKIT GASING)**

**TAJUK: PERLINDUNGAN PEMBERI MAKLUMAT**

45. Bertanya Kepada YAB Dato Menteri Besar :

- a) Apakah statistik pemberi maklumat di bawah Akta 711 di Negeri Selangor dan PBT
- b) Apakah cadangan kerajaan negeri untuk menggalakkan lebih pemberi maklumat?
- c) Apakah cadangan kerajaan negeri untuk menambahbaik perlindungan kepada pemberi maklumat, terutamanya di PBT

**JAWAPAN :**

- a) Sehingga kini, tiada Pemberi Maklumat yang tampil di PBT-PBT sebagaimana yang ditakrifkan di bawah Akta 711 sejak Akta Perlindungan Pemberi Maklumat di laksanakan.
- b) Antara cadangan dan langkah Kerajaan Negeri bagi menggalakkan lagi Pemberi Maklumat ini tampil ke hadapan ialah :-
  - i) Pendedahan kepada masyarakat tentang kewujudan saluran aduan kepada pemberi maklumat.
  - ii) Pemahaman dan perspektif yang jelas dalam aspek perundangan dan hukuman dalam pelaksanaan akta tersebut.
  - iii) Melantik Pegawai Integriti seperti yang telah dilaksanakan oleh MP Selayang dan MP Ampang Jaya.
  - iv) Membuat hebahan dan publisiti kepentingan memberi maklumat dan keberkesanan kepada agensi
- c) Antara cadangan Kerajaan Negeri untuk menambahbaik perlindungan Kepada Pemberi Maklumat, terutamanya di PBT ialah :-
  - i) Menubuhkan Jawatankuasa serta melantik Pegawai Integriti bagi tujuan memantau pelaksanaan akta tersebut di semua PBT

**PERTANYAAN-PERTANYAAN MULUT DARIPADA  
Y.B. PUAN LEE KEE HIONG  
(KUALA KUBU BAHARU)**

**TAJUK: MESYUARAT JAWATANKUASA TINDAKAN DAERAH**

46. Bertanya Kepada YAB Dato Menteri Besar :
- a) Nyatakan bilangan mesyuarat Jawatankuasa Tindakan Daerah (JKTD) mengikut daerah sejak 2008.
  - b) Adakah Kerajaan Negeri berhasrat menetapkan JKTD yang merupakan jawatankuasa tertinggi di peringkat daerah bermesyuarat sekurang-kurangnya sebulan sekali? Jika tidak, nyatakan sebabnya.

**JAWAPAN :**

a)

BIL	DAERAH	BILANGAN MESYUARAT						
		2008	2009	2010	2011	2012	2013	2014
1.	Pejabat Daerah/Tanah Petaling	-	10	10	7	4	3	1
2.	Pejabat Daerah/Tanah Klang	1	10	10	11	5	1	-
3.	Pejabat Daerah/Tanah Gombak	6	6	6	6	6	5	1
4.	Pejabat Daerah/Tanah Hulu Langat	1	3	4	6	6	4	1
5.	Pejabat Daerah/Tanah Sepang	1	2	1	4	4	5	1
6.	Pejabat Daerah/Tanah Kuala Langat	5	5	5	4	3	4	1
7.	Pejabat Daerah/Tanah Kuala Selangor	1	3	-	5	5	4	1
8.	Pejabat Daerah/Tanah Hulu Selangor	5	7	9	12	5	5	1
9.	Pejabat Daerah/Tanah Sabak Bernam	2	4	4	4	4	4	1

- b) Seksyen Agihan dan Pembangunan, Unit Perancang Ekonomi Negeri (UPEN) memaklumkan bahawa Kerajaan Negeri telah menetapkan supaya JKTD yang merupakan jawatankuasa tertinggi di peringkat daerah bermesyuarat sekurang-kurangnya sebulan sekali. Ini adalah bagi memastikan masalah berkaitan di peringkat daerah dapat dibincangkan dan diselesaikan bersama antara agensi dan jabatan teknikal berkaitan. Melalui mesyuarat ini, pihak Pentadbiran Tanah/Daerah boleh membuat laporan hasil daripada mesyuarat ini (sekiranya perlu) kepada pihak Kerajaan Negeri untuk makluman dan tindakan selanjutnya.



**PERTANYAAN-PERTANYAAN MULUT DARIPADA  
Y.B. TUAN MAT SHUHAIMI BIN HJ SHAFIEI  
(SRI MUDA)**

**TAJUK : JAMBATAN KE 3 KLANG**

47. Bertanya kepada Y.A.B Dato' Menteri Besar:

- a) Berikan status terkini Jambatan ke 3 ini ?
- b) Bila pembinaan akan dimulakan dan jangkaan tarikh siap?

**JAWAPAN :**

- a) Status terkini projek ini telah diiklankan pada 17 Mac 2014.
- b) Pembinaan dijangkakan bermula pada Jun 2014 dan jangkaan siap pada Disember 2016.

**PERTANYAAN-PERTANYAAN MULUT DARIPADA  
Y. B. PUAN GAN PEI NEI  
(RAWANG)**

**TAJUK : SURIMAH TANGGA**

48. Bertanya kepada Y. A. B Dato' Menteri Besar:

- a) Berapakah jumlah suri rumah tangga mengikut pecahan daerah dan kaum bagi tahun 2008-2014?
- b) Apakah polisi dan skim Kerajaan Negeri Selangor untuk golongan suri rumahtangga?

**JAWAPAN:**

- a) Kerajaan Malaysia tiada data khusus kategori suri rumah di Malaysia. Kerajaan Negeri Selangor akan memperolehnya menerusi soal selidik dan kajiannya.
- b) Golongan suri rumah tangga merupakan salah satu daripada dua belas golongan sasaran yang disebut dalam Pelan Tindakan Wanita Negeri Selangor.

Polisi dan skim Kerajaan Negeri Selangor untuk suri rumah ialah yang akan memberi jaminan kewangan kepada mereka, membantu mereka memperoleh pendapatan dari rumah dan mewujudkan sistem pekerjaan sektor informal yang memelihara hak suri rumah yang ingin bergiat dalam pekerjaan secara informal (part-time).

**PERTANYAAN-PERTANYAAN MULUT DARIPADA  
Y.B TUAN BUDIMAN BIN MOHD ZOHDİ  
(SUNGAİ PANJANG)**

**TAJUK: GO RURAL**

49. Kerajaan negeri telah meluluskan dasar “Go Rural” untuk meningkatkan kualiti masyarakat luar bandar

Bertanya kepada Y.A.B. Dato’ Menteri Besar:

- a) Apakah perancangan khusus bagi menjayakan polisi “Go Rural” ini?
- b) Manakah kawasan atau zon yang terlibat?
- c) Apakah bentuk program dan pengisian bagi melaksana dasar ini?

**JAWAPAN:**

- a) Kerajaan Negeri dari dulu hingga kini memberi tumpuan spesifik kepada Pembangunan Desa. Matlamat Kerajaan Negeri secara amnya adalah untuk meningkatkan pendapatan serta taraf ekonomi penduduk desa. Ini sekaligus dapat meningkatkan taraf hidup serta merapatkan jurang ekonomi masyarakat Bandar dan desa.

Pada ketika ini, Kerajaan Negeri Selangor sedang merangka satu dasar iaitu Pembangunan Desa Bersepadu dan Mampan. Ini bertujuan bagi meningkatkan pendapatan penduduk di samping mewujudkan nilai keempunyaan penduduk bagi sesuatu kampung tersebut. Perkara ini masih di peringkat awal di mana segala kajian sedang dilakukan di peringkat akar umbi bagi memastikan segala perjalanan berhubung perkara ini berjalan seperti yang dilaksanakan mengikut perancangan yang telah dibuat. Kawasan serta zon yang terlibat dalam Pembangunan Desa ini ialah di seluruh kawasan desa di negeri Selangor. Setakat ini dalam pelaksanaan program Pembangunan Desa program-program yang dilaksanakan ialah Program Pemberian Insentif Bas Sekolah dan Program Kemahiran Teknikal Belia Selangor. Pembangunan desa akan dilaksanakan secara holistik dengan melibatkan kesemua kampung akan diambil kira dan ianya akan dijalankan secara berfasa. Langkah-langkah pelaksanaan Projek Pembangunan Desa adalah seperti berikut:

- i) **Peringkat pertama** ialah **Memberi Kesedaran** terhadap kepentingan dan keperluan pembangunan desa. “*Raising Awareness*”. Pada peringkat pertama ini, Ketua-Ketua Kampung akan mendengar sendiri mandat daripada Y.A.B Dato Menteri Besar. Pada peringkat ini juga akan diadakan sesi perbincangan untuk mempelajari sebab-sebab dasar-dasar terdahulu gagal oleh pembuat/pelaksana. (**lesson learn - experienced based**)

- ii) **Peringkat kedua** ialah **Memperkenalkan Agenda Polisi**, “*Create Policy Agenda*”. Pada peringkat kedua ini, akan diadakan bengkel “Kenali Kampungku”. Struktur pelaksanaan bengkel ini akan diketuai oleh Jawatankuasa Pemandu dan dikendalikan oleh Jawatankuasa Pelaksana dengan kerjasama JKKK. Bengkel ini akan disertai oleh Pegawai Daerah, Ketua-Ketua Kampung, Setiausaha JKKK, Wakil Wanita. Bengkel ini bertujuan mengenal pasti pelanggan serta profil kampung seperti aset tenaga manusia yang dimiliki, kemudahan serta sumber sedia ada, sistem kewangan dan politik setempat, serta proses komunikasi di kampung itu. Selain itu, bengkel ini juga membolehkan perbincangan dua hala mengenai masalah-masalah yang dihadapi di kampung-kampung yang menyekat kemajuan ekonomi mereka. Di samping itu, bengkel ini juga bertujuan untuk mendapatkan cadangan daripada masyarakat kampung sendiri tentang kemajuan yang diinginkan di kampung mereka.
- iii) **Peringkat ketiga** ialah untuk **Menyusun Agenda-Agenda** yang dibincangkan dalam bengkel **Mengikut Keutamaan**. “*Prioritize Agenda*”
- iv) **Peringkat keempat** ialah **Menggubal Dasar Baru**. “*Enact on New Policy*”. Peringkat penggubalan dasar baru ini akan diadakan hasil daripada pemantauan terperinci dari semasa ke semasa terhadap projek-projek yang dalam proses pelaksanaan bagi memastikan dasar digubal wajar dengan keperluan yang diteliti di peringkat akar umbi.
- v) **Peringkat kelima** ialah untuk **Memantau Dan Menilai Polisi-Polisi**. “*Evaluate Policy*”.

Pelaksanaan pembangunan desa bersepadu dan mampan ini bergantung kepada kemajuan dalam pembangunan komuniti sesuatu kawasan tersebut. Langkah-langkah asas dalam pembangunan sesuatu komuniti adalah seperti berikut:

- i. Membina Sokongan merupakan tonggak yang paling utama di dalam dasar ini dimana ianya memerlukan kajian diperingkat akar umbi serta mendapatkan maklumat-maklumat yang diinginkan.
- ii. Membuat Perancangan. Setelah mendapatkan maklumat yang diinginkan, perancangan bagi memastikan program ini berjalan secara lancar adalah diperlukan. Kajian-kajian juga turut dilakukan keatas program yang gagal dilaksanakan bagi mengelakkan perkara yang sama berulang.
- iii. Implemantasi dan Menyesuaikan Pelan. Perancangan yang telah dirancang akan dilaksanakan mengikut kesesuaian di sesebuah kampung tradisi di Negeri Selangor.

- iv. Mengekal Momentum. Sekiranya pelan yang dirangka bersesuaian dengan kampung tersebut, ia akan diteruskan sehingga mencapai sasaran yang telah ditetapkan.

**PERTANYAAN –PERTANYAAN MULUT DARIPADA  
Y.B. TUAN HAJI ZAIDY BIN HAJI ABDUL TALIB  
(TAMAN TEMPLER)**

**TAJUK: SKIM BANTUAN TADIKA SELANGOR (TUNAS)**

50. Bertanya kepada Y.A.B. Dato' Menteri Besar:-

- a) Berapakah jumlah penerima TUNAS sehingga tahun 2014?
- b) Berapakah jumlah institusi/tadika yang terlibat sehingga tahun 2014?
- c) Berapa banyakkah tunggakan bayaran kepada penerima sehingga tahun 2014 sekiranya ada?

**JAWAPAN :**

- a) Jumlah penerima TUNAS sehingga tahun 2014 adalah sebanyak **10,059 orang**
- b) Jumlah institusi / tadika yang terlibat sehingga tahun 2014 adalah sebanyak **627 buah tadika**
- c) Buat masa ini **tiada sebarang tunggakan bayaran** kepada penerima.

**PERTANYAAN –PERTANYAAN MULUT DARIPADA  
Y.B. TUAN HJ HASNUL BIN HJ BAHARUDDIN  
( MORIB)**

**TAJUK : INDUSTRI PELANCONGAN**

51. Bertanya kepada Y.A.B. Dato' Menteri Besar:-

- a) Apakah perancangan Kerajaan Negeri Selangor untuk meningkatkan industri pelancongan di Kuala Langat khususnya di Pantai Kelanang dan Bukit Jugra?

**JAWAPAN :**

- a) Kuala Langat ialah salah satu daerah di Negeri Selangor yang terkenal sebagai destinasi pelancongan popular yang menawarkan pelbagai produk pelancongan seperti *homestay*, *Morib Gold Coast*, Pantai Morib dan Pantai Kelanang serta tidak ketinggalan sebagai destinasi pelancongan warisan seperti yang terdapat di Bukit Jugra dan kawasan sekitar. Namun apa yang paling menarik Kuala Langat turut disenaraikan di dalam peta pelancongan antarabangsa bagi sukan paragliding yang menarik ramai peserta daripada luar negara setiap kali pertandingan ini dianjurkan .

Menyedari potensi daerah ini yang mampu menggamit pelancong daripada dalam dan luar negara, Kerajaan Negeri melalui Majlis Daerah Kuala Langat sebagai Pihak Berkuasa Tempatan telah mengambil langkah tepat untuk membina dan menaikkan beberapa kemudahan bagi memberi keseronokan para pelancong. Antara komponen pembangunan dan jumlah peruntukan yang disalurkan oleh Kerajaan Negeri kepada Majlis Daerah Kuala Langat bagi meningkatkan industri pelancongan di Kuala Langat adalah seperti berikut :

<b>BIL.</b>	<b>TAHUN</b>	<b>PERKARA</b>	<b>PERUNTUKAN (RM)</b>
1.	2012	Cadangan Membina dan Menyiapkan Papan Tanda Informasi di sekitar Daerah Daerah Kuala Langat	100,000.00
2.		Cadangan Penyelenggaraan Kemudahan Awam di Pusat Paragliding Bukit Jugra, Banting	150,000.00
3.		Cadangan Pemasangan Lampu Awam di Pantai Morib, Banting Kuala Langat	100,000.00
4.	2013	Kerja-kerja membaiki kerosakan dan penyelenggaraan tandas awam Pantai Batu Laut, Tg. Sepat	20,000.00
5.		Kerja-kerja membaiki kerosakan & Penyelenggaraan di Tandas awam Pantai Morib	20,000.00
6.		Kerja-kerja Membaiki Kerosakan dan Penyelenggaraan di Tandas awam Pantai Kelanang	20,000.00
7.		Kerja-kerja Membaiki kerosakan dan Penyelenggaraan di tandas Awam Pusat Paragliding Bukit Jugra, Banting	20,000.00

Selain itu, Kerajaan Negeri melalui Majlis Daerah Kuala Langat juga dilihat begitu aktif dalam usaha-usaha menarik lebih ramai pelancong ke Kuala Langat dengan menganjurkan program "Visit Kuala Langat" bagi tahun 2012 dan 2013. Usaha ini dilihat sebagai langkah paling utama untuk mempromosikan pelbagai produk pelancongan di Kuala Langat sekali gus meningkatkan industri pelancongan di sana.



**PERTANYAAN-PERTANYAAN MULUT DARIPADA  
Y.B. PUAN TIEW WAY KENG  
(TERATAI)**

**TAJUK: AIR**

52. Bertanya kepada Menteri Besar:-

- a) Adakah Kerajaan Negeri tidak akan menaikkan tarif air dalam masa 5 tahun memandangkan rakyat Selangor menghadapi masalah bekalan air?
- b) Apakah langkah-langkah Kerajaan Negeri akan lakukan untuk memastikan bekalan air mencukupi kepada Rakyat, terutamanya di DUN Teratai?

**JAWAPAN:**

- a) Pada masa ini, Perjanjian Konsesi SYABAS masih berkuat kuasa dan memperuntukkan kadar kenaikan tarif setiap tiga tahun sekali seperti berikut:-

<b>Pelarasan Tarif</b>	<b>Tarikh Pelarasan Tarif</b>	<b>Average Schedule Tariff (RM/m<sup>3</sup>)</b>
Pelarasan Pertama	01 Januari 2006	1.39
Pelarasan Kedua	01 Januari 2009	1.90
Pelarasan Ketiga	01 Januari 2012	2.38
Pelarasan Keempat	01 Januari 2015	2.86
Pelarasan Kelima	01 Januari 2018	3.15
Pelarasan Keenam	01 Januari 2021	3.31
Pelarasan Ketujuh	01 Januari 2024	3.48
Pelarasan Kelapan	01 Januari 2027	3.65
Pelarasan Kesembilan	01 Januari 2030	3.83

Pelarasan Tarif purata air terawat pertama telah diluluskan oleh Jemaah Menteri pada 11 Oktober 2006 dan berkuat kuasa mulai 1 November 2006 di mana kadar tarif yang diguna pakai sehingga hari ini adalah berdasarkan kepada kadar yang diluluskan pada tahun 2006 tersebut.

Pelarasan tarif kedua yang sepatutnya berkuatkuasa bermula pada 01 Januari 2009 hingga 31 December 2011, namun Kerajaan Negeri Selangor dalam merealisasikan agenda Merakyatkan Ekonomi Selangor di mana kepentingan rakyat adalah merupakan keutamaan di dalam setiap perkhidmatan yang disediakan oleh Kerajaan Negeri Selangor termasuk di dalam perkhidmatan air, maka Kerajaan Negeri tidak bersetuju untuk menguatkuasakan sebarang pelarasan tarif.

Lanjutan dari tiada sebarang kenaikan tarif seperti yang dijadualkan pada tahun 2009, SYABAS telah memulakan tindakan mahkamah bagi menuntut pampasan kerana ketiadaan kenaikan kadar tarif baru. Kes tersebut masih

dalam tindakan mahkamah dan belum ada sebarang keputusan ke atas tuntutan SYABAS tersebut.

Namun sekiranya Perjanjian Konsesi SYABAS ini masih dikuatkuasakan dan penstrukturan semula industri perkhidmatan air Negeri Selangor tidak dimuktamadkan menurut Model Holistik yang dicadangkan oleh Kerajaan Negeri Selangor, maka Kerajaan Negeri tidak mempunyai kawalan secara langsung ke atas pelarasan tarif oleh SYABAS. Apatah lagi, di bawah Perjanjian Konsesi SYABAS memang telah diperuntukkan mengenai kenaikan tarif setiap tiga tahun sekali. Dijangkakan mengikut peruntukkan di bawah Perjanjian Konsesi SYABAS, untuk tempoh lima tahun lagi, terdapat dua kali lagi kenaikan yang boleh dituntut oleh SYABAS, iaitu pada tahun 2015 dengan kadar tarif purata sebanyak RM2.86 setiap meter padu dan pada tahun 2018 dengan kadar tarif purata sebanyak RM3.15 setiap meter padu. Sekiranya perjanjian konsesi SYABAS ini diteruskan, pada tahun 2030 kadar tarif purata yang bakal dibayar oleh pengguna Negeri Selangor, Wilayah Persekutuan Kuala Lumpur dan Putrajaya adalah sebanyak RM3.83 setiap meter padu.

SYABAS adalah sebuah syarikat swasta, di mana keuntungan masih merupakan matlamat utama di dalam setiap perniagaan. Manakala bagi Kerajaan Negeri Selangor, keuntungan bukanlah matlamat utama di dalam industri perkhidmatan air sebaliknya penetapan kadar tarif yang munasabah di samping menyediakan perkhidmatan pembekalan air yang efisien adalah menjadi matlamat utama. Dalam mencapai hasrat untuk Merakyatkan Ekonomi Selangor, kepentingan rakyat adalah merupakan keutamaan di dalam setiap perkhidmatan yang disediakan oleh Kerajaan Negeri Selangor termasuk di dalam perkhidmatan air.

Oleh sebab terdapat jurang perbezaan di dalam matlamat SYABAS dan Kerajaan Negeri Selangor di dalam memberikan perkhidmatan bekalan air, jalan terbaik untuk menyelesaikan masalah ini adalah dengan memuktamadkan penstrukturan semula industri perkhidmatan air di Negeri Selangor. Melalui penstrukturan semula ini, operator perkhidmatan air yang baru dapat diwujudkan di mana operator air tersebut adalah terdiri dari syarikat yang dimiliki oleh Kerajaan Negeri Selangor.

Dalam melaksanakan penyusunan semula perkhidmatan air di Negeri Selangor, Kerajaan Negeri telah mengambil kira aspek-aspek berikut:-

- i) Menjurus kepada penamatan perjanjian-perjanjian konsesi air sedia ada yang telah ditandatangani oleh Kerajaan Negeri Selangor dengan pemegang konsesi;
- ii) Meneliti dan menstrukturkan semula kos-kos operasi terutamanya pembelian air terawat yang pada masa ini amat membebankan;
- iii) Mengenakan tarif air pada kadar yang munasabah dan berasaskan prestasi dan pencapaian KPI syarikat pengendali perkhidmatan;

- iv) Memastikan struktur baru yang diwujudkan mengutamakan peningkatan tahap kecekapan dan keberkesanan perkhidmatan serta memperkukuhkan integriti, daya saing dan kemapanannya; dan
- v) Melibatkan PAAB di peringkat awal dalam proses pengambilalihan dan penyusunan semula ini.

Melalui Agenda Merakyatkan Ekonomi Selangor, Kerajaan Negeri Selangor akan memastikan bahawa SPV yang bakal diwujudkan di bawah Model dipantau sepenuhnya bagi memastikan SPV ini beroperasi dengan mementingkan kualiti dan keberkesanan operasi dan bukannya mengaut keuntungan. Sebagai SPV yang dimiliki penuh oleh Kerajaan Negeri Selangor, Kerajaan Negeri mempunyai kuasa penuh untuk memantau agar SPV ini akan mendapat *one time profit*, yang mana keuntungan yang akan dijana adalah tidak melampaui. Dengan keuntungan yang tidak melampaui, SPV akan dapat mengekalkan kadar tarif yang munasabah. Kenaikan tarif di dalam operasi memang tidak dapat dihalang berikutan dengan kenaikan kos bahan mentah dan kos operasi, namun kenaikan tarif tersebut akan dipastikan munasabah.

Selain dari itu, SPV yang beroperasi secara holistik ini dapat mengekang pemindahan harga (*transfer pricing*) dan ini dapat memastikan kos operasi yang tidak membebankan kerana setiap kos yang dibelanjakan oleh SPV akan dipantau secara langsung melalui kuatkuasa Akta Industri Perkhidmatan Air, 2006 (Akta 655). Syarikat SPV tidak akan dibebani dengan terma pembelian minima atau caj kapasiti yang tinggi. Ini dapat memastikan kadar tarif munasabah dapat dicapai.

Melalui peranan yang diambil oleh Pengurusan Aset Air Berhad (PAAB), SPV tidak di beban dengan Kos Pembangunan (CAPEX) kerana ia akan diambil alih oleh PAAB. Dengan kaedah ini, kos pembangunan tidak akan dipindahkan kepada pengguna dalam bentuk kenaikan tarif.

Di bawah rejim pelesenan, SPAN melalui peruntukkan di bawah Akta 655 boleh mengesyorkan kepada Menteri untuk membuat peraturan-peraturan untuk menetapkan aras kadar yang hendak dicajkan bagi perkhidmatan air termasuk kadar air pukal dan kadar tarif air.

Sebagai sebuah syarikat SPV yang dimiliki oleh Kerajaan Negeri, kawalan secara langsung dapat diberikan oleh Kerajaan Negeri. Ditambah pula dengan adanya pengawasan dan pengawalan oleh Suruhanjaya Perkhidmatan Air Negara (SPAN) pemantauan ke atas prestasi operator akan dapat dilaksanakan lebih teratur dan berkesan terutamanya ke atas aspek ekonomi, teknikal, sosial dan perlindungan pengguna. Ini dapat mengujudkan sistem tadbir urus yang lebih cekap dan telus di mana kepentingan rakyat akan diberi perhatian utama. Agenda Merakyatkan Ekonomi Selangor dapat direalisasikan di bawah struktur baru ini.

Justeru itu, dengan pelaksanaan penstrukturan semula industri perkhidmatan air, rakyat Negeri Selangor tidak lagi dibebankan dengan kenaikan tarif air yang melampau. Sebaliknya melalui syarikat yang dimiliki dan dikawal secara

langsung oleh Kerajaan Negeri Selangor, segala sumber yang diperoleh akan digunakan untuk memastikan rakyat membayar kadar air yang munasabah dan terus menikmati inisiatif pemberian 20m<sup>3</sup> air percuma.

- b) Kawasan DUN Teratai mendapat bekalan air dari Rumah Pam Wangsa Maju. Kejadian henti tugas di Rumah Pam Wangsa Maju adalah berlaku kerana SYABAS tidak berkemampuan dan tidak kompeten di dalam mengendalikan rumah pam tersebut. Pada masa yang sama, SYABAS juga tidak mempunyai kakitangan yang mahir dalam mengendalikan Rumah pam Wangsa Maju hingga menyebabkan kerapnya berlaku henti tugas Rumah Pam tersebut sehingga menyebabkan gangguan bekalan air termasuk kawasan Dun Teratai.

Penyelesaian menyeluruh ke atas semua masalah yang menimpa penduduk DUN Teratai ini adalah melalui penstrukturan semula industri perkhidmatan air negeri Selangor melalui Model Holistik yang dicadangkan oleh Kerajaan Negeri Selangor.

Selain dari memuktamadkan penstrukturan semula, Projek Mitigasi 2 telah pun dilaksanakan bagi memastikan sumber bekalan air adalah mencukupi dan projek ini dijangka siap sepenuhnya pada tahun 2015. Pada masa yang sama juga, Kerajaan Persekutuan telah memberikan bantuan kewangan kepada SYABAS untuk mengatasi masalah Rumah Pam Wangsa Maju. Dijangkakan kerja-kerja menaik taraf Rumah Pam ini akan siap sepenuhnya dalam tahun 2014. Dengan siapnya kerja-kerja menaik taraf tersebut, ia dapat meningkatkan kapasiti kadar pengepaman sedia ada di rumah pam.

Selain dari pelaksanaan projek-projek di atas, Kerajaan Negeri Selangor juga menggesa agar SYABAS dapat mengurangkan kadar NRW. Di dalam Perjanjian Konsesi SYABAS, SYABAS menjanjikan penurunan NRW kepada 20% pada tahun 2011 dengan perbelanjaan sebanyak RM784.1 juta. Namun kadar NRW pada tahun 2011 yang dapat dicapai oleh pihak SYABAS adalah **melebihi 32%** dengan jumlah perbelanjaan sebanyak RM995.70 juta, jauh melebihi amaun yang ditetapkan dalam Perjanjian Konsesi.

Ini membuktikan bahawa walaupun SYABAS telah diberikan peruntukkan yang jauh melebihi amaun yang dipersetujui dalam Perjanjian Konsesi, namun SYABAS masih gagal untuk menurunkan NRW kepada kadar yang sepatutnya. Kegagalan tersebut telah menyebabkan negeri Selangor, Kuala Lumpur dan Putrajaya terlepas peluang untuk mendapatkan penjimatan kira-kira 663 JLH yang sepatutnya dihasilkan dari penurunan NRW seperti dijanjikan Syabas. Kapasiti 663JLH itu adalah lebih kurang jumlah air yang dikeluarkan oleh Loji Sungai Semenyih yang dianggarkan boleh menampung keperluan 353,000 akaun atau dari bilangan orang, boleh menampung penggunaan untuk seramai 1.2 juta orang.

Kerajaan Negeri Selangor pada masa yang sama juga sedang membangunkan Projek *Hybrid of River Augmentation Storage/System* (HORAS) bagi menambah sumber air mentah di Sungai Selangor. Dengan terlaksananya projek HORAS ini, pengeluaran air terawat dari Loji SSP 1,

SSP 2 dan SSP 3 dapat dioptimumkan pengeluarannya bagi menampung permintaan yang semakin bertambah.

Selain itu, persetujuan Kerajaan Negeri Selangor untuk membenarkan pelaksanaan Projek Langat 2 juga boleh membantu kawasan DUN Teratai kerana bekalan air dari Loji Langat 2 memang telah dirancang untuk menampung permintaan air bersih yang meliputi kawasan DUN Teratai.

**PERTANYAAN-PERTANYAAN MULUT DARIPADA  
Y.B. TUAN NG TIEN CHEE  
(BALAKONG)**

**TAJUK: PERLAKSANAAN UUK FI LESEN 2007**

53. Bertanya kepada Y.A.B. Dato' Menteri Besar:-

- a) Berapakah jumlah peningkatan hasil bagi setiap PBT setelah pelaksanaan UUK Fi Lesen 2007?
- b) Adakah Kerajaan bersedia mengkaji semula kenaikan tersebut memandangkan kebanyakan pemegang lesen menganggap kadar kenaikan ini agak tinggi dan membebankan?

**JAWAPAN:**

- a) Jumlah peningkatan hasil bagi setiap PBT setelah pelaksanaan UUK Fi Lesen 2007 adalah seperti berikut :-

BIL	PBT	JUMLAH KUTIPAN / PENINGKATAN	LAMPIRAN
1	<b>MBSA</b>	Kutipan : RM1.92 Juta Peningkatan : 24.5%	<b>LAMPIRAN 1</b>
2	<b>MBPJ</b>	Kutipan : 4 Juta setahun	<b>LAMPIRAN 2</b>
3	<b>MPK</b>	Kutipan : RM2.9 juta.	-
4	<b>MPAJ</b>	Peningkatan : 5%= 234,440.25	<b>LAMPIRAN 3</b>
5	<b>MPSJ</b>	Pertambahan hasil RM 3,000,000.00	<b>LAMPIRAN 4</b>
6	<b>MPS</b>	Belum melaksanakan Kadar Fi Lesen 2007 secara keseluruhan atas beberapa sebab teknikal. Pelaksanaan akan dilakukan pada tahun 2015.	-
7	<b>MPKj</b>	Jumlah Peningkatan Hasil Lesen : 15%.	-
8	<b>MPSp</b>	tiada peningkatan hasil yang dipungut berdasarkan penambahan kadar fi. Sedang dalam proses semakan	-
9	<b>MDKIgt</b>	Peningkatan Hasil : RM 99,750.00.	-
10	<b>MDHS</b>	Tiada maklumat	-
11	<b>MDKS</b>	Kenaikan terendah sebanyak 20.0%	<b>LAMPIRAN 5</b>
12	<b>MDSB</b>	Kenaikan : 10%	<b>LAMPIRAN 6</b>

- b) Kerajaan Negeri tidak bercadang untuk mengkaji semula memandangkan kenaikan yang dikenakan adalah berpatutan, melainkan penyelarasan pada beberapa butir yang perlu.

## LAMPIRAN 1

### MAJLIS BANDARAYA SHAH ALAM

Jumlah peningkatan hasil bagi Majlis Bandaraya Shah Alam setelah melaksanakan kadar baru fi lesen berdasarkan Undang-undang Kecil (UUK) Pelesenan Tred, Perniagaan dan Industri 2007 berbanding dengan kadar fi lesen terdahulu UUK Fi Lesen 1987 adalah berjumlah **RM1.92 juta** atau secara keseluruhan sebanyak **24.5%** seperti jadual berikut:

JENIS LESEN	BILANGAN AKAUN	HASIL UUK1987 (RM)	HASIL UUK2007 (RM)	PERBEZAAN (RM)
Perniagaan	7,401	3.99 juta	4.38 juta	0.39 juta
Perindustrian	4,742	3.84 juta	5.37 juta	1.53 juta
<b>JUMLAH</b>	<b>12,143</b>	<b>7.83 juta</b>	<b>9.75 juta</b>	<b>Juta</b>

## LAMPIRAN 2

### MAJLIS BANDARAYA PETALING JAYA

TAHUN	UUK	KUTIPAN HASIL
2010	1987	18, 665,476
2011	1987	19, 437,685
2012	2007	24, 958, 558
2013	2007	23, 060, 000

- *Peningkatan hasil adalah sebanyak 4 Juta setahun*



MAJLIS PERBANDARAN AMPANG JAYA

## STATISTIK KADAR HASIL FI LESEN

	RM	ANGGARAN KENAIKAN FI LESEN
JUMLAH KUTIPAN LESEN 2013	4,688,024.00	
JUMLAH RENEW LESEN SBLM 31 DIS 2013	4,688,805.00	5%= 234,440.25
ANGGARAN KUTIPAN LESEN 2015	4,688,024.00+234,440.25  =4,922,424.25	

\*DENGAN ANGGARAN KENAIKAN SEBANYAK 5 %

**MAJLIS PERBANDARAN SUBANG JAYA**

a) Jumlah peningkatan hasil

<b>Tahun</b>	<b>Kutipan hasil Fi Lesen</b>
2012	RM 12,618,034.23
2013	RM 15,502,236.88
2014	RM 16,000,000.00 ( Anggaran )

Anggaran pertambahan hasil lesen menggunakan kadar baru UUK 2007 sebanyak RM 3,000,000.00 sahaja. Kutipan menggunakan kadar baru telah dilaksanakan semasa pembaharuan lesen 2014 pada bulan November dan Disember 2013.

LAMPIRAN 5

MAJLIS DAERAH KUALA SELANGOR

KESAN KENAIKAN FI LESEN DI PBT - MDKS (ANGGARAN)

BIL	AKTIVITI	BIL LESEN	KADAR FI LAMA (RM)	RM	KADAR FI BARU (RM)	RM	% KENAIKAN PENDAPATAN
1.	KILANG	250	500	124,370	3,240	810,000	84.6
2.	STESEN MINYAK	52		14,400	1,120	58,240	75.3
3.	PERUSAHAAN (BURUNG WALIT)	82	720	61,020	1,000	82,000	25.6
4.	BENKEL	302	300	87,030	860	259,720	66.5
5.	KERJA KEJURUTERAAN	70	360	28,020	860	60,200	53.5
6.	URUT KAKI	21	200	4,200	300	6,300	33.3
7.	PUSAT TUISYEN	48	200	9,040	240	11,520	21.5
8.	PASARAYA	43	500	20,500	1,000	43,000	52.3
9.	KEDAI						
	- KEDAI RUNCIT	404	120	48,480	1,000	404,000	88.0
	- KEDAI CERMIN MATA	25	200	5,000	250	6,250	20.0
	- KEDAI PERABOT	158	240	37,920	1,000	240,000	84.2
	- KEDAI ALAT TULIS	102	200	20,400	250	25,500	20.0
	- KEDAI TAYAR & SERVIS	75	250	18,750	500	37,500	50.0
	- KEDAI EMAS	40	360	14,400	500	20,000	28.0
	- KEDAI GAMBAR	30	200	6,000	250	7,500	20.0
	- KEDAI BASIKAL	36	200	7,200	480	17,280	58.3
	- KEDAI JAHIT	134	200	26,800	250	33,500	20.0
	- KEDAI PAKAIAN	386	200	77,200	300	115,800	33.0
				610,730		2,238,310	72.7

**MAJLIS DAERAH SABAK BERNAM**

**JUMLAH PENINGKATAN HASIL LESEN SELEPAS PELAKSANAAN UKK FI LESEN 2007 DI MDSB :**

<b>TAHUN</b>	<b>JUMLAH HASIL LESEN</b>	<b>JUMLAH HASIL LESEN SETELAH PELAKSANAAN FI LESEN 2007 (10%)</b>
<b>2012</b>	<b>RM1,734,156.00</b>	<b>RM1,926,840.00</b>
<b>2013</b>	<b>RM1,986,991.00</b>	<b>RM2,207,768.00</b>

**PERTANYAAN-PERTANYAAN MULUT DARIPADA  
Y.B. TUAN DR. XAVIER JAYAKUMAR  
(SERI ANDALAS)**

**TAJUK : LAMBAKAN PEKERJA ASING**

54. Bertanya kepada Y.A.B. Dato' Menteri Besar:

- a) Apakah usaha kerajaan dalam mengatasi lambakan Pekerja Asing di Negeri Selangor ini?
- b) Apakah pula peranan PBT dalam mengekang lambakan ini?

**JAWAPAN:**

- a) Bidang kuasa untuk mengatasi lambakan Pekerja Asing terletak di bawah kuasa Kerajaan Persekutuan iaitu di bawah bidang tugas Jabatan Imigresen. Dari segi dasar pula tenaga kerja warga asing adalah di bawah bidang tugas Kementerian Sumber Manusia.
- b) Manakala peranan PBT dalam mengekang lambakan ini ialah :-
  - i) Menguatkuasakan tindakan penguatkuasaan terhadap warga asing yang mengusahakan perniagaan seperti di premis-premis terutama premis makanan, kedai runcit dan lain-lain .
  - ii) Menyekat sebarang penglibatan warga asing dalam aktiviti perniagaan.

**PERTANYAAN-PERTANYAAN MULUT DARIPADA  
Y.B. TUAN AMIRUDIN BIN SHARI  
(BATU CAVES)**

**TAJUK : TANAH**

55. Bertanya kepada YAB Dato' Menteri Besar :
- a) Berapa banyak kelulusan yang telah dibuat kerajaan negeri bagi rumah dan kediaman peneroka-peneroka bandar, sehingga Disember 2013?
  - b) Berapa banyak di kalangan mereka yang menerima tawaran premium RM1000 yang ditawarkan oleh kerajaan negeri ?
  - c) Berapa ramai yang menolak dengan sebab tidak mampu membayar premium RM 1000 ?

**JAWAPAN :**

- a) Sehingga Disember 2013, Pihak Berkuasa Negeri (PBN) telah meluluskan sebanyak **3,573** pemberimilikan tanah di bawah Seksyen 76 Kanun Tanah Negara (KTN) kepada peneroka-peneroka bandar bagi tujuan kediaman. Butirannya mengikut daerah adalah seperti berikut:

<b>BIL.</b>	<b>DAERAH</b>	<b>JUMLAH KELULUSAN</b>
1.	Petaling	489
2.	Klang	337
3.	Gombak	1,499
4.	Hulu Langat	922
5.	Kuala Langat	0

BIL.	DAERAH	JUMLAH KELULUSAN
6.	Selangor	0
7.	Hulu Selangor	0
8.	Kuala Selangor	326
9.	Sabak Bernam	0
	<b>JUMLAH</b>	<b>3,573</b>

- b) Sebanyak **2,295** permohonan pemberimilikan tanah di bawah Seksyen 76 KTN yang telah diluluskan dan diberi kemudahan Skim Pemilikan Tanah Kerajaan dengan pilihan pembayaran premium tanah sebanyak RM1,000.00 (Nominal) semenjak ianya dilancarkan pada Jun 2011. Butiran mengenainya adalah seperti berikut:

BIL.	DAERAH	JUMLAH PERMOHONAN YANG LULUS BAYARAN PREMIUM RM1,000	BILANGAN YANG TELAH MENJELASKAN BAYARAN
1.	Petaling	489	221
2.	Klang	33	33
3.	Gombak	942	884
4.	Hulu Langat	349	349
5.	Kuala Langat	0	0
6.	Selangor	0	0
7.	Hulu Selangor	69	49
8.	Kuala Selangor	326	320
9.	Sabak Bernam	87	68
	<b>JUMLAH</b>	<b>2,295</b>	<b>1,924</b>

- c) Daripada jumlah 2,295 yang telah diluluskan menerima bayaran premium RM1,000.00, hanya **371** orang pemohon sahaja yang masih belum menjelaskan bayaran premium dengan alasan tidak mampu membayar premium yang dikenakan ke atas mereka.



**PERTANYAAN-PERTANYAAN MULUT DARIPADA  
Y.B. DATUK ROSNI BINTI SOHAR  
(HULU BERNAM)**

**TAJUK: PROGRAM KERAJAAN PRIHATIN**

56. Program ini adalah bantuan pembinaan atau baik pulih rumah golongan miskin dari sumbangan anak syarikat negeri

Bertanya kepada Y.A.B. Dato' Menteri Besar:

- a) Apakah syarat kelayakan dan prosedur permohonan?
- b) Berapakah jumlah yang telah dibelanjakan dan senarai penerima manfaat ini di DUN Hulu Bernam?

**JAWAPAN:**

- a) Program Bantuan Rumah Kerajaan Prihatin adalah terbuka kepada semua rakyat Malaysia yang berumur di antara 45 tahun sehingga 65 tahun. Syarat utama yang dinyatakan adalah pendapatan isi rumah hendaklah berada di bawah RM 1500.00 sebulan dan memiliki hakmilik tanah sendiri bagi bantuan bina baru rumah. Syarat – syarat kelayakan bagi permohonan Bantuan Rumah Kerajaan Prihatin adalah seperti di LAMPIRAN A. Setiap pemohon mestilah bertanggungjawab di atas maklumat yang dinyatakan semasa membuat permohonan. Sebarang penipuan akan menyebabkan permohonan akan ditolak serta merta.

## LAMPIRAN A

Syarat- syarat memohon Program Kerajaan Prihatin adalah seperti berikut:

- 1 Terbuka kepada **Anak Selangor** atau pemohon yang bermastautin di Negeri Selangor **melebihi daripada 15 tahun**.
- 2 Pemohon-pemohon yang **bukan kelahiran Negeri Selangor** mestilah dibuktikan telah menduduki kawasan berkenaan tidak kurang daripada **lima belas (15) tahun**. Bukti diperoleh daripada ADUN Kawasan, Penghulu Mukim berkenaan, JKKK serta Ketua Kampung kawasan berkenaan;
- 3 Pendapatan isi rumah pemohon hendaklah **di bawah RM1,500.00** sebulan;
- 4 Umur pemohon adalah di antara **50 tahun hingga 65 tahun** sahaja kecuali Orang Kurang Upaya (OKU);
- 5 Hanya **ketua keluarga sahaja yang layak memohon dan** ketua keluarga mestilah merupakan ketua keluarga bagi **isteri pertama** sahaja;
- 6 Hanya **satu keluarga sahaja** yang layak menerima bantuan rumah;
- 7 Keadaan rumah pemohon adalah daif dan tidak sesuai untuk diduduki. **Kerosakan asas** sahaja akan dipertimbangkan untuk tujuan baikpulih;
- 8 Rumah pemohon mestilah berada di kawasan perkampungan tradisi / kampung baru / tanah lot persendirian yang mana rumah tersebut di atas tanah milik sendiri / tanah T.O.L (Temporary Occupation License) yang diberi kebenaran oleh Pejabat Tanah Daerah.
- 9 **Mempunyai tapak untuk membina kediaman baru**. Kedudukan tapak mestilah berdekatan dengan punca bekalan air dan elektrik dan bukan kawasan banjir. Sekiranya tapak tiada punca air dan elektrik, penerima bantuan bersetuju untuk menanggung kos pemasangan bekalan air dan elektrik;
- 10 Bagi bantuan bina baru, rumah pemohon perlu **dirobohkan**;
- 11 Pemohon dikehendaki untuk **melampirkan surat kebenaran menduduki / suratkuasa menduduki** daripada tuan / pemilik tanah sekiranya tanah bukan hakmilik pemohon;
- 12 Terdapat bukti bahawa rumah berkenaan diduduki pemohon dan tanggungannya;

- 13 Pemohon yang memperoleh **Tanah Kurniaan Kerajaan tidak akan dipertimbangkan** untuk bantuan rumah;
  - 14 Rumah yang **sedang dalam pembinaan atau terbengkalai** tidak akan dipertimbangkan;
  - 15 **Pemohon yang menumpang tidak layak dipertimbangkan;**
  - 16 Mangsa bencana alam yang telah mendapat bantuan baik pulih rumah daripada Lembaga Zakat Selangor atau Jabatan Kebajikan Masyarakat Negeri Selangor **tidak layak** menerima bantuan rumah Program Kerajaan Prihatin;
  - 17 Pemohon yang berjaya adalah tertakluk untuk pemulangan surat penerimaan tawaran bantuan rumah dalam **tempoh 14 hari dari tarikh penerimaan surat tersebut;**
  - 18 Semua keputusan permohonan bergantung kepada pertimbangan Jawatankuasa Pemilihan yang bersidang.
- b) Program Bantuan Rumah Kerajaan Prihatin adalah melibatkan 9 daerah. Program ini tidak dipecahkan mengikut DUN. Permohonan yang diterima adalah berdasarkan daerah yang diduduki oleh pemohon. Bagi Dun Hulu Bernam yang terletak di daerah Hulu Selangor, penerima Bantuan Rumah Kerajaan Prihatin adalah seramai 78 orang sejak tahun 2008 sehingga 2013. Jumlah penerima bantuan bina baru rumah sebanyak 44 dan bantuan baikpulih rumah sebanyak 34. Berikut adalah pecahan jumlah penerima Bantuan Rumah Kerajaan Prihatin di daerah Hulu Selangor dari tahun 2008 hingga 2013 di LAMPIRAN B.

LAMPIRAN B

JUMLAH PENERIMA BANTUAN PROGRAM KERAJAAN PRIHATIN DARI TAHUN 2008 – 2013  
DAN JUMLAH PERBELANJAAN BAGI DAERAH HULU SELANGOR

TAHUN DAERAH	2008		2009		2010		2011		2012		2013		JUMLAH MENGIKUT DAERAH
	BINA BARU	BAIK PULIH	BINA BARU	BAIK PULIH	BINA BARU	BAIK PULIH	BINA BARU	BAIK PULIH	BINA BARU	BAIK PULIH	BINA BARU	BAIK PULIH	
HULU SELANGOR	6	8	8	10	9	4	12	5	-	-	9	7	78
JUMLAH KESELURUHAN	14		18		13		17		-		16		
JUMLAH PERBELANJAAN	370,000.00		480,000.00		385,000.00		520,000.00		-		455,000.00		2,220,000.00

PETUNJUK	JUMLAH	PERBELANJAAN
BB - BinaBaru	44	1,540,000.00
BP - Baikpulih	34	680,000.00
Jumlah keseluruhan	78	2,220,000.00

**PERTANYAAN-PERTANYAAN MULUT DARIPADA  
Y.B. TUAN MOHD KHAIRUDDIN BIN OTHMAN  
(PAYA JARAS)**

**TAJUK : PADANG BOLA SEPAK AWAM DI DUN PAYA JARAS**

57. Bertanya kepada Y.A.B. Dato' Menteri Besar :-
- a) Adakah Kerajaan Negeri bercadang untuk membaik pulih beberapa padang awam bagi tujuan pembangunan sukan bola sepak?
  - b) Adakah cadangan untuk mewujudkan sebuah stadium mini di Padang Awam MBSA di Kg. Paya Jaras Hilir?

**JAWAPAN:**

- a) MBSA memang sentiasa melaksanakan kerja-kerja membaikpulih padang bola seperti meratakan permukaan padang, membina dan membaiki pagar penghadang, tiang gol, garisan padang dan sebagainya. Manakala pembinaan padang bola bagi pembangunan sukan bola sepak yang mengikut piawaian antarabangsa akan dibina di Jalan Kebun, Seksyen 30 dengan keluasan 2.96 ekar dalam Lot PT 3253 dan di Bukit Cerakah Seksyen U15 dengan keluasan 4.09 ekar dalam lot PT 468. Spesifikasi padang bola adalah bersaiz 105 meter panjang x 68 meter lebar termasuk pembinaan 'subsoil drainage', sistem pencahayaan, tempat duduk penonton, tempat letak kereta, landskap dan laluan pejalan kaki dengan anggaran kos sejumlah RM575,000.00. Pada April 2014, iklan tawaran tender bagi penggantian ini dijangka diiklankan dan kerja-kerja pembinaan dijangka bermula pada Jun 2014 dan siap pada Oktober 2014.
- b) Majlis tiada apa-apa cadangan untuk mewujudkan stadium mini di Kg. Paya Jaras Hilir. Walaubagaimanapun pihak Majlis akan mensyaratkan penyediaan 12 padang bola dan kawasan rekreasi (taman bandar) berkeluasan 45 ekar di kawasan pembangunan 'Elmina West' Seksyen U17 yang dibangunkan Tetuan Sime Darby Property Berhad.

Untuk cadangan tapak rekreasi awam di Kg. Paya Jaras Hilir, merujuk Mesyuarat Jawatankuasa Tetap Pembangunan Tanah Dan Sumber Alam Bil.3/2013 pada 22hb Mac 2013, YAB Dato' Menteri Besar menghendaki pihak MBSA untuk mengemukakan cadangan kegunaan tapak awam di atas rezab bekas laluan paip air milik Syarikat Bekalan Air Selangor (SYABAS) di Kg. Paya Jaras Hilir, Seksyen U18, Shah Alam yang berkeluasan 0.970 ekar. Majlis telah mengemukakan surat maklumbalas kepada PTG melalui surat rujukan (12) MBSA/PRG/KP/2423-09 (U18-041) dengan mencadangkan tapak tersebut dijadikan taman rekreasi awam berbentuk 'Linear Park' yang dikawal selia oleh MBSA.

MBSA sedang dalam penyediaan pelan untuk pewartaan tapak tersebut bagi tujuan rekreasi awam yang akan dikemukakan ke Pejabat Tanah Daerah Petaling pada bulan April 2014.

**PERTANYAAN-PERTANYAAN MULUT DARIPADA  
YANG BERHORMAT IR. HJ. MOHD HASLIN HASSAN  
(TANJONG SEPAT)**

**TAJUK: PELABURAN**

58. Bertanya kepada Y.A.B. Dato' Menteri Besar;
- a) Nyatakan pelabur-pelabur luar negara yang telah melabur di negeri Selangor sepanjang tahun 2013 dan nyatakan jumlah pelaburan bagi setiap pelabur tersebut?
- b) Apakah faktor utama yang menarik minat pelabur asing melabur di negeri Selangor?

**JAWAPAN:**

- a) Bagi tempoh Januari hingga Disember 2013 sebanyak 228 projek perkilangan telah diluluskan di Negeri Selangor dengan nilai pelaburan berjumlah **RM 9,833,006,853 (RM 9.833 bilion)**. Dari jumlah tersebut, sebanyak **RM 3,625,294,940 (RM 3.625 bilion)** adalah daripada penyertaan pelabur asing. Negara-negara pelabur tersebut adalah seperti berikut:-

Negara	Projek	Potensi Peluang Pekerjaan	Foreign Investment (RM)
Japan	21	2,119	1,017,779,804
Singapore	19	2,481	840,404,770
United States	7	314	459,892,130
China	5	854	228,329,173
Switzerland	5	528	211,799,345
Netherlands	4	253	113,993,385
Thailand	1	35	96,076,887
Iran	1	195	71,700,000
United Kingdom	4	1,031	70,911,061
Taiwan	5	231	48,067,652
Germany	2	47	44,547,900
Syria	1	21	31,600,000
Italy	3	108	29,089,440
Australia	1	64	23,930,020
Hong Kong	2	86	8,530,565
Pakistan	2	130	4,082,150
Indonesia	2	64	3,500,000

<b>Canada</b>	1	61	2,656,964
<b>Afghanistan</b>	1	92	1,344,000
<b>France</b>	1	9	777,495
<b>British Virgin Island</b>	1	42	366,748
<b>Lain-Lain Negara</b>	10	5,934	315,915,451
<b>Jumlah</b>	<b>***</b>	<b>***</b>	<b>3,625,294,940</b>

Sumber : MIDA

*Nota : Dibaca sekira perlu*

*(Nama-nama pelabur dan jumlah pelaburan bagi setiap pelabur tidak dapat dinyatakan tanpa kebenaran pihak syarikat-syarikat terbabit bagi mengelakkan sebarang kesulitan kepada perancangan perniagaan mereka).*

- b) Antara faktor utama yang menarik minat pelabur asing melabur di Negeri Selangor adalah;-
- i. Kedudukan yang strategik berdekatan dengan Pusat Pentadbiran dan juga kemudahan aktiviti import dan eksport.
  - ii. Kestabilan Politik dan Polisi Kerajaan.
  - iii. Penggunaan bahasa Inggeris sebagai bahasa kedua memudahkan para pelabur berkomunikasi dengan pekerja tempatan.
  - iv. Hak Perlindungan Harta Intelek
  - v. Jaringan jalan raya dan lebuhraya yang selesa
  - vi. Industri sokongan seperti perkhidmatan logistik, perbankan dan lain-lain.
  - vii. Sumber Tenaga Mahir dan separuh mahir
  - viii. Kemudahan pendidikan untuk anak-anak expatriate seperti *International School*.
  - ix. Gaya hidup seperti kemudahan pusat membeli belah, padang golf dan lain-lain kemudahan untuk aktiviti riadah.
  - x. Kemudahan pusat perubatan bertaraf antarabangsa



**PERTANYAAN-PERTANYAAN MULUT DARIPADA  
Y.B. TUAN LAU WENG SAN  
(KAMPUNG TUNKU)**

**TAJUK: PENYAHWARTAAAN HUTAN SIMPANAN KEKAL UNTUK  
PEMBINAAN LEBUHRAYA KLORR**

59. Bertanya kepada YAB Dato' Menteri Besar :

- a) Meminta kerajaan memberi penerangan tentang kesan-kesan negatif terhadap alam sekitar tentang penyahwartaan (degazette) hutan simpanan kekal untuk membina lebuhraya Kuala Lumpur Outer Ring Road (KLORR).

**JAWAPAN:**

- a) Pembinaan Lebuhraya Lingkaran Luar Kuala Lumpur (KLORR) atau sekarang ini dikenali sebagai EKVE merupakan projek yang diperkenalkan oleh Kerajaan Persekutuan untuk menyelesaikan masalah lalulintas. Pelaksanaan projek ini akan melibatkan proses pemansuhan (penyahwartaan) hutan simpanan kekal.

Penyahwartaan ini dijangka mendatangkan kesan kepada kawasan tadahan air dan juga biodiversiti. Walau bagaimana pun, perkara-perkara ini telah pun diperincikan dalam "Laporan Terperinci Kesan Alam Sekeliling" (DEIA) yang telah pun diluluskan oleh Jabatan Alam Sekitar. DEIA ini juga menjelaskan secara terperinci langkah-langkah mitigasi yang perlu diambil dan dipatuhi oleh pelaksana projek.

**PERTANYAAN-PERTANYAAN MULUT DARIPADA  
Y.B. PUAN LAI NYUK LAN  
(SUNGAI PELEK)**

**TAJUK: TANAH RIZAB PERKUBURAN**

60. Tanah rizab perkuburan di Kg Giching tidak dapat menampung kehendak penduduk tempatan akibat penambahan penduduk yang pesat.

Bertanya Kepada Y.A.B. Dato' Menteri Besar :

- a) Apakah rancangan Kerajaan Negeri Selangor untuk menyelesaikan masalah ini?

**JAWAPAN :**

- a) Berdasarkan kepada laporan keperluan tanah perkuburan negeri Selangor 2060 yang disediakan oleh JPBD Negeri Selangor, terdapat dua tapak perkuburan wilayah bersepadu (PWB) di kawasan Daerah Sepang.

Perincian tapak adalah seperti berikut :

Plot	Lot	Keluasan	Lokasi
Plot 1	5758	400 ekar	- Ladang Sepang (Sime Darby) - Jalan B48
Plot 2	3366	100 ekar	- Jalan FT 32 (KLIA - Nilai) - Bersebelahan Taman Perindustrian Tanjung Balai dan KLIA

**PERTANYAAN-PERTANYAAN MULUT DARIPADA  
Y.B. TUAN DR. HAJI YAAKOB BIN SAPARI  
(KOTA ANGERIK)**

**TAJUK : PROGRAM PEMBANGUNAN USAHAWAN**

61. Dalam manifesto pilihanraya yang ke-13 yang lalu, Y.A.B. Dato' Menteri Besar berjanji untuk melaksanakan dua program berikut:-

1. Menubuhkan Yayasan Pembangunan Usahawan Selangor.
2. Membina gerai-gerai untuk peniaga kecil di Bandar.

Bertanya kepada Y.A.B. Dato' Menteri Besar:-

- a) Sejauh manakah pelaksanaan program ini telah dilaksanakan.?
- b) Berapa peruntukan yang telah ditetapkan untuk program ini?
- c) Apakah sasaran Kerajaan dalam melaksanakan program ini?

**JAWAPAN:**

- a) Di bawah manifesto pilihanraya ke-13 yang lalu, manifesto di bawah Pembangunan Usahawan dan Inovasi ialah Perbadanan Usahawan Negeri Selangor. Pelaksanaan program ini adalah ianya telah dibentangkan semasa "Retreat EXCO" di Bangkok pada 18-20 September 2013 dan hasilnya Perbadanan Usahawan Negeri Selangor di ubah ke Pusat Usahawan Negeri Selangor. Beberapa program telah dirancang di bawah Pusat Usahawan Negeri Selangor dan di antaranya adalah menaiktaraf Pusat Pengumpulan IKS Negeri Selangor kepada Bazar Darul Ehsan. Dijangka Bazar Darul Ehsan pertama yang bertempat di Banting, Kuala Langat akan mula beroperasi pada bulan Mei 2014.

Buat masa ini kerajaan negeri melalui PBT belum bercadang untuk membina gerai-gerai baru kerana masih terdapat banyak kekosongan gerai sedia ada di kebanyakan PBT sebagai contoh di Majlis Perbandaran Klang kerana masih terdapat ruang-ruang niaga di dalam kompleks perniagaan khusus untuk peniaga-peniaga kecil berniaga pada kadar sewa yang berpatutan dan munasabah seperti di Plaza MPK dan Emporium Makan di Bandar Klang.

- b) Berdasarkan ucapan pembentangan Belanjawan 2014, Y.A.B Dato' Menteri Besar telah mengumumkan sejumlah RM50 juta akan di peruntukan dari rizab negeri bagi Pembangunan Usahawan dan Pemerkasaan Belia.
- c) Sasaran Kerajaan dalam melaksanakan program ini adalah memusatkan semua aktiviti dan program keusahawanan di bawah Pusat Keusahawanan Negeri Selangor sebagai sebuah agensi sehenti bagi pembangunan keusahawanan.

**PERTANYAAN-PERTANYAAN MULUT DARIPADA  
Y.B. TUAN MOHAMED AZMIN BIN ALI  
(BUKIT ANTARABANGSA)**

**TAJUK : MAJLIS PENGANGKUTAN AWAM SELANGOR**

62. Bertanya kepada Y.A.B. Dato' Menteri Besar :

- a) Apakah status penubuhan Majlis Pengangkutan Awam Selangor dan apakah peranan yang akan dimainkan oleh badan ini untuk membangun satu dasar menyeluruh berkenaan pengangkutan awam di Negeri Selangor ?
- b) Apakah program rebet pengangkutan awam kepada kakitangan Kerajaan Negeri telah dilaksanakan ?

**JAWAPAN:**

- a) Kerajaan Negeri telah menubuhkan Majlis Pengangkutan Awam Selangor yang dipengerusikan oleh Y.B Dato' Menteri Besar Selangor.

Ahli Jawatankuasa yang terlibat dalam Majlis Pengangkutan Awam Selangor adalah:

- i) EXCO Kerajaan Tempatan, Kajian & Penyelidikan;
- ii) Agensi-agensi Kerajaan Pusat yang terlibat dalam hal-hal pengangkutan seperti Suruhanjaya Pengangkutan Awam Darat (SPAD) dan Lembaga Lebuhraya Malaysia (LLM);
- iii) Agensi dan jabatan Kerajaan Negeri Selangor seperti Unit Perancang Ekonomi Negeri (UPEN), Jabatan Perancang Bandar dan Desa (JPBD) dan Pihak Berkuasa Tempatan (PBT);
- iv) Pakar-pakar akademik dalam bidang pengangkutan iaitu *Malaysia Institute of Transport* (MITRANS), Universiti Teknologi MARA (UiTM) dan Universiti Malaya (UM);
- v) Persatuan pengguna iaitu Federation Of Malaysian Consumers Associations (FOMCA);
- vi) Pengusaha-pengusaha pengangkutan awam darat seperti Syarikat Prasarana Negara, Konsortium Transnasional Berhad (Cityliner) dan Keretapi Tanah Melayu Berhad (KTMB); dan
- vii) Tiga (3) Ahli Dewan Undangan Negeri (ADUN).

Penubuhan Majlis ini adalah sangat bertepatan dalam membangunkan satu dasar menyeluruh berkenaan pengangkutan awam di Negeri Selangor. Peranan Majlis Pengangkutan Awam Selangor adalah:

- i) Sebagai pengendali atau pelaksana induk atau penggubal dasar bagi sistem pengangkutan awam di Selangor tetapi bukan pengawalselia.
- ii) Melaksanakan visi nasional bagi pengangkutan awam di setiap peringkat dalam negeri Selangor di samping mempertingkatkan perkhidmatan pengangkutan awam khususnya dalam:
  - a. Memastikan pelan induk perkhidmatan pengangkutan awam dan perancangan pembangunan negeri adalah selari;
  - b. Merancang, memantau dan mengawal laluan dalam usaha untuk membangunkan rangkaian pengangkutan yang boleh diharap, berpatutan, boleh dipercayai, berkesan dan cekap;
  - c. Memantau kualiti perkhidmatan dan piawaian pengendali pengangkutan awam menerusi satu set Petunjuk Prestasi Utama (KPI) yang ditentukan; dan
  - d. Melaksana strategi komunikasi yang berkesan (efektif) dan sistem pengurusan maklum balas yang cekap dan menyeluruh.
- b) Kerajaan Negeri telah merangka satu program pemberian rebat pengangkutan kepada kakitangan Kerajaan Negeri. Program ini sedang diperhalusi bagi membolehkan ianya memberi impak dan manfaat kepada penerima-penerima rebat tersebut. Dalam masa yang sama, Kerajaan Negeri perlu meneliti pemberian ini agar tidak dilihat seolah-olah memberi subsidi hanya kepada pihak-pihak tertentu sahaja.

**PERTANYAAN-PERTANYAAN MULUT DARIPADA  
Y.B. TUAN MAT NADZARI BIN AHMAD DAHLAN  
(BATANG KALI)**

**TAJUK : LEBUH RAYA**

63. Kerajaan negeri memiliki pegangan saham di syarikat konsesi lebuhraya tertentu.

Bertanya kepada Y.A.B. Dato' Menteri Besar:

- a) Nyatakan nama syarikat konsesi lebuhraya dan jumlah pegangan saham yang dimiliki?
- b) Nyatakan jumlah nilai pelaburan dan keuntungan yang diperoleh Kerajaan Negeri dari 2008 hingga 2013?

**JAWAPAN:**

- a) Kumpulan Darul Ehsan Berhad (KDEB) melalui anak syarikatnya Kumpulan Perangsang Selangor Berhad (Perangsang Selangor) memiliki 20% kepentingan ekuiti di dalam Sistem Penyuraian Trafik KL Barat Holdings Sdn. Bhd. (SPRINT). Jumlah pelaburan Kumpulan Perangsang di dalam SPRINT adalah sebanyak RM131.7 juta. Manakala sepanjang tempoh dari tahun 2008 hingga 2013, SPRINT telah merekodkan kerugian yang mana pihak SPRINT tidak dapat mengisytiharkan dividen kepada pemegang-pemegang sahamnya.
- b) Perbadanan Kemajuan Negeri Selangor (PKNS) memiliki pegangan saham sebanyak 30% kepentingan ekuiti di dalam KESAS Holdings Berhad (KESAS). Jumlah pelaburan PKNS adalah sebanyak RM141.2 juta dengan mencatatkan keuntungan dividen dari tahun 2008 hingga 2013 berjumlah RM24.6 juta.

**PERTANYAAN-PERTANYAAN MULUT DARIPADA  
Y.B. TUAN HASBULLAH BIN MOHD RIDZWAN  
(GOMBAK SETIA)**

**TAJUK: PEKERJA LADANG, KEMISKINAN DAN KERAJAAN PRIHATIN**

64. Bertanya kepada Y.A.B. Dato' Menteri Besar:

- a) Bolehkah Exco menyatakan kejayaan-kejayaan besar Jawatankuasa Tetap Pekerja Ladang, Kemiskinan dan Kerajaan Prihatin pada 2013 di dalam usaha-usaha membantu golongan ini?

**JAWAPAN:**

- a) Negeri Selangor telah banyak menyumbang dalam melaksanakan program-program yang bertujuan untuk membantu masyarakat. Antara kejayaan-kejayaan besar yang dapat kita lihat pada tahun 2013 ialah dari segi peningkatan permohonan program-program yang sedia ada seperti Bantuan Blueprint dan Bantuan Rumah Kerajaan Prihatin serta program-program di bawah pekerja ladang. Satu peningkatan besar dapat kita lihat pada program blueprint dengan pertambahan kelulusan permohonan sebanyak 28% dari tahun 2012 kepada 2013 iaitu sebanyak 252 penerima pada tahun 2012 kepada 351 penerima pada tahun 2013.

Bagi program Kerajaan Prihatin, perkara sama yang berlaku iaitu pertambahan kelulusan rumah yang diberi iaitu pada tahun 2012 sebanyak 11 penerima meningkat kepada 166 penerima pada tahun 2013. Peningkatan ini adalah satu kejayaan yang boleh dianggap besar bagi Kerajaan Negeri Selangor. Dalam langkah membantu lebih ramai rakyat yang kurang berkemampuan, Kerajaan Negeri telah mengambil langkah untuk menaikkan had pendapatan isi rumah bagi permohonan tersebut daripada RM600 kepada RM1,500 pada tahun 2013. Dengan cara ini, lebih ramai lagi masyarakat dapat dibantu dalam menerima manfaat Program tersebut. Kerajaan Negeri menganggarkan peningkatan agak besar dari segi penerima bantuan melalui pendekatan ini

Untuk program-program di bawah pekerja ladang sepanjang tahun 2013 pula, sebanyak 19 program telah diadakan berbentuk motivasi dan program-program yang memberi manfaat khusus untuk para pekerja ladang untuk membantu mereka dalam langkah memajukan diri. Selain itu, Kerajaan Negeri di bawah Jawatankuasa Tetap Pekerja Ladang telah mengadakan perjumpaan bersama para penduduk ladang seperti Bukit Rajah, Ladang Bangi, Ladang Tumbok, Ladang inch Canon dan sebagainya dalam usaha untuk menjaga hak pekerja ladang seperti bantuan untuk mendapatkan rumah dan hal-hal lain bagi menyelesaikan masalah yang timbul. Ini adalah satu kejayaan Kerajaan Negeri dalam membantu para penduduk ladang,. Begitu

juga dengan penganjuran Job Fair pada 2013 dengan tujuan untuk membantu golongan yang kurang dari segi pendidikan untuk mendapatkan pekerjaan. Hal ini boleh dianggap sebagai satu kejayaan di bawah Porfolio. Dilampirkan bersama program-program yang dilaksanakan di bawah Stanco Pekerja Ladang bagi Tahun 2013.



**PERTANYAAN-PERTANYAAN MULUT DARIPADA  
Y.B. TUAN MOHD SHAFIE BIN NGAH  
(BANGI)**

**TAJUK:       PERTAMBAHAN PIHAK BERKUASA TEMPATAN**

65.   Bertanya kepada Y.A.B. Dato' Menteri Besar:

- a)   Apakah kerajaan mempunyai rancangan untuk menambah jumlah Pihak Berkuasa Tempatan (PBT) memandangkan kepesatan penduduk dan pegangan-pegangan aset di PBT-PBT begitu pesat dan cepat, umpamanya, mewujudkan Majlis Perbandaran Bangi dengan memisahkannya daripada Majlis Perbandaran Kajang (MPKj)?

**JAWAPAN :**

- a)   Kerajaan Negeri belum bercadang untuk menambah bilangan PBT baru. Kajian terperinci akan dijalankan jika terdapat keperluan untuk mewujudkan PBT baru berdasarkan Seksyen 3, Akta 171.

**PERTANYAAN-PERTANYAAN MULUT DARIPADA  
Y.B. PUAN YEO BEE YIN  
(DAMANSARA UTAMA)**

**TAJUK: PINJAMAN KUMPULAN DARUL EHSAN BERHAD (KDEB)**

66. Bertanya kepada Y.A.B. Dato' Menteri Besar: -
- a) Apakah status pembayaran pinjaman Kerajaan Negeri sebanyak RM413.2 juta kepada Kumpulan Darul Ehsan Berhad (KDEB) untuk mengambil alih Kumpulan Hartanah Selangor Berhad (KHSB)?
  - b) Bilakah KDEB akan membayar penuh pinjaman tersebut?

**JAWAPAN :**

- a) Pinjaman sebanyak RM413.2 juta kepada KDEB oleh Kerajaan Negeri Selangor telah disalurkan sepenuhnya pada Oktober 2013.
- b) KDEB perlu membuat pembayaran penuh pinjaman tersebut pada Oktober 2014.

**PERTANYAAN-PERTANYAAN MULUT DARIPADA  
Y.B. TUAN NG SZE HAN  
(KINRARA)**

**TAJUK: IKLAN HARAM**

67. Bertanya Kepada YAB Dato Menteri Besar :

- a) Apakah tindakan yang telah diambil oleh kerajaan negeri terhadap masalah iklan haram?
- b) Berapakah kos yang telah ditanggungkan oleh setiap PBT untuk membaiki kerosakan yang disebabkan oleh iklan haram?
- c) Apakah rancangan kerajaan negeri terhadap masalah iklan haram yang masih berlarutan?

**JAWAPAN :**

- a) Antara tindakan yang diambil oleh Kerajaan Negeri bagi menangani masalah iklan haram adalah:-
  - i. Penguatkuasa PBT melakukan rondaan setiap masa termasuk hari hujung minggu untuk menurunkan dan menyita iklan-iklan haram;
  - ii. Memberi notis dan mengenakan kompaun kepada individu dan syarikat yang memasang iklan tanpa kebenaran PBT di bawah Undang-Undang Kecil Iklan; dan
  - iii. Mengemukakan senarai nombor telefon kepada pihak Suruhanjaya Komunikasi dan Multimedia Malaysia (SKMM) untuk ditamatkan perkhidmatan.

Antara tindakan yang telah diambil oleh semua PBT ialah:-

- i. Pihak MBSA pada tahun 2013 telah menyita dan mengeluarkan sejumlah 2195 kompaun dan 14 notis ke atas individu dan syarikat sepanjang tahun 2013 dan mengemukakan sejumlah 83 nombor telefon kepada SKMM untuk ditamatkan perkhidmatan; dan
- ii. Pihak MBPJ pada tahun 2014 telah menurunkan sejumlah 98,625 iklan haram dan telah mengeluarkan sejumlah 541 kompaun dan mengemukakan beberapa senarai nombor telefon kepada pihak SKMM.

- b) Kebanyakan iklan-iklan haram jenis *sticker* (pelekat) sedikit sebanyak merosakkan sesuatu permukaan papan tanda yang dipenuhi iklan tersebut. Sehubungan itu, pihak PBT telah melaksanakan pembersihan papan tanda yang terlibat dengan anggaran kos sebanyak RM4446.50 yang meliputi seperti:-

Perkara	Perincian	Jumlah Sebulan
Kerja lebih masa	RM 18.00 x 10 orang x 5 jam	RM 900.00
Tiner	1 tin (5 liter) x RM 70.00 x 5 x 5 zon	RM 1750.00
Scapper	RM 3.00 x 10 unit x 5 zon	RM 150.00
Pemotong	RM 15.90 x 10 unit x 5 zon	RM 795.00
Botol spray	RM 19.90 x 5 unit x 5 zon	RM 497.50
Sarung tangan	RM 5.90 x 10 unit x 5 zon	RM 295.00
Plastic sampah	RM 5.90 x 2 x 5 zon	RM 59.00
JUMLAH KESELURUHAN		RM 4446.50

\*\*Sumber: MBSA

- c) Antara tindakan Kerajaan Negeri melalui PBT bagi menangani masalah ini ialah PBT akan:-
- i. Tindakan yang lebih proaktif akan dilaksanakan secara berterusan bagi mengawal permasalahan iklan-iklan haram;
  - ii. Pemantauan yang lebih kerap bagi membanteras penampalan iklan-iklan haram secara bersepadu melibatkan jabatan-jabatan dalaman PBT dan penguatkuasa; dan
  - iii. Mengemukakan lebih banyak lagi nombor telefon iklan haram kepada pihak SKMM untuk ditamatkan perkhidmatan.

**PERTANYAAN-PERTANYAAN MULUT DARIPADA  
Y.B. PUAN HANIZA BINTI MOHAMED TALHA  
(TAMAN MEDAN)**

**TAJUK: PERTANIAN ORGANIK**

68. Bertanya kepada YAB Dato' Menteri Besar:

- a) Apakah usaha kerajaan sehingga kini dan akan datang dalam penggunaan Pertanian Organik dalam menghasilkan produk pertanian di Selangor?
- b) Senaraikan hasil pertanian yang dipasarkan menggunakan kaedah pertanian organik.

**JAWAPAN :**

- a) Usaha-usaha yang diambil dalam memperkenalkan amalan pertanian organik adalah seperti berikut:
  - i. Pelaksanaan petak demonstrasi. Terdapat 39 petak demonstrasi telah dilaksanakan yang mendapat kunjungan sebanyak 5,956 pengunjung sepanjang tahun 2013.
  - ii. Meningkatkan jumlah ladang yang mendapat sijil Skim Organik Malaysia (SOM). Sehingga kini terdapat tiga puluh (30) ladang organik yang telah mendapat sijil SOM. Daripada jumlah ini, lima belas (15) usahawan tani dalam proses pensijilan semula. Bagi permohonan baharu, lapan (8) dalam peringkat proses pensijilan (pemeriksaan ladang bagi pensijilan SOM) dan dua (2) permohonan baharu pensijilan SOM.
  - iii. Program latihan kepada petani. Sebanyak 352 latihan telah diadakan yang melibatkan 10, 319 orang petani sepanjang tahun 2013. Program-program latihan ini termasuk amalan tanaman secara *natural farming* dan penggunaan bahan-bahan mesra alam.
  - iv. Penubuhan bengkel-bengkel pembuatan produk *natural farming*. Sehingga kini terdapat dua belas (12) bengkel pengeluaran produk *natural farming* secara organik di Selangor yang kebanyakannya tertumpu di daerah Kuala Selangor dan Sabak Bernam (kawasan padi).

- b) Untuk makluman, sehingga kini terdapat tiga puluh (30) ladang organik dengan keluasan 124.33 hektar yang berdaftar dan mendapat sijil SOM. Produk pertanian organik adalah seperti berikut:

<b>Bil</b>	<b>Jenis tanaman</b>	<b>Keluasan (ha)</b>
1	Cendawan	20.30
2	Buah mata naga (pitaya)	40
3	Sayuran – sawi, kalia, bayam, kangkung, timun, kacang panjang, terung dan bendi	31.51
4	Herba – mas cotek, misai kucing, aloe vera, belalai gajah, serai wangi dan hempedu bumi	4.32
5	Buah-buahan – durian, nangka, cempedak, mangga, pisang, limau dan tembikai	23.20
6	Keledek	5
	<b>JUMLAH</b>	<b>124.33</b>

Tujuh belas (17) usahawan memasarkan sendiri produk dan juga menggunakan khidmat orang tengah. Tujuh (7) usahawan memasarkan sendiri produk mereka. Empat (4) usahawan hanya menggunakan khidmat orang tengah bagi pemasaran dan dua (2) usahawan mengeksport produk mereka ke luar Negara.

**PERTANYAAN-PERTANYAAN MULUT DARIPADA  
Y.B. TUAN MAT SHUHAIMI BIN HJ SHAFIEI  
(SRI MUDA)**

**TAJUK : TAMAN KEKAL PENGELUARAN MAKANAN (TKPM)**

69. Bertanya kepada Y.A.B Dato' Menteri Besar:

- a) Berapakah jumlah TKPM yang wujud di Negeri Selangor. Nyatakan secara terperinci dari segi keluasan dan hasil yang diperolehi serta jumlah peserta yang terlibat?
- b) Apakah perancangan jangka pendek dan jangka panjang kerajaan Negeri bagi tapak TKPM di Negeri Selangor?
- c) Apakah status TKPM Bestari Jaya yang dikatakan terlibat dalam projek kolam takungan air ?

**JAWAPAN :**

Jawapan dari Jabatan Pertanian

- a) Jumlah TKPM yang wujud di negeri Selangor ketika ini adalah sebanyak 12 buah kesemuanya. Butiran adalah seperti di Jadual 1
- b) Pelan Jangka Pendek –
  - Membimbing peserta untuk mencapai potensi hasil tanaman dan meningkatkan pendapatan peserta.
  - Mempertingkatkan penyertaan pensijilan MyGap (Sijil Amalan Pertanian Baik) dan Sijil Organik Malaysia supaya hasil pertanian yang dihasilkan di TKPM adalah hasil pertanian yang berkualiti dan selamat.

Pelan Jangka Panjang-

- Mengekalkan TKPM sebagai kawasan kekal pengeluaran makanan yang berterusan untuk rakyat Negeri Selangor
- Melahirkan usahawan yang berpendapatan tinggi, serta mengamalkan pertanian lestari (Natural Farming) yang lebih mesra alam.

**Jadual 1 : Bilangan, keluasan,dan hasil yang diperolehi oleh semua TPKM serta jumlah peserta TKPM di Negeri Selangor bagi tahun 2013**

Bil.	TKPM	jenis tanaman	keluasan (HA)	luas dibangunkan (HA)	pengeluaran hasil Mtan			nilai pengeluaran tanaman (RM)			jumlah peserta terlibat
					sasaran tahunan	kuantiti pengeluaran	% capai	sasaran tahunan	nilai pengeluaran	% pencapaian	
1	Sg Batangsi	belimbing, nangka, markisa	65.09	65.09	259.4	311.5	120.08	450,450.00	639,090.00	141.88	12
2	Semenyih	belimbing, cendawan, jambu batu	52	36	255.25	305.21	119.57	827,380.00	935,568.24	113.08	8
3	Hulu Yam	sayuran daun, melon	220.36	131.25	16,950.00	16,766.75	98.92	14,800,000.00	15,151,552.00	102.38	36
4	Bkt Changgang	melon, sayur, orkid	60.7	36	72.09	64.73	89.79	2,263,060.60	1,694,090.00	74.86	16
5	Kundang	ubi kayu, keledak, nanas	120	120	1,108.51	1,003.76	90.55	1,072,579.00	950,870.00	88.65	41
6	Sg. Kelambu	ubi kayu, keledak, nanas	80	80	760	861.93	113.41	1,200,000.00	1,257,553.50	104.8	18
7	Bistari Jaya	sayur, melon	57	57	452.16	652.01	144.2	744,377.60	1,144,205.81	153.71	18
8	Serdang	melon, tomato ceri	9	8.5	50	181	362	180,000.00	656,662.60	364.81	11
9	Hulu Chuchuh	ubi kayu, keledak, nanas	100	100	1,448.22	1,516.35	104.7	2,178,065.30	2,083,090.00	95.64	23
10	Sg. Blankan	ubi kayu, keledak, nanas	400	400	6728.57	6,185.82	91.93	6,000,679.40	5,543,056.42	92.37	151
11	Batu Arang	nangka, belimbing	149.2	134.2	200.14	226.13	112.99	250,550.00	322,480.00	128.71	31
12	Sungai Panjang	kelapa , jambu batu	81	44	60.12	86.14	143.28	86,000.00	82,381.20	95.79	5
	<b>JUMLAH</b>		<b>1394.35</b>	<b>1212.04</b>	<b>28344.46</b>	<b>28161.33</b>	<b>99.35</b>	<b>30,053,141.90</b>	<b>30,460,599.77</b>	<b>101.36</b>	<b>370</b>



c) Latarbelakang TKPM Bestari Jaya

TKPM Bestari Jaya telah ditubuhkan pada tahun 1997 dimana Pentadbir Tanah Daerah Kuala Selangor telah memberi kebenaran Jabatan Pertanian Negeri Selangor(JPNS) memulakan kerja-kerja pembersihan kawasan dan penanaman tanaman makanan.Pada tahun 1998 JPNS telah memohon kepada Pentadbir Tanah Kuala Selangor agar tanah berkenaan di wartakan sebagai TKPM.

Pada 2 Ogos 2010 Jabatan Pertanian dimaklumkan bahawa tanah berkenaan telah diberi hakmilik kepada Kumpulan Darul Ehsan Berhad ( KDEB ) dan permohonan pewartaan oleh JPNS telah ditolak.

Pada 2 Mac 2011 JPNS telah mengadakan rundingan bersama KDEB supaya TKPM Bestari Jaya diteruskan pelaksanaannya dengan menggunakan konsep seperti TKPM Hulu Yam. Walau bagaimana pun pihak KDEB tidak bersetuju terhadap cadangan tersebut, dan KDEB memaklumkan pengurusan tanah tersebut telah diserahkan kepada Kumpulan Hartanah Selangor Berhad (KSHB) yang merupakan anak syarikat mereka.

Pada 21 Februari 2012 JPNS telah mengemukakan permohonan kepada MTES agar tanah seluas 141.60 hektar TKPM Bestari Jaya dikekalkan sebagai TKPM, tetapi telah ditolak oleh pihak MTES

Status Semasa

Pada masa ini peserta telah menerima notis dari peguam Kumpulan Hartanah Selangor Berhad (KSHB) untuk mengosongkan tanah hakmilik KSHB di Bestari Jaya dalam tempoh dua (2) bulan dari tarikh terima notis tersebut. Notis tersebut telah diterima pada 21 Februari 2014 yang lalu.

**PERTANYAAN-PERTANYAAN MULUT DARIPADA  
Y.B. PUAN HALIMATON SAADIAH BINTI BOHAN  
(KOTA DAMANSARA)**

**TAJUK : PROGRAM BAIK PULIH NEGERI BERKEBAJIKAN (CERIA)**

70. Bertanya kepada Y.A.B. Dato' Menteri Besar:

- a) Apakah perincian program CERIA tersebut?
- b) Nyatakan nama dan lokasi pangsapuri yang bakal dibaik pulih melalui program ini mengikut PBT?

**JAWAPAN:**

- a) Program CERIA ini merupakan Skim bantuan baikpulihan yang berkonsepkan perkongsian kos antara Kerajaan Negeri dan penduduk dengan nisbah 80 : 20 bagi pangsapuri kos rendah serta 60 : 40 bagi kos sederhana rendah. Setakat Mac 2014, sebanyak 104 pangsapuri telah pun menerima manfaat daripada pelaksanaan Skim CERIA ini mengikut fasa.
- b) Sebanyak 56 pangsapuri bakal menerima manfaat Skim CERIA di bawah pelaksanaan fasa 4 pada tahun 2014. Kategori yang bakal dibaikpulihan adalah seperti berikut:-
  - i) Jumlah Kategori Kerosakan dan Anggaran Kos :

<b>Bil</b>	<b>Kategori</b>	<b>Jumlah Pangsapuri</b>	<b>Anggaran kos (RM)</b>
1.	Lif	23	8,264,758.00
2.	Bumbung	16	3,814,974.00
3.	Tangki air	2	150,000.00
4.	Paip dalaman	2	600,000.00
5.	<i>Gutter</i>	2	200,000.00
6.	Pagar	2	90,000.00
7.	Sistem pembentungan	1	30,000.00
8.	Cat	8	400,000.00
<b>JUMLAH</b>		<b>56</b>	<b>13,549,732.00</b>

ii) Kategori Kerosakan Mengikut Pihak Berkuasa Tempatan (PBT) :

Bil	PBT	KATEGORI KEROSAKAN								JUMLAH
		Lif	Bumbung	Tangki Air	Paip Dalam	Gutter	Pagar	Sistem Pembentungan	Cat	
1.	MBSA	2	1	-	-	-	-	-	-	3
2.	MBPJ	3	-	-	-	-	-	-	1	4
3.	MPK	7	5	-	-	-	-	-	-	12
4.	MPAJ	1	-	-	-	-	-	-	-	1
5.	MPSJ	5	2	-	-	-	-	-	1	8
6.	MPS	2	1	1	-	1	-	-	1	6
7.	MPKJ	2	7	-	-	1	1	1	5	17
8.	MPSP	1	-	-	2	-	-	-	-	3
9.	MDKL	-	-	-	-	-	-	-	-	-
10.	MDHS	-	1	-	-	-	-	-	-	1
11.	MDKS	-	-	1	-	-	-	-	-	1
12.	MDSB	-	-	-	-	-	-	-	-	-
<b>JUMLAH</b>		<b>23</b>	<b>16</b>	<b>2</b>	<b>2</b>	<b>2</b>	<b>2</b>	<b>1</b>	<b>8</b>	<b>56</b>

**PERTANYAAN-PERTANYAAN MULUT DARIPADA  
Y.B. TUAN DR. ABD RANI BIN OSMAN  
(MERU)**

**TAJUK: INFRASTRUKTUR SEKOLAH DAN HOSPITAL**

71. Bertanya kepada Y.A.B Dato' Menteri Besar :

- a) Apakah telah ada permohonan Kebenaran Merancang bagi Sekolah Menengah Kebangsaan Bukit Kapar dan Hospital Baharu di Mukim Kapar?
- b) Apakah status tukar hak milik tanah tersebut?
- c) Apakah sokongan kerajaan Selangor, bagi mempercepatkan projek ini siap?

**JAWAPAN:**

- a) Kebenaran Merancang bagi cadangan pembinaan Sekolah Menengah Kebangsaan Bukit Kapar telah diluluskan secara dasar oleh Jawatankuasa OSC, MPK bil. 13/2013 pada 4/7/2013 dan kini dalam peringkat akhir pematuhan syarat-syarat teknikal sebelum Kebenaran Merancang diberikan. Bagi cadangan Hospital Baharu di Mukim Kapar sehingga kini tiada permohonan Kebenaran Merancang untuk cadangan hospital diterima.
- b) Status tanah bagi cadangan sekolah adalah tanah persendirian yang telah dibuat pengambilan tanah di bawah akta pengambilan balik tanah 1960 oleh pihak Pesuruhjaya Tanah Persekutuan. Manakala bagi hospital masih berstatus tanah pertanian di bawah hak milik berdaftar milik Sime Darby Property (Klang) Sdn. Bhd.
- c) Majlis akan menyegerakan proses permohonan Kebenaran Merancang dan pelan-pelan pembangunan apabila pihak Kementerian mengemukakan pelan pemajuan kepada Majlis berdasarkan kepada kepentingan dan keperluan awam.

**PERTANYAAN-PERTANYAAN MULUT DARIPADA  
Y.B. TUAN HAJI SAARI BIN SUNGIB  
(HULU KELANG)**

**TAJUK : PENYATA JAWATANKUASA PILIHAN DEWAN**

72. Merujuk Dewan Negeri Selangor Ke-12.

Bertanya kepada Y.A.B Dato' Menteri Besar:

- a) Berapakah penyata yang telah dikemukakan kepada pihak kerajaan?
- b) Berapakah penyata yang sudah diambil tindakan dan yang tidak diambil tindakan?
- c) Apakah alasan kerajaan tidak mengambil tindakan terhadap saranan-saranan penyata tersebut?

**JAWAPAN:**

- a) Penyata jawatankuasa merupakan cadangan, saranan atau syor yang dikemukakan oleh Jawatankuasa berkaitan sesuatu perkara atau isu untuk menambah baik pentadbiran kerajaan Negeri Selangor, di mana ia bersesuaian dengan amalan demokrasi dan tadbir urus dikalangan Negara-negara Komanwel Pembentangan penyata oleh Jawatankuasa Pilihan adalah berdasarkan kepada Peraturan Tetap 76 (1) – (6), Peraturan-Peraturan Tetap Dewan Negeri Selangor.

Jawatankuasa Pilihan seperti yang dinyatakan di Bahagian III, Peraturan-peraturan Tetap Dewan Negeri Selangor adalah seperti berikut:-

- i. Jawatankuasa Kira-kira Wang Awam Negeri Selangor;
- ii. Jawatankuasa Pilihan mengenai Pejabat Daerah dan Tanah (JPK-PADAT);
- iii. Jawatankuasa Pilihan mengenai Pihak Berkuasa Tempatan (JPK-PBT);
- iv. Jawatankuasa Pilihan mengenai Agensi, Badan Berkanun dan Anak Syarikat (JPK-ABAS);
- v. Jawatankuasa Peraturan-peraturan Tetap;
- vi. Jawatankuasa Hak dan Kebebasan;
- vii. Jawatankuasa Pilihan Khas mengenai Keupayaan Keupayaan, Kebertanggungjawaban dan Ketelusan (SELCAT);
- viii. Jawatankuasa Pilihan Khas Pengurusan Dewan; dan

ix. Jawatankuasa Pilihan Khas Pembasmian Kemiskinan

Jawatankuasa Pilihan Khas mengenai Kebebasan Maklumat telah ditubuhkan pada tahun 2010 bagi membuat penelitian terhadap deraf Enakmen Kebebasan Maklumat (Negeri Selangor) Tahun 2010. Deraf enakmen tersebut telah dibentangkan dan diluluskan di dalam Dewan pada Mesyuarat Pertama (Pembukaan) Penggal Keempat, Dewan Negeri Selangor Kedua Belas.

Sehingga kini, jumlah penyata yang telah dibentangkan dan diluluskan di dalam Dewan berjumlah **32 penyata**. Maklumat berhubung penyata berkaitan adalah seperti berikut

<b>BIL</b>	<b>TAJUK</b>	<b>KERTAS MESYUARAT BILANGAN</b>	<b>TARIKH BENTANG</b>
1.	Penyata JPK mengenai Keupayaan, Kebertanggungjawaban dan Ketelusan (SELCAT)	15/2008	20.10.2008
2.	Laporan Jawatankuasa Peraturan-peraturan tetap Dewan Undangan Negeri Selangor	12/2009	11.03.2009
3.	Laporan Penubuhan Jawatankuasa Pilihan Khas mengenai Keupayaan, Kebertanggungjawaban dan Ketelusan (SELCAT)	17/2009	0807.2009
4.	Penyata JPK mengenai Keupayaan, Kebertanggungjawaban dan Ketelusan (SELCAT)	18/2009	08.07.2009
5.	Penyata JPK mengenai Pejabat Daerah dan Tanah (JPK-PADAT)	29/2009	09.11.2009
6.	Penyata JPK mengenai Pihak Berkuasa Tempatan (JPK-PBT)	30/2009	09.11.2009
7.	Penyata JPK mengenai Agensi, Badan Berkanun dan Anak Syarikat (JPK-ABAS)	31/2009	09.11.2009
8.	Laporan Jawatankuasa Kira-kira Wang Awam Negeri Selangor (PAC) Bagi Tahun 2007	4/2010	13.04.2010

9.	Penyata Jawatankuasa Hak dan kebebasan Dewan	14/2010	12.07.2010
10.	Penyata JPK mengenai Agensi, Badan Berkanun dan Anak Syarikat (JPK-ABAS)	15/2010	12.07.2010
11.	Penyata JP Rang Undang-undang Kebebasan Maklumat (Negeri Selangor) Tahun 2010	29/2010	08.11.2010
12.	Penyata JPK mengenai Agensi, Badan Berkanun dan Anak Syarikat (JPK-ABAS)	30/2010	08.11.2010
13.	Cadangan Pindaan Kepada Peraturan-peraturan Tetap Dewan Negeri Selangor	31/2010	08.11.2010
14.	Laporan Jawatankuasa Peraturan-peraturan Tetap Dewan Negeri Selangor	6/2011	29.03.2011
15.	Penyata JPK mengenai Pejabat Daerah dan Tanah (JPK-PADAT)	7/2011	29.03.2011
16.	Penyata JPK mengenai Keupayaan, Kebertanggungjawaban dan Ketelusan (SELCAT)	8/2011	29.03.2011
17.	Penyata JP Rang Undang-undang Kebebasan Maklumat (Negeri Selangor) Tahun 2010	11/2011	30.03.2011
18.	Penyata Jawatankuasa Hak dan Kebebasan Dewan Negeri Selangor	18/2011	11.07.2011
19.	Penyata JPK mengenai Agensi, Badan Berkanun dan Anak Syarikat (JPK-ABAS)	19/2011	11.07.2011
20.	Laporan Jawatankuasa Kira-kira Wang Awam mengenai Laporan Ketua Audit Negara Negeri Selangor Tahun 2008	20/2011	11.07.2011
21.	Penyata JPK mengenai Agensi, Badan Berkanun dan Anak Syarikat (JPK-ABAS) Mengenai Laporan Lawatan-lawatan Jawatankuasa dan Pendengaran Tertutup	36/2011	09/11/2011

22.	Penyata JPK mengenai Pihak Berkuasa Tempatan (JPK-PBT)	2/2012	20.03.2012
23.	Penyata JPK mengenai Pejabat Daerah dan Tanah (JPK-PADAT)	3/2012	20.03.2012
24.	Laporan Jawatankuasa Kira-kira Wang Awam mengenai Laporan Ketua Audit Negara Negeri Selangor Tahun 2009	7/2012	09.07.2011
25.	Penyata JPK mengenai Keupayaan Keupayaan, Kebertanggungjawaban dan Ketelusan (SELCAT) mengenai Perolehan, Penggunaan Dan Pulangan Pinjaman RM90.3 Juta Oleh PAISB (PKPS Agro Industries Sdn Bhd) Daripada Kementerian Kewangan)	24/2012	19.11.2012
26.	Penyata JPK mengenai Keupayaan Keupayaan, Kebertanggungjawaban dan Ketelusan (SELCAT) mengenai Kejadian Banjir Di Hulu Langat Dan Klang Selatan	25/2012	19.11.2012
27.	Penyata JPK mengenai Keupayaan Keupayaan, Kebertanggungjawaban dan Ketelusan (SELCAT) mengenai Pengurusan Kewangan Yayasan Selangor	26/2012	19.11.2012
28.	Penyata JPK mengenai Keupayaan Keupayaan, Kebertanggungjawaban dan Ketelusan (SELCAT) mengenai Permohonan Pembangunan Tanah Padang PKNS Di Kelana Jaya Dan Rancangan Tempatan Petaling Jaya 2 (RTPJ2)	27/2012	19.11.2012
29.	Penyata JPK mengenai Keupayaan Keupayaan, Kebertanggungjawaban dan Ketelusan (SELCAT) mengenai Siasatan Ke Atas Urus Niaga Perlombongan Pasir Kumpulan Semesta Sdn. Bhd. (KSSB)	28/2012	19.11.2012
30.	Penyata JP mengenai Pejabat Daerah dan Tanah (JPK-PADAT)	29/2012	19.11.2012



31.	Penyata JP mengenai Pihak Berkuasa Tempatan (JPK-PBT)	34/2012	22.11.2012
32.	Laporan Jawatankuasa Kira-kira Wang Awam mengenai Laporan Ketua Audit Negara Negeri Selangor Tahun 2010	35/2012	22/11/2012
<b>JUMLAH : 32 PENYATA</b>			

- b) Sehingga kini, Jawatankuasa masih belum menerima apa-apa jawapan tindakan secara rasmi yang telah diambil oleh pihak Kerajaan, walaupun penyata telah dibentangkan dan diluluskan di dalam Dewan.

Jawatankuasa telah mengambil inisiatif untuk mendapatkan maklumbalas status terkini berhubung tindakan yang telah diambil dengan menghubungi jabatan terlibat bagi mendapatkan maklumat tersebut. Maklumbalas yang diterima adalah berhubung penyata-penyata berikut:-

- i. Penyata JPK mengenai Keupayaan Keupayaan, Kebertanggungjawaban dan Ketelusan (SELCAT) mengenai Perolehan, Penggunaan Dan Pulangan Pinjaman RM90.3 Juta Oleh PAISB (PKPS Agro Industries Sdn Bhd) Daripada Kementerian Kewangan)
    - Maklumbalas telah diterima daripada PAISB (PKPS Agro Industries Sdn. Bhd.) pada 4 Mac 2014; dan
  - ii. Penyata JPK mengenai Keupayaan Keupayaan, Kebertanggungjawaban dan Ketelusan (SELCAT) mengenai Permohonan Pembangunan Tanah Padang PKNS Di Kelana Jaya Dan Rancangan Tempatan Petaling Jaya 2 (RTPJ2)
    - Maklumbalas telah diterima daripada Jabatan Perancangan Bandar dan Desa pada 4 Februari 2014
- c) Pihak Kerajaan tidak tertakluk di bawah mana-mana peraturan untuk mengambil tindakan di atas syor-syor / saranan yang dikemukakan dalam Penyata Jawatankuasa.

**PERTANYAAN-PERTANYAAN MULUT DARIPADA  
Y.B. TUAN TAN POK SHYONG  
(PANDAMARAN)**

**TAJUK: KOS PENYELENGGARAAN JAWATANKUASA KEMAJUAN DAN  
KESELAMATAN KAMPUNG (JKKK)**

73. Tidak seperti Ahli Majlis pihak berkuasa tempatan yang dapat peruntukan untuk membayar perbelanjaan pejabat, JKKK perlu menanggung segala perbelanjaannya termasuk membayar bil elektrik dan air bagi dewan JKKK.

Bertanya kepada Y.A.B. Dato' Menteri Besar:-

- a) Adakah Kerajaan Negeri bersedia untuk memberi bantuan kewangan kepada JKKK?

**JAWAPAN:**

- a) Ketua-Ketua Kampung merupakan pemimpin masyarakat dan wakil Kerajaan Negeri di peringkat akar umbi. Pemilihan Ketua-Ketua Kampung ini adalah melalui proses temuduga yang melibatkan ADUN, Ahli Parlimen kawasan serta wakil-wakil parti dan Pejabat Daerah. Pelantikan sebagai Ketua Kampung merupakan satu mandat dan amanah Kerajaan Negeri di mana Ketua-Ketua Kampung bertanggungjawab menjadi ketua masyarakat dan mengutarakan masalah-masalah yang tidak dapat diselesaikan oleh masyarakat tersebut. Tugas Ketua Kampung merupakan satu ibadah dan juga kerja secara sukarela atau '*social work*' tanpa mengharapkan apa-apa bantuan. Walaubagaimanapun, Kerajaan Negeri tetap memberi elaun sebanyak RM800.00 sebulan kepada Ketua Kampung. Selain itu, setiap Ketua Kampung diberi peruntukan sebanyak RM10,000.00 setahun bagi mengadakan aktiviti-aktiviti atau program-program JKKK. Bagi perbelanjaan pembiayaan bil-bil elektrik dan air adalah di bawah tanggungjawab pentadbiran JKKK manakala penyelenggaraan dewan JKKK diuruskan oleh Pejabat Daerah/ Tanah.

**PERTANYAAN-PERTANYAAN MULUT DARIPADA  
Y.B. TUAN LOH CHEE HENG  
(TELOK DATOK)**

**TAJUK : STATUS TERKINI PROJEK PERUMAHAN LADANG SUNGAI SEDU,  
BANTING**

74. Bertanya kepada Y.A.B. Dato' Menteri Besar:-

- a) Apakah status terkini Projek Perumahan Ladang Sungai Sedu, Banting yang kini diduduki seramai ratusan keluarga?
- b) Adakah Kerajaan negeri bersedia membina rumah mampu milik untuk menempatkan penduduk-penduduk di sini?

**JAWAPAN:**

- a) Dimaklumkan oleh Majlis Daerah Kuala Langat, tiada sebarang permohonan untuk memajukan kawasan Ladang Sungai Sedu, Banting sebagai tapak perumahan.

Namun begitu, projek sedia ada dalam proses pembinaan adalah Projek Pembangunan Pejabat Daerah, Projek Pembangunan Mahkamah Syariah dan Projek Pembangunan Giant Hypermarket. Setakat ini tiada permohonan dari mana-mana pemaju untuk menjalankan Projek Perumahan di kawasan berkenaan.

- b) Untuk makluman Yang Berhormat, Konsep Perumahan Ladang adalah berbeza daripada Rumah Mampu Milik (Rumah Selangorku). Konsep Rumah Selangorku seperti yang termaktub di dalam Pekeliling Lembaga Perumahan dan Hartanah Selangor Bilangan 1 Tahun 2013, Dasar Perumahan Mampu Milik Negeri Selangor (Rumah Selangorku) adalah seperti berikut :
  - I. Mengambil kira ketidakmampuan pembeli yang berpendapatan sederhana rendah dan sederhana khususnya golongan muda (pasangan muda) untuk memiliki rumah;
  - II. Mengambil kira pendapatan pembeli di antara RM3,000.00 sehinggalah RM8,000.00 sebulan;
  - III. Mempunyai kepelbagaian dari segi saiz, jenis dan reka bentuk rumah;
  - IV. Penyediaan rumah yang mampu dibeli dengan harga jualan di antara RM42,000.00 sehingga RM250,000.00.

Buat masa ini, LPHS belum ada perancangan untuk membina Rumah Selangorku di Ladang Sungai Sedu, Banting. Walau bagaimanapun, penduduk ladang yang terlibat boleh mengemukakan permohonan untuk membeli Rumah Selangorku yang dibina oleh LPHS untuk dipertimbangkan. Projek rumah Selangorku yang dibina oleh LPHS buat masa ini adalah di Sg Sering, Hulu Kelang, Daerah Gombak yang mengandungi 2,496 unit dan dijual pada harga antara RM200,000.00 hingga RM250,000.00 seunit.

- b) Konsep Projek Perumahan Ladang adalah berbeza daripada Rumah Mampu Milik atau Rumah Selangorku seperti di Pekeliling Lembaga Perumahan Dan Hartanah Selangor Bilangan 1 Tahun 2013, Dasar Perumahan Mampu Milik Negeri Selangor (Rumah Selangorku)

**PERTANYAAN-PERTANYAAN MULUT DARIPADA  
Y.B. TUAN DR. XAVIER JAYAKUMAR  
(SERI ANDALAS)**

**TAJUK : SKIM MESRA USIA EMAS (SMUE)**

75. Bertanya kepada Y.A.B. Dato' Menteri Besar:

- a) Mengapakah manfaat Skim Mesra Usia Emas (SMUE), terlalu lewat dibayar, sehingga melebihi had masa yang ditetapkan?

**Jawapan :**

- a) Bayaran manfaat Skim Mesra Usia Emas (SMUE) ini melibatkan proses. Ia juga melibatkan beberapa entiti termasuk Pejabat Pusat Khidmat Masyarakat serta Pejabat Daerah/Tanah yang berkaitan.

Apabila berlaku pembubaran untuk PRU-13, semua kuasa yang telah diberikan kepada Ahli Dewan Negeri/Pusat Khidmat Masyarakat telah ditarik balik. Ini menyebabkan bayaran yang sebelum ini boleh dibuat oleh ADN/PKM telah dibatalkan dan tidak lagi boleh dilakukan mereka. Semua kuasa membuat bayaran manfaat telah dipindahkan kepada Pejabat Daerah/Tanah yang berkaitan.

Keadaan ini tentunya memberi kesan kepada gerak kerja Pejabat Daerah/Tanah. Pejabat Daerah/Tanah Petaling sebagai contoh terpaksa menguruskan permohonan bayaran daripada 18 Pusat Khidmat Masyarakat di bawah seliaannya berbanding sebelum ini, setiap satu Pusat Khidmat menguruskan bayaran di peringkat DUN masing-masing.

Seusai PRU-13, kad ATM yang baharu perlu di berikan kepada setiap ADN yang telah terpilih. Akaun bank khas untuk SMUE perlu dibuka terlebih dahulu dan ia melibatkan urusan dengan pihak bank. Keadaan ini juga menyumbang kepada kelewatan yang dimaksudkan.

Dalam masa yang sama, terdapat juga Pusat Khidmat Masyarakat yang lambat menghantar dokumen kepada Pejabat Daerah/Tanah menyebabkan rekupan tidak dapat dibuat pada jangkamasa yang sepatutnya.

Buat masa ini, permasalahan di atas telah dapat diperbaiki dan banyak penambahbaikan sistem penyampaian manfaat yang telah dilakukan. Ini jelas dapat dilihat bilamana prestasi penyampaian manfaat telah semakin baik dan tunggakan juga telah dapat dikurangkan.

**PERTANYAAN-PERTANYAAN MULUT DARIPADA  
Y.B. TUAN MOHAMED AZMIN BIN ALI  
(BUKIT ANTARABANGSA)**

**TAJUK : PROGRAM LATIHAN DAN PEMBERDAYAAN OKU**

76. Bertanya kepada Y.A.B. Dato' Menteri Besar :-

- a) Apakah dasar dan inisiatif Kerajaan untuk membantu dan memberdaya produktiviti golongan kurang upaya (OKU) melalui program-program pembangunan insan dan latihan melalui dana sebanyak RM 7.8 juta yang diperuntukkan dalam Belanjawan 2014 ?

**JAWAPAN:**

- a) Kerajaan Negeri melalui Pentadbiran Pakatan Rakyat kini tidak lagi meminggirkan golongan OKU dan sentiasa mengambil inisiatif untuk memberdayakan produktiviti golongan ini agar mereka dapat berdikari dan menjana pendapatan sendiri disamping dapat mengurangkan sikap kebergantungan kepada orang lain.

Sebagaimana yang dinyatakan di dalam Belanjawan 2014, sebanyak RM7.8juta akan diperuntukkan kepada pembangunan insan, hal ehwal kepenggunaan dan program kebajikan khusus kepada golongan kurang bernasib baik dan terpinggir. Ia juga menunjukkan keprihatinan Kerajaan Negeri terhadap kesejahteraan dan kebajikan OKU, Orang Asal, penjawat awam berpendapatan rendah dan golongan minoriti lain dalam masyarakat.

Kerajaan Negeri telah menetapkan dasar OKU dalam memastikan mereka mendapat menerima manfaat yang sama rata di dalam kehidupan bermasyarakat. Dasar-dasar berkenaan adalah seperti berikut:-

1. *Welfare* :

Dasar ini adalah merupakan bentuk pemberian bantuan sahaja kepada golongan OKU yang layak dan tidak berupaya untuk bekerja disamping ianya dapat membantu mereka menyara kehidupan walaupun dengan hanya bergantung kepada bantuan-bantuan yang disediakan oleh agensi tertentu.

2. *Welfare To Workfare* :

Dasar ini akan membenarkan untuk mempertimbangkan bantuan dalam bentuk kewangan atau kemahiran dan akan diberikan kepada golongan OKU yang berpotensi untuk memajukan diri sama ada dalam bidang perniagaan atau sebagainya bagi menyara kehidupan mereka. Bimbingan dan latihan juga akan diberikan mengikut kesesuaian bidang yang diceburi dan akan memastikan mereka berkemampuan untuk memajukan diri mereka sendiri.

3. *Accessibility For All* :-

Dasar ini adalah untuk memastikan golongan OKU mempunyai hak untuk berdikari dalam menjalani kehidupan harian. Kemudahan asas yang disediakan oleh Pihak Berkuasa Tempatan (PBT) perlu dipastikan dan disyaratkan supaya kemudahan-kemudahan itu dapat diakses dan digunakan oleh semua kategori golongan OKU dalam menjalankan urusan harian.

4. *Job Placement* :-

Kerajaan Negeri akan mempertimbangkan dan memberi peluang untuk menempatkan golongan OKU lepasan sekolah menengah yang layak di sektor pekerjaan yang bersesuaian. Mereka akan diberi bimbingan dan latihan oleh agensi-agensi terpilih selama 5 hingga 6 bulan. Ini akan memberi peluang kepada mereka untuk mempunyai pendapatan sendiri dengan berdikari untuk tempoh jangka panjang.

**PERTANYAAN-PERTANYAAN MULUT DARIPADA  
Y.B. TUAN SHAHRUM BIN MOHD SHARIF  
(DENGKIL)**

**TAJUK : KAFA MENENGAH**

77. Kerajaan negeri telah merintis penubuhan KAFA Menengah di Selangor

Bertanya kepada Y.A.B. Dato' Menteri Besar:

- a) Apakah tujuan dan kepentingan penubuhan KAFA Menengah ini?
- b) Apakah perancangan, bajet dan strategi kerajaan untuk mengembangkan KAFA Menengah ini?
- c) Bagaimanakah proses pengambilan pelajar, latihan guru dan kadar gaji mereka?

**JAWAPAN:**

- a) Pendidikan KAFA Menengah adalah pendidikan alternatif kepada murid sekolah menengah yang berminat mempelajari ilmu agama tetapi tidak mendapat tawaran ke Sekolah-sekolah Agama Menengah Negeri atau Persekutuan. Tujuan lainnya adalah untuk membantu Kerajaan Negeri mengurangkan masalah gejala sosial di Negeri Selangor serta memenuhi kehendak ibubapa yang cenderung memberikan pendidikan agama kepada anak-anaknya.
- b) Buat masa ini, KAFA Menengah dilaksanakan di Sekolah Rendah Agama (SRA) berikut;
  - 1. SRA. Bukit Sentosa Fasa 1, Hulu Selangor
  - 2. SRA. Bandar Tasik Puteri, Gombak
  - 3. SRA. Saujana Utama, Kuala Selangor
  - 4. SRA. Jalan Kebun, Klang
  - 5. SRA. Bandar Bukit Puchong, Sepang
  - 6. SRA. Medan Harun, Petaling
  - 7. SRA. Kampung Medan, Kuala Langat
  - 8. SRA. Pandan Indah, Hulu Langat
  - 9. SRA. Darul Ulum, Sg. Udang, Klang

Oleh kerana tempatnya menggunakan kemudahan sedia ada dan pengurusan guru akan ditampung menggunakan peruntukan sedia ada KAFA, hanya sebanyak RM367,200.00 sahaja diperlukan bagi menjalankan operasi KAFA Menengah iaitu bagi urusan Skim Pinjaman Buku Teks mulai tahun 2014-2017.

Apabila pelaksanaannya mulai stabil, Kerajaan mungkin akan menimbangkan supaya pendidikan KAFA Menengah dapat dilaksanakan di KAFA-KAFA Integrasi Negeri Selangor dan masjid-masjid yang berkemampuan.



c) Proses pengambilan pelajar, latihan guru dan kadar gaji adalah seperti berikut:

1. Proses Pengambilan Pelajar

Penempatan murid adalah berdasarkan kepada calon yang lulus dalam Penilaian Sekolah Rendah (PSRA) dan Ujian Penilaian Sekolah Rendah (UPSR). Walau bagaimanapun peluang masih terbuka/diberi kepada mereka yang gagal tetapi masih berminat untuk meneruskan pengajian.

2. Latihan Guru dan Kadar Gaji

Latihan guru dijalankan dari semasa ke semasa sepanjang perkhidmatan mereka yang diuruskan oleh Unit Kurikulum dan Unit Latihan Bahagian Pendidikan Islam JAIS.

Guru-guru KAFA menengah yang dilantik adalah mengikut skim perkhidmatan guru KAFA yang menerima elaun sebanyak RM 1300.00 sebulan.

**PERTANYAAN-PERTANYAAN MULUT DARIPADA  
Y.B. PUAN NOOR HANIM BINTI ISMAIL  
(SERI SERDANG)**

**TAJUK: PIHAK BERKUASA TEMPATAN**

78. Bertanya kepada Y.A.B. Dato' Menteri Besar:-

- a) Apakah peranan ADUN di PBT dan kuasa ADUN untuk menyelaraskan perancangan PBT?
- b) Mengapakah bayaran kompaun tidak diselarikan dengan pembaharuan lesen perniagaan setiap tahun?

**JAWAPAN:**

- a) Peranan dan kuasa untuk menyelaraskan perancangan PBT adalah pada Ahli Majlis menurut Seksyen 8 dan 10 Akta Kerajaan Tempatan 1976. Sementara itu, peranan dan kuasa ADUN adalah menurut Bab 1 Bahagian VI, Perlembagaan Persekutuan dan Senarai II, Jadual Kesembilan Perlembagaan Persekutuan.

Walau bagaimanapun, ADUN boleh menyampaikan apa-apa pandangan dan pendapat mengenai perkara/isu yang melibatkan rakyat melalui Ahli Majlis atau secara terus kepada PBT untuk diselesaikan atas inisiatif mereka atau jemputan daripada PBT.

- b) Pembaharuan Lesen Perniagaan yang dikeluarkan oleh PBT mengikut tempoh-tempoh tertentu yang telah ditetapkan. Manakala kompaun pula dikeluarkan berdasarkan kesalahan yang dilakukan. Oleh yang demikian, isu diselarikan pembayaran kompaun dan pembaharuan lesen perniagaan tidak wujud. Walau bagaimanapun, terdapat PBT yang menetapkan supaya sesuatu kompaun dikeluarkan perlu dijelaskan terlebih dahulu sebelum lesen perniagaan boleh diperbaharui. Contohnya, amalan yang dilakukan oleh pihak MBPJ, kompaun yang telah dikeluarkan perlu dijelaskan terlebih dahulu sebelum lesen perniagaan boleh diperbaharui. Sistem pelesenan & sistem kompaun di MBPJ mempunyai integrasi antara satu sama lain.

**PERTANYAAN-PERTANYAAN MULUT DARIPADA  
Y.B. TUAN MOHD KHAIRUDDIN BIN OTHMAN  
(PAYA JARAS)**

**TAJUK: MIMBAR**

79. Bertanya Kepada YAB Dato Menteri Besar :

- a) Selepas PRU-13 yang lalu dan sehingga pada ketika ini, berapa ramaikah penerima baru yang telah menerima manfaat?
- b) Bilakah Kerajaan Negeri akan menyambung semula skim MIMBAR?

**JAWAPAN:**

- a) MIMBAR Selangor kini memberi keutamaan dalam mencari peserta yang berpotensi dalam perniagaannya. Hasil daripada pemilihan sebegini diharapkan akan menunjukkan hasil yang praktikal (*“result oriented”*) dan mencapai misi MiMBAR Selangor iaitu sebagai peneraju mikro Kredit yang mampu membawa kehidupan peniaga kecil di Selangor ke arah kehidupan yang lebih baik dan perniagaan yang berkembang.

Justeru itu, selepas PRU13 yang lalu permohonan baru dan pembiayaan tetap diteruskan. Walau bagaimanapun, pada masa yang sama keutamaan diberikan kepada aktiviti berikut:

- pinjaman Bantuan Niaga dan Bantuan Kerja adalah pembiayaan yang diutamakan untuk mendidik peserta berdikari bagi menjana pendapatan.
- latihan dan pembangunan peserta turut menjadi fokus utama MiMBAR Selangor selepas PRU13 dalam membantu dan membentuk peniaga kecil di Selangor ini bagi terus berpengetahuan dalam pengendalian perniagaan yang baik, berwawasan untuk mengembangkan perniagaan dan taraf kehidupannya, serta mampu menjadi mentor kepada usahawan kecil yang lain di Selangor ini.

Berikut turut disertakan senarai pembiayaan peserta dari tahun 2011 hingga 2014:

TAHUN	2011	2012	2013 (SELEPAS PRU13)	2014
PEMBIAYAAN				
KUANTITI PEMBIAYAAN (PESERTA)	2,111	5,673	5,738	5,785
JUMLAH PEMBIAYAAN (RM)	4,461,200	11,213,678	11,402,178	11,587,178

- b) Kerajaan negeri tidak pernah menghentikan Program Mikrokredit Miskin Bandar (MiMBAR) Selangor sejak dari Mac 2011 yang lalu. Permohonan baru dan pembiayaan tetap diteruskan. Pada masa yang sama pinjaman Bantuan Niaga dan Bantuan Kerja adalah pembiayaan yang diutamakan untuk mendidik peserta berdikari bagi menjana pendapatan.

Di samping itu pada tahun 2013, MiMBAR Selangor lebih menumpukan kepada penilaian gerak kerja seperti berikut:

- penambahbaikan operasi kutipan bayaran balik
- penambahbaikan *Standard Operating Procedure* (SOP) permohonan baru dan pembiayaan
- menganalisis syarat-syarat permohonan baru

MiMBAR Selangor juga masih meneruskan aktiviti pembangunan pesertanya melalui latihan dan kursus-kursus yang berbentuk:

- kemahiran perniagaan dan kewangan
- perkongsian ilmu dan pengalaman peningkatan tahap perniagaan
- teori perniagaan dan pemasaran

**PERTANYAAN-PERTANYAAN MULUT DARIPADA  
Y.B. TUAN LOH CHEE HENG  
(TELOK DATOK)**

**TAJUK : MEMBINA SEKOLAH KEBANGSAAN DI BANDAR SAUJANA PUTRA,  
PUCHONG**

80. Bertanya kepada Y.A.B. Dato' Menteri Besar:-

- a) Sila menyatakan perkembangan membina Sekolah Kebangsaan di sebidang tanah rizab di Bandar Saujana Putra, Puchong untuk kemudahan penduduk-penduduk.
- b) Adakah Kerajaan Negeri bersedia untuk membina jua sebuah Sekolah Agama ditapak tersebut dan
- c) Nyatakan lot tapak untuk pembinaan SK dan SK agama.

**JAWAPAN:**

- a) SK Saujana Putra telah dibida dalam RMK-10 dan juga dibawa ke RMK -11.
- b) Kerajaan Negeri telah menyenaraikan pembangunan Sekolah Agama Bandar Saujana Putra dalam Rancangan Malaysia ke 10. Cadangan pembinaan tahun 2015.
- c) Lot tapak untuk SK dan SMK Bandar Saujana Putra adalah Lot 25543 Mukim Tanjung Dua Belas Daerah Kuala Langat No. Piawai 100.D

Bagi sekolah agama, Pemaju TCS Bandar Saujana Putra menyediakan tapak lot seluas 2.85 ekar. Persediaan dokumen pewartaan sedang disediakan oleh JAIS.

**PERTANYAAN-PERTANYAAN MULUT DARIPADA  
Y.B. TUAN NG SUEE LIM  
(SEKINCHAN)**

**TAJUK: PEMBEKUAN TANAH TOL**

81. Bertanya kepada Y.A.B. Dato' Menteri Besar:-

- a) Sila nyatakan apakah status terkini pembekuan tanah TOL?
- b) Sila nyatakan apakah kaedah alternatif yang bakal dilaksanakan oleh Kerajaan bagi menyelesaikan rintihan rakyat terhadap isu pembekuan tersebut?
- c) Sila nyatakan dengan jelas bilakah isu pembekuan ini akan diselesaikan memandangkan ia telah menimbulkan banyak kesulitan kepada rakyat?

**JAWAPAN:**

- a) Permohonan Lesen Pendudukan Sementara (LPS) tidak pernah dibekukan oleh Pihak Berkuasa Negeri (PBN). Melalui Majlis Mesyuarat Kerajaan Negeri Ke 33/2011 yang bermesyuarat pada 12 Oktober 2011, telah mengarahkan supaya kuasa melulus Pentadbir Tanah Daerah diberhentikan dan semua permohonan LPS hendaklah dikemukakan ke Mesyuarat Tindakan Ekonomi Selangor (MTES) untuk pertimbangan.
- b) Arahan Pengarah Tanah dan Galian Selangor Bilangan 3/ 2013 kuasa meluluskan LPS diturunkan kepada Pentadbir Tanah Daerah (PTD) bagi tujuan kediaman tahun 2013, kecuali tanah-tanah rizab kegunaan awam. PTD seterusnya diminta membuat bancian di tapak dan mengemukakan permohonan Pemberimilikan di bawah Sekyen 76 KTN untuk pertimbangan MMKN . Manakala pengusaha di atas tapak rizab sungai, jalan, kawasan lapang dan rizab awam hendaklah di tolak selaras dengan Pekeliling PTG.Bilangan 1/1993 dan tindakan penguatkuasa di bawah Seksyen 425 KTN hendaklah dilaksanakan oleh Pentadbir Tanah Daerah bersama Pihak Berkuasa Tempatan (PBT).
- c) Permohonan LPS tidak dibekukan. Walaubagaimanapun, permohonan perlu dikemukakan melalui Pentadbir Tanah Daerah kepada MTES untuk pertimbangan. Pengarah Tanah dan Galian Selangor telah mengeluarkan garis panduan LPS bagi maksud kegunaan Pondok Pengawal melalui Pekeliling PTG.Bilangan 1/2013 dan bagi tujuan Papan Iklan (*Billboard*) melalui Pekeliling PTG. Bilangan 2/2013.

**PERTANYAAN-PERTANYAAN MULUT DARIPADA  
Y.B. PUAN HANIZA BINTI MOHAMED TALHA  
(TAMAN MEDAN)**

**TAJUK: PROGRAM PEMULIHAN PENAGIH DADAH**

82. Bertanya kepada YAB Dato' Menteri Besar:

- a) Apakah tahap permasalahan penagihan dadah di Selangor bermula 2008 sehingga kini, mengikut daerah dan peruntukan yang diluluskan bagi tangani isu berkaitan?
- b) Apakah agensi selain AADK yang mengendali program pemulihan bagi penagih-penagih dadah dalam Selangor?
- c) Bagaimana agensi kerajaan boleh bantu menempatkan sebuah pusat pemulihan sukarela Burning Bush Home yang memerlukan tapak baru dan tetap bagi meneruskan program pemulihan di Petaling Jaya?

**JAWAPAN :**

- a) (i) Seperti di Lampiran 1 - tahap permasalahan penagihan dadah di Selangor bermula 2008 sehingga kini mengikut daerah.  
(ii) Seperti di Lampiran 2 - peruntukan yang diluluskan bagi tangani isu berkaitan
- b) Jabatan Kesihatan Negeri Selangor dan Majlis Agama Islam Negeri Selangor
- c) Pihak Burning Bush Home boleh merujuk kepada Pejabat Tanah dan Galian Daerah Petaling bagi mengenal pasti dan mengesyorkan tapak atau bangunan kosong yang boleh disewa atau dibeli oleh pihak Burning Bush.

**Lampiran 2**

**Peruntukan yang diluluskan bagi tangani isu berkaitan permasalahan penagihan dadah.**

<b>BIL</b>	<b>TAHUN</b>	<b>JUMLAH PERUNTUKAN</b>
1.	2008	RM 150,000.00
2.	2009	RM 150,000.00
3.	2010	RM 150,000.00
4.	2011	RM 150,000.00
5.	2012	RM 200,000.00
6.	2013	RM 200,000.00
7.	2014	RM 100,000.00

## STATISTIK ORANG KENA PENGAWASAN (OKP) MENGIKUT DAERAH AADK SELANGOR

DAERAH	TAHUN						
	2008	2009	2010	2011	2012	2013	2014 (FEB)
GOMBAK	690	720	970	993	780	700	648
KUALA SELANGOR	215	253	347	334	307	247	239
KUALA LANGAT	160	205	253	304	285	194	170
SEPANG	219	271	313	281	284	206	186
PETALING	918	988	1371	1348	1064	969	983
AMPANG	751	800	1033	1016	947	862	794
KLANG	712	793	1103	1377	1209	958	898
SABAK BERNAM	189	264	363	334	278	260	258
HULU SELANGOR	291	325	400	327	345	359	349
HULU LANGAT	451	522	595	564	481	683	706
JUMLAH	4596	5141	6748	6878	5980	5438	5231



**PERTANYAAN-PERTANYAAN MULUT DARIPADA  
Y.B. TUAN MAT SHUHAIMI BIN HJ SHAFIEI  
(SRI MUDA)**

**TAJUK : SURAU YANG DINAIK TARAF**

83. Bertanya kepada Y.A.B Dato' Menteri Besar:
- a) Huraikan jumlah surau yang diberi kebenaran untuk menunaikan solat Jumaat di seluruh Selangor mengikut daerah?
  - b) Nyatakan jumlah surau yang diberi kebenaran menunaikan solat Jumaat yang berada di dalam kawasan pihak keselamatan seperti Balai polis dan Kem Tentera?
  - c) Nyatakan jumlah surau hotel yang diberi kebenaran untuk menunaikan solat Jumaat di seluruh Selangor ?

**JAWAPAN :**

- a) Berikut ialah jumlah surau yang diberi kebenaran untuk menunaikan solat Jumaat di seluruh Selangor mengikut daerah:

<b>BIL</b>	<b>DAERAH</b>	<b>BILANGAN</b>
1.	Hulu Langat	56
2.	Petaling	65
3.	Klang	27
4.	Gombak	22
5.	Selangor	13
6.	Hulu Selangor	12
7.	Kuala Langat	10
8.	Kuala Selangor	4
9.	Sabak Bernam	1
<b>JUMLAH</b>		<b>210</b>

- b) Berikut ialah jumlah surau yang diberi kebenaran menunaikan solat Jumaat yang berada di dalam kawasan pihak keselamatan seperti balai polis dan kem tentera:

<b>BIL</b>	<b>KAWASAN</b>	<b>BILANGAN</b>
1.	IPK Selangor	1
2.	PGA Semenyih	1
3.	Briged Kem Sg Buloh	1
<b>JUMLAH</b>		<b>3</b>

- c) Hanya sebuah sahaja surau hotel yang diberi kebenaran untuk menunaikan solat Jumaat di seluruh Selangor iaitu Hotel De Palma, Ampang.

**PERTANYAAN-PERTANYAAN MULUT DARIPADA  
Y.B. TUAN JAKIRAN BIN JACOMAH  
(BUKIT MELAWATI)**

**TAJUK: MUZIUM PERMAINAN DI ATAS BUKIT MALAWATI KUALA SELANGOR**

84. Bertanya kepada YAB. Dato' Menteri Besar :

- a) Apakah perkembangan yang boleh dinyatakan berkaitan Muzium Permainan tersebut yang telah terbakar?
- b) Apakah tidak ada cadangan dari Kerajaan Negeri untuk membaik pulih atau membina baru Muzium tersebut?

**JAWAPAN:**

- a) Kerja – kerja membaik pulih bangunan telah di serahkan kepada pihak JKR Kuala Selangor.
- b) Muzium Permainan yang telah terbakar kini dalam tindakan pihak JKR Kuala Selangor untuk menyelaras semula skop kerja yang telah disediakan dengan anggaran harga RM 500,000.00 (Ringgit Malaysia: Lima ratus Ribu Sahaja) kepada RM 350,000.00 (Ringgit Malaysia: Tiga Ratus Lima Puluh Ribu Sahaja) berdasarkan pampasan yang diterima dari pihak insurans oleh Perbadanan Adat Melayu dan Warisan Negeri Selangor (PADAT). Untuk makluman, kerja-kerja baik pulih diserahkan kepada pihak JKR kerana PADAT tidak mempunyai kakitangan teknikal.

**PERTANYAAN-PERTANYAAN MULUT DARIPADA  
Y.B. TUAN KHASIM BIN ABDUL AZIZ  
(LEMBAH JAYA)**

**TAJUK: PEMBANGUNAN LUAR BANDAR**

85. Bertanya Kepada Y.A.B. Dato Menteri Besar :

- a) Berapakah jumlah gerai-gerai PLB keseluruhan Negeri Selangor?
- b) Kenapakah Kerajaan Tempatan gagal menyenggarakan gerai-gerai PLB ini dengan baik (melesenkan mereka)?
- c) Kenapakah masih banyak gerai-gerai PLB ini masih menjadi milik individu dan disewakan kepada pihak lain?

**JAWAPAN :**

- a) Berikut adalah jumlah keseluruhan gerai-gerai PLB yang diserahkan oleh Pejabat Daerah/Tanah kepada PBT :

<b>BIL</b>	<b>PBT</b>	<b>JUMLAH GERAI</b>
1.	MBSA	108
2.	MBPJ	8
3.	MPK	154
4.	MPAJ	83
5.	MPSJ	42
6.	MPS	120
7.	MPKj	138
8.	MPSp	106
9.	MDKL	290
10.	MDHS	197
11	MDKS	152
12.	MDSB	185
<b>JUMLAH</b>		<b>1583</b>

- b) Kerajaan Tempatan gagal menyenggarakan gerai-gerai PLB ini dengan baik kerana faktor-faktor berikut:
- i. Kos bagi membaik pulih gerai-gerai PLB adalah tinggi kerana kebanyakan gerai –gerai tersebut telah usang dan uzur yang mana memerlukan pembaikan secara keseluruhan;
  - ii. Terdapat juga gerai-gerai yang telah dijadikan rumah kediaman dan tempat tinggal oleh penyewa; dan
  - iii. Pulangan hasil yang diterima oleh pihak PBT adalah rendah kerana kadar sewa bagi gerai-gerai PLB adalah lebih rendah berbanding premis sewaan yang lain.
- c) Gerai-gerai PLB yang telah diambil alih oleh PBT telah diuruskan mengikut prosedur penyewaan PBT dan semua peniaga adalah tertakluk kepada syarat-syarat penyewaan. Antara syarat yang diwajibkan adalah gerai tidak boleh disewakan kepada orang lain dan peniaga perlu mengikut jenis jualan yang diluluskan sahaja. Penyewa-penyewa yang didapati menyewakan gerai kepada pihak lain, penyewaan akan ditamatkan dan lesen perniagaan akan dibatalkan.

**PERTANYAAN –PERTANYAAN MULUT DARIPADA  
Y.B. TUAN HAJI ZAIDY BIN HAJI ABDUL TALIB  
(TAMAN TEMPLER)**

**TAJUK: INSENTIF PERKAHWINAN BELIA**

86. Proses kelulusan Insentif Perkahwinan Belia yang agak lambat.

Bertanya kepada Y.A.B. Dato' Menteri Besar:-

- a) Berapakah jumlah penerima Insentif Perkahwinan Belia pada tahun 2014?
- b) Bagaimanakah proses kelulusan dan pembayaran dibuat?
- c) Berapa lamakah tempoh masa proses kelulusan sesuatu permohonan?

**JAWAPAN :**

- a) Pada tahun 2014, Program Insentif Perkahwinan Belia diteruskan dengan persetujuan daripada Kerajaan Negeri untuk menaikkan kadar insentif daripada RM200.00 seorang kepada RM500.00 seorang sebagaimana kelulusan Mesyuarat MMKN ke 1/2014 yang telah diadakan pada 8 Januari 2014. Sehubungan dengan itu pada tahun 2014, jumlah permohonan yang telah diterima adalah sebanyak 153 permohonan. Daripada jumlah tersebut, sebanyak 100 permohonan yang telah diluluskan dengan menggunakan peruntukkan sebanyak RM50,000.00.
- b) Proses kelulusan dilaksanakan dengan pemilihan dilakukan berdasarkan kepada syarat-syarat yang telah ditetapkan. Ini bermakna hanya permohonan yang memenuhi syarat-syarat yang telah ditetapkan sahaja yang layak dipertimbangkan untuk kelulusan. Seterusnya bagi permohonan yang telah berjaya, pembayaran akan dibuat melalui dua cara iaitu bagi penerima yang beragama Islam, insentif akan disalurkan melalui Tabung Haji manakala bagi penerima yang bukan beragama Islam, Insentif akan disalurkan melalui Sijil Simpanan Premium (BSN).
- c) Tempoh masa kelulusan sesuatu permohonan adalah di antara tempoh tiga hingga enam bulan disebabkan permohonan-permohonan ini perlu ditapis melalui Jawatankuasa bagi menentukan samada permohonan tersebut layak untuk dipertimbangkan ataupun tidak berdasarkan kepada syarat-syarat yang telah ditetapkan. Seterusnya, jumlah permohonan yang telah berjaya perlu dihantar kepada Geran Selangorku bagi tahun 2013 untuk mendapatkan peruntukan dan seterusnya kepada Tabung Haji dan Bank Simpanan Nasional (BSN) untuk tujuan penyaluran insentif tersebut.

**PERTANYAAN-PERTANYAAN MULUT DARIPADA  
Y.B. TUAN LAU WENG SAN  
(KAMPUNG TUNKU)**

**TAJUK: PERUNTUKAN PEMBANGUNAN JABATAN PENGAIRAN DAN SALIRAN SELANGOR**

87. Bertanya kepada YAB Dato' Menteri Besar :

- a) Berapa banyak peruntukan pembangunan yang dimohon oleh Jabatan Pengairan dan Saliran Selangor pada tahun 2013 dan 2014 daripada kerajaan Selangor dan Persekutuan dengan memberi senarai penuh projek-projek berkenaan dan berapa banyak pula daripada permohonan itu yang diluluskan?

**JAWAPAN:**

- a) Berikut di bawah adalah senarai peruntukan pembangunan yang dipohon oleh Jabatan Pengairan dan Saliran Negeri Selangor pada tahun 2013 dan 2014 dan diluluskan daripada Kerajaan Selangor dan Persekutuan :

Sumber Peruntukan		2013	2014	Catatan
Kerajaan Negeri : Pembangunan	Peruntukan dipohon	RM71 juta	RM56 juta	
	Peruntukan diluluskan	RM47.75 juta	RM45 juta	
Kerajaan Negeri : Mengurus (Penyelenggaraan)	Peruntukan dipohon	RM36.4 juta	RM76.7 juta	
	Peruntukan diluluskan	RM34.56 juta	RM34.56	
Kerajaan Persekutuan :	Peruntukan dipohon	RM161.5 juta	RM72 juta	Peruntukan diberi berdasarkan daripada senarai Rolling Plan RMK10
	Peruntukan diluluskan	RM20 juta	RM6 juta	

**Maklumat Tambahan :**i) Permohonan dan kelulusan peruntukan bagi **Kerajaan Negeri** tahun 2013 :

Butiran ( Kod Projek )	Nama / Tajuk Projek	Peruntukan Yang Dipohon Tahun 2013	Peruntukan Yang Diluluskan Tahun 2013
01000	Program Pengurusan Banjir	41,500,170.00	27,418,310.00
02000	Menaiktaraf Saliran	5,650,200.00	4,070,030.00
03000	Program Pengurusan Lembangan Sungai	6,000,020.00	3,610,160.00
04000	Program Pengurusan Sumber Air Dan Hidrologi	1,600,060.00	1,600,060.00
05000	Program Pengurusan Saliran Mesra Alam	3,250,100.00	2,390,160.00
06000	Program Pengurusan Pantai	4,316,140.00	3,681,240.00
07000	Program Pengurusan Mekanikal Dan Elektrikal	700,010.00	1,250,000.00
08000	Program Pengurusan Infrastruktur Dan Bangunan	3,300,080.00	1,583,550.00
09000	Program Pengairan Dan Saliran Pertanian	5,100,140.00	2,146,490.00
	<b>JUMLAH KESELURUHAN</b>	<b>71,416,920.00</b>	<b>47,750,000.00</b>

ii) Permohonan dan kelulusan peruntukan bagi **Kerajaan Negeri** tahun 2014 :

Butiran ( Kod Projek )	Nama / Tajuk Projek	Peruntukan Yang Dipohon Tahun 2014	Peruntukan Yang Diluluskan Tahun 2014
01000	Program Pengurusan Banjir	18,800,370.00	21,200,420.00
02000	Menaiktaraf Saliran	11,134,570.00	7,508,690.00
03000	Program Pengurusan Lembangan Sungai	9,100,040.00	4,450,060.00
04000	Program Pengurusan Sumber Air Dan Hidrologi	1,400,040.00	1,400,040.00
05000	Program Pengurusan Saliran Mesra Alam	4,440,030.00	2,490,120.00
06000	Program Pengurusan Pantai	2,695,780.00	2,150,210.00
07000	Program Pengurusan Mekanikal Dan Elektrikal	500,010.00	500,010.00
08000	Program Pengurusan Infrastruktur Dan Bangunan	3,800,080.00	1,800,090.00
09000	Program Pengairan Dan Saliran Pertanian	4,245,350.00	3,500,360.00
	<b>JUMLAH KESELURUHAN</b>	<b>56,116,270.00</b>	<b>45,000,000.00</b>



iii) Permohonan Projek Baru RMK-10 Bagi Tahun **2013** dan **2014** JPS  
(Persekutuan) :

Bil	Nama Projek	Kos Yang Dipohon	Keperluan Peruntukan (RM)	
			2013	2014
1	Pelaksanaan Projek Saliran Mesra Alam Bagi Mengatasi Banjir Kilat Di Bandar Klang, Selangor	15,000,000.00	15,000,000.00	0.00
2	Pelaksanaan Projek Saliran Mesra Alam Bagi Mengatasi Banjir Kilat Di Bandar Kajang, Selangor	15,000,000.00	15,000,000.00	0.00
3	Membbaikpulih Struktur Kawalan Hakisan Benteng Pantai Tanjung Sauh, Daerah Sabak Bernam, Selangor	10,000,000.00	5,500,000.00	0.00
4	Rancangan Tebatan Banjir Lembangan Sungai Semenyih	25,000,000.00	0.00	7,200,000.00
5	Rancangan Tebatan Banjir Lembangan Sungai Selangor	39,500,000.00	15,000,000.00	0.00
6	Rancangan Tebatan Banjir Lembangan Sungai Langat	4,000,000.00	25,000,000.00	4,000,000.00
7	Rancangan Tebatan Banjir Lembangan Sungai Bernam (Menaiktaraf Benteng Sg. Bernam Daerah Hulu Selangor)	25,000,000.00	11,500,000.00	1,000,000.00
8	Rancangan Tebatan Banjir Lembangan Sungai Selangor (Menaiktaraf, Membina Benteng, Mengorek Dan Penstabilan Tebing Sg.Selangor)	2,000,000.00	15,000,000.00	1,000,000.00
9	Rancangan Tebatan Banjir Sungai Jinjang, Daerah Gombak	2,000,000.00	0.00	5,000,000.00
10	Rancangan Tebatan Banjir Sungai Kundang (Dari Pekan Kundang Ke Sungai Garing), Daerah Gombak	3,000,000.00	0.00	5,000,000.00
11	Rancangan Tebatan Banjir Sungai Bernam	35,000,000.00	11,500,000.00	16,500,000.00
12	Rancangan Tebatan Banjir Lembangan Sungai Buloh (Kerja -Kerja Menaiktaraf Sungai Buloh Di Antara Ch34900 Hingga Ch35700, Daerah Petaling)	20,000,000.00	0.00	500,000.00
13	Kerja-Kerja Pemuliharaan Dan Pemeliharaan Sg. Damansara Di Antara Ch 6500 Hingga Ch 10000, Daerah Petaling	0.00	0.00	800,000.00

Bil	Nama Projek	Kos Total Solution	Keperluan Peruntukan (RM)	
			2013	2014
14	Kerja-Kerja Pemuliharaan Dan Pemeliharaan Sg. Kayu Ara, Daerah Petaling	9,500,000.00	0.00	500,000.00
15	Rancangan Tebatan Banjir Lembangan Sungai Langat, Daerah Sepang	8,000,000.00	0.00	2,000,000.00
16	Menaiktaraf Dan Memulihara Sungai-Sungai Di Negeri Selangor Ke Arah Persekitaran Mesra Alam Semulajadi, Daerah Sepang	6,000,000.00	0.00	2,000,000.00
17	Projek Menaiktaraf Benteng Pantai Dari Tanjung Karang Ke Sekinchan ( Sg. Kajang, Parit 3, Parit 4, Parit 5, Dan Parit 6) Daerah Kuala Selangor.	4,000,000.00	5,000,000.00	1,000,000.00
18	Projek Kawalan Hakisan Pantai Di Pantai Remis, Jeram, Daerah Kuala Selangor.	27,000,000.00	0.00	7,000,000.00
19	Menaiktaraf Dan Memulihara Sungai-Sungai Di Negeri Selangor Ke Arah Persekitaran Mesra Alam Semulajadi	14,000,000.00	14,000,000.00	9,000,000.00
20	Projek Pengawalan Hakisan Pantai Di Pantai Remis, Jeram	47,650,000.00	0.00	9,650,000.00
21	Mencegah Hakisan Pantai Kelanang, Kuala Langat, Selangor	7,500,000.00	7,500,000.00	0.00
22	Rancangan Tebatan Banjir Klang	40,500,000.00	16,000,000.00	0.00
23	Pembersihan Dan Rawatan Air Sungai Penchala Fasa II, Selangor	5,500,000.00	5,500,000.00	0.00
	<b>JUMLAH KESELURUHAN</b>		<b>161,500,000.00</b>	<b>72,150,000.00</b>

Manakala berikut di bawah adalah senarai permohonan yang telah diluluskan daripada Kerajaan Selangor dan Persekutuan :

i) Peruntukan yang diluluskan oleh **Kerajaan Persekutuan** bagi tahun **2013** :

Sumber	Nama Program	Peruntukan
<b>Persekutuan</b>  JPS MALAYSIA (WARAN DI JPS SELANGOR)	Pengambilan Balik Tanah	239,959.41
	Kerja-Kerja Kecil	1,510,000.00
	Projek Sistem Saliran Mesra Alam Bagi Mengatasi Banjir Kilat Di Kajang, Selangor	800,000.00
	Sistem Saliran Mesra Alam Di Kawasan Operasi Pelabuhan Klang Dan Sekitarnya	725,000.00
	Membaikpulih Struktur Kawalan Hakisan Tanah Di Pantai Tanjung Sauh, Daerah Sabak Bernam	94,700.00
	Rancangan Tebatan Banjir Msc	449,600.33
	Kolam Takungan Banjir Sungai Damansara	610,596.67
	Pengawalan Tanah-Tanah Milik Kerajaan Persekutuan (Kos Pemagaran Dan Tindakan Penguatkuasaan Terhadap Setinggalan) Di Negeri Selangor	4,300,000.00
<b>JUMLAH</b>		<b>8,729,856.41</b>
<b>Persekutuan</b>  JABATAN LUAR	Projek Pembinaan Dan Menaiktaraf Infrastruktur Bagi Mencegah Kebakaran Tanah Gambut Untuk Mengatasi Jerebu Tahun 2013	70,000.00
	Projek Menaiktaraf Kebajikan Haiwan Di Zoo Negara	6,700,000.00
<b>JUMLAH</b>		<b>6,770,000.00</b>
<b>Persekutuan</b>  ROL (PENYELENGG ARAAN)	<b>Inisiatif 4 A KI</b> : Kerja-Kerja Penyelenggaraan "Gross Pollutant Trap (Gpt)" Dan Kerja Berkaitan Berkaitan Di Klang, Daerah Gombak Dan Hulu Langat.	291,400.00
	<b>Inisiatif 4 A KI</b> : Kerja-Kerja Penyelenggaraan 'Automatik Trash Rake' Dan Kerja-Kerja Berkaitan Di Lembangan Sungai Klang, Daerah Gombak Dan Hulu Langat.	50,000.00
	<b>Inisiatif KI 9</b> : Kerja Penyelenggaraan Kolam Takungan Taman Bukit Mulia, Bukit Antarabangsa Untuk Program River Of Life(ROL) EPP,Gombak.	96,100.00
<b>JUMLAH</b>		<b>437,500.00</b>

Sumber	Nama Program	Peruntukan
<b>Persekutuan</b>	<b>Inisiatif KL 4 A: Pembinaan Trash Rake Di Hulu Langat</b>	1,814,000.00
ROL (PEMBINAAN)	Membekal Dan Memasang GPT Dari Persimpangan Lebuhraya DUKE-MRR2, AU2 Sungai Klang Sehingga Kuala Ampang, Daerah Gombak	3,307.20
	Membekal Dan Memasang Automatic Trash Rake & Kerja Berkaitan Di Lembangan Sungai Klang, Gombak & Hulu Langat Bagi Projek River Of Life (ROL)	45,536.81
	Kerja-Kerja Penyediaan Bilik Exhibit 1NRE JPS Selangor	25,455.00
<b>JUMLAH</b>		<b>1,888,299.00</b>
<b>Persekutuan</b> MOA (P21)	Projek Menaiktaraf Jalan Pertanian Di Negeri Selangor.	400,000.00
<b>Persekutuan</b> MOA (B21)	Kerja-Kerja Penyelenggaraan Sistem Pengairan Dan Saliran Kawasan Pembangunan Pertanian Bersepadu, Saliran Pertanian	1,000,000.00
<b>JUMLAH</b>		<b>1,400,000.00</b>
<b>Persekutuan</b> ICU (P06)	Projek Mendalamkan Kuala Di Kuala Bagan Sekinchan, Daerah Sabak Bernam	730,600.00
<b>JUMLAH</b>		<b>730,600.00</b>
<b>JUMLAH KESELURUHAN</b>		<b>19,956,255.41</b>

ii) Peruntukan yang diluluskan oleh **Kerajaan Persekutuan** bagi tahun **2014** :

Sumber	Nama Program	Peruntukan
<b>Persekutuan</b>	Peruntukan Untuk Kerja-kerja Kecemasan di Luar Jangka JPS Selangor	200,000.00
JPS MALAYSIA (WARAN DI JPS SELANGOR)	Peruntukan Di Lembangan Sungai PENCHALA, Selangor.	500,000.00
	Pembinaan Projek Sistem Saliran Mesra Alam Bagi Mengatasi Banjir Kilat di Kajang, Selangor.	1,000,000.00
	Peruntukan untuk Pembinaan Saliran Mesra Alam di Kawasan operasi Pelabuhan Klang dan sekitarnya	3,000,000.00
	Peruntukan Untuk Kolam Takungan Banjir Sg. Damansara- RTB	100,000.00
<b>JUMLAH</b>		<b>4,800,000.00</b>
<b>Persekutuan</b>	Projek Menaiktaraf Kebajikan Haiwan Di Zoo Negara	7,000.00
JABATAN LUAR	Projek Pembinaan dan Menaiktaraf Infrastruktur bagi Mencegah Kebakaran Tanah Gambut untuk mengatasi Jerebu tahun 2014	7,000.00
<b>JUMLAH</b>		<b>14,000.00</b>
<b>Persekutuan</b>	Projek National Key Economic Areas (NKEA) Greater Kuala Lumpur/ Klang Valley : (EPP5) River Of Life - River Cleaning- Key Inisiatif 4a.	500,000.00
ROL (PENYELENGG ARAAN)	Projek National Economic Areas (NKEA) Greater Kuala Lumpur/ Klang Valley : (EPP5) River Of Life - River Cleaning ke JPS Wilayah Persekutuan Kuala Lumpur	122,672.00
<b>JUMLAH</b>		<b>622,672.00</b>
<b>Persekutuan</b> ICU (P06)	Memperkuatkan Dan Meninggikan Benteng Di Bagan Sungai Besar Oleh JPS Sabak Bernam.	1,000,000.00
<b>JUMLAH</b>		<b>1,000,000.00</b>
<b>JUMLAH KESELURUHAN</b>		<b>6,436,672.00</b>

**PERTANYAAN-PERTANYAAN MULUT DARIPADA  
Y.B. TUAN RAJIV A/L RISHYAKARAN  
(BUKIT GASING)**

**TAJUK: KEMUDAHAN ASAS**

88. Bertanya Kepada YAB Dato Menteri Besar :

- a) Butirkan bilangan rumah mengikut daerah yang masih tidak mempunyai bekalan elektrik, air dan sistem kumbahan di Negeri Selangor.
- b) Apa jangka masa dan visi Kerajaan Negeri Selangor untuk menyelesaikannya?

**JAWAPAN :**

- a) Berdasarkan kepada Laporan Penyiasatan Pendapatan Isi Rumah dan Kemudahan Asas 2012 yang dibuat oleh Jabatan Statistik Malaysia menyatakan bahawa Negeri Selangor telah mempunyai liputan 100% bekalan elektrik dan air. Ini bermaksud, semua rumah di daerah di Negeri Selangor telah mempunyai bekalan air dan juga elektrik. Namun demikian, bagi sistem kumbahan, liputan di seluruh Negeri Selangor adalah 98.5% menggunakan tandas tarik manakala 1.5% menggunakan tandas curah. Dalam hal ini, sistem tandas curah masih banyak digunakan di kawasan luar bandar iaitu sebanyak 15.7% daripada peratusan tandas curah tersebut.
- b) Berdasarkan kepada statistik ini, negeri Selangor telah menyediakan liputan sepenuhnya bekalan air dan elektrik manakala bagi sistem kumbahan, penambahbaikan jenis tanda sahaja yang perlu diberikan perhatian.

**PERTANYAAN-PERTANYAAN MULUT DARIPADA  
Y.B. TUAN DR. XAVIER JAYAKUMAR  
(SERI ANDALAS)**

**TAJUK: SKIM INSENTIF PERKAHWINAN BELIA**

89. Bertanya kepada Y.A.B. Dato' Menteri Besar:

- a) Mengapakah adanya tempoh sah laku permohonan bagi pemohon bukan Islam iaitu 3 bulan dari tarikh pendaftaran perkahwinan yang terdapat di dalam borang Insentif Perkahwinan Belia (2.1.6)

**JAWAPAN:**

- a) Tujuan tempoh sah laku permohonan iaitu selama 3 bulan dari tarikh pendaftaran perkahwinan yang terdapat di dalam Borang Insentif Perkahwinan Belia (2.1.6) adalah untuk memudahkan Kerajaan Negeri memproses permohonan mengikut fasa sama ada untuk mendapatkan peruntukan dan juga menyalurkan peruntukan dalam bentuk Tabung Haji dan Sijil Simpanan Premium (BSN).

**PERTANYAAN-PERTANYAAN MULUT DARIPADA  
Y.B. TUAN AMIRUDIN BIN SHARI  
(BATU CAVES)**

**TAJUK : RUMAH MAMPU MILIK**

90. Bertanya kepada YAB Dato' Menteri Besar :

- a) Berapa jumlah rumah mampu milik yang akan dibina oleh kerajaan negeri tahun 2014 ?
- b) Berapa banyak yang telah mendaftar di Lembaga Perumahan Negeri Selangor untuk rumah mampu milik ?
- c) Berapa harga ditawarkan dan adakah harganya berubah mengikut harga pasaran semasa?

**JAWAPAN :**

- a) Projek rumah mampu milik yang akan dibina oleh kerajaan negeri dalam tahun 2014 adalah sebanyak 4 projek yang melibatkan 2,965 unit. Perincian projek tersebut adalah seperti di Jadual 1.

*Jadual 1 : Perincian Projek Rumah Mampu Milik Yang Akan Dibina Dalam Tahun 2014*

Bil	Nama Projek	Pemaju	Jumlah Unit
1.	Desa Alam, Seksyen U12, Shah Alam, Petaling	PKNS / Debbin Sdn. Bhd.	104
2.	Sutera Damansara, Pekan Baru Sg Buloh, Petaling	PNSB / Semponia Sdn. Bhd.	236
3.	Seksyen 1D, Antara Gapi, Hulu Selangor	PKNS	129
4.	Ukay Indah, Sg Sering, Hulu Kelang, Gombak	LPHS	2,496
JUMLAH			2,965



- B) Untuk makluman Yang Berhormat, sehingga Mac 2014, jumlah permohonan Rumah Mampu Milik yang berdaftar di Lembaga Perumahan dan Hartanah Selangor adalah seramai 7,335 orang pemohon. Pecahan mengikut daerah adalah seperti berikut:

Bil	Daerah	Jumlah
1.	Klang	338
2.	Petaling	3,261
3.	Gombak	814
4.	Hulu Langat	1,493
5.	Sepang	522
6.	Kuala Langat	55
7.	Kuala Selangor	63
8.	Hulu Selangor	345
9.	Sabak Bernam	39
10.	Tiada Maklumat	405
Jumlah		7,335

- c) Untuk makluman Yang Berhormat, harga yang ditawarkan di dalam skim rumah mampu milik Selangorku ini adalah di antara RM42,000.00 hingga RM250,000.00 seunit bergantung kepada jenis, keluasan, lokasi dan kemudahan- kemudahan tambahan yang disediakan. Harga jualan ini merupakan harga kawalan di mana harga dan penjualannya dikawal sepenuhnya oleh Lembaga Perumahan dan Hartanah Selangor (LPHS). Harga jualan ini akan kekal sehinggalah pembeli pertama membuat pindah milik kepada pembeli kedua dan harga jualan pada waktu itu adalah mengikut harga pasaran dan tidak lagi di kawal oleh LPHS, namun urusan pindah milik perlu di pohon kepada kerajaan negeri melalui LPHS selepas 5 tahun pegangan untuk diproses.

**PERTANYAAN-PERTANYAAN MULUT DARIPADA  
Y.B. TUAN JAKIRAN BIN JACOMAH  
(BUKIT MELAWATI)**

**TAJUK : KARNIVAL GEMS KUALA SELANGOR**

91. Bertanya kepada YAB. Dato' Menteri Besar :

- a) Apakah dapatan pelaksanaan program ini?
- b) Sejauh manakah keberkesanan program ini kepada generasi muda di luar bandar?
- c) Berapakah peruntukan yang telah dibelanjakan bagi pelaksanaan program ini dan senaraikan secara terperinci?

**JAWAPAN:**

- a) Program Jelajah Generasi Idaman Selangor merupakan satu inisiatif yang di ambil oleh Jawatankuasa Tetap Pendidikan, Pendidikan Tinggi dan Pembangunan Modal Insan Negeri Selangor dalam usaha menangani gejala sosial di Negeri Selangor. Dapatan daripada program tersebut seperti berikut :
  - i. Meningkatkan kesedaran di kalangan masyarakat khususnya golongan remaja dan belia mengenai bahaya terjebak dalam gejala sosial melalui ceramah yang berbentuk santai dan penglibatan dalam aktiviti berfaedah.
  - ii. Meningkatkan kerjasama di antara jabatan/agensi kerajaan di peringkat negeri dan daerah dalam usaha menangani gejala sosial dan di samping itu dapat memberi pemahaman berkaitan bidang tugas dan perkhidmatan yang ditawarkan kepada masyarakat.
  - iii. Mewujudkan golongan masyarakat yang cintakan ilmu melalui aktiviti-aktiviti seperti gerakan membaca perdana dan perkongsian-perkongsian ilmu bersama tetamu jemputan.
- b) Melalui konsep turun padang ini masyarakat luar bandar khususnya akan menerima maklumat berkaitan dengan kemudahan-kemudahan atau perkhidmatan yang ditawarkan kepada belia seperti berikut :

<b>Aktiviti</b>	<b>Impak</b>
Kaunter IPT/IPTS	Maklumat berkaitan kelayakan masuk ke IPT/IPTS.
Kaunter Cawangan Basiswa dan Pinjaman	Maklumat berkaitan dengan hadiah pengajian tinggi yang di tawarkan oleh

Pelajaran	Kerajaan Negeri Selangor.
Forum Jejak Ilmuwan	Memberi peluang kepada golongan muda supaya mengenali dan mendekati golongan ilmuwan seperti tokoh Akademik Negara.
Jom Kerja	Memberi peluang secara langsung untuk golongan belia untuk mendapat pekerjaan.
Persembahan	Menyediakan hiburan yang mendidik jiwa kepada golongan muda.
Kuala Selangor Berselawat	Memberi penekanan kepada masyarakat khususnya yang beragama Islam untuk menjadikan Rasulullah sebagai Ikon.
Forum	Memberi ilmu yang berfaedah kepada golongan muda dalam bentuk santai.

Melalui aktiviti-aktiviti yang dijalankan semasa Jelajah Generasi Idaman ini merupakan program alternatif kepada golongan muda untuk bersosial. Dengan adanya program-program seumpama ini, ia akan mendorong golongan muda melakukan aktiviti yang berfaedah dan berilmu. Jawatankuasa Tetap Pendidikan, Pendidikan Tinggi dan Pembangunan Modal Insan akan melaksanakan program susulan bagi mereka yang telah terlibat dalam Jelajah Generasi Idaman Selangor ini.

c)

Bil	Perkara	Jumlah
1.	Promosi <ul style="list-style-type: none"> <li>• Kain Rentang</li> <li>• Risalah</li> <li>• Bunting</li> <li>• Poster</li> </ul>	RM 15,000.00
2.	Makanan <ul style="list-style-type: none"> <li>• Peserta Majlis Dialog</li> <li>• Peserta Pameran/ Jabatan Agensi Kerajaan</li> <li>• Peserta Kuala Selangor Berselawat</li> <li>• Peserta Program Jejak Ilmuwan</li> <li>• Program Bakti Siswa</li> </ul>	RM 12,000.00

	<ul style="list-style-type: none"> <li>• Majlis Perasmian</li> <li>• Urus setia Program</li> </ul>	
3.	Logistik ( Sewaan) <ul style="list-style-type: none"> <li>• Sistem Pembesar Suara</li> <li>• Sistem Lampu</li> <li>• <i>Marquee Tank</i></li> <li>• Khemah</li> <li>• Sistem Jana kuasa</li> <li>• Permit Suruhanjaya Tenaga</li> <li>• Kerusi</li> <li>• Meja</li> </ul>	RM 63,700.00
4.	Pertandingan Mewarna <ul style="list-style-type: none"> <li>• Pensel warna</li> <li>• Kertas lukisan</li> <li>• Pengadil</li> </ul>	RM 1,600.00
5.	Sewaan Pengangkutan <ul style="list-style-type: none"> <li>• Pelajar Tahfiz</li> <li>• Penerima Zakat</li> </ul>	RM 5,000.00
6.	Lain-lain <ul style="list-style-type: none"> <li>• Penceramah/ Selebriti Jemputan</li> <li>• Cabutan Bertuah</li> </ul>	RM 12,000.00
	<b>Jumlah</b>	<b>RM 109,300.00</b>

**PERTANYAAN-PERTANYAAN MULUT DARIPADA  
Y.B. PUAN NOOR HANIM BINTI ISMAIL  
(SERI SERDANG)**

**TAJUK: PEMBANGUNAN WANITA BERDAYA**

92. Bertanya kepada Y.A.B. Dato' Menteri Besar:-

- a) Berapakah jumlah peruntukan PWB untuk setiap DUN dalam setahun?
- b) Bagaimanakah cara pembayaran elaun kepada penyelaras PWB setiap DUN?
- c) Apakah aktiviti-aktiviti yang dirancang oleh kerajaan dalam usaha membangunkan sosial wanita dan masyarakat?

**JAWAPAN:**

- a) Tiada peruntukan khas PWB disediakan untuk setiap DUN dalam setahun. Peruntukan diberikan melalui permohonan pelaksanaan program atau aktiviti oleh PWB yang berkaitan.

Sebagai makluman sehingga Januari 2014, sejumlah RM645,000.00 telah dibelanjakan bagi tujuan penyediaan peralatan asas dalam melaksanakan aktiviti PWB berkaitan.

Manakala, perbelanjaan bagi pelaksanaan program dan latihan di peringkat PWB adalah berjumlah RM317,500.00.

- b) **Input jawapan daripada Pejabat YB Exco**
- c) Pelbagai aktiviti telah dirancang oleh kerajaan negeri setiap tahun dalam usaha membangunkan sosial wanita dan masyarakat. Bagi tahun 2014 aktiviti yang dirancang adalah seperti berikut :-

BIL	PERANCANGAN		BUTIRAN
	PROJEK / AKTIVITI	SASARAN	
1.	Pusat Wanita Berdaya (PWB)	12 permohonan	
2.	Kursus Kemahiran Jangka Pendek	10 sesi	8/2 – Bengkel Masakan 22/2 – Canting Batik

BIL	PERANCANGAN		BUTIRAN
	PROJEK / AKTIVITI	SASARAN	
		30 orang / sesi	1/3 – Kecantikan 22/3 – Pottery 19/4 – Jahitan 26/4 – Kitar Semula 3/5 – Jahitan 7/6 - Masakan
3.	Program Pemberdayaan Ekonomi Hawa	2 kali	1. PWB MART 2. PET SOHO
4.	Program Advokasi	3 kali	1. Kempen Kesihatan Reproduksi (Remaja Perempuan) 2. Kempen Advokasi Gender – Hormat Wanita (Wanita) 3. Pendemokrasian (Wanita)
5.	Konvensyen Wanita	2 kali	1. Karnival Wanita Muda 2. Konvensyen Kepimpinan Wanita
6.	Sambutan Hari Wanita Peringkat Negeri Selangor	3 kali	1. Pra Pelancaran Hari Wanita Sedunia Peringkat Negeri Selangor

BIL	PERANCANGAN		BUTIRAN
	PROJEK / AKTIVITI	SASARAN	
			<p>2. Sambutan Hari Wanita - Women's marathon 15/3</p> <p>3. Sempena Hari Ibu – 11/5 (Cabaran Ibu Muda)</p>
7.	Program Kempen Kesedaran Keganasan Wanita	4 fokus	<p>1. Women's Against Crime (WAC)</p> <p>2. OSCC – 25/11 Hari Anti Keganasan Wanita</p> <p>3. Klinik Guaman</p> <p>4. MAPMAS</p>
8.	Program Kempen Wanita Selangor Sihat	2 kali	<p>1. Kempen Gaya Hidup Wanita Sihat</p> <p>2. Hari Kanser Sedunia – 4/2</p>
9.	Program Ramah Mesra Exco Bersama Wanita	3 kali	<p>1. Sepanjang Bulan Ramadhan</p> <p>2. Widow's Day (23/6) – Ibu Tunggai</p>

BIL	PERANCANGAN		BUTIRAN
	PROJEK / AKTIVITI	SASARAN	
			3. Hari Wanita Desa – 15/10
10.	Sukan Wanita	2 kali	1. Liga Bola Jaring
			2. Hari Sukan Wanita Selangor
11.	Lawatan Dalam & Luar Negara	2 kali	1. Dalam Negeri
			2. Luar Negara



**PERTANYAAN –PERTANYAAN MULUT DARIPADA  
Y.B. TUAN HJ HASNUL BIN HJ BAHARUDDIN  
( MORIB)**

**TAJUK: STATUS PERMOHONAN TANAH DAN SEKOLAH KAFA TAMAN  
KEMUNING**

93. Bertanya kepada Y.A.B. Dato' Menteri Besar:-

- a) Apakah status permohonan tanah dan Sekolah KAFA Integrasi Taman Kemuning?

**JAWAPAN :**

- a) Tapak Sekolah Rendah agama Taman Kemuning telah selesai proses pengambilan balik dari Tuanpunya Bedaftar Banting Hock Hin Estate Company Sdn. Bhd sebahagian Lot 3508 seluas 2.0230 hektar. Ia didalam peringkat tindakan dokumentasi hakmilik sementara di Pejabat Tanah.

**PERTANYAAN-PERTANYAAN MULUT DARIPADA  
Y.B. PUAN LEE KEE HIONG  
(KUALA KUBU BAHARU)**

**TAJUK: TABUNG AMANAH PERKUBURAN**

94. Bertanya Kepada YAB Dato Menteri Besar :

- a) Status pewartaan Tabung Amanah Perkuburan
- b) Senaraikan jumlah caruman dikumpulkan dan dibelanjakan Tabung Amanah Perkuburan mengikut daerah sehingga tahun 2013.

**JAWAPAN :**

- a) Penubuhan Akaun Amanah Perkuburan telah pun diluluskan oleh Majlis Mesyuarat Kerajaan Negeri ke 12/2001 bertarikh 2 Mei 2001. Akaun ini ditadbir oleh Jawatankuasa Akaun yang dianggotai oleh Y.B. Setiausaha Kerajaan Negeri selaku Pengerusi, Y.B. Pegawai Kewangan Negeri, Pengarah, Unit Perancang Ekonomi Selangor, Pengarah Tanah Dan Galian Selangor, Bendahari Negeri Selangor, semua Pentadbir Tanah Daerah dan Timbalan Pengarah Seksyen Agihan dan Pembangunan selaku urus setia.

Akaun ini ditubuhkan bagi membolehkan Kerajaan Negeri Selangor menguruskan caruman perkuburan yang dikutip daripada pemaju dan pemilik tanah yang membangunkan tanah kurang daripada 250 hektar (500 ekar) untuk perumahan / kediaman atau pembangunan bercampur setelah pembermilikan tanah atau tukar syarat tanah diluluskan. Pengenaan bayaran caruman Tabung Amanah Perkuburan di Negeri Selangor adalah seperti berikut:

<b>BIL.</b>	<b>DAERAH</b>	<b>KADAR YANG DILULUSKAN</b>
1	Petaling Klang Gombak Hulu Langat Sepang Kuala Langat	RM500.00 setiap petak rumah
2	Kuala Selangor Sabak Bernam Hulu Selangor	RM300.00 setiap petak rumah

Akaun Amanah ini berperanan untuk menguruskan penerimaan dan pengeluaran wang caruman yang bertujuan untuk menampung pembiayaan bagi penyediaan tapak perkuburan, kos pengambilan tanah perkuburan dan urusan lain yang berkaitan dengan perkuburan.

- b) Jumlah caruman Akaun Amanah perkuburan yang dikumpulkan sehingga tahun 2013 adalah sebanyak RM36,488,266.66 (Ringgit Malaysia: Tiga Puluh Enam Juta Empat Ratus Lapan Puluh Lapan Ribu Dua Ratus Enam Puluh Enam Dan Sen Enam Puluh Enam Sahaja). Pecahan caruman mengikut daerah adalah seperti berikut:

<b>BIL</b>	<b>DAERAH</b>	<b>JUMLAH (RM)</b>
1	Petaling	7,956,884.75
2	Gombak	4,419,328.81
3	Klang	2,581,632.75
4	Kuala Langat	1,562,820.50
5	Hulu Langat	12,871,381.25
6	Sepang	4,273,160.00
7	Kuala Selangor	1,162,470.05
8	Hulu Selangor	1,100,528.00
9	Sabak Bernam	560,060.55
<b>JUMLAH</b>		<b>36,488,266.66</b>

Sejak penubuhan Akaun Amanah ini pada tahun 2001, sejumlah RM4,549,592.00 (Ringgit Malaysia: Empat Juta Lima ratus Empat Puluh Sembilan Ribu Lima ratus Sembilan Puluh Dua Sahaja) telah dibelanjakan bagi menampung 13 projek pembangunan perkuburan sehingga tahun 2013. Senarai pembiayaan peruntukan adalah seperti berikut:

BIL	PENERIMA	PERKARA	TAHUN	JUMLAH (RM)
<b>Daerah Klang</b>				
1.	Majlis Perbandaran Klang	Projek Pembangunan Tanah Perkuburan Islam Kampung Delek	2009	800,000.00
2.	Majlis Perbandaran Klang	Projek Membina Infrastruktur Dan Kemudahan Asas Tapak Tanah Perkuburan Islam Johan Setia Klang (Fasa 1)	2012	500,000.00
<b>JUMLAH</b>				<b>1,300,000.00</b>
<b>Daerah Petaling</b>				
3.	Majlis Bandaraya Shah Alam	Projek Kerja - Kerja Penambahbaikan Tapak Kubur Islam Seksyen 21 Shah Alam	2012	400,000.00
4.	Persatuan Perkuburan Orang Cina Batu 3 Shah Alam	Pembinaan krematorium	2011	70,000.00
5.	Majlis Bandaraya Shah Alam	Pembinaan Bangunan Pengurusan Pejabat, Wakaf, Pembinaan Longkang, Kerja Jalan Dan Kerja Tanah bagi Menambak Dan Meratakan Tanah Di Perkuburan Islam (fasa 3) Seksyen 21 Shah Alam	2013	500,000.00
<b>JUMLAH</b>				<b>970,000.00</b>
<b>Daerah Hulu Langat</b>				
6.	Majlis Perbandaran Ampang Jaya	Kerja-kerja Awal Pembangunan Infrastruktur Dan Landskap Di Tanah Perkuburan Islam Bukit Sungai Seputeh (Bukit Permai) Ampang	2011	1,000,000.00
7.	Majlis Perbandaran Ampang Jaya	Projek Menaiktaraf Infrastruktur Lapan (8) Tanah Perkuburan Islam Sediada Di Kawasan Majlis Perbandaran Ampang Jaya	2012	400,000.00
8.	Majlis Perbandaran Ampang Jaya	Menaiktaraf Infrastruktur Tanah Perkuburan Islam Di Kawasan Pentadbiran Majlis Perbandaran Ampang Jaya	2012	239,800.00
9.	Jabatan Agama Islam Selangor	Peruntukan Bagi Pembesaran Kawasan Perkuburan Kariah	2011	400,000.00

BIL	PENERIMA	PERKARA	TAHUN	JUMLAH (RM)
		Kampung Pasir Baru Semenyih DaerahHulu Langat (Kos Pengambilan Tanah)		
<b>JUMLAH</b>				<b>2,039,800.00</b>
<b>Daerah Kuala Selangor</b>				
10.	Jabatan Agama Islam Selangor	Kerja-Kerja Memagar Tanah Perkuburan Islam Kg Permatang	2013	19,912.00
11.	Jabatan Agama Islam Selangor	Membina Jalan Masuk Di Tanah Perkuburan Islam Bukit Kuching	2013	19,880.00
<b>JUMLAH</b>				<b>39,792.00</b>
<b>Daerah Kuala Langat</b>				
12.	Pejabat Daerah Kuala Langat	Kerja-Kerja Menaiktaraf Dan Pembaikan Di Kawasan Perkuburan Daerah Kuala Langat Tahun 2013	2013	200,000.00
<b>JUMLAH</b>				<b>200,000.00</b>
<b>JUMLAH KESELURUHAN</b>				<b>4,549,592.00</b>

**PERTANYAAN-PERTANYAAN MULUT DARIPADA  
Y.B. PUAN LAI NYUK LAN  
(SUNGAI PELEK)**

**TAJUK: PEMBANGUNAN KAMPUNG**

95. Bertanya Kepada Y.A.B. Dato Menteri Besar :

- a) Berapakah jumlah peruntukan Kerajaan Negeri Selangor untuk Dun Sungai Pelek bagi penyelenggaraan, pembangunan dan perancangan infrastruktur di Kampung Tradisional dan Kampung Baru ?
- b) Bolehkan peruntukan disalurkan kepada Pejabat Tanah bagi pembangunan kampung-kampung ini?

**JAWAPAN :**

- a) Berikut adalah jumlah peruntukan yang di terima melalui projek semasa Kerajaan negeri. Dalam pada itu, pihak ADN juga mempunyai peruntukan sebagai ADN yang mempunyai kuasa berbelanja sebanyak 30% minimum sehingga 50% maksimum daripada peruntukan untuk projek-projek infrastruktur daerah.

<b>BIL.</b>	<b>DUN SG. PELEK</b>	<b>PERUNTUKAN UPEN/MARRIS (RM)</b>	<b>PERUNTUKAN ADN (RM)</b>
1.	2010	280,700.00	245,173.00
2.	2011	275,950.00	-
3.	2012	389,500.00	105,284.00
4.	2013	499,738.00	78,906.00

- b) Peruntukan boleh disalurkan kepada Pejabat Daerah/Tanah bagi kampung-kampung seperti tahun-tahun sebelumnya berdasarkan perancangan dan dasar kerajaan negeri.

**PERTANYAAN-PERTANYAAN MULUT DARIPADA  
Y.B. TUAN DR. HAJI YAAKOB BIN SAPARI  
(KOTA ANGGERIK)**

**TAJUK: BANTUAN FAKIR MISKIN MASYARAKAT BUKAN ISLAM**

96. Sumbangan zakat hanya diperuntukkan untuk masyarakat Islam. Terdapat ramai golongan fakir miskin di kalangan masyarakat orang bukan Islam.

Bertanya kepada Y.A.B. Dato' Menteri Besar:-

- a) Adakah Kerajaan bercadang untuk menubuhkan sebuah Yayasan Khas bagi membantu golongan fakir miskin terutama masyarakat bukan Islam.?
- b) Apakah usaha Kerajaan untuk membantu golongan fakir miskin terutama yang bukan Islam.?

**JAWAPAN:**

a) Kerajaan Negeri sentiasa prihatin dalam membantu golongan miskin sama ada masyarakat Islam mahupun bukan Islam. Buat masa ini masih belum ada cadangan untuk menubuhkan yayasan khas bagi membantu golongan fakir miskin. Walaubagaimanapun cadangan Y.B. Kota Anggerik merupakan satu pandangan yang baik dan akan dipertimbangkan oleh kerajaan negeri. Untuk makluman Y.B, kerajaan negeri telah melaksanakan beberapa program seperti Program Bantuan Blueprint Kemiskinan, Program Kemahiran Teknikal (Kolej INPENS), Program Bantuan Perayaan Kepada Golongan Miskin dan Program Merakyatkan Ekonomi Selangor khusus kepada golongan miskin dan terbuka kepada masyarakat Islam dan bukan Islam. Selain daripada itu, kerajaan negeri juga bekerjasama dengan agensi kerajaan seperti Jabatan Kebajikan Masyarakat dan badan bukan kerajaan (NGO) berdaftar yang ditubuhkan untuk membantu golongan ini.

b) Kerajaan Negeri telah melaksanakan pelbagai program untuk membantu meningkatkan ekonomi dan taraf hidup golongan fakir miskin termasuk golongan bukan Islam. Antara program yang telah dilaksanakan adalah seperti berikut :

1. Program Bantuan Blueprint Kemiskinan

Program ini dilaksanakan dengan memberi bantuan kepada golongan miskin untuk meningkatkan pendapatan melalui pemberian barang-barang seperti mesin dan peralatan. Mesin dan peralatan ini diberikan supaya penerima yang terdiri daripada golongan miskin, dapat memulakan perniagaan kecil-kecilan untuk meningkatkan pendapatan penerima.

2. Program Kemahiran Teknikal Kerajaan Negeri Selangor bersama Kolej Antarabangsa INPENS

Program ini dilaksanakan dengan memberikan penajaan kos pembayaran yuran kepada pelajar-pelajar miskin yang diterima masuk ke Kolej Antarabangsa INPENS. Had pendapatan isi rumah yang layak memohon bantuan ini ialah sebanyak RM3,000.00 dan ke bawah. Jumlah tajaan yang diterima oleh seorang pelajar adalah sebanyak RM 6,500 untuk satu tahap bersamaan dengan enam bulan tempoh pengajian.

3. Pemberian Bantuan Perayaan kepada Golongan Miskin

Bantuan ini diberikan dalam bentuk baucar yang berjumlah RM 100.00 kepada semua golongan miskin bagi meringankan beban mereka untuk membuat persediaan menyambut perayaan masing – masing. Bantuan ini diberikan kepada semua ADUN.

**PERTANYAAN-PERTANYAAN MULUT DARIPADA  
Y.B. TUAN DR. IDRIS BIN AHMAD  
(IJOK)**

**TAJUK: WABAK PENYAKIT DENGGI**



97. Masalah wabak penyakit denggi semakin ketara, terutama di Selangor. Parit/saliran air di negeri masih tidak dikendalikan dengan sempurna sehingga air bertakung menjadi tempat pembiakan nyamuk aedes dan malaria.

Bertanya kepada Y.A.B. Dato' Menteri Besar:-

- a) Apakah tindakan segera dan rancangan masa panjang oleh Kerajaan Negeri untuk mengatasi masalah ini?

**JAWAPAN:**

- a) Antara tindakan segera dan rancangan masa panjang oleh kerajaan negeri adalah seperti berikut :-

Kebanyakan pembiakan nyamuk di takungan air yang kotor pada kawasan parit/saliran tersumbat tidak melibatkan pembiakan nyamuk aedes. Namun, apabila terdapat bekas takungan air (jernih) di dalamnya seperti bekas minuman serta bekas polisterin ia amat berpotensi tinggi. Kebanyakan bekas pembiakan dijumpai di kawasan sekeliling.

Antara **tindakan segera** bagi menangani masalah denggi adalah seperti berikut:

- i. Melaksana aktiviti cari dan musnah kawasan pembiakan nyamuk (*source reduction*) termasuk mengadakan gotong-royong isi rumah serta persekitaran.
- ii. Meningkatkan kerjasama antara Jabatan Kesihatan PBT serta Pejabat Kesihatan Daerah bagi aktiviti kawalan denggi seperti semburan kabus (membunuh nyamuk dewasa) serta larvisiding (membunuh jentik-jentik) di lokaliti dilaporkan kes/wabak. Ini termasuklah memaksimumkan keperluan sumber manusia serta logistic dari kedua-dua pihak secara terancang dan berjadual.
- iii. Mengeluarkan Notis Pembersihan Seksyen 8 atau pengeluaran kompaun bagi premis yang dijumpai pembiakan.
- iv. Melaksanakan Mesyuarat Mingguan Jawatankuasa Wabak Denggi Daerah, yang dipengerusikan oleh Pegawai Daerah, diadakan di semua daerah yang mengalami wabak denggi. Tujuan utama mesyuarat ini ialah untuk meningkatkan koordinasi serta peranan pelbagai agensi kerajaan/ bukan kerajaan/ NGO dan persatuan penduduk untuk mengatasi faktor risiko pembiakan nyamuk Aedes di lokaliti wabak denggi. Di peringkat negeri, Mesyuarat Khas Wabak Negeri dijalankan setiap minggu bagi merancang aktiviti kawalan serta pencegahan denggi di setiap PBT.

Tindakan **jangkamasa panjang** bagi menangani masalah Denggi di Negeri Selangor,

- i. Memberi penekanan kepada masyarakat tentang pencegahan jangkitan denggi melalui konsep '**Kebersihan Setiap Hari, Setiap Masa & Di Mana Jua** ("**Everyday Cleanliness, Everytime, Everywhere**") . Aktiviti serta program dilaksanakan di pelbagai peringkat dan kawasan agar mesej dapat disampaikan secara jelas **melalui risalah pendidikan kesihatan denggi, media masa serta media social** mahupun melalui **program/ aktiviti khas** yang telah direncana.
- ii. Mempromosi serta menggalakkan penubuhan **skwad denggi dan pasukan COMBI ('Communication For Behavioral Impact')** dikalangan persatuan penduduk, agensi kerajaan, agensi swasta dan pertubuhan bukan kerajaan untuk mempertingkatkan penglibatan masyarakat tempatan secara berterusan dalam aktiviti pencegahan dan kawalan denggi seperti 'gotong-royong', pemeriksaan rumah untuk tempat pembiakan nyamuk Aedes dan pembuangan sampah secara teratur.
- iii. **Pemantauan berkala serta tindakan penguatkuasaan undang-undang**, dengan kompaun minima RM 500, terhadap semua premis yang dikesan positif untuk pembiakan nyamuk Aedes. Ini juga termasuk penutupan tapak binaan yang didapati positif untuk pembiakan nyamuk Aedes.
- iv. **Memastikan peranan serta tanggungjawab agensi terlibat/pemilik premis** contoh kawasan tumpuan awam, tapak binaan, sekolah/ IPTA/IPTS dan sebagainya dalam melaksanakan aktiviti pencegahan denggi berterusan di kawasan mereka agar sentiasa bebas pembiakan nyamuk aedes. Pemeriksaan berkala di premis berkenaan akan dilakukan oleh Jabatan Kesihatan (PBT/ Pejabat Kesihatan

**PERTANYAAN-PERTANYAAN MULUT DARIPADA  
Y.B. DATO' HAJI MOHD SHAMSUDIN BIN LIAS  
(SUNGAI BURONG)**

**TAJUK : ISU KALIMAH ALLAH**

98. Bertanya kepada Y.A.B. Dato' Menteri Besar:-

- a) Apakah tindakan kerajaan negeri terhadap terdapatnya desakan untuk menggunakan perkataan kalimah Allah di gereja di Negeri Selangor?
- b) Sejauh manakah tindakan yang telah diambil untuk menyelesaikan isu tersebut selaras dengan keputusan Fatwa Agama Negeri Selangor mengenai penggunaan perkataan kalimah Allah?

**JAWAPAN:**

a) dan b)

Kerajaan Negeri bertindak mengikut semua undang-undang yang berkuatkuasa dan prosedur-prosedur yang ditetapkan.

**PERTANYAAN-PERTANYAAN MULUT DARIPADA  
Y.B. TUAN MOHD SHAFIE BIN NGAH  
(BANGI)**

**TAJUK: PIHAK BERKUASA TEMPATAN**

99. Bertanya kepada Y.A.B. Dato' Menteri Besar:

- a) Apakah langkah-langkah kerajaan bagi merealisasikan perkhidmatan pelanggan yang cemerlang di PBT-PBT dan apakah pencapaian-pencapaian yang telah diperolehi?
- b) Bagi maksud di atas, apakah kerajaan tidak berhasrat untuk membiayai konsultan luar demi menjayakan cita-cita tersebut.

**JAWAPAN :**

- a) Kerajaan Negeri melalui Jawatankuasa Tetap Kerajaan Tempatan telah menyediakan Pelan Tindakan 5 Tahun bagi merealisasikan perkhidmatan pelanggan yang cemerlang di PBT-PBT dan seterusnya untuk meningkatkan tahap servis Kerajaan Tempatan. Pelan ini menggariskan perkara-perkara utama seperti berikut:-

i. Menumpukan Tugas Asas PBT.

- Menambahbaik sistem pengauditan, pemantauan kerja dan pembayaran.
- Menubuhkan Pasukan Tindakan Segera (Pantas) di Majlis Bandaraya dan Perbandaran.
- Menetapkan Tatacara Operasi Piawai untuk seluruh PBT dalam proses penguatkuasaan, permohonan permit dan lesen.
- Mengurangkan kontraktor dan menambahkan pekerja PBT.
- Mengenakan hukuman berat kesalahan kebersihan.

ii. Membina Imej Positif.

- Memaparkan gambar Datuk Bandar/Yang Di Pertua dan barisan Pengarah PBT di billboard (rekabentuk adalah seragam).
- Projek Padang Ceria: membina / menaiktaraf minima 500 set kelengkapan / peralatan taman / padang seluruh Selangor oleh PBT.
- Mengadakan telematch tahunan yang melibatkan keseluruhan warga PBT bersama persatuan penduduk mengadakan telematch.
- Mengadakan Perjumpaan Perbandaran Berkala oleh Datuk Bandar/Yang Di Pertua.
- Mengadakan Facebook PBT dan Twitter PBT .
- Menyeragamkan kempen-kempen di PBT.

iii. Mendemokrasikan PBT.

- Mengadakan Siaran Secara Langsung Mesyuarat Bulanan. Fokus Pada Majlis Bandaraya Dan Perbandaran.
- Memaparkan Minit Mesyuarat Bulanan Di Laman Web. Selaras Dengan Sek.27 Akta 171.
- Pemilihan Ahli Majlis Bandaraya Dan Perbandaran.

- Melantik Wakil NGO Ke Majlis Daerah.
  - Menghadkan Tempoh Penggal Lantikan Ahli Majlis.
- iv. Meningkatkan Kebajikan Warga PBT.
- Kajian ke atas mewujudkan pegawai kontrak dengan menawarkan gaji yang lebih tinggi, bonus persembahan kerja dan peluang kenaikan pangkat yang lebih menarik.
  - Mempertingkatkan kelengkapan keselamatan untuk Penguatkuasa.
  - Menaikkan elaun kerja tambahan masa yang lebih tinggi. khusus pada penguatkuasa dan pekerja yang bertugas diluar pejabat.
  - Kajian menggunakan software penilaian prestasi kerja.
- v. Menyempurnakan Tugas Tertangguh.
- Perlesenan Industri Burung Walit.
  - Ruu Fi Lesen. (Taklimat Kepada Persatuan Perniagaan)
- vi. Projek Khas.
- Perkhidmatan Bas Bandar Percuma.  
Fokus pada majlis bandaraya dan perbandaran mengikut keupayaan dalam menyediakan bas namun dapat memberi perkhidmatan terbaik dengan warna/design yang seragam.
  - Menambahkan anggota penguatkuasa untuk kerja rondaan.  
Fokus Pada Majlis Bandaraya Dan Perbandaran.
  - Melibatkan Swasta Menyertai Projek Pemasangan CCTV.
  - Menaiktaraf Pasar Awam.

Antara pencapaian yang diperolehi oleh hampir keseluruhan PBT-PBT Negeri Selangor adalah :-

- i) Sijil Pengiktirafan Amalan Persekitaran Berkualiti Qe5s ;
  - ii) Konvensyen Kumpulan Inovatif Dan Kreatif (KIK) Perkhidmatan Awam Peringkat Negeri Selangor ;
  - iii) Anugerah Inovasi Setiausaha Kerajaan Negeri ;
  - iv) Anugerah Pengurusan Pejabat Dan Pentadbiran Cemerlang (APPPC) ;
  - v) Penarafan 5 Bintang Laman Web/Portal Project Managed Portal Services ;
  - vi) PBT-PBT di Selangor juga sentiasa menerima pelbagai pengiktirafan lain dari agensi dalam dan luar negara.
- b) Kerajaan tidak berhasrat untuk membiayai konsultan luar demi menjayakan cita-cita tersebut.

Kerajaan Negeri akan meneliti dan mengkaji sekiranya terdapat keperluan untuk menggunakan khidmat konsultan bagi apa-apa bentuk kajian atau penambahbaikan. Sebagai contohnya Kerajaan Negeri ada melantik juru perunding untuk mengkaji dan mencadangkan penambahbaikan bagi system pengurusan sisa pepejal. Selain itu, Kerajaan Negeri juga bercadang untuk melantik juru eprunding untuk mengkaji penialian prestasi dan tahap penyampaian perkhidmatan oleh PBT.perkara ini sedang dalam kajian.

**PERTANYAAN-PERTANYAAN MULUT DARIPADA  
Y.B. TUAN HASBULLAH BIN MOHD RIDZWAN  
(GOMBAK SETIA)**

**TAJUK: MEMBENTERAS AJARAN SESAT**

100. Bertanya kepada Y.A.B. Dato' Menteri Besar:

- a) Apakah langkah-langkah yang telah diambil oleh pihak berkuasa bagi memastikan ajaran Qadiani dan ajaran sesat dapat dikawal dari disebar di negeri Selangor?

**JAWAPAN:**

- a) Beberapa inisiatif telah diambil bagi membendung kesan negatif Ajaran Qadiani dan ajaran sesat terhadap umat Islam di Negeri Selangor seperti berikut:
1. Majlis Agama Islam Selangor (MAIS) telah mengeluarkan Notis Arahan Memberhentikan Aktiviti Solat Jumaat di premis Qadiani berkuatkuasa serta merta pada 24 April 2009.
  2. Majlis Perbandaran Selayang (MPS) telah memasang beberapa "Signage" di sekitar premis Qadiani. Hasil maklumat dan pemantauan mendapati papan tanda tersebut telah diconteng dan JAIS telah membuat laporan polis serta memaklumkan kepada Majlis Perbandaran Selayang (MPS) atas perkara tersebut untuk diambil tindakan.
  3. Pejabat Daerah Dan Tanah Daerah Gombak telah mengeluarkan Borang 7A (Notis Untuk Memulih Pelanggaran Syarat) kepada pemilik permis pada 1 Jun 2009. Berdasarkan siasatan daripada pejabat tanah Gombak pada 10 dan 13 Julai 2009 pihak pemilik tanah telah mematuhi arahan untuk remedi.
  4. Tindakan Qadiani yang mempertikaikan tindakan MAIS/JAIS yang disalurkan melalui Youtube telah dimaklumkan kepada Suruhanjaya Komunikasi dan Media Malaysia (SKMM), Polis Diraja Malaysia (PDRM) dan Jabatan Kemajuan Islam Malaysia (JAKIM), untuk tindakan lanjut.
  5. Menjalankan program penerangan kepada ahli kariah dan penduduk setempat di Masjid Kg. Nakhoda. JAIS juga telah mengadakan Simposium Serantau Ahli Sunnah Wal Jamaah dengan kerjasama UNITEN untuk memberi penjelasan terhadap isu-isu berkaitan akidah. Sesi penerangan juga dilakukan di daerah-daerah lain melalui program-program seminar, khutbah, ceramah dan lain-lain mengenai ajaran sesat.
  6. Memaklumkan kepada Kementerian Dalam Negeri (KDN) dan JAKIM mengenai penyebaran risalah Qadiani yang disebar kepada umum untuk diambil tindakan mengikut akta pencetakan.
  7. Mengeluarkan poster Jauhi Ajaran Ahmadiyah Qadiani untuk diedar dan ditampal di masjid, surau, sekolah di setiap daerah dan risalah berkaitan untuk diedar kepada masyarakat umum melalui majlis-majlis anjuran JAIS, Pejabat Agama Islam Daerah serta jemputan-jemputan oleh jabatan atau agensi lain.

8. Hasil pemantauan oleh pihak JAIS dan Pejabat Agama Islam Daerah (PAID) Gombak terhadap premis Qadiani mendapati tiada sebarang aktiviti dan solat Jumaat dijalankan di premis tersebut. Pemantauan berterusan oleh JAIS sentiasa dilakukan terhadap ajaran Qadiani dan ajaran sesat yang lain bagi mendapatkan maklumat dan perkembangan terkini mengenai aktiviti dan pergerakan kumpulan-kumpulan tersebut.
9. Memperkasakan tauliah mengajar di masjid dan surau Negeri Selangor bagi mengawal pengajar atau penceramah yang membawa fahaman yang mengelirukan masyarakat.



**PERTANYAAN-PERTANYAAN MULUT DARIPADA  
Y.B. TUAN MOHD KHAIRUDDIN BIN OTHMAN  
(PAYA JARAS)**

**TAJUK : PUSAT SUKAN EKSTRIM**

101. Bertanya kepada Y.A.B. Dato' Menteri Besar :-

- a) Adakah Kerajaan Negeri bercadang untuk mewujudkan pusat sukan ekstrem bagi belia yang meminati sukan ini?
- b) Apakah ada perancangan kerajaan negeri untuk mengkomersialkan sukan ini ekstrem ini bagi mencungkil bakat-bakat baru dalam sukan ini?

**JAWAPAN:**

- a) Buat masa ini Kerajaan Negeri melalui Majlis Sukan Negeri Selangor tiada cadangan untuk mewujudkan pusat sukan ekstrem bagi belia yang meminati sukan ini.

Kerajaan Negeri Selangor melalui Majlis Sukan Negeri Selangor hanya menumpukan sukan-sukan yang berprestasi tinggi seperti yang telah digariskan oleh pihak Majlis Sukan Negara. Walaubagaimana pun pusat sukan ekstrem ini telah diwujudkan di Negeri Selangor oleh Pihak Berkuasa Tempatan (PBT) seperti Majlis Bandaraya Petaling Jaya (MBPJ), Majlis Bandaraya Shah Alam (MBSA) dan lain-lain PBT untuk kegunaan semua lapisan masyarakat ataupun komuniti.

- b) Buat masa ini, pihak Kerajaan Negeri melalui Majlis Sukan Negeri Selangor tiada perancangan untuk mengkomersialkan sukan ekstrem ini kerana pihak Majlis Sukan Negeri Selangor hanya menumpukan sepenuhnya kepada pembangunan sukan prestasi tinggi seperti yang telah digariskan oleh Majlis Sukan Negara.

**PERTANYAAN-PERTANYAAN MULUT DARIPADA  
Y.B. TUAN DR. ABD RANI BIN OSMAN  
(MERU)**

**TAJUK: KUTIPAN SAMPAH**

102. Bertanya kepada Y.A.B Dato' Menteri Besar :

- a) Bolehkah disyaratkan, jadual kutipan selesai sebelum jam 9 pagi?
- b) Kelewatan kutipan, beralasan kerosakan trak kompaktor. Adakah dimasukkan dalam syarat kelayakan. Penyediaan kenderaan ganti dan *Preventive Maintenance*?
- c) Bagaimanakah MPK menguatkuasakan kawalan buangan sampah dan sisa kimia premis bengkel kenderaan dan kilang berdaftar dan haram?

**JAWAPAN:**

- a) Boleh disyaratkan, tetapi pada masa kini kutipan sampah domestik dijalankan bermula jam 7 pagi sehingga selesai. Masa kutipan bergantung kepada jumlah sampah dan lalulintas.
- b) Setiap kontraktor yang mengalami kerosakan kompaktor dikehendaki menyediakan kenderaan ganti bagi menjalankan kerja kutipan dan juga pihak kontraktor mesti memaklumkan kepada pihak Majlis untuk tujuan penggantian tersebut.
- c) Cara dan kaedah MPK menguatkuasakan kawalan buangan sampah dan sisa kimia premis bengkel kenderaan dan kilang berdaftar dan haram adalah seperti berikut:
  - i. Semua premis hendaklah mengemukakan kontraktor yang dilantik oleh syarikat kepada pihak Majlis untuk pemantauan kawalan buangan sampah
  - ii. Memasukkan syarat dalam lesen perniagaan berkenaan dengan tempat pengumpulan sampah dan syarikat yang mengendalikannya serta lokasi pembuangannya.
  - iii. Memastikan setiap premis perniagaan mematuhi syarat pelesenan yang telah ditetapkan.

**PERTANYAAN-PERTANYAAN MULUT DARIPADA  
Y.B. TUAN MOHAMED AZMIN BIN ALI  
(BUKIT ANTARABANGSA)**

**TAJUK : RUMAH MAMPU MILIK**

103. Bertanya kepada Y.A..B Dato' Menteri Besar :-

- a) Apakah langkah-langkah yang telah diambil oleh Kerajaan Negeri untuk membina rumah mampu milik melalui peruntukan RM 100 juta yang diumumkan dalam Belanjawan 2014 ?

**JAWAPAN:**

- a) Seperti Yang Berhormat sedia maklum, Kerajaan Negeri melalui YAB Dato' Menteri Besar pada sesi Dewan yang lepas telah mengumumkan penggunaan Rizab Negeri berjumlah RM430 juta bagi membiayai enam (6) inisiatif utama iaitu termasuk sebanyak RM100 juta diperuntukkan untuk pembinaan rumah mampu milik. Berdasarkan kepada keputusan tersebut, Kerajaan Negeri telah menetapkan bahawa RM100 juta tersebut akan dijadikan sebagai modal / tabung pusingan yang diurus dan dilaksanakan oleh Lembaga Perumahan dan Hartanah Selangor (LPHS). Untuk tempoh dari tahun 2014 – 2018, LPHS telah mensasarkan untuk membina tidak kurang 5,000 unit Rumah Mampu Milik yang dikenali sebagai Rumah Selangorku yang merangkumi kesemua sembilan (9) buah daerah di Negeri Selangor.

Sebagai langkah permulaan, Projek Perintis Rumah Selangorku ini akan dibangunkan di atas sebahagian tanah milik Menteri Besar Incorporated (MBI) di Taman Ukay Indah, Sungai Sering Mukim Hulu Kelang Daerah Gombak yang berkeluasan kira-kira 33 ekar (daripada keseluruhan 68 ekar). Cadangan pembangunan tersebut akan dibangunkan dengan kaedah *Industrial Building System (IBS)* bagi mempercepatkan tempoh pembinaan yang akan mengandungi sebanyak 2,496 unit rumah yang terdiri daripada dua (2) jenis saiz iaitu 900 kp dan 1,000 kp. Pelancaran Projek Perintis dan Majlis Menandatangani Memorandum Persefahaman (MOU) Antara MBI (Tuan Tanah) dengan LPHS (Penyelaras Projek / Pemaju) Serta Penyerahan Surat Niat Perunding Pengurusan Projek (PMC) Antara LPHS dengan Eco World Development Berhad (PMC / Kontraktor IBS) Rumah Selangorku ini telah pun disempurnakan oleh YAB Dato' Menteri Besar Selangor pada 22 Februari 2014 dengan kos keseluruhan projek dianggarkan sebanyak RM615 juta. Kerja-kerja pembinaan dijangka akan dimulakan pada bulan Ogos 2014 sebaik sahaja urusan pelantikan kontraktor-kontraktor melalui Tender Terbuka selesai dibuat dan pelan-pelan kelulusan diperolehi daripada Majlis Perbandaran Ampang Jaya (MPAJ) dan ianya dijangka siap secara berperingkat dan dijangka siap sepenuhnya menjelang tahun 2020.

Di samping projek perintis tersebut, langkah seterusnya yang diambil oleh Kerajaan Negeri adalah dengan mengenal pasti tanah-tanah milik Kerajaan Negeri atau anak-anak syarikat Kerajaan Negeri dan juga termasuk tanah milik swasta yang bersesuaian di setiap Daerah untuk dibangunkan dengan Rumah Selangorku ini.

**PERTANYAAN-PERTANYAAN MULUT DARIPADA  
Y.B. PUAN YEO BEE YIN  
(DAMANSARA UTAMA)**

**TAJUK: IBU TUNGGAL**

104. Bertanya kepada Y.A.B Dato' Menteri Besar: -

- a) Berapakah jumlah ibu tunggal di Selangor?
- b) Adakah kerajaan negeri akan memberi bantuan yang lebih spesifik kepada ibu tunggal?
- c) Jika tidak, mengapa? Jika ya, apakah rancangan tersebut?

**JAWAPAN :**

- a) Jumlah Ibu Tunggal di Selangor yang berdaftar dengan sistem e-Bu sehingga 28 Mac 2014 adalah seramai **15,614** orang. Berikut adalah jadual bilangan Ibu Tunggal mengikut bangsa :-

<b>BANGSA</b>	<b>JUMLAH (ORANG)</b>
Melayu	10,446
Cina	2,854
India	1,385
Lain-lain	929
<b>JUMLAH</b>	<b>15,614</b>

Bilangan Ibu tunggal mengikut DUN adalah seperti di Lampiran 1.

b) dan c)

Kerajaan Negeri menyediakan pelbagai bantuan untuk disalurkan kepada semua golongan wanita termasuklah ibu tunggal seperti berikut :

Jumlah Pendaftaran Ibu Tunggal Selangor Sehingga  
28hb Mac 2014

DUN	Pendaftaran				Jumlah
	Melayu	Cina	India	Lain-lain	
BALAKONG	140	51	77	8	276
BANGI	195	35	9	13	252
BATANG KALI	440	71	27	30	568
BATU CAVES	463	178	27	39	707
BATU TIGA	329	124	10	15	478
BUKIT ANTARABANGSA	145	15	4	9	173
BUKIT GASING	16	4	4	2	26
BUKIT LANJAN	57	9	18	5	89
BUKIT MELAWATI	107	139	12	8	266
CHEMPAKA	106	4	5	16	131
DAMANSARA UTAMA	67	11	15	2	95
DENGKIL	229	6	2	33	270
DUSUN TUA	256	7	6	20	289
GOMBAK SETIA	169	9	2	33	213
HULU BERNAM	153	32	24	7	216
HULU KELANG	186	4	1	7	198
IJOK	206	136	24	8	374
JERAM	267	11	1	17	296
KAJANG	333	93	32	21	479
KAMPUNG TUNKU	16	30	126	4	176
KINRARA	96	26	7	3	132
KOTA ALAM SHAH	87	104	57	15	263
KOTA ANGGERIK	210	25	4	6	245
KOTA DAMANSARA	161	21	5	13	200
KUALA KUBU BAHARU	191	56	73	15	335
KUANG	118	41	17	26	202
LEMBAH JAYA	357	52	35	25	469
MERU	331	49	13	30	423
MORIB	295	56	6	23	380
PANDAMARAN	104	112	112	12	340
PAYA JARAS	166	14	17	24	221
PELABUHAN KLANG	285	129	90	35	539
PERMATANG	240	98	36	5	379
RAWANG	139	77	95	34	345
SABAK	177	2	2	43	224

DUN	Pendaftaran				Jumlah
	Melayu	Cina	India	Lain-lain	
SEKINCHAN	21	0	9	16	46
SELAT KLANG	473	65	30	10	578
SEMENTA	264	88	20	20	392
SEMENYIH	137	34	20	21	212
SERI ANDALAS	192	333	29	20	574
SERI KEMBANGAN	49	4	4	4	61
SERI SERDANG	318	30	5	14	367
SERI SETIA	120	28	8	5	161
SIJANGKANG	258	42	1	10	311
SRI MUDA	116	19	7	9	151
SUBANG JAYA	50	14	18	5	87
SUNGAI AIR TAWAR	84	0	0	11	95
SUNGAI BURONG	349	15	15	6	385
SUNGAI PANJANG	238	1	4	68	311
SUNGAI PELEK	118	78	30	14	240
SUNGAI PINANG	48	19	45	9	121
TAMAN MEDAN	328	111	7	6	452
TAMAN TEMPLER	217	57	21	26	321
TANJUNG SEPAT	120	12	42	34	208
TELUK DATUK	57	68	66	9	200
TERATAI	52	5	9	6	72
Jumlah	10,446	2,854	1,385	929	15,614

## JABATAN KEBAJIKAN MASYARAKAT

BIL.	JENIS BANTUAN	KADAR BANTUAN	TUJUAN	SYARAT KELAYAKAN KHUSUS	TEMPOH PENERIMAAN
1.	Bantuan Kanak-Kanak (BKK)	Min:- RM100 sebulan seorang.  Maks:- RM450 sebulan sekeluarga melebihi 4 orang kanak-kanak.	Membantu kanak-kanak miskin dan berkeperluan supaya dapat terus tinggal bersama keluarga mereka untuk menikmati kasih sayang, perhatian, dan penjagaan sewajarnya.  Membantu memelihara dan memperkukuhkan institusi keluarga yang terlibat supaya dapat berdikari dan terus menjaga anak-anak mereka dengan sempurna.	<ul style="list-style-type: none"> <li>• Keluarga yang sedang memberi jagaan kepada anak (kanak-kanak)</li> <li>• Kanak-kanak berumur 18 tahun ke bawah</li> <li>• Kanak-kanak berumur persekolahan, perlu meneruskan persekolahan :</li> <li>• Kanak-kanak yatim/yatim piatu dan</li> <li>• Kanak-kanak yang mempunyai ibubapa / penjaga yang tidak berkemampuan atau putus mata pencarian kerana uzur, cacat, berpenyakit atau tanggungan banduan atau pusat tahanan.</li> </ul>	12 bulan
2.	Bantuan Anak Pelihara (BAP)	Min:- RM250 sebulan bagi seorang kanak-kanak.  Maks:- Maksimum RM500 sebulan sekeluarga yang memelihara lebih 2 orang kanak-kanak.	Menggalakkan kanak-kanak untuk terus tinggal dalam masyarakat dan tidak dimasukkan ke institusi kebajikan  Menempatkan kanak-kanak yang tinggal di institusi kebajikan dengan keluarga ganti agar kanak-kanak ini mendapat perhatian dan kasih sayang daripada sebuah keluarga dan hidup bermasyarakat  Mengiktiraf hak kanak-kanak untuk mendapat perlindungan dan bantuan yang sewajarnya di dalam kehidupan	<ul style="list-style-type: none"> <li>• Kanak-kanak berumur 18 tahun ke bawah</li> <li>• Kanak-kanak yang tidak mempunyai ibubapa</li> <li>• Kanak-kanak tinggal bersama-sama dengan keluarga ganti</li> <li>• Kanak-kanak dijagai oleh keluarga/penjaga yang tiada pertalian darah</li> <li>• Kanak-kanak bukan diambil sebagai anak angkat menerusi Akta Pengangkatan 1952 atau Akta Pendaftaran Pengangkatan 1952 dan</li> </ul>	6 bulan



BIL.	JENIS BANTUAN	KADAR BANTUAN	TUJUAN	SYARAT KELAYAKAN KHUSUS	TEMPOH PENERIMAAN
			bersama keluarga ganti dan  Mengiktiraf peranan dan tanggungjawab keluarga ganti terhadap kanak-kanak bagi membolehkan mereka menunaikan tanggungjawab yang diamanahkan	<ul style="list-style-type: none"> <li>• Kanak-kanak yang diambil dari "Program Anak Pelihara" yang dikendalikan oleh JKM.</li> <li>* Had pendapatan keluarga pelihara tidak ditetapkan.</li> </ul>	
3.	Bantuan Am Persekutuan (BA) bagi WP Kuala Lumpur dan WP Labuan sahaja	Min:- RM80.00 sebulan seorang  Maks:- RM350.00 sebulan sekeluarga	Memberi bantuan kepada kumpulan sasar Jabatan yang tidak berkemampuan dan berkeperluan untuk meringankan kesulitan kewangan mereka buat sementara waktu ataupun sehingga suatu jangka masa mereka dapat berdikari	<ul style="list-style-type: none"> <li>• Pendapatan sebulan di bawah PGK semasa</li> <li>• OKU yang memerlukan</li> <li>• Orang terdampar</li> <li>• Orang papa</li> <li>• Kes wanita dan gadis dan sebagainya</li> <li>• Keluarga yang berkeperluan dan tidak berkemampuan</li> </ul> (faktor-faktor lain yang diambilkira semasa siasatan dijalankan ke atas setiap permohonan juga mengambilkira bilangan tanggungan dalam keluarga, keadaan rumah kediaman, umur penjaga atau ketua keluarga, tahap kecacatan dan keuzuran pemohon serta lain-lain aspek dalam keluarga).	12 bulan
4.	Bantuan Am Negeri	Kadar bantuan bulanan adalah berbeza mengikut negeri.	Setiap negeri mempunyai Skim Bantuan Am Negeri yang tersendiri. Syarat-syarat kelayakan dan kadar bantuan adalah tidak seragam di antara negeri-negeri bergantung kepada dasar dan peruntukan Kerajaan Negeri masing-masing.	<ul style="list-style-type: none"> <li>• Setiap negeri mempunyai Skim Bantuan Am Negeri yang tersendiri. Syarat-syarat kelayakan dan kadar bantuan adalah tidak seragam di antara negeri-negeri bergantung kepada dasar dan peruntukan Kerajaan Negeri masing-masing.</li> <li>• Bantuan dipertimbangkan kepada keluarga miskin yang</li> </ul>	12 bulan

BIL.	JENIS BANTUAN	KADAR BANTUAN	TUJUAN	SYARAT KELAYAKAN KHUSUS	TEMPOH PENERIMAAN
				memerlukan.	
5.	Bantuan Latihan Aperantis (BLA)	RM200.00 sebulan seorang	Membantu belia/beliawanis terutama anak-anak penerima bantuan yang tercicir daripada persekolahan, menganggur atau terdedah kepada masalah sosial untuk mendapatkan latihan kemahiran atau latihan sambil bekerja.	<ul style="list-style-type: none"> <li>Anak-anak penerima bantuan kewangan bulanan JKM</li> <li>Bekas pelatih institusi JKM</li> <li>Kes seliaan akhlak JKM.</li> </ul>	6 bulan
6.	Bantuan Penjagaan OKU Terlantar / Pesakit Kronik Terlantar (BPT)	RM300 sebulan seorang	<ul style="list-style-type: none"> <li>Membantu meringankan bebanan perbelanjaan penjagaan yang dihadapi oleh keluarga penjaga</li> <li>Menggalakkan penjagaan yang lebih sempurna kepada kumpulan sasar OKU dan Pesakit Kronik terlantar</li> <li>Mempertingkatkan kualiti hidup kumpulan sasar yang terlibat</li> <li>Mengelak atau mengurangkan kemasukan kumpulan sasar yang berkenaan ke Institusi Kebajikan dan</li> <li>Mempertingkatkan kesejahteraan keluarga.</li> </ul>	<ul style="list-style-type: none"> <li>Pemohon adalah penjaga yang merupakan ahli keluarga OKU / Pesakit Kronik Terlantar</li> <li>Warganegara Malaysia dan bermastautin di Malaysia</li> <li>Sedang memberi jagaan kepada ahli keluarga yang OKU / Pesakit Kronik Terlantar sepenuh masa</li> <li>Pendapatan isi rumah tidak melebihi RM3,000 sebulan dan</li> <li>Keluarga yang berkeperluan dan tidak berkemampuan.</li> </ul>	12 bulan

## **PUSAT ZAKAT SELANGOR**

<b>KATEGORI</b>	<b>JENIS BANTUAN</b>
<b>ASNAF FAKIR DAN MISKIN</b>	Bantuan bulanan kewangan bergantung kepada situasi. Lawatan akan dilakukan oleh pegawai zakat daerah.
	Bantuan Pendidikan terdiri daripada:- <ul style="list-style-type: none"><li>- Yuran pendidikan</li><li>- Tambang bas sekolah</li><li>- Keperluan pendidikan yang lain</li><li>- Tuntutan bahan rujukan / sewa rumah pelajar IPT/IPTS</li></ul>

**PERTANYAAN-PERTANYAAN MULUT DARIPADA  
Y.B. TUAN NG TIEN CHEE  
(BALAKONG)**

**TAJUK: PELAJAR KUIS & UNISEL**

105. Bertanya kepada Y.A.B. Dato' Menteri Besar:-

- a) Nyatakan langkah yang di ambil oleh Kerajaan untuk mengurangkan kos sara hidup pelajar di KUIS dan UNISEL.

**JAWAPAN:**

- a) Kerajaan Negeri Selangor memandang serius kos sara hidup yang semakin meningkat. Mahasiswa juga tidak ketinggalan dalam hal ini. Antara langkah yang diambil oleh kerajaan Negeri dalam menampung kos sara hidup pelajar-pelajar di Kolej Universiti Islam Antarabangsa Selangor (KUIS) dan Universiti Selangor (UNISEL) adalah dengan menyediakan kemudahan-kemudahan seperti berikut:

**1) Hadiah Pengajian Anak Masuk Universiti**

Hadiah RM1,000 diberi kepada anak Selangor dari keluarga berpendapatan RM3,000 ke bawah, yang melanjutkan pendidikan ke pusat pengajian tinggi awam/swasta yang diiktiraf kerajaan dengan mengikuti pengajian peringkat diploma atau ijazah sarjana muda.

Permohonan Hadiah Pengajian IPT Kerajaan Negeri Selangor (HPIPT) boleh dibuat secara atas talian (online) dengan melayari laman web rasmi Sistem Permohonan HPIPT: <http://hpipt.selangor.gov.my>.

**2) Pinjaman Pelajaran Kerajaan Negeri Selangor**

Pinjaman Pelajaran Negeri Selangor merupakan pinjaman pelajaran tanpa faedah bagi tujuan membantu anak-anak Negeri Selangor untuk meneruskan pengajian di Institusi Pengajian Tinggi Awam (IPTA) atau Institut Pengajian Tinggi Swasta (IPTS) tempatan yang diiktiraf oleh Kerajaan. Permohonan pinjaman pelajaran ini terbuka kepada pelajar-pelajar yang telah mendapat tawaran di mana-mana IPTA / IPTS, sama ada di peringkat Ijazah Pertama, Diploma atau Sijil (Politeknik sahaja). Pinjaman Pelajaran ini juga diperkenalkan bagi memenuhi permintaan tenaga manusia di peringkat profesional dan separa profesional, terutamanya di dalam bidang sains dan teknologi.

Permohonan Pinjaman Pelajaran Kerajaan Negeri Selangor boleh dibuat secara atas talian (online) dengan melayari laman web rasmi Sistem Permohonan HPIPT: <http://tkwbns.selangor.gov.my/>.

### **3) Bantuan Umum Pelajaran (BUP) Lembaga Zakat Selangor**

Lembaga Zakat Selangor (LZS) membuka permohonan Bantuan Umum Pelajaran (BUP) khusus untuk para pelajar di peringkat tadika, sekolah rendah, sekolah menengah dan institut pengajian tinggi, bertujuan meringankan beban ibu bapa dan penjaga di Selangor.

Permohonan terbuka kepada warganegara Malaysia yang beragama Islam, lahir dan menetap di Selangor atau bermastautin dan masih menetap di Selangor tidak kurang dari tiga tahun. Ia tertakluk kepada garis panduan dan syarat kelayakan yang telah ditetapkan.

Orang ramai boleh mendapatkan borang permohonan BUP di 24 cawangan LZS atau muat turun di laman web LZS iaitu [www.e-zakat.com.my](http://www.e-zakat.com.my). Sebarang pertanyaan lanjut, hubungi Talian Zakat Selangor 1-800-88-5353.

**PERTANYAAN-PERTANYAAN MULUT DARIPADA  
Y.B. DATUK ABDUL SHUKUR BIN IDRUS  
(KUANG)**

**TAJUK : KHATIB TIDAK BERTAULIAH**

106. Bertanya kepada Y.A.B Dato' Menteri Besar:

- a) Nyatakan jumlah aduan dan pendakwaan terhadap khatib tanpa tauliah dari tahun 2008 - 2014?
- b) Apakah tindakan yang telah diambil dan hukuman yang boleh dikenakan?
- c) Bagaimanakah cara pengaduan dan pembuktian yang mengikut prosedur?

**JAWAPAN :**

- a) Berikut ialah jumlah aduan yang diterima:

BIL	TAHUN	JUMLAH
1	2008	Tiada data
2	2009	Tiada data
3	2010	0
4	2011	9
5	2012	6
6	2013	14
Setakat 24 Mac 2014		2

Tiada pendakwaan direkodkan secara khusus atas kesalahan “khatib tidak bertauliah”. Walaubagaimanapun, berikut dikemukakan jumlah pendakwaan yang dilakukan terhadap kesalahan Mengajar Tanpa Tauliah dalam tempoh 2008 – 2014, yang mungkin di antaranya adalah “khatib tidak bertauliah”:

BIL	TAHUN	JUMLAH
1	2008	0
2	2009	2
3	2010	0
4	2011	1
5	2012	1
6	2013	1

- b) Bagi seseorang yang didapati melakukan kesalahan ini, mereka boleh diambil tindakan di bawah Seksyen 119 Enakmen Pentadbiran Agama Islam (Negeri Selangor) Tahun 2003, iaitu;

**Kesalahan Mengajar Agama Islam Atau Perkara-Perkara Tentang Agama Islam Tanpa Tauliah**, jika sabit kesalahan boleh dikenakan hukuman denda tidak melebihi tiga ribu ringgit atau dipenjarakan selama tempoh dua tahun atau kedua-duanya.

- c) Bagi apa-apa kesalahan jenayah dan pentadbiran syariah, seseorang boleh membuat aduan kepada Bahagian Penguatkuasaan, JAIS untuk memberi maklumat tentang kesalahan tersebut. Ia boleh dilakukan dengan pengadu hadir sendiri atau menghubungi nombor HOTLINE JAIS 1800-88-2424 untuk menyalurkan maklumat tersebut.

Sebarang pembuktian terhadap apa-apa kesalahan berkaitan pelanggaran enakmen kesalahan syariah perlu mengikut prosedur yang diperuntukkan dalam Enakmen Keterangan Mahkamah Syariah (Negeri Selangor) Tahun 2003.

**PERTANYAAN-PERTANYAAN MULUT DARIPADA  
Y.B. TUAN NG SZE HAN  
(KINRARA)**

**TAJUK: PERLOMBONGAN PASIR SELANGOR**

107. Bertanya Kepada YAB Dato Menteri Besar :

- a) Apakah langkah masa pendek dan masa panjang yang diambil oleh kerajaan Selangor untuk menyelesaikan masalah perlombongan pasir secara haram?
- b) Adakah kerajaan negeri ingin mengambil langkah untuk memutihkan lombong-lombong haram di Selangor termasuk bekerjasama dengan mereka dalam industri ini?

**JAWAPAN :**

- a) Antara langkah yang diambil oleh Kerajaan Negeri bagi menyelesaikan/menangani masalah perlombongan pasir haram adalah seperti berikut :-
  - i. Melaksanakan **tindakan penguatkuasaan** terhadap aktiviti perlombongan pasir haram di bawah Kanun Tanah Negara (KTN) 1965, termasuklah serbuan dan sitaan di lokasi-lokasi operasi pengkestrakan pasir haram yang dikenalpasti melalui laporan awam ataupun pemantauan Pejabat Tanah dan Galian Selangor (PTGS), Pejabat Tanah Daerah (PTD), atau Kumpulan Semesta Sdn. Bhd. (KSSB). Statistik tangkapan melalui Ops Bahan Batuan yang telah dilaksanakan dari tahun 2010 hingga Mac 2014 dikemukakan seperti di **Lampiran A**;
  - ii. Memperuntukkan **RM 1juta setahun** sebagai langkah memberi **insentif imbuhan** kepada orang awam dan juga mana-mana agensi dalam membantu menyelesaikan isu-isu perlombongan pasir haram ini mengikut Pekeliling Pengarah Tanah Galian Selangor Bil.10/2010;
  - iii. Melalui **Majlis Mesyuarat Kerajaan Negeri (MMKN) ke 21/2010** yang diadakan pada 16 Jun 2010, Kerajaan Negeri telah bersetuju agar **ganjaran** sehingga **RM5,000.00** diberikan kepada mana-mana individu atau pasukan yang berjaya merampas barang/jentera yang terlibat dengan aktiviti pengeluaran pasir secara tidak sah;
  - iv. Selain itu, **Majlis Mesyuarat Kerajaan Negeri (MMKN) ke 38/2010** yang bersidang pada 20 Oktober 2010 juga telah memutuskan supaya ganjaran sebanyak **RM5,000.00 hingga RM20,000.00** diberikan kepada Pejabat Tanah Daerah yang melakukan tindakan perampasan tanah untuk



pelanggaran syarat di bawah Seksyen 128 KTN 1965 bagi tanah bermilik yang terlibat dengan aktiviti pengeluaran pasir secara tidak sah; dan

- v. Sebagai langkah jangka masa panjang Kerajaan Negeri telah menubuhkan **Kumpulan Semesta Sdn. Bhd. (KSSB) pada 26 Jun 2008** sebagai anak syarikat Kerajaan Negeri dalam menguruskan pengekstrakan pasir di dalam Negeri Selangor bagi tujuan memaksimumkan pendapatan Kerajaan Negeri dari aktiviti perlombongan pasir ini. Dengan pengwujudan KSSB ini juga, penguatkuasaan ke atas perlombongan secara haram dapat dipantau dengan lebih menyeluruh dan berterusan. Semenjak penubuhan KSSB, jumlah pendapatan hasil (royalti) pasir di Negeri Selangor telah menunjukkan peningkatan setiap tahun dan butirannya seperti di **Lampiran B**.
  
- b) Kerajaan Negeri telah meluluskan **Skim Perlombongan Pasir Persendirian** di mana pengusaha-pengusaha pasir boleh memohon untuk menjalankan perlombongan pasir di atas tanah hakmilik. Ianya adalah sebahagian dari program pemutihan lombong-lombong pasir tanpa permit apabila ianya dilancarkan pada tahun 2010 dan terus berjalan sehingga kini.

## LAMPIRAN A

**STATISTIK TANGKAPAN MELALUI OPS BAHAN BATUAN YANG TELAH DILAKSANAKAN  
DARI TAHUN 2010 SEHINGGA MAC 2014**

TAHUN	JUMLAH OPERASI	JUMLAH TANGKAPAN						
		EXCAVATOR	LORI	GENERATOR	PAM SEDUT AIR	TONG SIMPANAN DIESEL	CASE	JUMLAH KESELURUHAN
<b>2010</b>	19	4	15	2	-	-	-	<b>21</b>
<b>2011</b>	14	1	17	-	-	-	-	<b>18</b>
<b>2012</b>	16	10	21	1	3	-	1	<b>36</b>
<b>2013</b>	22	24	13	4	5	1	-	<b>47</b>
<b>2014 (sehingga Mac)</b>	2	2	5	-	-	-	-	<b>7</b>

**LAMPIRAN B****PENDAPATAN HASIL (ROYALTI) PASIR DARI TAHUN 2007 HINGGA FEBRUARI 2014**

<b>BIL.</b>	<b>DAERAH</b>	<b>2007 (RM)</b>	<b>2008 (RM)</b>	<b>2009 (RM)</b>	<b>2010 (RM)</b>	<b>2011 (RM)</b>	<b>2012 (RM)</b>	<b>2013 (RM)</b>	<b>2014 (RM) (Sehingga Februari)</b>
1.	Petaling	979,650.00	3,834,032.00	33,000.00	348,729.94	320,410.00	63,000.00	117,000.00	45,000.00
2.	Klang	432,000.00	90,000.00	0.00	0.00	0.00	0.00	0.00	0.00
3.	Gombak	11,700.00	92,250.00	75,404.04	186,600.00	549,589.00	238,719.00	212,223.00	168,000.00
4.	Hulu Langat	50,502.00	142,500.00	833,426.84	477,000.00	1,078,752.00	897,963.00	816,503.00	471,600.00
5.	Kuala Langat	186,000.00	408,000.00	0.00	3,230,240.35	5,235,333.00	2,496,496.00	4,622,932.00	2,378,338.00
6.	Kuala Selangor	0.00	386,250.00	1,986,434.58	1,916,237.40	3,955,747.00	3,247,077.00	4,783,148.00	456,000.00
7.	Sabak Bernam	0.00	0.00	0.00	0.00	0.00	0.00	0.00	0.00
8.	Hulu Selangor	2,494,856.69	1,157,165.64	627,000.00	2,998,749.30	1,991,516.00	1,895,277.00	825,000.00	432,000.00
9.	Sepang	439,950.00	1,016,250.00	1,735,266.40	1,821,937.47	2,877,259.00	1,496,745.00	2,743,189.00	23,000.00
<b>JUMLAH KESELURUHAN (RM)</b>		<b>4,594,658.69</b>	<b>7,126,447.64</b>	<b>5,290,531.86</b>	<b>10,979,494.46</b>	<b>16,008,606.00</b>	<b>10,335,277.00</b>	<b>14,119,995.00</b>	<b>3,973,938.00</b>

**PERTANYAAN-PERTANYAAN MULUT DARIPADA  
Y.B. TUAN DR. HAJI YAAKOB BIN SAPARI  
(KOTA ANGGERIK)**

**TAJUK: PEMBANGUNAN ISLAMIC CITY DI SHAH ALAM**

108. Kerajaan pernah bercadang untuk membina *Islamic City* atau Kota Tamadun di Shah Alam.

Bertanya kepada Y.A.B. Dato' Menteri Besar:-

- a) Apakah rancangan Kerajaan untuk membangunkan *Islamic City* tersebut.?
- b) Berapakah peruntukan untuk rancangan pembangunan ini.?
- c) Bilakah projek ini akan mula dilaksanakan.?

**JAWAPAN:**

- a) Pihak Majlis Bandaraya Shah Alam telah mengadakan Bengkel Pembangunan Islamic City pada 27hb. Mei 2012 di Hotel Saujana Hayat dan dirasmikan oleh YAB Dato Menteri Besar Selangor dan pihak Majlis juga telah mengadakan Bengkel Pusat Bandar Shah Alam pada 23hb Oktober 2013 untuk mendapatkan pandangan dan cadangan pemilik-pemilik tanah berhubung pembangunan Pusat Bandar Shah Alam yang akan diselaraskan dengan konsep pembangunan Islamic City.

Berikut adalah hasil penemuan bagi cadangan konsep pembangunan tersebut:

1. **Kumpulan 1 (Fasilitator : Tn Haji Nazri Jaafar, Pengarah Urusan ANZ Planners Sdn Bhd)**
  - i. Menerapkan prinsip keadilan dengan tiada pengasingan golongan tua dan muda, miskin dan kaya
  - ii. Aktiviti berteraskan budaya Islam dengan mengikut Al-Quran dan Sunnah serta mempelbagaikan aktiviti
  - iii. Tidak hanya memberi tumpuan kepada pengalaman luar dan hendaklah mewujudkan identiti tempatan
  - iv. Tumpuan aktiviti berlandaskan Islam seperti pengelompokan kegiatan perbankan, zakat, kebajikan dan wakaf

- v. Mengawal dan menjaga keamanan serta keselamatan di dalam pengurusan bandar

**2. Kumpulan 2 (Fasilitator: Profesor Madya Syed Hasan Syed Subli, Pensyarah Kanan UiTM)**

- i. Masjid sebagai elemen tarikan utama
- ii. Komponen pembangunan merangkumi pengisian berbentuk kerohanian (komuniti dan ilmiah), fizikal (rekabentuk dan struktur bangunan dan lanskap), infrastruktur (jaringan pejalan kaki dan pengangkutan awam) dan keselamatan serta kemudahan sampaian.
- iii. Aktiviti yang dicadangkan termasuklah komersil, pendidikan, hiburan dengan mengambilkira kepakaran rekabentuk bandar dan perancangan dengan menerapkan elemen air, dan penerapan rekabentuk alam semulajadi.

**3. Kumpulan 3 (Fasilitator: Y Bhg Datuk Lar. Shahoran Johan Ariffin, Presiden Lanskap Negara)**

- i. Pemuliharaan ekologi dan ekosistem kehijauan sedia ada
- ii. Tumpuan kepada elemen pendidikan, rekreasi, institusi, kesihatan dan perlancongan.
- iii. Pembangunan mampan
- iv. Mengutamakan pembangunan bandar yang berkualiti tinggi.

**4. Kumpulan 4 (Fasilitator: Puan Norasiah Yahya, Ahli Panel Lembaga Rayuan Negeri Selangor)**

- i. Fungsi masjid sebagai pusat ilmiah dan kemajuan komuniti
- ii. Pembangunan dan struktur bangunan berdensiti rendah bagi menggalakkan interaksi sesama manusia
- iii. Pembangunan perumahan tidak digalakkan memandangkan Seksyen 5 telah dikelilingi oleh komponen tersebut
- iv. Pembangunan berkonsep bazar dan asrama adalah lebih sesuai di kawasan ini.
- v. Rekabentuk bangunan futuristik dan konsep fabrik perlu diterapkan supaya tidak terasing.

- vi. Kolam takungan dikekalkan bagi mengelak berlakunya kesan ke atas ekologi. Disarankan agar mewujudkan taman rusa / arnab sebagai pusat pendidikan kanak-kanak / awam.
- vii. Menggalakkan tanaman pokok buah-buahan seperti di Australia (Cheshnut Park, Bolluward & Parking)
- viii. Mewujudkan “*small scale halal hub*”
- ix. Peyelenggaraan minima terhadap bangunan dan lanskap.
- x. Sistem pengurusan trafik dan lalulintas (pejalan kaki yang lebih menyeluruh) dan pengangkutan awam yang lebih efisien
- xi. Menerapkan elemen air pancut yang tidak hanya berfungsi sebagai hiasan lanskap tetapi berfungsi sebagai tempat berwudhu’.
- xii. Pencahayaan menggunakan sistem tenaga solar
- xiii. Rekabentuk bandar dengan mengambilkira kemudahan OKU dan mesra pengguna.

**5. Kumpulan 5 (Fasilitator : Tuan Mohtar Hani, Timbalan Datuk Bandar, MBSA)**

- i. Pengisian rohani dengan menjana program pelancongan bercirikan ‘Islamic Tourism di kawasan masjid, Night Safari (di Taman Hutan Bandar), Muzium Islam, pementasan teater berkonsepkan islamic (Teater Shah Alam) dan mengimarahkan aktiviti-aktiviti Pusat Mushaf sedia ada.
- ii. Menerapkan konsep syariah undang-undang Islam yang lebih komprehensif melalui larangan menjual alkohol.
- iii. Memberi tumpuan kepada imej senibina islam di dalam acuan tempatan dan tidak bercanggah dengan konsep islam sebenar (mewujudkan Garispanduan Senibina Islam Khas untuk pembangunan akan datang)
- iv. Memperbanyakkan aktiviti dan memberi tumpuan kepada fungsi masjid yang tidak hanya dilihat berfungsi sebagai tempat solat malah menjadikannya sebagai konsep ‘kuliye’.
- v. Mewujudkan pelan pengurusan trafik dan lalulintas dan memberi keutamaan terhadap kemudahan pengangkutan awam (wujudkan

shuttle bus bagi kemudahan pergerakan dalam bandar dan  
'cable car' dalam zon *Islamic City*)

- vi. Mewujudkan Polis Syariah di bawah kerjasama JAIS, MBSA dan penduduk (serta pemasangan kamera litar tertutup secara menyeluruh).

Konsep Pembangunan Islamic City ini telah diselaraskan semula berdasarkan Titah DYMM Sultan Selangor berhubung penggunaan nama pembangunan yang bersesuaian.

- b) Setakat ini peruntukan belum lagi disediakan kerana ia masih lagi di peringkat perancangan.
- c) Projek ini akan dilaksanakan setelah Pelan Induk Pembangunan ini diluluskan sekiranya bersesuaian dengan titah DYMM Sultan Selangor dan dipersetujui oleh Kerajaan Negeri.

**PERTANYAAN-PERTANYAAN MULUT DARIPADA  
Y.B. TUAN LAU WENG SAN  
(KAMPUNG TUNKU)**

**TAJUK: INDUSTRI PELANCONGAN DI LEMBAH KLANG**

109. Bertanya kepada YAB Dato' Menteri Besar :

- a) Berapa banyak peruntukan yang dibelanjakan oleh kerajaan Selangor untuk membangunkan produk-produk pelancongan di tempat-tempat bersejarah di Lembah Klang setiap tahun bermula tahun 2008?
- b) Apakah strategi kerajaan untuk menarik lebih ramai pelancong untuk melawat ke tempat-tempat bersejarah?

**JAWAPAN:**

- a) Jumlah **pecahan peruntukan** bagi membangunkan produk-produk pelancongan di Negeri Selangor bagi tahun 2008 hingga 2013 adalah berjumlah **RM 11.6 juta** dengan pecahan seperti jadual di bawah. Manakala **pecahan bagi setiap daerah** adalah seperti di **Lampiran A**.

<b>TAHUN</b>	<b>PERUNTUKAN (RM)</b>
2008	2,127,041.35
2009	3,475,628.00
2010	1,101,795.00
2011	2,141,592.85
2012	1,926,533.58
2013	889,000.00
<b>JUMLAH</b>	<b>11.6 Juta</b>

- b) Antara strategi bagi menarik lebih ramai pelancong untuk melawat ke tempat-tempat bersejarah adalah seperti berikut:-
  - i. Mempromosikan tempat-tempat bersejarah secara meluas sama ada di dalam mahupun di luar negara semasa siri promosi pelancongan.
  - ii. Menggunakan semua saluran media yang sedia ada mahupun media alternatif serta penggunaan laman web rasmi Tourism Selangor dalam mempromosikan tempat-tempat bersejarah yang harus dilawati oleh pelancong.



- iii. Menganjurkan siri lawatan media dan agensi pelancongan dari dalam dan luar negara bagi memastikan semua maklumat berkaitan tempat-tempat bersejarah ini dapat disampaikan dengan tepat dan berkesan kepada para pelancong.
- iv. Mengedarkan risalah pelancongan berkaitan tempat-tempat bersejarah di Negeri Selangor kepada masyarakat umum bagi membolehkan mereka mendapat maklumat dan merancang percutian mereka.

**LAMPIRAN A**

<b>BIL.</b>	<b>AGENSI</b>	<b>2008</b>	<b>2009</b>	<b>2010</b>	<b>2011</b>	<b>2012</b>	<b>2013</b>
1.	MBSA	-	-	-	45,000.00	50,000.00	-
2.	MBPJ	-	-	19,945.00	-	-	-
3.	MPK	-	-	130,245.00	218,450.00	90,000.00	50,000.00
4.	MPAJ	-	-	-	37,500.00	-	-
5.	MPSJ	-	-	-	-	43,662.00	-
6.	MPS	-	-	-	97,500.00	90,988.00	250,000.00
7.	MPKJ	-	-	19,945.00	37,500.00	-	-
8.	MPSp	-	-	130,245.00	22,500.00	-	170,000.00
9.	MDHS	-	-	-	82,500.00	96,970.00	50,000.00
10.	MDKS	1,047,855.40	373,054.40	130,245.00	37,500.00	237,905.00	-
11.	MDKL	759,745.20	-	-	67,500.00	308,362.80	-
12.	MDSB	-	373,054.40	19,945.00	37,500.00	319,958.22	199,000.00

<b>BIL.</b>	<b>AGENSI</b>	<b>2008</b>	<b>2009</b>	<b>2010</b>	<b>2011</b>	<b>2012</b>	<b>2013</b>
13.	PDT Petaling	-	-	-	-	-	-
14.	PDT Klang	-	-	-	-	-	-
15.	PDT Gombak	-	-	-	-	-	-
16.	PDT Kuala Langat	-	-	130,245.00	-	-	-
17.	PDT Hulu Langat	-	-	130,245.00	55,867.47	-	-
18.	PDT Sepang	-	-	-	-	75,500.00	-
19.	PDT Hulu Selangor	-	-	130,245.00	-	-	-
20.	PDT Kuala Selangor	-	-	-	-	-	-
21.	PDT Sabak Bernam	-	-	130,245.00	-	-	-
22.	Jab. Perhutanan Negeri Selangor	-	-	-	-	200,000.00	20,000.00
23.	Tourism Selangor	319,440.75	2,729,519.20	130,245.00	1,402,275.38	413,187.56	150,000.00
<b>JUMLAH KESELURUHAN</b>		<b>2,127,041.35</b>	<b>3,475,628.00</b>	<b>1,101,795.00</b>	<b>2,141,592.85</b>	<b>1,926,533.58</b>	<b>889,000.00</b>

**PERTANYAAN-PERTANYAAN MULUT DARIPADA  
Y.B. TUAN DR. IDRIS BIN AHMAD  
(IJOK)**

**TAJUK: MASALAH BELIA**

110. Masalah belia mengganggu dan melibatkan diri dalam aktiviti sosial yang tidak sihat masih ketara di kawasan Ijok khasnya dan Selangor amnya.

Bertanya kepada Y.A.B. Dato' Menteri Besar:-

- a) Apakah rancangan Kerajaan Negeri dalam program-program pembinaan modal insan sebagai langkah mengatasi masalah ini?
- b) Apakah rancangan Kerajaan Negeri dalam menarik pelabur-pelabur ke kawasan desa seperti Ijok untuk mewujudkan peluang pekerjaan?

**JAWAPAN:**

- a) Rancangan Kerajaan Negeri dalam program pembinaan modal insan antaranya dengan melaksanakan Program SPIES D'Village kepada semua lapisan masyarakat dan program Generasi Idaman Selangor (GeMS) yang menggunakan lima (5) pendekatan seperti berikut :
  - i) ***Pencegahan***  
Program dijalankan kepada golongan yang berisiko tinggi yang terdedah kepada masalah sosial seperti remaja, belia dan anak-anak daripada pasangan yang mengalami masalah rumah tangga .
  - ii) ***Pembangunan dan Pemulihan***  
Dilaksanakan secara berterusan kepada mereka yang telah terjebak dengan gejala sosial dengan sesi kaunseling dan dihantar ke Kem Pemulihan akhlak. Jawatankuasa Masjid dan JKKK, PIBG serta NGO akan dilibatkan secara aktif untuk memastikan pendekatan “terapi keluarga”.
  - iii) ***Pencelahan dan Penguatkuasaan***  
Dilaksanakan secara berperingkat dan berdasarkan kepada keperluan. Dilaksanakan oleh Jabatan dan Agensi yang berkenaan.

SPIES D'Organisasi adalah bertujuan mengupayakan jabatan dan agensi kerajaan agar boleh melaksanakan dasar yang telah ditetapkan bagi membawa pembangunan positif dan mitigasi insan liabiliti.

Berikutan kewujudan mekanisme khusus yang menumpukan kepada usaha membanteras masalah sosial ini, maka program yang dirancang akan lebih tersusun, kemas dan efektif.

- b) Jawatankuasa Mengkaji Soalan Dewan yang bermesyuarat pada 14 Mac 2014 telah menolak soalan ini.**

**PERTANYAAN-PERTANYAAN MULUT DARIPADA  
Y.B. TUAN KHASIM BIN ABDUL AZIZ  
(LEMBAH JAYA)**

**TAJUK: RIZAB SIMPANAN**

111. Negeri Selangor mempunyai rizab simpanan yang tinggi mencecah tiga bilion.

Bertanya Kepada Y.A.B. Dato Menteri Besar :

- a) Apakah rancangan Kerajaan terhadap simpanan tersebut dalam konteks “Merakyatkan Ekonomi Selangor”?

**JAWAPAN :**

- a) Adalah menjadi matlamat Kerajaan Negeri Selangor untuk menguruskan kewangan Kerajaan Negeri dengan cekap dan teratur serta mematuhi segala peraturan kewangan yang berkuat kuasa. Ianya penting agar segala dasar, program, projek dan aktiviti yang dirancang bagi pembangunan Negeri Selangor dan kebajikan rakyat Negeri Selangor dapat dilaksanakan dengan berkesan.

Kerajaan Negeri Selangor pada pembentangan Bajet 2014 telah mengumumkan akan menggunakan rizab negeri berjumlah RM430 juta bagi membiayai pembangunan enam inisiatif berikut:

- i) RM150 juta bagi pembinaan Jambatan Ketiga Kelang;
- ii) RM100 juta bagi pembinaan rumah mampu milik;
- iii) RM50 juta bagi pembinaan beberapa bangunan sekolah;
- iv) RM50 juta bagi pembangunan usahawan dan pemerksaan belia;
- v) RM50 juta bagi pembangunan desa; dan
- vi) RM30 juta bagi pemberdayaan wanita.

Penggunaan rizab negeri bagi membiayai pembangunan enam inisiatif di atas adalah selaras dengan Visi dan Misi Kerajaan Negeri Selangor dalam program Merakyatkan Ekonomi Selangor yang mengutamakan kebajikan rakyat di samping peningkatan kualiti hidup rakyat.

**PERTANYAAN-PERTANYAAN MULUT DARIPADA  
Y.B. PUAN HALIMATON SAADIAH BINTI BOHAN  
(KOTA DAMANSARA)**

**TAJUK : WIFI UNTUK RAKYAT**

112. Bertanya kepada Y.A.B. Dato' Menteri Besar:

- a) Adakah kerajaan negeri menyediakan kemudahan WIFI percuma untuk rakyat?
- b) Nyatakan lokasi dan kawasan liputan untuk kemudahan WIFI tersebut?
- c) Berapakah kos untuk menyediakan kemudahan tersebut setahun?

**JAWAPAN:**

- a) Pada tahun 2013, dengan menggunakan peruntukan Geran Selangorku, Kerajaan Negeri Selangor telah menambah lokasi perkhidmatan WiFi untuk rakyat negeri Selangor sebanyak 112 lokasi di seluruh Negeri Selangor. Penambahan lokasi ini meliputi kawasan bandar dan luar bandar.

Setiap DUN diperuntukkan sebanyak 2 lokasi. Bagi mengenal pasti kawasan-kawasan terpilih, setiap DUN telah diminta untuk mengemukakan cadangan kepada STANDCO Sains, Teknologi dan Inovasi bagi memastikan semua mendapat kemudahan ini.

- b) Lokasi dan kawasan liputan kemudahan WiFi yang telah dicadangkan oleh setiap DUN dan berdasarkan kepada kemudahan infrastruktur adalah seperti yang disenaraikan di bawah :

<b>Lokasi / DUN</b>	<b>Alamat Hot Spot</b>
N01001	Balai JKKK Sg Air Tawar, Sungai Air Tawar, 45100 Sungai Air Tawar, Selangor
N01002	Surau Al-Khairiah, Jalan Kampung Dato Hormat, Sungai Air Tawar, 45100 Sabak Bernam
N02001	Pekan Batu 39, No.74, Jalan 1/1, Taman Perpaduan, 45200 Sabak Bernam
N02002	Balai Rakyat, Taman Berjaya 45200 Sabak Bernam Selangor Darul Ehsan
N03001	Dewan Binjai Jaya, Jalan Parit 16, Kg Kelompok Binjai, 45300 Sungai Besar, Selangor

N03002	Balai Raya JKKK, Jalan Kg Parit 13, Sungai Panjang, 45300 Sg. Besar.
N04001	Dewan Seri Sekinchan, Taman Ria, 45400 Sekinchan, Selangor
N04002	Dewan Perpustakaan Kg Penerangan, Kg Penerangan, Parit 5, 45400 Sekinchan.
N05001	Dewan Orang Ramai Sungai Selisik, Kg. Sekolah Sungai Selisik, 44020 Kuala Kubu Bharu
N05002	Pusat Khidmat Masyarakat, Balairaya Kg Hulu Bernam, Jln Besar Hulu Bernam, 35900 Hulu Bernam.
N06001	Pejabat Majlis Daerah Hulu Selangor, Jalan Bkt Kerajaan, 44000 Kuala Kubu Bharu
N06002	No 15, Jalan Gamelan 1, Off Jalan Hamzah, Taman Gamelan, 44000 Kuala Kubu Bharu.
N07001	F-G-6 Pejabat Pengurusan Apartment Kenanga, Taman Bunga Raya, Bukit Beruntung, 48300 Rawang.
N07002	Dewan Komuniti Bukit Sentosa
N08001	Dewan Dato Hormat, Pekan Tanjung Karang, 45500 Tanjung Karang.
N08002	Pejabat Kidmat Ahli Majlis Kuala Selangor, Zon 1 Tanjung Karang, Pasir Penambang Jln K/P2
N09001	Dewan Mini Bukit Raja, Kg Permatang, 45000 Kuala Selangor
N09002	Kedai Makan Darul Maarif Masiman, Simpang 3 Kampung Parit Serong, 45500 Tanjung Karang.
N10001	Kuil Sri Subramaniam Swamy, Batu 2 1/2 Jalan Klang Kuala Selangor, 45000 Kuala Selangor.
N10002	Perkarangan Masjid Sultan Ibrahim, Jalan Besar 45000 Kuala Selangor, Selangor
N11001	Pejabat Kerja Dato' Menteri Besar Selangor (PKM Dun Ijok)
N11002	Rumah Kedai A77, Jln Besar, 45600 Bestari Jaya
N12001	Masjid Jamek Pekan Sg. Buloh, 45800 Sg. Buloh Jeram.
N12002	Pejabat JKKK, D/A Rumah Ketua Kempung, Kampung Bukit Kuching Tengah, No 2 Jalan Masjid,
N13001	Masjid Nurul Yaqin, Kg Melayu Sri Kundang, 48020 Rawang Selangor
N13002	Pusat Khidmat Rakyat Ahli Majlis Zon 24 58-1-A Jalan 7A/2 Bandar Tasik Puteri 48020 Rawang
N14001	Pusat Khidmat Masyarakat Parlimen Selayang, 33A Jalan Bersatu 10, Taman Bersatu, 48000 Rawang
N14002	Pusat Khidmat Masyarakat DUN Rawang (Country Homes), 53-A Jalan Desa 1/1, Bandar Country Homes



N15001	Pusat Khidmat Masyarakat Parlimen Selayang, No 24A Jalan SJ 17 Taman Selayang Jaya, 68100 Batu Caves
N15002	Pusat Khidmat Masyarakat Dun Taman Templer, No 20A Jalan 2/16 Bandar Baru Selayang, 68100 Batu Caves
N16001	Pusat Khidmat DUN Batu Caves, 13-A-1 Jalan Amaniah Mulia 3, Taman Maniah Mulia, 68100 Batu Caves
N16002	Balai Penghulu Mukim Batu, Jalan Sungai Tua, 68100 Batu Caves
N17001	Pusat Khidmat Masyarakat ADUN Gombak Setia, No 64 Jln Taman Gombak, 68100 Gombak
N17002	Pejabat PAS Kawasan Gombak, Jln SG 3/10, Taman Sri Gombak, 68100 Batu Caves
N18001	Bazaar MPAJ Taman Melawati Pejabat Jawatan Kuasa Penduduk (JKP) Zon 1 Jalan Negara, Taman Melawati
N18002	Pusat Komuniti Rakyat Sri Pangsa AU3/1 Jalan AU/1 Ulu Kelang 54200 Kuala Lumpur.
N19001	Dewan Kg Melayu Ampang Tambahan, Kawasan Perumahan Kg Melayu Ampang
N19002	Flat Permai Court 2, Jln 13D Taman Dato Ahmad Razali, 68000 Ampang
N20001	Pejabat Dun Lembah Jaya No 47A, Jalan Dagang 8 Taman Dagang Jaya 68000 Ampang
N20002	Badan Pengurusan Pangsapuri Sri Intan, Taman Sri Intan Jalan Ampang Indah 68000 Ampang, Selangor.
N21001	Masjid Nurul Hidayah, Jalan "H", Kampung Pandan Dalam, 55100 Kuala Lumpur
N21002	Bilik Imam Surau Ubudiah, Jalan Pandan Indah 3/3B, Pandan Indah
N22001	Dewan Orang Ramai MPAJ Zon 20, Taman Cheras Indah, 68000 Selangor.
N22002	Pejabat Ahli Majlis Zon 21, Jln 49 Kg Cheras Baru, 56100 Kuala Lumpur
N23001	Balai Raya Taman Cuepacs Jalan Koop Cuepacs 5A, Taman Cuepasc Fasa 2 43200 Cheras Batu 9
N23002	Pusat Khidmat Masyarakat DUN Dusun Tua No.4A Jalan 2/5 Taman Pinggiran Delima Batu 14 .
N24001	Balairaya Kampung Sungai Machang, 43500 Semenyih.
N24002	Pusat Khidmat Komuniti Dun Semenyih, No 27 Tingkat 1, Jalan Semenyih Sentral 3, 43500 Semenyih.
N25001	Pusat Komuniti, Sungai Kantan, 43000 Kajang
N25002	Pusat Khidmat Adun Kajang, Kawasan Sungai Chua.

N26001	Pusat Komuniti Dun Bangi, No. 22A Jalan 7/1C, Seksyen 7, 43650 Bangi
N26002	No 33, Jalan 4/3, Seksyen 4, Bandar Bukit Mahkota, 43000, Kajang.
N27001	Pusat Khidmat Masyarakat Majlis Perwakilan Penduduk Zon 5, Tingkat 2, Jln Indah 2/7, Tmn Indah
N27002	Balairaya JKKK, Kg Sungai Balak, Batu 13, Jln Cheras
N28001	No 13, Kedai Makan Tuck Chan, Bazar Rakyat, Jalan SK 6/1, 43300 Seri Kembangan Selangor
N28002	Balai Masyarakat Jalan Muhibbah 19, Taman Muhibbah, 43300 Seri Kembangan
N29001	Masjid Riyadhus Solihin, Jalan 5/4, Serdang Jaya, 43300 Seri Kembangan.
N29002	Balai Masyarakat Kg Sri Aman, Jalan Aman, Kg Seri Aman Dalam, 47150 Puchong
N30001	Restoran S.S Sayang, Lot B-01-15, Pangsapuri Kos Rendah (Ceria), Jalan TK 4/5, Seksyen 4, Taman Kinrara
N30002	Pusat Kitar Semula MPSJ, Pasar Pagi Taman Kinrara Jalan TK 3/16, 47100 Puchong
N31001	Pangsapuri Kos Rendah SS19, Jln SS19/7, Subang Jaya
N31002	Pangsapuri Kos Rendah Angsana, USJ 1
N32001	Surau Desa Mentari, Petaling Jaya
N32002	Dewan Orang Ramai PJS 6, Petaling Jaya
N33001	Dewan MBPJ Jalan PJS4/19, TAMAN INDAH JAYA.
N33002	Surau Pangsapuri Impian Baiduri, PJ Selatan
N34001	Surau Nur Fatimah, Flat Gasing Indah, Jalan 5/46
N34002	Surau Othmaniah, Sec 8, PJ
N35001	Bangunan Selera Wawasan, Jalan SS 3/33 Taman Universiti, 47300 Petaling Jaya
N35002	Dewan Seri Setia Jln SS9A/1, PJ
N36001	Ming Tien Food Court Jalan SS 24/8 Taman Megah Petaling Jaya
N36002	Medan Selera SS2/63
N37001	Idaman Corner, Jalan Masjid, Kampung Sungai Kayu Ara, 47400 Petaling Jaya
N37002	Pangsapuri Idaman Jalan PJU 10/1 Damansara Damai, 47830 Petaling Jaya
N38001	Dewan Wawasan Kg Paya Jaras Dalam, Lot 3107, Jalan Tempayan Emas 1, Kg Paya Jaras Dalam,
N38002	Medan Info Desa Kg Paya Jaras, No 2 Jln Persiaran Delima, Paya Jaras Hilir, 47000 Sungai Buloh
N39001	Surau Darul Hidayah, Jalan PJU 1A/42, Taman Putra Damai, Lembah Subang, 47301 PJ

N39002	Dewan MBSA, Jln Nova ,No.5 Jalan Nova U5/45,Sek U5,Shah Alam
N40001	Masjid Al-Azhariah, Jln Kepau 18/4 Shah Alam
N40002	Pejabat Pangsapuri Mutiara Bukit Raja 2, Jalan Mahkota 1/ku2, Mutiara Bukit Raja 2, Klang
N41001	Dewan Meranti MBSA, Jalan Cangkul 19/3, Seksyen 19, 40300 Shah Alam
N41002	Dewan Merbau MBSA Seksyen 17B, Jalan Senangin 17/2, Seksyen 17, 40200 Shah Alam.
N42001	Pejabat JKK Meru, Kg.Meru @ sebelah Dewan Orang Ramai MPK Jalan Meru Tambahan 41050 Meru
N42002	Lot 2576 Ewan Corner, Persimpangan Jalan Haji Salleh dan Jalan Kasim, 41300 Klang.
N43001	Bilik Gerakan Utama PR Zon Utara, Lot 3570/2 Jalan Keretapi Lama, Kampung Tok Muda, 42200 Klang
N43002	Balaik JKKK Kg Batu 3, Jalan Kapar, Klang.
N44001	Dewan Serbaguna Taman Berkeley (Taman Eng Ann), Jln Serindit 10, 41050 Klang
N44002	Dewan Sungai Pinang, Majlis Perbandaran Klang, Jalan Labis 100, 41400 Klang
N45001	Surau Haji Abbas, Lot 2212 Kg Delek, 41250 Klang
N45002	Transit Az-Zahrah, Lot 594 Jalan Yadi, Telok Gadong Kecil, 41250 Klang
N46001	Masjid Ar-Raudhah, Lot 4828 Jalan Sidang Sulaiman, Kg Sg Kembong, 42920 Pulau Indah.
N46002	Balai JKKK Pandamaran Jaya Jalan 7 Pandamaran Jaya 42000 Pelabuhan Klang
N47001	Pusat Khidmat DAP Pandamaran, No 318 A-B, 2nd Floor, Jalan Besar Pandamaran,
N47002	SJK (C) Pandamaran A, Jalan Besar Pandamaran, 41200 Klang
N48001	Kedai Makan Selva No.61 Jalan Raya Barat 41100 Klang Selangor Darul Ehsan.
N48002	Pusat Khidmat DUN No 7A Persiaran Raja Muda Musa 41100 Klang Selangor Darul Ehsan.
N49001	Pejabat Dun Seri Andalas 15A,Jalan Mohd Tahir 8, Taman Sri Mewah 4, Off Jalan Sg Jati
N49002	Restoran Sri Sakuna, Lot 1658, Jalan Sultan Raja, Batu 3, Kg Jawa SS 36, Shah Alam Klang
N50001	Restoran Sangkang, Lorong Abdullah Jalan Kg Batu 7, Seksyen 30, 40460 Shah Alam
N50002	Restoran Mekar Sari Bakso, N0 50/G-11 Plaza Sri Muda, Sek 25 40400 Shah Alam.

N51001	Kedai Gunting Rambut, No 13 Gerai MDKL, Jalan Sekolah, Taman Sri Medan.
N51002	Balai Raya Taman Rambai, Sungai Rambai Jenjarom, Kuala Langat, Selangor Darul Ehsan
N52001	DAP Cawangan Kampung Sg.Sedu, No 2077 lot 76, batu 17 Jalan Klang Banting Kg Sungai Sedu.
N52002	Pusat Khidmat Masyarakat (YB Philip Tan Choon Swee Office), B.01.14 Jalan Bunga Pekan, Banting
N53001	Pusat Khidmat Masyarakat Dun Morib, No 78 A Jalan Bunga Pekan, 42700 Banting Selangor
N53002	Pusat Penerangan Majlis Daerah Kuala Langat Pantai Morib Baru, 42700 Banting Selangor
N54001	Masjid ArRaudah, Jalan 1 Kg Hulu Teris, 43950 Sungai Pelek
N54002	Pusat Khidmat Masyarakat, N54 Dun Tanjung Sepat, Jalan Besar, Kg Batu Laut, 42800 Tg Sepat
N55001	Balairaya Desa Putra, 43800 Dengkil, Selangor.
N55002	Dewan Penduduk Desa Seri Melor, Sungai Merab Luar, 43000 Kajang
N56001	Pusat Khidmat Masyarakat, Lot 18 Medan 23, Bandar Baru Salak Tinggi, 43900 Sepang
N56002	Pusat Penjaja Taman Seroja, Bandar Baru Salak Tinggi, 39000 Sepang

- c) Kos bagi menyediakan kemudahan WiFi Selangorku ini adalah sebanyak RM 2,747,959.86 yang melibatkan sewaan kemudahan Internet selama 2 tahun di 112 lokasi di seluruh negeri Selangor. Peruntukan ini dibiayai sepenuhnya oleh Perbadanan Menteri Besar (MBI) menerusi Geran Selangorku.

**PERTANYAAN-PERTANYAAN MULUT DARIPADA  
Y.B. TUAN NG SUEE LIM  
(SEKINCHAN)**

**TAJUK: PELABURAN**

113. Bertanya kepada Y.A.B. Dato' Menteri Besar:-

- a) Sila kemukakan jumlah pelaburan yang diperoleh oleh Negeri Selangor bagi tahun 2013 secara perbandingan dengan tahun 2012?
- b) Sila nyatakan bagaimanakah prestasi dan kedudukan Negeri Selangor dalam memperoleh pelaburan bagi tahun 2013 secara perbandingan dengan negeri-negeri lain
- c) Sila nyatakan apakah insentif dan pendekatan proaktif yang dilakukan bagi menarik minat lebih ramai pelabur asing?

**JAWAPAN:**

- a) Jumlah pelaburan yang diperoleh oleh Negeri Selangor bagi tahun 2013 secara perbandingan dengan tahun 2012 adalah seperti berikut:-

Tahun	Projek	Peluang Pekerjaan	Pelaburan Tempatan (RM)	Pelaburan Asing (RM)	Modal Pelaburan (RM)
2012	252	22,719	7,305,494,367	4,429,323,568	11,734,817,935
2013	228	23,519	6,207,711,908	3,625,294,944	9,833,006,852
<b>Jumlah</b>	<b>480</b>	<b>46,238</b>	<b>13,513,206,275</b>	<b>8,054,618,512</b>	<b>21,567,824,787</b>

- b) Bagi tahun 2013, Selangor mencatatkan jumlah pelaburan kedua tertinggi antara negeri-negeri lain dengan nilai pelaburan berjumlah **RM 9.833 bilion** dengan **228 projek** yang diluluskan. **Manakala dari segi jumlah kelulusan projek pula, Selangor menduduki tempat pertama dengan 228 projek berbanding dengan negeri-negeri lain.** Prestasi dan kedudukan Negeri Selangor dalam memperoleh pelaburan bagi tahun 2013 secara perbandingan dengan negeri-negeri lain adalah seperti berikut-

Negeri	Projek	Peluang Pekerjaan	Pelaburan Tempatan (RM)	Pelaburan Asing (RM)	Modal Pelaburan (RM)
Johor	197	27,123	2,911,304,950	11,533,290,742	14,444,595,692
Selangor	228	23,519	6,207,711,909	3,625,294,944	9,833,006,853
Sarawak	21	3,444	1,452,324,517	6,824,049,568	8,276,374,085
Penang	119	14,515	2,117,861,774	1,794,394,491	3,912,256,265
Sabah	25	1,873	2,433,256,178	1,000,820,952	3,434,077,130
Pahang	17	1,378	1,343,033,912	1,475,833,091	2,818,867,003
Kedah	39	5,081	2,431,773,812	102,745,474	2,534,519,286
Perak	54	8,204	871,735,967	1,489,464,658	2,361,200,625
Negeri Sembilan	35	4,310	282,054,511	1,405,852,647	1,687,907,158
Melaka	27	1,586	465,722,044	1,027,958,040	1,493,680,084
Kelantan	5	544	809,480,000	186,000,000	995,480,000
Terengganu	8	1,084	119,865,030	64,202,980	184,068,010
W. P. Kuala Lumpur	9	221	74,306,718	6,444,716	80,751,434
Perlis	3	106	44,342,440	0	44,342,440
W. P. Labuan					0
<b>Jumlah</b>	<b>787</b>	<b>92,988</b>	<b>21,564,773,762</b>	<b>30,536,352,303</b>	<b>52,101,126,065</b>

Sumber : MIDA

- c) Antara insentif dan pendekatan proaktif yang dilakukan bagi menarik minat lebih ramai pelabur asing adalah seperti berikut;-
- i. Meningkatkan usaha promosi di luar Negara seperti program lawatan penggalakan pelaburan. Setiap tahun, Kerajaan Negeri melalui SSIC akan merangka program lawatan ke luar Negara sekurang-kurangnya empat (4) kali setahun ke Negara yang berpotensi.
  - ii. Meningkatkan jaringan *networking* dengan kedutaan-kedutaan asing di Malaysia, Dewan-Dewan Perniagaan Asing melalui program kunjungan hormat yang diadakan dari masa ke semasa.
  - iii. Melantik wakil di luar Negara bagi membantu mempromosikan peluang-peluang pelaburan di Negara berkenaan.

- iv. Mewujudkan jaringan kerjasama strategik dengan syarikat milikan asing yang ada di Selangor bagi memperkenalkan Negeri Selangor kepada pelabur-pelabur di Negara mereka.
- v. Mempromosikan peluang-peluang pelaburan melalui pengiklanan dalam media cetak dalam dan luar Negara.
- vi. Penyertaan dalam pameran bertaraf antarabangsa.

**PERTANYAAN-PERTANYAAN MULUT DARIPADA  
Y.B. TUAN RAJIV A/L RISHYAKARAN  
(BUKIT GASING)**

**TAJUK: PILIHANRAYA KERAJAAN TEMPATAN**

114. Bertanya Kepada YAB Dato Menteri Besar :

- a) Apakah perkembangan penyediaan untuk pilihan raya kerajaan tempatan untuk Majlis Bandaraya Petaling Jaya?
- b) Adakah pilihan raya kerajaan tempatan yang dicadangkan akan melibatkan kerusi Datuk Bandar?

**JAWAPAN :**

- a) Kerajaan Negeri dalam perancangan untuk mengadakan pemilihan Ahli Majlis PBT di beberapa PBT terpilih termasuk Majlis Bandaraya Petaling Jaya. Draf Enakmen Pemilihan Ahli Majlis PBT tersebut sedang dalam peringkat semakan sebelum di bawa untuk memperolehi kelulusan di Dewan Undangan Negeri dan dijangka pada bulan Jun 2014.
- b) Pilihan Raya Kerajaan Tempatan tidak melibatkan kerusi Datuk Bandar.



**PERTANYAAN-PERTANYAAN MULUT DARIPADA  
Y.B. TUAN MAT SHUHAIMI BIN HJ SHAFIEI  
(SRI MUDA)**

**TAJUK : PUSAT DIALISIS RAKYAT**

115. Bertanya kepada Y.A.B Dato' Menteri Besar:

- a) Berapa banyakkah Pusat Dialisis Rakyat yang telah beroperasi sepenuhnya?
- b) Berapa ramaikah pesakit yang telah didaftarkan melalui program ini? Sila pecahkan mengikut Dun.
- c) Berapa banyak lagikah Pusat Dialisis yang masih belum beroperasi dan apakah masalah yang menyebabkan ianya masih tertangguh?

**JAWAPAN :**

- a) Sebanyak 4 buah Pusat Dialisis Rakyat yang telah beroperasi sepenuhnya dan keterangan lanjut adalah seperti berikut:-

<b>BIL.</b>	<b>LOKASI PUSAT DIALISIS RAKYAT</b>	<b>ALAMAT</b>
1.	Pusat Dialisis Rakyat Ampang	Dewan Datuk Tahir Karim, Jalan Kempang, Kampung Melayu Ampang, 68000 Kuala Lumpur
2.	Pusat Dialisis Rakyat Taman Medan	11A-1, Jalan PJS 3/32, Taman Sri Manja, 46000 Petaling Jaya, Selangor
3.	Pusat Dialisis Rakyat Lembah Keramat	Dewan Orang Ramai, Lembah Keramat, Jalan AU5C/10, Ampang, 54200 Kuala Lumpur
4.	Pusat Dialisis Rakyat Sementa	No. 7, 9 & 11, Jalan Sg Kapar Indah 3G, Taman Sg Kapar Indah, 42209 Klang

- b) Jumlah pesakit yang telah didaftarkan melalui program ini adalah sebanyak 112 orang. Pecahan mengikut Pusat Dialisis Rakyat adalah seperti di bawah:-

<b>BIL.</b>	<b>LOKASI PDR</b>	<b>JUMLAH MESIN</b>	<b>JUMLAH PENERIMA</b>
1.	Ampang	12	37
2.	Taman Medan	8	18
3.	Sementa	8	29
4.	Lembah Keramat	8	28
5.	Sri Muda	Mula beroperasi pada Jun 2014	
<b>Jumlah</b>		<b>36</b>	<b>112</b>

- c) Pusat Dialisis Rakyat yang masih belum beroperasi sepenuhnya ialah Pusat Dialisis Rakyat Sri Muda. Ingin saya maklumkan Dewan ini bahawa, Pusat Dialisis Rakyat Sri Muda kini berada di peringkat akhir persiapan untuk ianya beroperasi sepenuhnya pada bulan Jun 2014, PDR Sri Muda ini boleh menempatkan sebanyak 14 buah mesin dialisis yang boleh menampung seramai 56 orang pesakit buah pinggang kelak.

Antara kekangan dihadapi yang menjadi punca penangguhan sesebuah PDR ditubuhkan adalah faktor Perolehan Lesen dari pihak Kementerian Kesihatan Malaysia selain daripada aspek-aspek teknikal yang perlu dipatuhi untuk mengikut standard piawaian yang telah ditetapkan. Antara standard piawaian yang perlu dipatuhi adalah seperti di bawah:-

- i. Infrastruktur dan pelan bangunan PDR perlu mengikut keperluan standard Kementerian Kesihatan Malaysia
- ii. Mesin hemodialisis di PDR perlu mematuhi piawaian Kementerian Kesihatan Malaysia
- iii. Kakitangan dan *staff nurse* perlu mendapat latihan kejururawatan dan berpengalaman dalam bidang dialisis
- iv. Doktor yang bertugas perlu mempunyai pengalaman dan latihan di dalam bidang dialisis
- v. Meletakkan seorang pakar buah pinggang nefrologi yang akan melawat PDR secara berkala bagi merawat pesakit

**PERTANYAAN-PERTANYAAN MULUT DARIPADA  
Y.B. PUAN HANIZA BINTI MOHAMED TALHA  
(TAMAN MEDAN)**

**TAJUK: DASAR-DASAR KERAJAAN**

116. Bertanya kepada YAB Dato' Menteri Besar:

- a) Apakah dasar-dasar baru yang dibentuk dan dilaksanakan oleh kerajaan Selangor selepas 2008?

**JAWAPAN :**

- a) Seajar dengan falsafah dan tradisi Kerajaan negeri bahawa ekonomi adalah milik rakyat, maka dasar-dasar baru telah dibentuk dan dilaksanakan di mana ianya bukan sahaja dapat menggembleng sumber-sumber yang ada tetapi juga boleh mengurangkan jurang perbezaan antara kaum dan meningkatkan ekonomi rakyat. Dasar yang dibentuk bersifat menyeluruh dan menyentuh pelbagai aspek kehidupan masyarakat khususnya dalam bidang ekonomi, politik, sosial, agama, pendidikan dan sebagainya. Di negeri Selangor, dasar-dasar yang dibentuk adalah berlandaskan kepada perkara-perkara seperti berikut :

i) Ekonomi rakyat

- a) Melindungi hak rakyat Selangor untuk mendapatkan air bersih pada harga yang berpatutan menerusi penstrukturan semula industri air
- b) Dasar perumahan – Tempat Kediaman untuk Semua dengan pembinaan rumah mampu milik yang bermutu serta menguruskan projek-projek perumahan lain yang mengutamakan tahap kemampuan rakyat untuk membeli
- c) Dasar Keusahawanan dan Inovasi bagi memberikan peluang kepada rakyat menambahbaik taraf kehidupan melalui penubuhan dana khas serta penyediaan kemudahan latihan dan pendidikan keusahawanan yang kondusif
- d) Penyediaan kemudahan pengangkutan awam percuma serta mesra pengguna dan pembinaan Terminal Pengangkutan Awam Bersepadu

ii) Kesejahteraan rakyat

Dasar Merakyatkan Ekonomi Selangor yang melaksanakan program-program kepada golongan rakyat Selangor yang memerlukan bantuan meliputi bayi dan warga emas, anak pekerja ladang, golongan kelainan upaya dan mangsa dera rumah tangga

iii) Persaudaraan rakyat menerusi aktiviti keagamaan dan kebudayaan

Penyediaan peruntukan dana negeri bagi melaksanakan aktiviti-aktiviti keagamaan dan kebudayaan semua kaum, khususnya program-program silaturahim dalam keluarga dan komuniti. Pelaksanaan ini telah memberikan kesan positif dalam hal meningkatkan kesedaran beragama kepada individu dalam setiap kaum di samping meningkatkan kefahaman mereka terhadap agama-agama kaum lain. Oleh yang demikian, Kerajaan negeri akan terus memberi bantuan dana bagi menjayakan program-program dalam bidang agama, pendidikan, pembangunan keluarga dan pembangunan kebudayaan

iv) Kerajaan rakyat

Pelaksanaan dasar ketelusan Kerajaan negeri melalui pengisytiharan harta oleh Menteri Besar dan setiap Ahli Majlis Mesyuarat Kerajaan Negeri dan pembentukan Jawatankuasa Khas bagi Kecekapan, Kebertanggungjawaban dan Ketelusan (SELCAT) serta kelulusan pindaan Kebebasan Maklumat yang membolehkan orang ramai mencapai maklumat berkaitan Kerajaan negeri.

**PERTANYAAN –PERTANYAAN MULUT DARIPADA  
Y.B. TUAN HAJI ZAIDY BIN HAJI ABDUL TALIB  
(TAMAN TEMPLER)**

**TAJUK: SKIM TABUNG WAWASAN ANAK SELANGOR (TAWAS)**

117. Bertanya kepada Y.A.B. Dato' Menteri Besar:-

- a) Berapakah jumlah yang mendaftar dengan Skim TAWAS pada tahun 2014?
- b) Berapakah pula yang telah menerima kad keahlian TAWAS?
- c) Apakah program sampingan yang di tawarkan kepada ahli TAWAS?

**JAWAPAN :**

a) Jumlah pendaftaran TAWAS bagi tahun 2014 adalah seperti berikut :

<b>Perkara</b>	<b>Jumlah Ahli (orang)</b>
Pendaftaran pada tahun 2014	6,144

b) Jumlah penerimaan kad keahlian TAWAS bagi tahun 2014 adalah seperti berikut :

<b>Perkara</b>	<b>Jumlah Ahli (orang)</b>
Penerima kad bagi tahun 2014	4,106

c) Berikut adalah program sampingan yang ditawarkan kepada ahli TAWAS:-

- \* Manfaat khairat kematian bernilai RM 1,500.00 (untuk kematian selepas tarikh 1 Mac 2014)
- \* Hadiah daripada kerajaan negeri mengikut tahun kelahiran seperti contoh:
  - Bucer Jom Shopping bernilai RM 100.00 untuk Ahli TAWAS yang lahir pada tahun 2008
  - Bonus RM 30.00 untuk Ahli TAWAS yang lahir pada tahun 2009 dan 2010
- \* Sambutan majlis harijadi Ahli TAWAS bersama pemimpin di kawasan setempat.

**PERTANYAAN-PERTANYAAN MULUT DARIPADA  
Y.B. TUAN SHAHRUM BIN MOHD SHARIF  
(DENGKIL)**

**TAJUK: PELANCONGAN *HOMESTAY***

118. Bertanya kepada Y.A.B. Dato' Menteri Besar:

- a) Apakah langkah-langkah yang dilakukan oleh Kerajaan Negeri ke arah memajukan Industri *Homestay* di Selangor.
- b) Nyatakan kawasan yang terlibat dalam industri *Homestay* kelolaan kerajaan di Negeri Selangor.
- c) Berapakah jumlah peruntukan dan apakah skim yang kerajaan negeri beri dan tawarkan untuk membangunkan industri *Homestay*.

**JAWAPAN:**

a), b) dan c)

Di Negeri Selangor terdapat lima (5) buah *homestay* yang berlesen dan sentiasa menjadi keutamaan kepada Tourism Selangor dalam aktiviti promosi dalam dan luar negara serta menjadikan ianya antara pakej utama bagi kunjungan ke Negeri Selangor.

Walau bagaimanapun, pertumbuhan dan perkembangan Industri *Homestay* ini di kawal selia oleh pihak Kementerian Pelancongan Malaysia. Kementerian Pelancongan Malaysia mengeluarkan lesen serta garis panduan dan kriteria yang perlu dipatuhi oleh para pengusaha *homestay*. Berikut adalah senarai *homestay* tersebut:

<b>BIL.</b>	<b>HOMESTAY</b>	<b>DAERAH</b>
1.	Homestay Kampung Sungai Lang Tengah	Kuala Langat
2.	Homestay Kampung Endah	
3.	Homestay Kampung Batu Laut	
4.	Homestay Kanchong Darat	
5.	Homestay Kampung Kundang	
6.	Homestay Banghuris	Sepang
7.	Homestay Boungainvillea , Sg Kertas	Gombak

8.	Homestay Sungai Tenggi	Hulu Selangor
9.	Homestay Sungai Sireh	Kuala Selangor
10.	Homestay Batu 23 Sungai Nibong	Sabak Bernam
11.	Homestay Sungai Haji Dorani	
12.	Homestay Sepintas	
13.	Homestay Air Manis	
14.	Homestay Papituselem	
15.	Homestay Seri Kayangan	

*Homestay* atau Inap Desa adalah merupakan salah satu program pelancongan yang semakin popular di Malaysia. Ianya bukan sahaja terdapat di Negeri Selangor bahkan di seluruh Malaysia antaranya seperti di Negeri Kelantan, Pulau Pinang, Negeri Sembilan dan di beberapa negeri lain. Bahkan program ini yang hampir sama turut dilakukan di beberapa buah negara seperti di Taiwan (*Leisure Stay*) dan negara barat yang turut dikenali sebagai '*Farm Stay*'. Sehubungan dengan itu Tourism Selangor sebagai agensi promosi telah dan akan terus melakukan aktiviti promosi antaranya:-

- i) Kerajaan Negeri Selangor melalui Tourism Selangor sentiasa memainkan peranan utama dalam memastikan produk *homestay* ini dipromosikan secara meluas di dalam mahupun di luar negara.
- ii) Tourism Selangor akan menggunakan semua saluran media yang sedia ada mahupun media alternatif serta penggunaan laman web rasmi Tourism Selangor dalam mempromosikan program yang semakin popular di kalangan pelancong dalam dan luar negara ini.
- iii) Terdapat beberapa siri lawatan media dan agensi pelancongan daripada dalam dan luar negara telah dan akan diatur oleh Tourism Selangor bagi memastikan semua maklumat berkaitan aktiviti *homestay* dapat disampaikan dengan tepat dan berkesan kepada para pelancong.
- iv) Tourism Selangor juga pada tahun 2010 hingga 2013 telah mengadakan aktiviti Skuad Kembara Selangor Shines yang menjelajah ke sekolah-sekolah menengah dan IPTS seluruh Negeri Selangor serta ke seluruh semenanjung Malaysia turut mengedarkan risalah dan membuat penerangan berkaitan *homestay* di Negeri Selangor .

- v) Tourism Selangor turut mencetak risalah *homestay* dalam beberapa bahasa seperti Bahasa Melayu, Mandarin, Bahasa Inggeris dan Bahasa Jepun untuk diberikan kepada para pelancong ketika mengadakan promosi pameran di dalam dan luar negara.
- vi) Tourism Selangor juga telah dan akan membawa beberapa acara dengan menjadikan *homestay* sebagai lokasi utama supaya dapat memperkenalkan *homestay* secara langsung dan lebih tepat kepada orang ramai.
- vii) Tourism Selangor turut menyediakan pakej-pakej *homestay* yang menarik dan turut mengabung aktiviti-aktiviti *homestay* sebagai pakej yang dipromosikan sempena Tahun Malaysia 2014 dan Tahun Melawat Selangor 2015.



**PERTANYAAN-PERTANYAAN MULUT DARIPADA  
Y.B. TUAN MOHD SHAFIE BIN NGAH  
(BANGI)**

**TAJUK: MASALAH GAGAK**

119. Bertanya kepada Y.A.B. Dato' Menteri Besar:

- a) Apakah langkah-langkah kerajaan yang berkesan bagi mengatasi masalah gagak yang banyak terutama di kawasan bandar seperti Kelang dan Bangi?
- b) Apakah ada apa-apa insentif diberikan kepada kumpulan atau persatuan tertentu yang melibatkan diri dalam program kawalan atau penghapusan gagak tersebut?

**JAWAPAN :**

- a) Kerajaan negeri melalui Pihak Berkuasa Tempatan telah berusaha bagi mengatasi masalah gagak yang banyak dengan cara mengadakan Program Operasi Menembak Gagak sebagai program tahunan. Program tersebut telah mendapat sambutan yang menggalakkan sejak tahun 2000 hingga sekarang. Mulai tahun 2010, pihak PBT telah mula menggunakan Perangkap Gagak sebagai penambahan kaedah bagi mengatasi masalah gagak.

Antara kaedah lain yang sedang giat dijalankan di seluruh PBT termasuk kawasan Klang dan Bangi ialah pembersihan pasar malam awam dan kutipan sampah. Pihak komuniti pasar malam juga memainkan peranan penting dalam memastikan kebersihan tapak pasar selepas operasi. Selaras dengan Program Zon Bersih yang telah dijalankan oleh Kerajaan Negeri sebelum ini ia telah banyak memberi kesan yang positif dalam menangani masalah kehadiran gagak. Umum sedia maklum bahawa kehadiran kumpulan gagak adalah disebabkan oleh adanya kawasan longgokan sampah terbiar. Dengan ini, masalah gagak yang banyak dapat diatasi sekiranya kaedah yang digunakan dapat dilakukan secara berterusan.

- b) Pihak Berkuasa Tempatan menyediakan insentif bagi Program Operasi Menembak Gagak di mana penembak profesional yang lulus tapisan pihak polis dilibatkan dalam program tersebut. Setiap seekor gagak yang ditembak dibayar sebanyak RM3.00 hingga RM5.00 secara tunai. Dengan adanya insentif ini ia dapat memberi semangat kepada masyarakat untuk melibatkan diri dalam membanteras masalah kehadiran gagak yang banyak.

**PERTANYAAN-PERTANYAAN MULUT DARIPADA  
Y.B. PUAN LEE KEE HIONG  
(KUALA KUBU BAHARU)**

**TAJUK: LAMPU JALAN DI LUAR KAWASAN PBT**

120. Bertanya Kepada YAB Dato Menteri Besar :

- a) Adakah Kerajaan Negeri berhasrat melaksanakan dasar penambahan lampu-lampu jalan di kawasan yang tidak terletak di bawah jagaan PBT memandangkan Kerajaan Persekutuan tidak lagi melaksanakan 10 tiang lampu baru untuk setiap mukim setahun selepas 2008. Jika tidak, nyatakan sebabnya.

**JAWAPAN :**

- a) Dasar keperluan pemasangan lampu jalan yang diambil oleh Kerajaan Negeri adalah berpandukan kepada kriteria yang terkandung di dalam "GUIDELINES FOR THE PROVISION OF ROAD LIGHTING (MS 825: Code of Practice for Design of Road Lighting)".

Di antara kriteria yang melayakkan lampu jalan dipasang adalah;

- i. Persimpangan-persimpangan utama,
- ii. Jalan-jalan utama,
- iii. Syarat-syarat lain yang perlu dipatuhi ialah,
  - Kapasiti trafik yang tinggi melebihi 40,000 kenderaan bagi jalan 4 lorong dan 20,000 kenderaan bagi jalan 2 lorong
  - Skala penempatan di sepanjang jalan
  - Jumlah pejalan kaki, basikal dan motosikal yang tinggi di waktu malam
  - Kelajuan 85% percentile melebihi 70 km/h
  - Jalan yang kerap berlaku kemalangan iaitu melebihi 3 kemalangan setahun dengan kadar kemalangan waktu malam adalah 1.3 kali kadar kemalangan waktu siang

## **MAKLUMAT TAMBAHAN**

Jumlah peruntukkan yang telah dibelanjakan bagi pemasangan lampu jalan di Jalan Negeri dalam Tahun 2012 dan 2013.

<b>Tahun</b>	<b>Peruntukkan</b>	<b>Perbelanjaan</b>	<b>Peratus Perbelanjaan</b>
2012	RM2,000,000.00	RM1,908,647.85	95.4%
2013	RM2,500,000.00	RM2,427,467.98	97.1%

**PERTANYAAN-PERTANYAAN MULUT DARIPADA  
Y.B. TUAN HASBULLAH BIN MOHD RIDZWAN  
(GOMBAK SETIA)**

**TAJUK: KEBAJIKAN ORANG BUKAN ISLAM**

121. Bertanya kepada Y.A.B. Dato' Menteri Besar:

- a) Apakah bentuk dan jenis bantuan kerajaan negeri untuk orang bukan Islam di Selangor yang memerlukan bantuan berbentuk kebajikan untuk OKU, anak yatim, orang miskin dan sebagainya?

**JAWAPAN:**

- a) Tiada perbezaan bentuk dan jenis bantuan yang dilaksanakan oleh Kerajaan Negeri Selangor di antara golongan orang Islam dan orang bukan Islam. Namun begitu, adalah menjadi amalan orang Islam untuk mewujudkan tabungan dan bantuan tambahan dari Lembaga Zakat Selangor kepada orang-orang Islam yang terdiri daripada 8 kategori golongan asnaf.

Kerajaan Negeri Selangor telah memperuntukkan sebanyak RM10,812,573.00 kepada Jabatan Kebajikan Masyarakat Negeri Selangor untuk disalurkan kepada golongan yang telah dikenalpasti berkelayakan tanpa mengira latar belakang agama sebanyak RM100.00 hingga RM175.00 sebulan bagi setiap keluarga.

Melalui Program Skim Mesra Usia Emas / OKU, golongan OKU ini akan didaftarkan sebagai ahli dan akan menerima sumbangan ini sebagai khairat kematian sebanyak RM2,500.00. Ini bertujuan untuk membantu meringankan beban keluarga dalam pembayaran kos pengurusan jenazah dan pengkembumian yang mana mencecah ribuan ringgit bagi menguruskan pengkebumian mayat terutama bagi orang bukan Islam. Selain itu, melalui Program MES juga, golongan OKU yang dilihat berpotensi menjalankan perniagaan boleh mendapatkan bantuan modal melalui skim mikrokredit yang ditawarkan sama ada yang tinggal di bandar (MiMBAR) atau pun luar bandar (SkimSel).

Selain daripada itu, Jawatankuasa Tetap Kebajikan turut melaksanakan program bantuan sempena perayaan dengan memberi sumbangan berbentuk persiapan perayaan kepada anak yatim, OKU dan orang miskin dari golongan kurang berkemampuan.

Bagi meringankan beban golongan ini dalam menyambut perayaan, Program Jom Shopping turut diadakan oleh Jawatankuasa Tetap Kemiskinan yang mana penerima bantuan ini adalah meliputi seluruh masyarakat di Negeri Selangor. Dalam membantu golongan ini keluar dari kelompok kemiskinan yang berpanjangan, Kerajaan Negeri juga menawarkan bantuan *Blueprint* Kemiskinan yang berbentuk bantuan peralatan kepada golongan miskin yang ingin memajukan

perniagaan dan meningkatkan pendapatan mereka. Kebajikan anak-anak golongan orang miskin juga turut diberi perhatian dengan memberi peluang kepada mereka untuk menyambung pelajaran di INPENS (Industri Pendidikan Negeri Selangor) dalam bidang kemahiran teknikal yang ditaja sepenuhnya oleh Kerajaan Negeri Selangor berdasarkan kepada syarat-syarat yang telah ditetapkan.

Manakala melalui Jawatankuasa Tetap Kerajaan Prihatin, bantuan membaikpulih atau membina rumah juga disediakan kepada golongan orang miskin yang memenuhi syarat kelayakan yang telah ditetapkan.

**PERTANYAAN-PERTANYAAN MULUT DARIPADA  
Y.B. PUAN YEO BEE YIN  
(DAMANSARA UTAMA)**

**TAJUK: LAPORAN KETUA AUDIT NEGARA TAHUN 2012 (NEGERI SELANGOR,  
SIRI 3) - MARRIS**

122. Pihak audit mendapati bahawa Kerajaan Negeri telah menerima RM1.14 bilion wang MARRIS tetapi hanya membelanja RM620.24 juta.

Bertanya kepada Y.A.B Dato' Menteri Besar: -

- a) Mengapakah Kerajaan Negeri tidak boleh menggunakan pemberian ini dengan sepenuhnya?
- b) Apakah sekatannya (*bottleneck*)?

**JAWAPAN :**

- a) Pemberian Penyenggaraan Jalan Negeri di bawah peruntukan Perkara 109(1)(b), Perlembagaan Persekutuan adalah bertujuan untuk membantu Kerajaan Negeri menyenggara jalan-jalan Negeri di negeri masing-masing.

Isu menggunakan pemberian ini dengan sepenuhnya sentiasa menjadi matlamat Kerajaan Negeri, namun Pemberian oleh Kerajaan Persekutuan ini hendaklah diurus dengan baik dan cekap serta mematuhi Garis Panduan Penyenggaraan Jalan Negeri bagi memastikan ia digunakan sepenuhnya untuk senggaraan jalan sahaja.

Kumpulan Wang Amanah Penyenggaraan Jalan Negeri di bawah Seksyen 10 Akta Tatacara Kewangan 1957 (Semakan 1972)(Akta 61) telah ditubuhkan pada 15 Januari 2013 seperti yang telah diarahkan oleh Kerajaan Persekutuan iaitu Kementerian Kewangan. Satu Jawatankuasa Pentadbir Kumpulan Wang diwujudkan untuk mengurus pemberian Kerajaan Persekutuan ini. Di antara fungsi Jawatankuasa ini adalah untuk memastikan bahawa **Kumpulan Wang ini berbaki kredit dan tidak terlebih dikeluarkan semasa meluluskan Anggaran Perbelanjaan.**

Aspek jumlah peruntukan yang meningkat saban tahun juga banyak dipengaruhi oleh kadar pengiraan jumlah pemberian oleh Kementerian Kerja Raya. Kadar pengiraan berbeza untuk setiap negeri dan dinamik iaitu mengikut kadar pasaran pada tahun semasa. Aspek perolehan melalui tender terbuka yang menjadi

amalan Kerajaan Negeri telah banyak memberikan penjimatan kepada jumlah perbelanjaan pemberian ini. Agensi Pelaksana juga akan menggunakan baki penjimatan sediaada secara optimum berdasarkan skop di bawah Kumpulan Wang Penyenggaraan Jalan Negeri.

- b) Pemberian Penyenggaraan Jalan Negeri di bawah peruntukan Perkara 109(1)(b), Perlembagaan Persekutuan adalah bertujuan untuk membantu Kerajaan Negeri menyenggara jalan-jalan Negeri di negeri masing-masing.

Peruntukan yang diterima dari Kerajaan Persekutuan ini **hanya boleh dibelanjakan bagi tujuan aktiviti penyenggaraan jalan yang memenuhi syarat-syarat Garis Panduan Penyenggaraan Jalan Negeri sahaja**. Skop Penyenggaraan Jalan Negeri adalah seperti berikut:-

- i. Penyenggaraan Rutin (Berjadual);
- ii. Penyenggaraan Berkala;
- iii. Penyenggaraan Kecemasan; dan
- iv. Penyenggaraan Pencegahan (*Preventive*).

Kerajaan Negeri mempunyai halangan bagi tujuan melebarkan jalan dan menaiktaraf jalan kerana ianya tidak selaras dengan maksud pemberian ini kerana peruntukan tertumpu kepada penyenggaraan. Penyenggaraan jalan dilaksanakan berdasarkan tempoh hayat jalan tersebut yang telah melebihi 7.5 tahun seperti perincian berikut:-

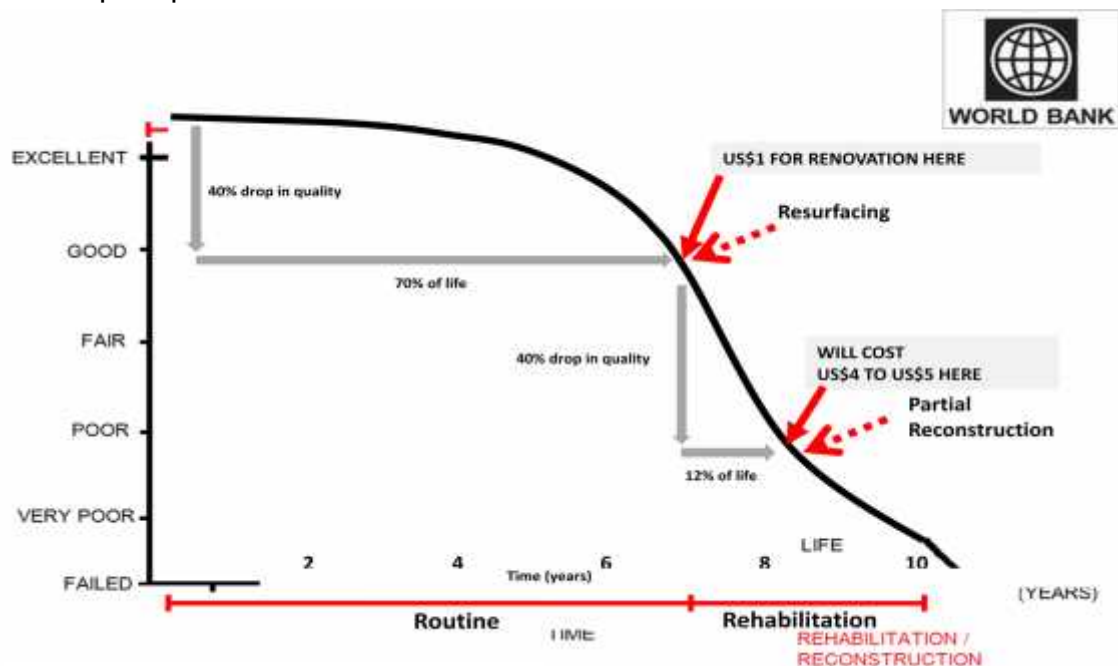

Sumber: JKR Negeri Selangor

Namun mengikut para 7.2 mukasurat 15 garis panduan telah memberi kelonggaran bagi perkara berikut:

- (i) perbelanjaan pengurusan berkaitan dengan penyenggaraan jalan dengan had tidak melebihi 5% daripada jumlah perbelanjaan sebenar penyenggaraan jalan tahun sebelumnya atau RM5juta, mana yang lebih rendah; dan
- (ii) membiayai penyenggaraan jalan yang tidak mencapai piawaian minimum JKR dan tidak didaftar di dalam sistem MARRIS Online dengan had tidak melebihi 5% daripada jumlah perbelanjaan sebenar penyenggaraan jalan tahun sebelumnya atau RM5juta , mana yang lebih rendah.

Pelaksanaan juga akan diselaraskan bergantung kepada keupayaan peringkat Jabatan/Agensi Pelaksana dalam melaksanakan perolehan dan kerja fizikal di tapak.



**PERTANYAAN-PERTANYAAN MULUT DARIPADA  
Y.B. TUAN MAT SHUHAIMI BIN HJ SHAFIEI  
(SRI MUDA)**

**TAJUK : TEMPAT LETAK KERETA SWASTA**

123. Bertanya kepada Y.A.B Dato' Menteri Besar:

- a) Berapa banyakkah jumlah tempat letak kereta swasta mengikut pecahan PBT di seluruh negeri Selangor ?
- b) Apakah syarat-syarat bagi membolehkan sesuatu tempat letak kereta itu diswastakan?

**JAWAPAN :**

- a) Jumlah keseluruhan tempat letak kereta swasta di seluruh negeri Selangor adalah sebanyak 95,833 petak. Jadual di bawah adalah jumlah tempat letak kereta swasta mengikut pecahan PBT (yang diswastakan kepada Syarikat Suesa Efektif (M) Sdn. Bhd. dan Syarikat Godell Parking Sdn. Bhd.) di seluruh negeri Selangor:-

<b>Bil.</b>	<b>Pihak Berkuasa Tempatan</b>	<b>Jumlah Petak Letak Kereta</b>
1.	Majlis Bandaraya Shah Alam (MBSA)	27,024
2.	Majlis Perbandaran Ampang Jaya (MPAJ)	8,211
3.	Majlis Perbandaran Selayang (MPS)	11,195
4.	Majlis Perbandaran Kajang (MPKJ)	1,862
5.	Majlis Perbandaran Sepang (MPSp)	749
6.	Majlis Bandaraya Petaling Jaya (MBPJ)	20,613
7.	Majlis Perbandaran Subang Jaya (MPSJ)	23,594
8.	Majlis Daerah Kuala Langat (MDKL)	2,585
<b>Jumlah Keseluruhan</b>		<b>95,833</b>

- b) Dalam menyediakan sesuatu tempat letak kereta, PBT mempunyai budi bicara untuk menetapkan dan melaksanakan jenis-jenis sistem tempat letak kereta secara kupon dan sebagainya yang dirasakan sesuai dan cara-cara bagaimana ianya dikendalikan.

PBT boleh dalam mengendalikan sesuatu tempat letak kereta mengenakan apa-apa syarat yang dianggapkan sesuai yang mesti dituruti dan dipatuhi oleh setiap pengguna yang ingin menggunakan petak letak kereta yang disediakan.

Sesuatu tempat letak kereta itu diswastakan berdasarkan kepada faktor kawasan yang pesat membangun dan berdaya maju bagi membolehkan bayaran kutipan letak kereta dilaksanakan

**PERTANYAAN-PERTANYAAN MULUT DARIPADA  
Y.B. TUAN JAKIRAN BIN JACOMAH  
(BUKIT MELAWATI)**

**TAJUK : INFRASTRUKTUR KAWASAN LADANG**

124. Terdapat beberapa infrastruktur penting di kawasan ladang bagi kemudahan pekerja seperti rumah ibadat, padang permainan, jalan raya dan parit.

Bertanya kepada YAB. Dato' Menteri Besar :

- a) Adakah kerajaan negeri menyediakan peruntukan untuk membina atau baik pulih kemudahan infrastruktur kawasan ladang?
- b) Agensi atau pihak manakah yang bertanggungjawab memastikan kemudahan infrastruktur kawasan ladang mencukupi dan di selenggara?

**JAWAPAN:**

- a) Kerajaan Negeri Selangor, di bawah portfolio Jawatankuasa Tetap Pekerja Ladang hanya menyediakan peruntukkan membaikpulih Sekolah Jenis Kebangsaan Tamil di kawasan ladang sahaja dengan menggunakan Tabung Pendidikan Anak -Anak Pekerja Ladang. Sedikit sebanyak dengan bantuan baikpulih yang diberikan oleh Kerajaan Negeri ini dapat membantu dan menjamin keselesaan anak-anak pekerja ladang dalam mendapatkan persekitaran pembelajaran yang lebih kondusif dan menggunakan segala kemudahan yang telah disediakan di dalam sekolah.

Di samping membaikpulih sekolah-sekolah Jenis Kebangsaan Tamil di kawasan ladang di Negeri Selangor, Jawatankuasa Tetap Pekerja Ladang juga memberi bantuan kepada pembinaan Rumah Ibadat Bukan Islam (RIBI) bagi penganut agama Hindu dan Christian. Pembinaan infrastruktur baru dan pembinaan baru tidak sediakan selain daripada yang telah dinyatakan di atas.

- b) Agensi dan pihak yang bertanggungjawab bagi memastikan kemudahan infrastruktur kawasan ladang mencukupi dan diselenggara adalah di bawah seliaan dan pemantauan Kementerian Sumber Manusia. Secara amnya, pemilik tanah berkenaan yang terdiri daripada syarikat swasta dan pemilik persendirian bertanggungjawab ke atas infrastruktur yang terdapat di atas tanah mereka. Namun begitu, Jawatankuasa Pekerja Ladang senantiasa menghulurkan bantuan baikpulih terhadap Sekolah – Sekolah Jenis Kebangsaan Tamil di kawasan ladang. Jawatankuasa ini juga memajukan bantuan kepada anak pekerja ladang seperti sumbangan tambang bas sekolah, bantuan pendidikan dan program motivasi kepada pekerja ladang bagi meningkatkan taraf kehidupan mereka. Bantuan 'Blueprint' di bawah Jawatankuasa Kemiskinan turut diberikan kepada pekerja ladang sendiri.

Jawatankuasa Pekerja Ladang sentiasa mencari ruang melalui aduan yang diterima, sesi perbincangan dan juga mesyuarat yang diadakan bagi membantu meningkatkan taraf hidup pekerja ladang demi memastikan kebajikan mereka terjamin walaupun nyata ia adalah dibawah selian dan pemantauan Kementerian Sumber Manusia.

**PERTANYAAN-PERTANYAAN MULUT DARIPADA  
YANG BERHORMAT IR. HJ. MOHD HASLIN HASSAN  
(TANJONG SEPAT)**

**TAJUK: BELIA**

125. Bertanya kepada Y.A.B. Dato' Menteri Besar;

- a) Adakah kerajaan bersedia memperuntukkan geran bantuan kepada usahawan muda yang ingin memulakan perniagaan?
- b) Apakah rancangan kerajaan bagi menyediakan pemimpin pelapis di masa akan datang?

**JAWAPAN:**

- a) Kerajaan bersedia memperuntukkan geran bantuan kepada usahawan muda yang ingin memulakan perniagaan melalui dua kaedah pinjaman sebagaimana berikut :-
  - i) Skim Mikrokredit Selangor (Skimsel) yang bermatlamat membantu golongan miskin memperolehi dana bagi memulakan perniagaan. Skim ini berbentuk pinjaman kewangan maksimum RM3,000 dengan tempoh bayaran balik selama 12 bulan. Skimsel tidak memerlukan cagaran, tidak dikenakan faedah dan penerima pinjaman tidak akan diheret ke mahkamah.
  - ii) Mikrokredit Miskin Bandar (MiMBAR) Selangor merupakan pinjaman mikrokredit Qardul Hasan iaitu tanpa faedah & caj pengurusan dengan memberi pinjaman antara RM1,000 - RM5,000 dengan tempoh bayaran balik dalam masa 18 bulan.
- b) Kerajaan memandang serius terutama kepada golongan belia yang bakal menjadi pemimpin serta pelapis di masa akan datang. Sehubungan dengan itu, Kerajaan Negeri telah merancang pelbagai program sebagai persediaan dalam melahirkan golongan belia yang bakal menjadi pemimpin pada masa akan datang. Sebagai contoh, Kursus Asas Kepimpinan PeBT diwujudkan untuk melahirkan golongan belia yang memiliki keupayaan untuk mendepani cabaran semasa dan mampu menguruskan cabaran dengan lebih inovatif, kreatif serta sesuai dengan suasana masa kini ( market-oriented). Seterusnya, Program Kursus Asas Kepimpinan dan Pengucapan Awam juga dilaksanakan bertujuan untuk memberi pendedahan kepada golongan belia dalam mempertingkatkan keyakinan diri.

**PERTANYAAN-PERTANYAAN MULUT DARIPADA  
Y.B. TUAN DR. XAVIER JAYAKUMAR  
(SERI ANDALAS)**

**TAJUK : SKIM KESIHATAN WANITA – MAMMOGRAM**

126. Bertanya kepada Y.A.B. Dato' Menteri Besar:

- a) Berapakah jumlah, mereka yang telah menerima perkhidmatan pemeriksaan MAMMOGRAM, sejak ia dilancarkan?
- b) Mengapa, selepas PRU-13 tiada lagi dijalankan program MAMMOGRAM?
- c) Adakah perkhidmatan pemeriksaan MAMMOGRAM ini telah dihentikan?

**JAWAPAN:**

- a) Seramai 18,545 orang telah menerima pemeriksaan MAMMOGRAM sejak dilancarkan pada tahun 2012. (Seperti di Lampiran 1).
- b) Program Mammogram ini telah ditangguhkan seketika pelaksanaannya selepas PRU-13 berikutan terdapat penambahbaikan yang akan dilaksanakan dalam memberikan penyampaian perkhidmatan yang terbaik kepada para peserta skim ini.

Sebagai makluman, Fasa Pertama akan dimulakan pada bulan April ini dengan penyertaan daripada DUN Andalas dan DUN Paya Jaras.

- b) Perkhidmatan pemeriksaan Mammogram ini tidak dihentikan.

**PERTANYAAN-PERTANYAAN MULUT DARIPADA  
Y.B. PUAN TIEW WAY KENG  
(TERATAI)**

**TAJUK: TANAH TAPAK SEKOLAH**

127. Bertanya kepada Menteri Besar:-

- a) Apakah tindakan pelaksanaan Kerajaan Negeri dalam membekalkan tanah sebagai tapak persekolahan SJK (C), termasuklah meminda pelan rancangan tempatan kawasan tempatan yang tidak ikut hasrat penduduk?
- b) Adakah Kerajaan Negeri bersedia menukarkan kawasan lapang tapak persekolahan di Jalan Maju 2, Taman Lembah Maju dan/atau di Jalan Saga 24, Taman Saga sebagai tapak persekolahan SJK (C) ?

**JAWAPAN:**

- a) Kerajaan Negeri dalam menyediakan tanah sebagai tapak persekolahan SJK(C) tertakluk kepada Dasar Pendidikan Kebangsaan dan Akta Pendidikan 1996 (Akta 550), iaitu melaksanakan satu sistem pendidikan kebangsaan yang memperuntukkan Bahasa Kebangsaan sebagai bahasa pengantar utama. Walau bagaimanapun, di bawah Seksyen 28 Akta Pendidikan 1996, Menteri boleh menubuhkan Sekolah Kebangsaan dan Sekolah Jenis Kebangsaan dan hendaklah menyelenggarakan sekolah-sekolah tersebut.
- b) Adalah menjadi Dasar Kerajaan Negeri untuk menyediakan kawasan lapang dalam setiap pembangunan yang dirancang dan dibangunkan serta mengekalkannya. Tindakan menukar status sesuatu kawasan lapang dalam sesuatu pembangunan perlulah melalui proses pendengaran awam terlebih dahulu.

**PERTANYAAN-PERTANYAAN MULUT DARIPADA  
Y.B. PUAN NOOR HANIM BINTI ISMAIL  
(SERI SERDANG)**

**TAJUK: SKIM CERIA DAN RUMAH MAMPU MILIK**

128. Bertanya kepada Y.A.B. Dato' Menteri Besar:-

- a) Bagaimanakah perancangan agihan Skim Ceria setiap tahun mengikut DUN?
- b) Berapa peratuskah Rumah Mampu Milik yang disediakan oleh kerajaan negeri di kawasan pinggir bandar? Terutamanya di kawasan DUN Seri Serdang.

**JAWAPAN:**

- a) Skim CERIA ditawarkan berdasarkan kepada permohonan yang dibuat oleh pangsapuri-pangsapuri kos rendah dan sederhana rendah yang kebanyakannya tertumpu di kawasan-kawasan bandar. Kebanyakannya terletak di bawah pentadbiran Majlis Bandaraya Shah Alam (MBSA), Majlis Bandaraya Petaling Jaya (MBPJ), Majlis Perbandaran Subang Jaya (MPSJ), Majlis Perbandaran Ampang Jaya (MPAJ), Majlis Perbandaran Klang (MPK), Majlis Perbandaran Selayang (MPS) dan Majlis Perbandaran Kajang (MPKj).

Walau bagaimanapun, mana-mana permohonan yang menghadapi masalah kerosakan harta bersama yang serius seperti kerosakan lif, bumbung, sistem paip dalaman tetap diberi keutamaan. Sehingga kini, sebanyak 104 pangsapuri telah pun menerima manfaat daripada Skim CERIA ini. Pangsapuri-pangsapuri ini terdapat di semua Pihak Berkuasa Tempatan (PBT) kecuali Majlis Daerah Sabak Bernam (MDSB).

Berdasarkan lokaliti DUN pula, pangsapuri-pangsapuri ini terletak di 33 DUN daripada 56 DUN yang ada di Negeri Selangor. Ini bermakna lebih separuh jumlah DUN di Negeri Selangor telah pun menerima manfaat daripada Skim CERIA (*Lampiran A*).



**LAMPIRAN A****JUMLAH PENERIMA SKIM CERIA MENGIKUT DUN**

<b>BIL</b>	<b>DUN</b>	<b>FASA 1</b>	<b>FASA 2</b>	<b>FASA 3</b>
1	<b>BUKIT ANTARABANGSA</b>	2	-	-
2	<b>TERATAI</b>	1	2	1
3	<b>LEMBAH JAYA</b>	2	-	2
4	<b>BUKIT LANJAN</b>	1	3	2
5	<b>TAMAN MEDAN</b>	3	1	1
6	<b>SERI SETIA</b>	2	1	7
7	<b>KG. TUNKU</b>	1	-	-
8	<b>SERI KEMBANGAN</b>	1	3	2
9	<b>DENGKIL</b>	1	1	3
10	<b>KAJANG</b>	1	-	-
11	<b>SEMENYIH</b>	1	1	-
12	<b>KOTA DAMANSARA</b>	1	1	1
13	<b>KOTA ANGGERIK</b>	1	3	-
14	<b>PELABUHAN KLANG</b>	1	5	-
15	<b>KINRARA</b>	-	1	2
16	<b>TAMAN TEMPLER</b>	-	8	-
17	<b>BATU CAVES</b>	-	1	-

18	<b>DUSUN TUA</b>	-	1	-
19	<b>GOMBAK SETIA</b>	-	1	-
20	<b>BALAKONG</b>	-	1	-
21	<b>SUBANG JAYA</b>	-	1	-
22	<b>SERI SERDANG</b>	-	3	1
23	<b>CHEMPAKA</b>	-	5	1
24	<b>SERI MUDA</b>	-	2	1
25	<b>RAWANG</b>	-	2	-
26	<b>KOTA ALAM SHAH</b>	-	1	-
27	<b>SRI ANDALAS</b>	-	2	-
28	<b>BATU TIGA</b>	-	6	1
29	<b>BUKIT GASING</b>	-	-	1
30	<b>JERAM</b>	-	-	1
31	<b>BATANG KALI</b>	-	-	1
32	<b>PANDAMARAN</b>	1	-	-
	<b>JUMLAH</b>	<b>20</b>	<b>56</b>	<b>28</b>

- b) Untuk makluman Yang Berhormat, Kerajaan Negeri Selangor tidak mempunyai dasar khusus untuk pembangunan perumahan di kawasan pinggir bandar. Ini kerana dasar perumahan yang digunapakai sama ada kawasan bandar atau pinggir bandar adalah sama iaitu Dasar Perumahan Mampu Milik (Rumah Selangorku). Berdasarkan Dasar Rumah Selangorku ini, keperluan bagi penyediaan Rumah Mampu Milik (Rumah Selangorku) yang harga jualannya dari RM42,000.00 hingga RM250,000.00 jenis dan saiz adalah ditentukan berdasarkan kawasan pembangunan perumahan yang mana dipecahkan kepada tiga (3) Zon iaitu Zon 1, Zon 2 dan Zon 3. Pecahan Zon ini dibuat bagi memastikan pengagihan dan pembinaan dapat dijalankan secara seimbang mengikut kesediaan pembangunan di mana kemudahan pengangkutan, kemudahan awam dan infrastruktur telah tersedia. Setiap zon tersebut pula akan dipecahkan mengikut keluasan tapak cadangan pembangunan untuk ditentukan penyediaan Rumah Selangorku yang perlu dibina. Bagi kawasan DUN Seri Serdang ianya dikategorikan sebagai Zon 1 iaitu kawasan bandar/ Lembah

Klang. Dari segi peratusan penyediaan Rumah Selangorku pula, pemaju perlu menyediakan di antara 20 peratus hingga 50 peratus bergantung kepada keluasan sesuatu pembangunan tersebut.

**PERTANYAAN-PERTANYAAN MULUT DARIPADA  
Y.B. TUAN NG TIEN CHEE  
(BALAKONG)**

**TAJUK: PROGRAM PEMUTIHAN KILANG HARAM**

129. Bertanya kepada Y.A.B. Dato' Menteri Besar:-

- a) Nyatakan status terkini pelaksanaan program pemutihan kilang haram di dalam Negeri.
- a) Jelaskan punca kilang-kilang yang gagal memohon untuk program pemutihan ini dan apakah tindakan seterusnya oleh pihak Kerajaan

**JAWAPAN:**

- a) Program Pemutihan Kilang Tanpa Kebenaran telah bermula semenjak tahun 2006. Untuk makluman Yang Berhormat, sehingga tahun 2013, peratusan kejayaan pelaksanaan program tersebut adalah sebanyak 56.49%. Butiran mengenai kejayaan tersebut mengikut daerah adalah seperti di **Jadual 1**.

**Jadual 1 : Pecahan Peratusan Kejayaan Program Pemutihan Kilang Tanpa Kebenaran**

BIL.	DAERAH	BIL. LOT	BIL. PERMOHONAN TUKAR SYARAT	
			BIL.	%
1.	Petaling	985	828	84.06
2.	Klang	434	74	17.05
3.	Gombak	44	27	61.36
4.	Hulu Langat	336	160	47.62
5.	Kuala Langat	209	88	42.11

BIL.	DAERAH	BIL. LOT	BIL. PERMOHONAN TUKAR SYARAT	
			BIL.	%
6.	Selangor	44	2	4.55
7.	Hulu Selangor	18	10	55.56
8.	Kuala Selangor	34	6	17.65
9.	Sabak Bernam	15	2	13.33
	<b>JUMLAH</b>	<b>2,119</b>	<b>1,197</b>	<b>56.49</b>

- b) Antara punca atau masalah pemilik tanah dan pengusaha kilang gagal memohon program pemutihan adalah seperti berikut
- i. Pemilik tanah masih enggan menyertai Program Pemutihan Kilang (PPK) walaupun premium yang dikenakan telah diberi potongan 50%. Ini kerana mereka beranggapan bayaran premium yang dikenakan tersebut masih tinggi;
  - ii. Pemilik tanah telah menyewakan tanah pada kadar yang rendah kepada pengilang-pengilang dan ini menyebabkan pemilik tanah enggan menyertai PPK kerana bayaran premium yang perlu dibayar adalah tinggi berbanding kadar sewa yang diterima;
  - iii. Pemilik tanah menghadapi kesukaran untuk mendapatkan pinjaman bank kerana tempoh pajakan yang hampir luput dan usia pemilik tanah yang telah berumur; dan
  - iv. Satu hakmilik yang mempunyai pemilikan tanah yang ramai merupakan salah satu faktor pemilik tanah enggan membuat permohonan tukar syarat kerana sukar untuk mendapatkan persetujuan semua pemilik tanah.

Bagi menangani masalah keengganan pemilik tanah menyertai PPK, satu kajian penilaian mengenai keengganan pemilik tanah dan pengusaha kilang akan dilaksanakan selewat-lewatnya pada bulan April 2014 dan kajian ini akan dilaksanakan oleh *Department of Urban and Regional Planning, Kulliyah of Architecture and Environmental Design (KAED), International Islamic University Malaysia (UIAM)*.

**PERTANYAAN-PERTANYAAN MULUT DARIPADA  
Y.B. TUAN KAMAROL ZAKI BIN HAJI ABDUL MALIK  
(SUNGAI AIR TAWAR)**

**TAJUK: KESIHATAN LUAR BANDAR**

130. Bertanya kepada YAB Dato' Menteri Besar:

- a) Bagaimanakah status wabak penyakit denggi di kawasan luar bandar?
- b) Apakah wujud wabak-wabak penyakit lain di kawasan luar bandar?
- c) Nyatakan statistik kes setiap wabak di kawasan luar bandar mengikut daerah tahun 2010-2013?

**JAWAPAN :**

- a) Status wabak Denggi di Negeri Selangor termasuk kawasan luar bandar mengikut daerah pada 15 Mac 2014. Tiada pecahan mengikut PBT secara tepat kerana kebanyakan aktiviti kawalan wabak dilaksanakan secara bersama dengan pihak Pejabat Kesihatan Daerah.

<b>Daerah</b>	<b>Jumlah Lokaliti Wabak</b>
Gombak	<b>56</b>
Petaling	<b>76</b>
Hulu Langat	<b>123</b>
Klang	<b>26</b>
Kuala Langat	<b>1</b>
Kuala Selangor	<b>0</b>
Hulu Selangor	<b>1</b>
Sepang	<b>1</b>
Sabak Bernam	<b>1</b>
<b>SELANGOR</b>	<b>285</b>

- b) Untuk makluman Y.A.B, dua wabak yang paling kerap berlaku di Selangor iaitu penyakit tangan, kaki dan mulut (HFMD) dan keracunan makanan (KRM). Kedua-dua wabak ini dilaporkan berlaku hampir di semua daerah di negeri Selangor sepanjang tahun 2010-2013.

Jumlah wabak HFMD tertinggi adalah pada tahun 2012 (444 wabak) diikuti tahun 2013 (321 wabak). Risiko perebakan jangkitan HFMD sangat tinggi di tadika/taska/pusat jagaan kanak-kanak. Ibu bapa dan pengusaha tadika/taska/pusat jagaan kanak-kanak memainkan peranan dalam pencegahan dan kawalan jangkitan HFMD ini. Trend kejadian keracunan makanan didapati meningkat. Pada tahun 2011, 48 episod telah dilaporkan, 63 episod pada tahun 2012 dan 80 episod tahun 2013. Bagi mengurangkan kejadian keracunan makanan, diminta semua pemilik premis memastikan premis mereka bersih dan semua pengendali makanan menjalani kursus mengendali makanan dan seterusnya menyediakan makanan yang bersih dan selamat untuk di makan oleh para pengunjung.

Dua wabak lain yang menjadi perhatian Jabatan Kesihatan Negeri Selangor adalah measles (campak) di mana bilangan wabak tertinggi dilaporkan pada tahun 2012 (59 episod). Kejadian ini berlaku disebabkan oleh kanak-kanak yang tidak menerima immunisasi measles seperti yang disarankan iaitu pada umur satu (1) tahun dan tujuh (7) tahun. Justeru Jabatan ini menyeru supaya semua ibu bapa memastikan anak-anak mereka mendapat imunitas measles seperti yang dijadualkan.

Kejadian wabak lain yang menjadi perhatian adalah leptospirosis di mana kejadian wabak paling tinggi dilaporkan pada tahun 2013 (9 episod). Pemilik pusat rekreasi/perkhemahan/pusat latihan ini perlu memastikan kawasan ini bersih. Semua pengunjung juga perlu berhati-hati dan mengambil langkah pencegahan bagi mengelak jangkitan itu.

c) Berikut adalah data berkenaan Taburan Wabak tahun 2010

BIL	WABAK	PETALING	GOMBAK	KLANG	HULU LANGAT	KUALA LANGAT	HULU SELANGOR	KUALA SELANGOR	SEPANG	SABAK BERNAM	JUMLAH
1	HFMD	34	9	11	11	2	1	5	3		76
2	KERACUNAN MAKANAN	9	8	2	16	5	3	6	5	6	60
3	MEASLES	2									2
4	LEPTOSPIROSIS				2						2
<b>JUMLAH</b>											<b>145</b>

Taburan wabak tahun 2011

BIL	WABAK	PETALING	GOMBAK	KLANG	HULU LANGAT	KUALA LANGAT	HULU SELANGOR	KUALA SELANGOR	SEPANG	SABAK BERNAM	JUMLAH
1	HFMD	16	5	9	7	3	1	3	6	2	52
4	KERACUNAN MAKANAN	6	9	5	12	2	8	3	2	1	48
3	MEASLES	2			5	1					8
7	LEPTOSPIROSIS				1	1					2
<b>JUMLAH</b>											<b>114</b>



### Taburan wabak tahun 2012

BIL	WABAK	PETALING	GOMBAK	KLANG	HULU LANGAT	KUALA LANGAT	HULU SELANGOR	KUALA SELANGOR	SEPANG	SABAK BERNAM	JUMLAH
1	HFMD	123	49	97	93	13	19	16	24	10	444
4	KERACUNAN MAKANAN	21	9	2	11	5	4	1	3	7	63
3	MEASLES	23	6	7	15		5		3		59
7	LEPTOSPIROSIS										0
<b>JUMLAH</b>											<b>626</b>

### Taburan wabak tahun 2013

BIL	WABAK	PETALING	GOMBAK	KLANG	HULU LANGAT	KUALA LANGAT	HULU SELANGOR	KUALA SELANGOR	SEPANG	SABAK BERNAM	JUMLAH
1	HFMD	78	48	74	78	14	9	11	5	4	321
4	KERACUNAN MAKANAN	36	6	9	10	3	6	4	3	3	80
3	MEASLES	3			2	1					6
7	LEPTOSPIROSIS	3			2		2	1		1	9
<b>JUMLAH</b>											<b>444</b>

**PERTANYAAN-PERTANYAAN MULUT DARIPADA  
Y.B. TUAN LOH CHEE HENG  
(TELOK DATOK)**

**TAJUK : KEJADIAN BANJIR**

131. Bertanya kepada Y.A.B. Dato' Menteri Besar:-

- a) Nyatakan jumlah kes kejadian banjir direkodkan oleh Majlis Daerah Kuala Langat dan Jabatan Pengairan dan Saliran Selangor di Pekan Banting, Taman Beringin dan kawasan sekitarnya.
- b) Punca-punca berlakunya banjir.
- c) Langkah jangka pendek dan panjang mengatasi masalah banjir.

**JAWAPAN:**

- a) Dalam rekod JPS Negeri Selangor hanya satu (1) kes kejadian banjir yang dicatat di Pekan Banting, Taman Beringin dan kawasan sekitarnya yang mana kejadian banjir tersebut melibatkan lembangan Sungai Langat.

Kawasan	:	Pekan Banting
Tarikh	:	7 Disember 2013
Bacaan Hujan	:	86.5mm
Kedalaman	:	0.3m
Luas Kawasan Banjir	:	20 hektar

- b) Punca banjir pada tarikh tersebut adalah :
  - Hujan lebat dengan bacaan hujan 86.5mm telah turun melebihi 3 jam.
  - Air hujan telah membawa bersama segala sampah sarap domestic dan tersangkut di perangkap sampah dan mengakibatkan air tersekat di perangkap sampah.
  - Kejadian banjir berlaku merangkumi keluasan kawasan sebanyak 20 hektar termasuk Pekan Banting dan kawasan sekitarnya.
  - Tiada perpindahan dilakukan.
  - Kawasan banjir melibatkan jalan utama, beberapa deretan kedai dan rumah kediaman di Pekan Banting.
- c) Di peringkat Kerajaan Negeri, cadangan **jangka panjang** adalah dengan meleraikan masalah banjir di Pekan Banting melalui kajian pencegahan banjir yang merangkumi :

- Pembinaan kolam takungan,
- Menaiktaraf parit tanah ke longkang konkrit mengikut saiz dan jenis yang sesuai di tapak.
- Proses pengambilan balik tanah turut akan dijalankan.
- Pembinaan perangkap sampah secara 'Offline' akan dijalankan bagi menggantikan perangkap sampah sedia ada.

Manakala untuk cadangan **jangka pendek** :

- Kerja-kerja penyelenggaraan dan pembersihan ke atas parit-parit yang berada di dalam kawasan berisiko banjir.
- Kerja-kerja penyelenggaraan parit dijalankan mengikut kepada penjadualan pengorekkan iaitu dalam tempoh paling kurang setahun sekali mengikut keadaan semasa di tapak.
- Pemantauan dan pemeriksaan ke atas parit-parit di dalam kawasan Pekan Banting secara lebih kerap.
- Pembersihan perangkap sampah secara berkala

**PERTANYAAN-PERTANYAAN MULUT DARIPADA  
Y.B. TUAN TAN POK SHYONG  
(PANDAMARAN)**

**TAJUK : PROJEK MARRIS**

132. Bertanya kepada Y.A.B. Dato' Menteri Besar:

- a) Apakah langkah yang diambil oleh Kerajaan Negeri untuk memastikan kerja yang dilaksanakan adalah menurut aspek teknikal?
- b) Jalan kini menjadi semakin tebal hingga menutup paip longkang kerana penurapan dilaksanakan tanpa mengorek jalan dahulu. Apakah cara untuk mengatasi masalah tersebut?

**JAWAPAN:**

- a) Permohonan projek MARRIS ini perlu melalui beberapa saringan sebelum pelaksanaan di jalankan oleh agensi pelaksana / pemohon. Di dalam kaedah ini, semua projek perlu melalui Jawatankuasa Teknikal MARRIS yang bersidang berdasarkan permohonan yang di terima. Jawatankuasa ini dianggotai oleh ahli tetap dari Perbendaharaan Negeri Selangor, Unit Perancang Ekonomi Negeri Selangor, Jabatan Kerja Raya Selangor dan Jabatan Pengairan dan Saliran Selangor. Semua aspek teknikal yang telah diputuskan adalah berdasarkan Garis Panduan Tatacara Pengurusan Pemberian Penyelenggaraan Jalan Negeri yang di keluarkan oleh Kementerian Kewangan Malaysia dan juga Arahan Teknik Jalan yang dikeluarkan oleh Jabatan Kerja Raya Malaysia.

Selain itu, lawatan pemantauan dan Audit MARRIS juga dijalankan oleh bagi pematuhan dan pengauditan kerja di tapak oleh pihak kontraktor dan bagi tujuan perakuan pembayaran.

- b) Bagi mengatasi masalah ini adalah dengan cara menggunakan kaedah *Mill and Pave* (Korek dan Turap). Setiap permohonan projek adalah diwajibkan menjalankan ujian *coring* bagi memastikan ketebalan jalan mencukupi dan mematuhi garis panduan yang telah ditetapkan.

**PERTANYAAN-PERTANYAAN MULUT DARIPADA  
Y.B. TUAN AMIRUDIN BIN SHARI  
(BATU CAVES)**

**TAJUK : SELANGORKINI**

133. Bertanya kepada YAB Dato' Menteri Besar :

- a) Berapa banyak pengeluaran akhbar Selangorkini setiap bulan ?
- b) Berapa kos digunakan setahun bagi pentadbiran, percetakan, dan pengeluaran Selangorkini?

**JAWAPAN :**

- a) Suratkhabar Selangorkini telah diterbitkan bagi menyampaikan maklumat am berkaitan Negeri Selangor dari semasa ke semasa di samping berita dari luar Negeri Selangor kepada rakyat di Negeri Selangor khususnya. Justeru bagi mencapai keberkesanan sebagai medium penyebaran maklumat pengeluaran akhbar Selangorkini setiap bulan adalah sebanyak 673,600 naskhah.
- b) Perbelanjaan-perbelanjaan berikut telah digunakan bagi tahun berakhir Disember 2013, bagi merealisasikan penyampaian maklumat kepada rakyat khususnya di Negeri Selangor. Iaitu : -

<b>Bil</b>	<b>Perkara</b>	<b>RM</b>
1	Kos Pentadbiran	5,976,661
<b>Bil</b>	<b>Perkara</b>	<b>RM</b>
2	Kos Percetakan Selangorkini	3,259,745
3	Kos Pengeluaran / Edaran Selangorkini	1,822,910

**PERTANYAAN-PERTANYAAN MULUT DARIPADA  
Y.B. TUAN DR. HAJI YAAKOB BIN SAPARI  
(KOTA ANGERIK)**

**TAJUK : PEMBANGUNAN KELUARGA SAKINAH NEGERI SELANGOR**

134. Kadar perceraian di kalangan keluarga Muslim di Negeri Selangor kian meningkat.

Bertanya kepada Y.A.B. Dato' Menteri Besar:-

- a) Berapakah jumlah perceraian mengikut tahun dari tahun 2008 hingga 2013.?
- b) Berapakah pecahan mengikut Daerah di Negeri Selangor dari tahun 2008 hingga 2013.?
- c) Apakah langkah Kerajaan untuk mengurangkan kadar perceraian ini.?

**JAWAPAN:**

- a) Jumlah perceraian dari tahun 2008 hingga 2013 adalah seperti berikut:

<b>Tahun</b>	<b>Jumlah</b>
2008	4069
2009	4614
2010	5342
2011	6035
2012	6098
2013	6028

- b) Pecahan jumlah perceraian mengikut daerah di Selangor dari tahun 2008 hingga 2013 adalah seperti berikut:

<b>DAERAH/ TAHUN</b>	<b>2008</b>	<b>2009</b>	<b>2010</b>	<b>2011</b>	<b>2012</b>	<b>2013</b>
1 Klang	541	672	742	938	922	1047
2 Shah Alam	613	680	744	720	767	807
3 Petaling	594	673	765	1141	985	997
4 Gombak (B)	399	499	526	633	610	677
5 Gombak (T)	327	242	362	374	406	383
6 H/ Langat	712	945	1165	1030	1010	866
7 H/ Selangor	168	160	252	230	302	280
8 K/ Langat	201	232	232	252	315	200
9 K/ Selangor	210	204	259	287	339	330

10	S/ Bernam	147	140	135	191	198	171
11	Sepang	157	167	160	239	244	264
<b>Jumlah</b>		<b>4069</b>	<b>614</b>	<b>5342</b>	<b>6035</b>	<b>6098</b>	<b>6028</b>

- c) Langkah-langkah yang diambil bagi menangani kadar perceraian yang tinggi adalah seperti berikut:
- i. Menjalankan sesi kaunseling/ rundingan kepada pasangan dan pihak-pihak yang terlibat;
  - ii. Membentuk jawatankuasa pendamai berdasarkan peruntukan Seksyen 47 (5) Enakmen Undang-Undang Keluarga Islam Negeri Selangor Tahun 2003 di bawah bidangkuasa Mahkamah Syariah;
  - iii. Melaksanakan Program Modul Keluarga Sakinah di seluruh daerah;
  - iv. Memberikan pendedahan awal mengenai bab-bab aqidah, ibadah, munakahat, pengurusan dan risiko perceraian, tanggungjawab dan hak-hak suami dan isteri kepada pasangan yang masih bujang dalam kursus pra perkahwinan;
  - v. Melaksanakan Pusat Pembangunan Keluarga Islam dan Pusat Pembangunan Sosial di 12 buah Masjid terpilih di seluruh Negeri Selangor, dan
  - vi. Melaksanakan Kursus Pasca Perkahwinan seperti Kursus Rumahku Syurgaku, Kursus Kemahiran Keibubapaan, Kursus Kefahaman Poligami dan Kursus Keluarga Bahagia.

**PERTANYAAN-PERTANYAAN MULUT DARIPADA  
Y.B. TUAN DR. ABD RANI BIN OSMAN  
(MERU)**

**TAJUK : PENGURUSAN PASAR MALAM**

135. Bertanya kepada Y.A.B Dato' Menteri Besar :

- a) Adakah peraturan menetapkan setiap pasar malam/pagi diselia oleh PBT.
- b) Senaraikan rekod JKKK dan Persatuan Penduduk yang tidak membayar semula kutipan kepada Majlis Perbandaran Klang sejak 2008 hingga 2013?
- c) Apakah tindakan diambil kepada yang berhutang sebelum 2008?

**JAWAPAN:**

- a) Mesyuarat Kerajaan Negeri Selangor Bil.38/2013 bertarikh 12/12/2013 yang telah disahkan oleh Mesyuarat Kerajaan Negeri Selangor Bil.39/2013 bertarikh 18/12/2013 memutuskan bahawa mulai 01/01/2014 semua pengurusan pasar malam dan pasar pagi termasuk kerja-kerja pembersihan tapak pasar malam dan pasar pagi hendaklah dilakukan oleh pihak PBT dan bukannya Jawatankuasa Keselamatan dan Kemajuan Kampung (JKKK), Jawatankuasa Penduduk (JP) atau pihak penganjur.
- b) Kesemua bayaran telah dijelaskan kepada MPK sama ada secara keseluruhan atau ansuran. Mana-mana pihak penganjur yang mempunyai tunggakan sebelum 2008 telah diminta untuk menjelaskannya kepada pihak Majlis dan kesemua bayaran telah dijelaskan kepada Majlis sama ada secara keseluruhan atau secara ansuran.
- c) Tiada. Semua urusan berkaitan kutipan permit pasar malam/pasar pagi diuruskan oleh pihak PBT.



**PERTANYAAN-PERTANYAAN MULUT DARIPADA  
Y.B. DATUK HAJI JOHAN BIN ABDUL AZIZ  
(SEMENYIH)**

**TAJUK : RUMAH MAMPU MILIK PKNS**

136. PKNS telah membina 2,865 unit rumah mampu milik pada 2008-2013 di pelbagai lokasi.

Bertanya kepada Y.A.B Dato' Menteri Besar:

- a) Daripada jumlah tersebut berapa unitkah sudah terjual mengikut lokasi?
- b) Apakah kriteria dan latar belakang sosioekonomi para pembeli?
- c) Adakah unit-unit tersebut sudah memiliki Certificate of Fitness (CF)?

**JAWAPAN :**

a) dan c)

Rumah Mampu Milik PKNS yang telah siap dibina dari tahun 2008 hingga 2013 adalah seperti berikut:

Daerah	Lokasi	Bil unit	Jenis Rumah	Tarikh CCC
Gombak	Bukit Botak	1,422	R / Berkembar	Mei 2013
Hulu langat	Bandar Baru Bangi	124	Pangsapuri	Jangkaan April 2014
Petaling	Seri Kejora, Subang Bestari	254	Pangsapuri	Ogos 2011
	<b>Jumlah</b>	<b>1,800 unit</b>		

- b) Untuk makluman Yang Berhormat, semua pembeli rumah mampu milik mestilah memenuhi kriteria seperti berikut:
- i) Warganegara Malaysia berumur 18 tahun ke atas;
  - ii) Berpendapatan isi rumah di antara RM3,000.00 hingga RM8,000.00 sebulan;
  - iii) Pembeli belum memiliki rumah di Negeri Selangor kecuali rumah kos rendah yang telah melebihi tempoh lima (5) tahun; dan
  - iv) Pembelian rumah untuk didiami dan bukan untuk disewa.

**PERTANYAAN-PERTANYAAN MULUT DARIPADA  
Y.B. TUAN NG SZE HAN  
(KINRARA)**

**TAJUK: PELABURAN ASING**

137. Bertanya Kepada YAB Dato Menteri Besar :

- a) Apakah rancangan baru dalam meningkatkan lagi pelaburan asing ke Selangor?
- b) Berapakah penambahan peluang pekerjaan dari pelaburan asing di Selangor dalam tahun 2012?
- c) Nyatakan jenis-jenis pelaburan utama yang memberi sumbangan kepada pendapatan Selangor

**JAWAPAN :**

- a) Antara rancangan-rancangan baru yang diambil oleh Kerajaan Negeri untuk meningkatkan pelaburan asing di Negeri Selangor adalah seperti berikut:
  - i. Menggalakkan penyertaan pelabur-pelabur asing bukan sahaja di sektor perkilangan, tetapi juga di sektor lain seperti pembangunan taman tema, pembangunan institusi, projek-projek infrastruktur dan lain-lain lagi.
  - ii. Perancangan untuk membuka kawasan-kawasan perindustrian dengan konsep-konsep baru yang lebih menarik dan kondusif. Perancangan ini masih dalam peringkat kajian lanjut.
  - iii. Meningkatkan jaringan perhubungan dengan kedutaan-kedutaan asing di negara ini, Dewan-Dewan Perniagaan Asing (Foreign Business Council) yang ada di Malaysia atau di Luar Negara seperti Acensia di Belgium, Swissmen (Swiss Machinery, Equipment and Manufacturer) di Switzerland.
  - iv. Meningkatkan peiklanan di media cetak dan media elektronik untuk edaran tempatan dan antarabangsa seperti berikut:-

**1. Media Cetak**

- i. The Edge,
- ii. Malaysia Business,
- iii. Going Places,
- iv. Upward Magazine,
- v. MGCC Magazine,
- vi. FDI Magazine,

- vii.* Going Places Megazin
- viii.* Nikkei Business Magazine
- ix.* Site Selection Magazine

## **2. Media Elektronik**

- i.* The Edge E-Publication,
  - ii.* KLIA TV
- 
- v.* Mempromosikan peluang-peluang pelaburan dalam bentuk video di KLIA TV.
  - vi.* Meningkatkan kerjasama dengan institusi-institusi kemahiran, dan pengajian tinggi milikan awam mahupun swasta dalam menyediakan tenaga kerja mahir untuk keperluan sektor perindustrian.
  - vii.* Meningkatkan program dialog bersama industri bagi mengenalpasti isu/permasalahan yang dihadapi bagi mencari jalan penyelesaian agar pihak industri terus beroperasi di Selangor.
- 
- b) Bagi tahun **2012**, **sebanyak 11,916 potensi peluang pekerjaan** diwujudkan hasil dari projek-projek perkilangan yang diluluskan di Selangor melibatkan penyertaan pelaburan asing. Manakala pada tahun **2013 adalah sebanyak 14,699 peluang pekerjaan**.

- c) Jenis pelaburan utama yang memberi sumbangan kepada Selangor bagi tahun 2012 dan 2013 adalah seperti jadual berikut;-

Jadual c (1) : Projek Perkilangan Yang Diluluskan Di Selangor Mengikut Industri Bagi Tahun 2012

Industri	Projek	Peluang Pekerjaan	Pelaburan Tempatan (RM)	Pelaburan Asing (RM)	Jumlah Modal Pelaburan (RM)
Transport Equipment	39	7,100	4,155,073,747	797,531,687	4,952,605,434
Electronics & Electrical Products	26	2,878	308,037,371	1,326,343,367	1,634,380,738
Food Manufacturing	20	2,215	914,567,568	326,156,559	1,240,724,127
Basic Metal Products	15	999	471,354,172	274,147,500	745,501,672
Machinery & Equipment	31	1,978	208,326,322	339,234,424	547,560,746
Chemical & Chemical Products	20	508	164,146,320	330,536,732	494,683,052
Paper, Printing & Publishing	6	555	96,173,458	309,767,573	405,941,031
Plastic Products	27	1,478	213,286,081	128,578,382	341,864,463
Beverages & Tobacco	2	876	84,841,437	220,563,301	305,404,738
Fabricated Metal Products	18	1,036	156,948,165	98,202,265	255,150,430
Petroleum Products (Inc. Petrochemicals)	5	490	117,137,400	124,772,518	241,909,918
Rubber Products	9	885	125,800,811	30,206,773	156,007,584
Furniture & Fixtures	9	708	89,092,135	17,449,200	106,541,335
Textiles & Textiles Product	7	488	42,602,021	56,957,379	99,559,400
Wood & Wood Products	7	313	46,416,174	36,554,476	82,970,650
Non-Metallic Mineral Products	4	111	68,931,386	12,021,433	80,952,819
Scientific & Measuring Equipment	6	89	32,641,798	300,000	32,941,798
Leather & Leather Products	1	12	10,118,000	0	10,118,000
<b>Jumlah</b>	<b>252</b>	<b>22,719</b>	<b>7,305,494,366</b>	<b>4,429,323,569</b>	<b>11,734,817,935</b>

Jadual c (2) : Projek Perkilangan Yang Diluluskan Di Selangor Mengikut Industri Bagi Tahun 2013

<b>Industri</b>	<b>Projek</b>	<b>Peluang Pekerjaan</b>	<b>Pelaburan Tempatan (RM)</b>	<b>Pelaburan Asing (RM)</b>	<b>Jumlah Modal Pelaburan (RM)</b>
<b>Transport Equipment</b>	37	3,533	2,088,570,068	1,121,368,387	<b>3,209,938,455</b>
<b>Rubber Products</b>	7	7,234	1,960,994,904	349,492,917	<b>2,310,487,821</b>
<b>Food Manufacturing</b>	22	1,952	244,770,385	548,284,552	<b>793,054,937</b>
<b>Electronics &amp; Electrical Products</b>	26	1,477	185,271,109	408,307,021	<b>593,578,130</b>
<b>Chemical &amp; Chemical Products</b>	21	645	265,992,312	234,057,228	<b>500,049,540</b>
<b>Machinery &amp; Equipment</b>	28	1,810	263,803,117	210,128,875	<b>473,931,992</b>
<b>Scientific &amp; Measuring Equipment</b>	9	2,019	309,406,945	146,873,398	<b>456,280,343</b>
<b>Fabricated Metal Products</b>	29	1,485	176,925,949	247,397,296	<b>424,323,245</b>
<b>Plastic Products</b>	14	1,098	213,259,720	164,385,386	<b>377,645,106</b>
<b>Beverages &amp; Tobacco</b>	1	194	49,280,735	138,027,265	<b>187,308,000</b>
<b>Paper, Printing &amp; Publishing</b>	7	829	157,928,045	22,120,000	<b>180,048,045</b>
<b>Non-Metallic Mineral Products</b>	6	407	105,439,694	13,495,182	<b>118,934,876</b>
<b>Wood &amp; Wood Products</b>	6	369	47,136,974	12,266,000	<b>59,402,974</b>
<b>Basic Metal Products</b>	6	212	56,205,292	1,312,217	<b>57,517,509</b>
<b>Furniture &amp; Fixtures</b>	5	166	42,682,061	2,979,681	<b>45,661,742</b>
<b>Textiles &amp; Textiles Product</b>	3	56	25,934,601	4,799,536	<b>30,734,137</b>
<b>Petroleum Products (Inc. Petrochemicals)</b>	1	33	14,110,000	0	<b>14,110,000</b>
<b>Jumlah</b>	<b>228</b>	<b>23,519</b>	<b>6,207,711,911</b>	<b>3,625,294,941</b>	<b>9,833,006,852</b>

Sumber : MIDA

**PERTANYAAN-PERTANYAAN MULUT DARIPADA  
Y.B. TUAN MOHAMED AZMIN BIN ALI  
(BUKIT ANTARABANGSA)**

**TAJUK : PENSTRUKTURAN KORPORAT KDEB**

138. Bertanya kepada YAB Dato' Menteri Besar :-

- a) Apakah status pinjaman dan bayaran balik pinjaman Kerajaan Negeri kepada Kumpulan Darul Ehsan Berhad (KDEB) bagi tujuan penstrukturan korporat dan pengambilalihan Kumpulan Hartanah Selangor Berhad (KHSB) yang berjumlah RM 413 juta ?
- b) Apakah usaha penstrukturan korporat tersebut mencapai objektif ?

**JAWAPAN:**

- a) Pinjaman sebanyak RM413.2 juta kepada KDEB oleh Kerajaan Negeri Selangor telah disalurkan sepenuhnya pada Oktober 2013. KDEB mempunyai tempoh selama satu tahun dari Oktober 2013 untuk membuat pembayaran balik kepada Kerajaan Negeri Selangor. KDEB sedang dalam perbincangan akhir dengan institusi kewangan untuk menerbitkan *Redeemable Non-Convertible Unsecured Loan Stock* ("RULS") bagi tujuan pembayaran balik pinjaman Kerajaan Negeri tersebut.
- a) Usaha penstrukturan korporat tersebut telah mencapai objektifnya kerana sehingga 8 Mac 2014 iaitu tarikh akhir bagi tawaran pengambilalihan KHSB, KDEB telah mengambil alih 95% pegangan saham di dalam KHSB. Melalui pengambilalihan ini, secara tidak langsung pegangan Kerajaan Negeri di dalam KHSB melalui KDEB telah meningkat kepada 95%. KHSB juga telah dikeluarkan daripada senarai Bursa Saham Malaysia Berhad pada 17 Disember 2013.

**PERTANYAAN-PERTANYAAN MULUT DARIPADA  
Y.B. TUAN LAU WENG SAN  
(KAMPUNG TUNKU)**

**TAJUK: PEKERJA-PEKERJA KONTRAK DI SUK**

139. Bertanya kepada YAB Dato' Menteri Besar :

- a) Apakah bilangan dan kategori penjawat-penjawat kontrak yang dilantik di bawah SUK?
- b) Apakah rasional untuk melantik penjawat-penjawat kontrak ini dan adakah syarat-syaratnya untuk kerajaan Selangor akan menyerap mereka sebagai penjawat-penjawat tetap?

**JAWAPAN:**

- a) Berdasarkan rekod yang dikemas kini sehingga 1 April 2014, jumlah pegawai dan kakitangan yang dilantik secara kontrak di bawah jurisdiksi Bahagian Pengurusan Sumber Manusia, Pejabat Setiausaha Kerajaan Negeri Selangor berjumlah **535 orang** bagi tempoh tahun **2008 hingga suku tahun pertama 2014**. Perincian jumlah pelantikan mengikut tahun adalah seperti berikut:

<b>Tahun</b>	<b>Jumlah Pelantikan Kontrak</b>
2008	36
2009	61
2010	116
2011	37
2012	97
2013	153
Jan-Mac 2014	35
<b>Jumlah</b>	<b>535</b>

Selain daripada pelantikan yang dilaksanakan oleh Pejabat Setiausaha Kerajaan Negeri Selangor, terdapat beberapa lagi sumber pelantikan anggota secara kontrak diuruskan oleh Pihak Berkuasa Melantik (PBM) masing-masing iaitu:

<b>Bil.</b>	<b>Pihak Berkuasa Melantik</b>	<b>Jumlah</b>
1.	Jabatan Agama Islam Selangor (JAIS)	680
2.	Pejabat Tanah dan Galian Selangor (PTGS)	62
3.	Majlis Bandaraya Petaling Jaya (MBPJ)	468
4.	Majlis Bandaraya Shah Alam (MBSA)	489
5.	Majlis Perbandaran Klang (MPK)	114
6.	Majlis Perbandaran Ampang Jaya (MPAJ)	118
7.	Majlis Perbandaran Subang Jaya (MPSJ)	487
8.	Majlis Perbandaran Kajang (MPKj)	27
9.	Majlis Perbandaran Selayang (MPS)	311
10.	Majlis Perbandaran Sepang (MPSp)	47
11.	Majlis Daerah Kuala Langat (MDKL)	47
12.	Majlis Daerah Kuala Selangor (MDKS)	3
13.	Majlis Daerah Sabak Bernam (MDSB)	29
14.	Lembaga Perumahan Dan Hartanah Selangor (LPHS)	43
15.	Lembaga Urus Air Selangor (LUAS)	23
16.	Perbadanan Adat Melayu Dan Warisan Negeri Selangor (PADAT)	26
17.	Perbadanan Kemajuan Negeri Selangor (PKNS)	366
18.	Perbadanan Kemajuan Pertanian Selangor (PKPS)	17
19.	Perbadanan Perpustakaan Awam Selangor (PPAS)	33
<b>Jumlah keseluruhan</b>		<b>3390</b>

Pelantikan anggota kontrak ini dipecahkan kepada beberapa kategori iaitu seperti berikut:

- i. Lantikan selepas persaraan bagi jawatan-jawatan utama seperti Timbalan Mufti Negeri Selangor, Setiausaha Khas (Unit Bintang) dan lain-lain atas justifikasi kepakaran;
- ii. Lantikan anggota dalam Kumpulan Pengurusan dan Profesional (P&P) (Gred 41 hingga 54) seperti jawatan-jawatan skim perkhidmatan berikut:
  - Pegawai Hal Ehwal Islam (PHEI) (Skim S);
  - Pegawai Tadbir (Skim N);
  - Pegawai Hal Ehwal Ekonomi (Skim E);
  - Jurutera (Skim J);
  - Pegawai Perancang Bandar dan Desa (Skim J);
  - Pegawai Teknologi Maklumat (Skim F);
  - Pegawai Syariah (Skim LS);
  - Pegawai Penerangan (Skim S);
  - Pegawai Perangkaan (Skim W);
  - Akauntan (Skim W); dan



- Pegawai Undang-undang (Skim L).
- iii. Lantikan anggota dalam Kumpulan Pelaksana (Gred 11 hingga 40) seperti jawatan berikut:
- Penolong Pegawai Tanah (Skim NT);
  - Penolong Pegawai Tadbir (Skim N);
  - Penolong Akauntan (Skim W);
  - Penolong Pegawai Teknologi Maklumat (Skim F);
  - Penolong Pegawai Hal Ehwal Islam (Skim S);
  - Penolong Pegawai Bahasa;
  - Penolong Juruaudit (Skim W);
  - Penolong Jurutera (Skim J);
  - Penolong Pegawai Perancang Bandar (Skim J);
  - Penolong Pegawai Undang-undang (Skim L);
  - Penolong Pegawai Hal Ehwal Ekonomi (Skim E);
  - Pembantu Tadbir (Perkeranian / Operasi ) (Skim N);
  - Pembantu Tadbir (Kewangan) (Skim W);
  - Pembantu Hal Ehwal Islam;
  - Pegawai Khidmat Pelanggan (Skim N);
  - Pembantu Penguatkuasa;
  - Pengawal Keselamatan;
  - Juruteknik;
  - Pembantu Operasi; dan
  - Pembantu kemahiran.

- (b) Pelantikan anggota kontrak ini dilaksanakan berdasarkan keperluan dari semasa ke semasa setiap jabatan / agensi yang berkenaan dan permohonan pewujudan jawatan kontrak ini memerlukan justifikasi yang kukuh dan deskripsi tugas yang jelas. Antara punca pelantikan anggota kontrak ini sangat diperlukan disebabkan oleh kekangan waran perjawatan sedia ada sedangkan penambahan perjawatan amat diperlukan bagi menampung task force atau tugas-tugas khas yang dipertanggungjawabkan.

Anggota perkhidmatan kontrak tidak diserap secara automatik ke jawatan Tetap kerana pelantikan Tetap diuruskan sepenuhnya oleh Pihak Berkuasa Melantik (PBM) yang tertakluk di bawah Perlembagaan Malaysia. Dalam konteks Perkhidmatan Awam di Negeri Selangor, anggota Tetap dilantik oleh Suruhanjaya Perkhidmatan Awam Malaysia (SPA) bagi lantikan Gunasama Persekutuan, Suruhanjaya Perkhidmatan Awam Negeri Selangor (SPANS) khusus bagi lantikan Negeri, Pihak Berkuasa Tempatan (PBT) dan Badan Berkanun Negeri (BBN) masing-masing. Bagi tujuan pelantikan ke jawatan Tetap, anggota yang dilantik secara kontrak perlu memohon jawatan melalui PBM yang berkenaan dan lulus dalam urusan peperiksaan atau temuduga yang dijalankan.

**PERTANYAAN-PERTANYAAN MULUT DARIPADA  
Y.B. TUAN HAJI SAARI BIN SUNGIB  
(HULU KELANG)**

**TAJUK: PEMBANTU KHAS KEPADA ISTERI DATO' MENTERI BESAR**

140. Bertanya kepada Y.A.B Dato' Menteri Besar:

- a) Atas peruntukan peraturan manakah isteri MB diberikan seorang pembantu khas?
- b) Apakah terma perjawatan pembantu khas?
- c) Apakah kemudahan-kemudahan yang diberikan kepada pembantu khas?

**JAWAPAN:**

- a) Peruntukan Pembantu Khas kepada isteri YAB Dato' MB adalah sebahagian dari kemudahan yang diberi kepada YAB Dato' Menteri Besar selaku Pengerusi Lembaga Pengarah MBI.
- b) Jawatan Pembantu Khas isteri YAB Dato' Menteri Besar adalah perjawatan dibawah MBI. Jawatan ini ditugaskan untuk membantu isteri YAB Menteri Besar didalam melaksanakan program kemasyarakatan dan sosial.

Isteri YAB Dato' Menteri Besar Selangor adalah Pengetua Pertubuhan Kebajikan Dan Amal Wanita Selangor (PEKAWANIS) yang mana ia merupakan sebuah pertubuhan NGO yang dianggotai oleh mereka seperti berikut :-

- a) Wanita yang dilantik sebagai Speaker, Timbalan Speaker, Ahli-Ahli EXCO, Ahli-Ahli Dewan Negeri dan Ahli Dewan Rakyat dalam Negeri Selangor,
- b) Wanita yang dilantik sebagai Ahli Parlimen dan Ahli Dewan Negara dalam Negeri Selangor sahaja, atau
- c) Isteri-isteri kepada Ahli Dewan Negeri, Ahli Parlimen, Ahli Dewan Rakyat dan Ahli Dewan Negara dalam Negeri Selangor sahaja; atau
- d) Orang perseorangan yang dilantik melalui jemputan khas oleh Majlis Tertinggi sahaja.

Antara lain matlamat PEKAWANIS adalah mengadakan kegiatan-kegiatan kebajikan, kemasyarakatan dan sosial.

Pembantu Khas Isteri YAB Dato' Menteri Besar juga adalah Setiausaha PEKAWANIS yang antara lain bertanggungjawab menyediakan program-program kemasyarakatan isteri YAB Dato' Menteri Besar.

Pelantikan kejawatan ini secara kontrak untuk tempoh dua tahun dan disemak untuk lanjutan selama dua tahun berikutnya.

- c) Pembantu Khas menerima gaji , elaun perjalanan, elaun telefon serta mendapat perlindungan insurans hayat dan perubatan mengikut terma dan syarat perkhidmatan kakitangan MBI.

**PERTANYAAN-PERTANYAAN MULUT DARIPADA  
Y.B. TUAN KHASIM BIN ABDUL AZIZ  
(LEMBAH JAYA)**

**TAJUK: RUMAH KOS RENDAH**

141. Bertanya Kepada Y.A.B. Dato Menteri Besar :

- a) Apakah perancangan masa panjang Kerajaan Negeri Selangor mengatasi masalah parkir' di kawasan perumahan kos rendah yang semakin meruncing?
- b) Kebanyakan rakyat berpendapatan rendah gagal membuat pinjaman bank. Apakah langkah yang diambil bagi membantu golongan ini supaya mereka dapat memiliki rumah sendiri?

**JAWAPAN :**

- a) Untuk makluman Yang Berhormat, masalah kekurangan tempat letak kenderaan (parking) di kawasan perumahan Pangsapuri Kos Rendah diakui oleh Kerajaan Negeri. Perkara ini berlaku adalah disebabkan kebanyakan isi rumah Pangsapuri Kos Rendah ini berkemampuan untuk memiliki lebih daripada satu kereta. Berdasarkan kepada Manual Garis Panduan Perancangan Negeri Selangor yang disediakan oleh Jabatan Perancangan Bandar dan Desa Negeri Selangor telah menetapkan syarat penyediaan dengan nisbah seperti berikut:

***1 Tempat Letak Kereta : 1 unit kediaman bersamaan +  
20% Tempat Letak Kereta***

Penetapan keperluan Tempat Letak Kereta yang digunakan ini adalah memadai yang mana ianya telah ditambah baik sejak tahun 2007 lagi.

Penambahbaikan ini telah menggantikan piawaian yang telah digunakan sebelum ini yang mana syarat penyediaan Tempat Letak Kereta adalah menggunakan nisbah seperti berikut:

***1 Tempat Letak Kereta : 2 unit kediaman bersamaan +  
10% Tempat Letak Kereta***

Oleh yang demikian, Kerajaan Negeri berpandangan piawaian penyediaan Tempat Letak Kereta yang digunakan masih lagi relevan dan sesuai berdasarkan kepada pengoptimumkan tahap penggunaan tanah yang lebih ekonomik.

- b) Kerajaan Negeri mengambil perhatian terhadap kegagalan pembeli rumah kos rendah bagi mendapatkan pinjaman bank. Usaha untuk membantu golongan ini diperluaskan dengan cadangan Skim Pembiayaan Khas Rakyat (SPKR) yang masih dalam proses perbincangan dengan pihak bank.

**PERTANYAAN–PERTANYAAN MULUT DARIPADA  
Y.B. DATO' HAJI AMIRUDDIN BIN SETRO  
(JERAM)**

**TAJUK: PROJEK LANGAT 2**

142. Isu penstrukturan industri air Selangor telah selesai dan membuka ruang kepada projek Langat 2

Bertanya kepada Y.A.B. Menteri Besar:

- a) Apakah persiapan kerajaan negeri untuk memastikan projek berkenaan terus berjalan lancar?
- b) Selain mengeluarkan kebenaran merancang dan arahan pembangunan, apakah tindakan lain bagi melancarkan projek tersebut?

**JAWAPAN:**

a) dan b)

Kerajaan Negeri Selangor melalui Majlis Perbandaran Kajang (MPKJ) telah mengeluarkan Kebenaran Merancang bagi pelaksanaan Projek Langat 2. Bagi kelulusan-kelulusan lain yang diperlukan untuk pelaksanaan Projek Langat 2, Kerajaan Negeri akan mempertimbangkan setelah semua isu berbangkit dengan penstrukturan semula industri perkhidmatan air di Negeri Selangor diselesaikan oleh Kerajaan Persekutuan. Ini adalah kerana pendirian Kerajaan Negeri Selangor mengenai **pelaksanaan Projek Langat 2 masih kekal seperti dahulu di mana Projek LRA 2 ini hanya boleh dilaksanakan bersekali dengan memuktamadkan segera penstrukturan semula industri perkhidmatan air Negeri Selangor berdasarkan kepada Model Holistik.**

**PERTANYAAN-PERTANYAAN MULUT DARIPADA  
Y.B. TUAN NG SUEE LIM  
(SEKINCHAN)**

**TAJUK: MASALAH PENYAKIT BACTERIA LEAF BLIGHT (BLB)**

143. Bertanya kepada Y.A.B. Dato' Menteri Besar:

- a) Sila senaraikan keluasan bendang yang diserang penyakit BLB dalam musim kedua 2013?
- b) Sila nyatakan apakah punca utama pesakit BLB begitu kritikal di Kawasan Sg. Burong dan Sekinchan
- c) Sila senaraikan anggaran berapakah kekurangan hasil pengeluaran petani akibat serangan tersebut dan kaedah penyelesaiannya?

**JAWAPAN:**

- a) Keluasan tanaman padi yang diserang serangan 'Bacteria Leaf Blight' (BLB) atau Hawar Daun Bakteria adalah seperti berikut:

Kawasan/Musim	Peratus Keluasan tanaman padi yang diserang oleh BLB (%)				
	Luas	Musim 1/2012	Musim 2/2012	Musim 1/2013	Musim 2/2013
Sawah Sempadan	2320	15	37	15	27
Sg. Burong	3273	26	81	26	75
Sekinchan	1695	5	14	26	66
Sg. Leman	1959	0	18	8.2	57
Pasir Panjang	769	20	27	0	2
Sg. Nipah	2215	11	10	0	21
Bagan Terap	2452	3	0.7	0.4	0
Pancang Bedena	2801	20	22	0	0

b) Punca utama kemerebakkan BLB di Kawasan Sg. Burong dan Sekinchan adalah:

1) Keadaan Semulajadi

- i. Keadaan cuaca panas dan kelembapan tinggi
- ii. Pembakaran jerami tidak dapat dilakukan sepenuhnya.
- iii. Angin ribut boleh menjadi pembawa penyakit tersebar

2) Sebaran oleh manusia

Darjah kontinuiti yang tinggi akibat pergerakan manusia dan jentera ke dalam sawah . Contohnya :

- i. Pekerja yang menyembur racun dari satu lot ke lot yang lain boleh menyebabkan penyebaran penyakit jika pakaian dicemari sumber jangkitan terutama apabila keadaan tanaman basah.
- ii. Pokok yang tercedera akibat pergerakan aktiviti di ladang akan menyebabkan berlaku jangkitan penyakit.

3) Penggunaan baja unsur Nitrogen yang berlebihan.

4) Cara penyemburan racun menggunakan power sprayer bersalur panjang menyebabkan tahap kecederaan pada tanaman tinggi.

5) Menyembur di waktu pagi atau dalam keadaan berembun/basah dikawasan wabak

6) Jentera atau alat mekanisasi yang tidak dibersihkan merupakan salah satu faktor penyebaran penyakit berlaku.

7) Rumpai ialah perumah pathogen penyakit

8) Kawasan sekinchan, mula diserang pada peringkat umur padi 45 hari ke atas manakala kawasan lain mula diserang pada peringkat umur padi 70-80 hari (booting stage )

c) Kawasan yang terjejas akibat serangan BLB adalah kawasan Sg. Burong dan Sekinchan. Manakala kawasan lain tidak terjejas walaupun terdapatnya serangan BLB. Anggaran penurunan hasil adalah seperti berikut:

- Sg. Burong: penurunan 0.76% atau 200 MT pada musim 2/2013 berbanding Musim 2/2012
- Sekinchan: penurunan 5.57% atau 772 MT pada musim 2/2013 berbanding Musim 2/2012



Kaedah mengatasi adalah seperti berikut:

- Melaksanakan Amalan Pertanian Baik
  - Penyediaan tanah secara optimal
  - Penanaman secara serentak dalam satu kawasan
  - Penggunaan varieti rintang
  - Penanaman dari benih yang tidak tercemar/ sihat
  - Jarak tanaman yang sesuai 18 cm X 30 cm
  - Kadar penggunaan benih – disyorkan 150 kg/ha
  - Pemberian baja berimbang (N,P, K dan unsur mikro) sesuai dengan fasa pertumbuhan dan musim ( 120 : 70 : 80 )/ subsidi ( 109 : 54 : 56 )
  - Pengaturan sistem pengairan sesuai dengan fasa pertumbuhan tanaman.
  - Kurangkan aktiviti yang boleh mencederakan tanaman
  - Elakan berkerja sewaktu tanaman berkeadaan basah (pagi/lepas hujan)
2. Sanitasi kawasan - bakar / agen pereput
3. Semburan racun – copper base fungicide ( Bordeaux mixture )

Tindakan Jabatan Pertanian:

- Khidmat nasihat Amalan Pertanian Baik tanaman padi oleh pegawai jabatan
- Kempen Penerangan Mengenai Penyakit BLB kepada Petani di Seluruh Kawasan Jelapang Padi Negeri Selangor – Pada mula musim penanaman.
- Sistem pemantauan perosak dan penyakit dan pengesyoran
- Melaksanakan petak demo Pengurusan Perosak Bersepadu – 1000 ha
- Perkhidmatan makmal diagnostik di Unit Biosekuriti Tumbuhan Sg. Burung.

Perancangan dan tindakan untuk mengurangkan risiko kemerebakkan BLB :

- Pembakaran jerami padi harus dilakukan.
- Penggunaan agen pereputan ( biodecomposer ) bagi membantu jika pembakaran tidak dapat dilakukan.
- Elakkan pemindahan jerami padi bagi mengurangkan sebaran bakteria ini.
- Rawatan biji benih perlu dilakukan menggunakan sodium hyperchloride ( klorox = 1: 4 air, direndam selama 5 minit )

- Penggunaan copper fungicide atau Bordeaux mixture dapat membantu mengurangi pembiakan bakteri ini.

**PERTANYAAN-PERTANYAAN MULUT DARIPADA  
Y.B. TUAN RAJIV A/L RISHYAKARAN  
(BUKIT GASING)**

**TAJUK: ENAKMAN KEBEBASAN MAKLUMAT**

144. Bertanya Kepada YAB Dato Menteri Besar :

- a) Apakah statistik penggunaan enakmen kebebasan maklumat oleh orang awam di Selangor?
- b) Butirkan permohonan yang telah ditolak, dan mengapa?

**JAWAPAN :**

- a) Berdasarkan rekod permohonan yang telah diterima semenjak berkuatkuasanya Enakmen Kebebasan Maklumat (Negeri Selangor) 2011 pada 5 Mac 2013 sehingga kini, sejumlah **127 permohonan maklumat telah diterima** sepertimana diperjelaskan di Jadual 1 berikut:

<b>Bil.</b>	<b>Jabatan</b>	<b>Bilangan Permohonan Yang Diterima</b>
1.	Jabatan Kehakiman Syariah Negeri Selangor (JAKESS)	68
2.	Lembaga Urus Air Selangor (LUAS)	27
3.	Perbadanan Perpustakaan Awam Selangor (PPAS)	16
4.	Pejabat Daerah / Tanah Kuala Langat	4
5.	Pejabat Setiausaha Kerajaan Negeri Selangor	2
6.	Majlis Perbandaran Ampang Jaya (MPAJ)	2
7.	Majlis Perbandaran Klang (MPK)	2
8.	Jabatan Kerja Raya Negeri Selangor (JKR)	1
9.	Jabatan Agama Islam Selangor (JAIS)	1
10.	Pejabat Tanah dan Galian Selangor (PTGS)	1
11.	Majlis Perbandaran Subang Jaya (MPSJ)	1
12.	Majlis Perbandaran Sepang (MPSp)	1
13.	Pejabat Daerah / Tanah Petaling	1
14.	Jabatan Perancangan Bandar dan	Tiada

<b>Bil.</b>	<b>Jabatan</b>	<b>Bilangan Permohonan Yang Diterima</b>
	Desa Negeri Selangor (JPBD)	
15.	Jabatan Pertanian Negeri Selangor	Tiada
16.	Jabatan Kebajikan Masyarakat Negeri Selangor (JKM)	Tiada
17.	Jabatan Pengairan dan Saliran Negeri Selangor (JPS)	Tiada
18.	Jabatan Perhutanan Negeri Selangor	Tiada
19.	Jabatan Perkhidmatan Veterinar Negeri Selangor	Tiada
20.	Jabatan Mufti Negeri Selangor	Tiada
21.	Suruhanjaya Perkhidmatan Awam Negeri Selangor	Tiada
22.	Perbendaharaan Negeri Selangor	Tiada
23.	Majlis Bandaraya Shah Alam	Tiada
24.	Majlis Daerah Hulu Selangor	Tiada
25.	Majlis Daerah Kuala Langat	Tiada
26.	Majlis Daerah Kuala Selangor	Tiada
27.	Majlis Daerah Sabak Bernam	Tiada
28.	Majlis Perbandaran Kajang	Tiada
29.	Majlis Bandaraya Petaling Jaya	Tiada
30.	Majlis Perbandaran Selayang	Tiada
31.	Perbadanan Kemajuan Negeri Selangor (PKNS)	Tiada
32.	Perbadanan Kemajuan Pertanian Selangor (PKPS)	Tiada
33.	Perbadanan Adat Melayu Dan Warisan Negeri Selangor (PADAT)	Tiada
34.	Lembaga Perumahan & Hartanah Selangor	Tiada
35.	Pejabat Daerah / Tanah Sabak Bernam	Tiada
36.	Pejabat Daerah / Tanah Gombak	Tiada
37.	Pejabat Daerah / Tanah Hulu Langat	Tiada
38.	Pejabat Daerah / Tanah Hulu Selangor	Tiada
39.	Pejabat Daerah / Tanah Klang	Tiada
40.	Pejabat Daerah / Tanah Kuala Selangor	Tiada

<b>Bil.</b>	<b>Jabatan</b>	<b>Bilangan Permohonan Yang Diterima</b>
41.	Pejabat Daerah / Tanah Sepang	Tiada
<b>JUMLAH</b>		<b>127 permohonan</b>

- b) Setakat tarikh pengemaskinian sehingga 31 Mac 2014, kesemua 127 permohonan untuk mendapatkan maklumat telah diluluskan dan tiada permohonan yang ditolak.

**PERTANYAAN –PERTANYAAN MULUT DARIPADA  
Y.B. TUAN HAJI ZAIDY BIN HAJI ABDUL TALIB  
(TAMAN TEMPLER)**

**TAJUK: KOS PROJEK PENEBATAN BANJIR DAERAH GOMBAK**

145. Sehingga sekarang tiada nampak sebarang pemulihan dan pengurangan terhadap masalah banjir.

Bertanya kepada Y.A.B. Dato' Menteri Besar:-

- a) Berapakah bajet yang telah diperuntukkan dalam program penebatan banjir daerah Gombak mengikut pecahan DUN bagi 2013 dan 2014?
- b) Berapakah pula yang telah di belanjakan bagi bajet 2013?
- c) Sejauh manakah keberkesanan program penebatan banjir ini?

**JAWAPAN :**

- a) Secara keseluruhannya, Jabatan Pengairan dan Saliran Negeri Selangor telah menerima sebanyak **RM2,373,328.00** yang telah diperuntukkan dalam program penebatan banjir bagi daerah Gombak dengan mengikut pecahan DUN bagi tahun 2013 dan 2014 seperti butiran di bawah :

<b>Tahun</b>	<b>Dun</b>	<b>Peruntukkan (RM)</b>
2013	Hulu Klang	500,000.00
	Gombak Setia	349,608.00
	Templer/Setapak	139,910.00
	Rawang	233,810.00
<b>Jumlah Keseluruhan</b>		<b>1,223,328.00</b>

<b>Tahun</b>	<b>Dun</b>	<b>Peruntukkan (RM)</b>
2014	Hulu Klang	500,000.00
	Gombak Setia	200,000.00
	Templer/Setapak	150,000.00
	Rawang	300,000.00
<b>Jumlah Keseluruhan</b>		<b>1,150,000.00</b>

b) Sebanyak RM1,223,328.00 telah diperuntukkan dan dibelanjakan dalam program penebatan banjir bagi daerah Gombak pada tahun 2013.

c) Dalam menghadapi masalah banjir yang terjadi sama ada secara semulajadi atau akibat pembangunan yang tidak terancang, maka program tebatan banjir telah dirancang dan dilaksanakan dengan lebih pantas. Bagi mempercepatkan pencapaian sasaran untuk mengurangkan kawasan yang berekonomi sering dilanda banjir khususnya di dalam daerah Gombak, Jabatan Pengairan dan Saliran Negeri Selangor telah mengambil langkah-langkah pencegahan dengan mengadakan program-program tebatan banjir seperti butiran di bawah :

1. Projek menaiktaraf sungai di Sungai Rajah, Bandar Baru Selayang, Daerah Gombak :

- Projek yang menggunakan peruntukan dari Kerajaan Negeri (Caruman Parit) tersebut telah siap dilaksanakan
- Ia merangkumi kerja-kerja menaiktaraf sungai sepanjang 1.5km dan menggunakan struktur konkrit seperti precast RC U-Drain dsb.

2. Projek menaiktaraf Sungai Kongsilapan serta Kolam Taman Tun Abdul Razak, Mukim Hulu Klang, Daerah Gombak :

- Kerja-kerja menaiktaraf tersebut sedang dijalankan dan akan siap dalam masa terdekat.
- Penekanan ke atas keberkesanan program-program tebatan banjir turut diberi khususnya kawasan penempatan penduduk setempat.
- Kerja-kerja menaiktaraf adalah merangkumi kerja-kerja penambahbaikan kolam sediaada dan menaiktaraf Sg. Kongsilapan dengan pemasangan struktur wellguard sepanjang 70m dan struktur MSE Wall sepanjang 350m.

Semua pihak yang terlibat dalam melaksanakan projek mengatasi banjir perlu menggembeng sumber dan memberi keutamaan kepada pelaksanaan usaha mengatasi bencana banjir. Pelbagai langkah lain telah diambil untuk mengatasi masalah banjir seperti :

- Menjalankan kajian lembangan sungai dan menyediakan 'Pelan Induk Penyaliran' untuk bandar-bandar utama,
- Pelaksanaan kaedah struktur dan bukan struktur,
- Pewujudan sistem ramalan dan amaran banjir serta
- Pewujudan jaringan stesen pengumpulan data hidrologi dan banjir.

Dalam memastikan keberkesanan mengatasi masalah banjir, Manual Saliran Mesra Alam (MASMA) telah diperkenalkan pada tahun 2000 bagi menggantikan “Prosedur No1 (1975) Perancangan dan Rekabentuk” dan “Anggaran Rekabentuk Hujan.



**PERTANYAAN-PERTANYAAN MULUT DARIPADA  
Y.B. TUAN MOHD SHAFIE BIN NGAH  
(BANGI)**

**TAJUK: KERAJAAN PERIHATIN**

146. Bertanya kepada Y.A.B. Dato' Menteri Besar:

- a) Apakah kerajaan sudah mempunyai program membiayai pemakanan sihat terutama di ladang-ladang, kampung-kampung tradisional dan penempatan-penempatan Orang Asal dengan tujuan meringankan beban kos makanan asas lagi sihat kepada rakyat yang memerlukan?

**JAWAPAN :**

- a) Pada masa kini, Kerajaan Negeri Selangor tidak mempunyai program secara khusus bagi membiayai pemakanan sihat di ladang-ladang, kampung-kampung tradisional dan penempatan orang asal dengan tujuan meringankan beban kos makanan asas lagi sihat kepada rakyat.

Namun begitu, di bawah Jawatankuasa Tetap Kerajaan Prihatin dan Pekerja Ladang, ada memberi sumbangan berbentuk keperluan harian kepada mereka yang memerlukannya semasa siasatan tapak dijalankan. Pemberian sumbangan ini dilaksanakan di setiap daerah mengikut sesi siasatan yang dijalankan. Pemberian ini secara tidak langsung dapat mengurangkan beban kos makanan asas kepada rakyat terutamanya di ladang-ladang, kampung-kampung tradisional dan penempatan orang asal yang memohon di bawah Program Bantuan Rumah Kerajaan Prihatin. Sumbangan keperluan makanan harian ini turut diberikan lagi kepada pemohon yang telah menerima bantuan daripada Jawatankuasa Tetap Kerajaan Prihatin dan Pekerja Ladang semasa Majlis Penyerahan Kunci Program Bantuan Rumah Kerajaan Prihatin.

**PERTANYAAN-PERTANYAAN MULUT DARIPADA  
Y.B. PUAN HANIZA BINTI MOHAMED TALHA  
(TAMAN MEDAN)**

**TAJUK: PERUMAHAN KOS RENDAH & MAMPU MILIK**

147. Bertanya kepada YAB Dato' Menteri Besar:

- a) Berapakah peruntukan untuk pembinaan Rumah Kos Rendah dan Rumah Mampu Milik?
- b) Senaraikan unit yang telah siap, dalam perancangan, lokasi pembinaan serta tempoh siap projek berkaitan.
- c) Bagaimana pemilihan pemohon -pemohon rumah-rumah di atas memandangkan permintaan melebihi unit yang disediakan.

**JAWAPAN :**

- a) Untuk makluman Yang Berhormat, melalui Dasar Perumahan Mampu Milik Negeri Selangor (Rumah Selangorku) yang telah diluluskan oleh Kerajaan Negeri pada 13 November 2013 yang lalu, terma Rumah Kos Rendah (RKR) telah diberi penjenamaan semula dengan diberi nama Rumah Selangorku Jenis A. Walaupun RKR ini telah di beri penjenamaan semula namun spesifikasi dan harga jualan adalah sama. Untuk makluman Yang Berhormat juga, setiap pembangunan Rumah Selangorku akan diperuntukan RKR atau Rumah Selangorku Jenis A.

Peruntukan peratusan Rumah Selangorku Jenis A ini adalah di antara 10 peratus hingga 20 peratus bergantung kepada setiap zon pembangunan. Manakala baki 30 peratus hingga 40 peratus lagi diperuntukkan kepada Rumah Selangorku Jenis B, C dan D.

- b) Untuk makluman Yang Berhormat, sehingga kini, sebanyak tiga projek perumahan mampu milik yang melibatkan 1,682 unit telah siap dibina dan ianya terdiri daripada Bukit Botak, Selayang mempunyai 1,422 unit. Projek kedua adalah di Seksyen 3 Bandar Baru Bangi yang dibina sebanyak 124 unit. Manakala 136 unit lagi terletak di Bandar Sungai Long, Kajang.

Bagi projek rumah mampu milik yang sedang dalam perancangan pula, ianya terdiri daripada 18,372 unit yang melibatkan sebanyak 44 projek. Tempoh siap bagi kesemua 44 projek tersebut adalah dianggarkan bermula Tahun 2015 dan tempoh penyiapannya sehingga Tahun 2020 bergantung kepada lokasi dan permintaan sesuatu kawasan. Perincian 44 projek tersebut adalah seperti di Lampiran A.

- c) Untuk makluman Yang Berhormat, pemilihan pemohon-pemohon rumah kos rendah dan rumah mampu milik akan dibuat oleh Lembaga Perumahan dan Hartanah Selangor (LPHS) mengikut syarat kelayakan yang ditetapkan. Semua pemohon yang ingin membeli rumah kos rendah dan rumah mampu milik mestilah berdaftar dalam Sistem Pendaftaran Permohonan Rumah dan proses pemilihan pemohon-pemohon yang layak akan ditentukan melalui sistem mengikut kriteria pemarkahan yang telah ditetapkan. Nama-nama yang terpilih akan disemak dan diperakukan oleh Jawatankuasa Pemilihan Senarai Nama Pemohon Rumah yang dianggotai oleh LPHS, Pejabat SUK, Pejabat Tanah/Daerah yang berkaitan serta Suruhanjaya Pencegahan Rasuah Malaysia (SPRM) sebelum senarai nama tersebut dihantar kepada Setiausaha Kerajaan Negeri untuk kelulusan dan seterusnya dikemukakan kepada pemaju dan pembeli.

## LAMPIRAN A

Jadual 1 : Perincian 44 Projek Rumah Mampu Milik

A) Majlis Perbandaran Kajang (MPKj)

BIL	PROJEK/ PERMOHONAN	PEMAJU	BILANGAN UNIT
1.	Lot 68252 Hingga Lot 68503, PT 68249 Dan PT 68251 (Lot Lama 671, 1493, 3178 Dan 117490) Mukim Kajang, Hulu Langat	Regal Form Sdn. Bhd.	Belum Dimuktamadkan
2.	Lot 1024, Mukim Cheras, Hulu Langat	TJ Land Sdn. Bhd.	Belum Dimuktamadkan
3.	Lot 43783, Mukim Kajang, Hulu Langat.	TPPT Sdn. Bhd.	57
4.	Rayuan Untuk Mengubah Jenis Pembangunan Di Mukim Cheras, Hulu Langat Daripada RKR, RKSR Dan RKS Kepada Rumah Mampu Milik	Luxhome Property Sdn. Bhd	Belum Dimuktamadkan
5.	Lot 1603 Dan 1916, Mukim Semenyih, Hulu Langat	D-Hill Sdn. Bhd.	Belum Dimuktamadkan
6.	Permohonan Rayuan Meminda Kelulusan Mmkn Bagi Mengubah Komponen RKR Kepada Rumah Mampu Milik Semenyih, Hulu Langat	Kueen Lai Properties Sdn. Bhd.	90
7.	GRN 236131 Lot 11397, Mukim Beranang, Hulu Langat Seluas 14.66 Hektar (36.225)	Agenda Istimewa Sdn. Bhd.	628
8.	GRN 235494 Lot 44433 Dan GRN 235511 Lot 44450 Di Mukim Cheras, Hulu Langat Seluas 7,183 Mp (1.7748 Ekar).	Pan Majestic Development Sdn. Bhd.	Belum Dimuktamadkan

B) Majlis Daerah Kuala Selangor (MDKS)

BIL	PROJEK/ PERMOHONAN	PEMAJU	BILANGAN UNIT
1.	HS(D) 20215 PT 20608 Dan PN 20110 Lot 4491, Mukim Ijok, Kuala Selangor Seluas 2.64 Hektar (6.51 Ekar)	Seristana Sdn. Bhd.	Belum Dimuktamadkan
2.	Lot 15, Lot 27, Lot 32, Lot 619, Lot 620, Lot 655, Lot 618, PT 1 Dan Lot 469, Mukim Kuala Selangor dan Pekan Pasir Penambang, Kuala Selangor	Goldpage Assets Sdn. Bhd.	Belum Dimuktamadkan
3.	Hakmilik HS(D) 5289 PT 620 Dan HS(D) 5290 PT 621 Bandar Kuala Selangor, Kuala Selangor	SAP Holding Berhad	276
4.	Cadangan Pembangunan Perumahan Dan Perniagaan Di Atas Lot 1591 Dan PT 2053, Mukim Hujung Permatang, Kuala Selangor	Soon Sin Hin Development Sdn. Bhd.	34

C) Majlis Perbandaran Klang (MPK)

BIL	PROJEK/ PERMOHONAN	PEMAJU	BILANGAN UNIT
1.	Rayuan Pengecualian Penyediaan RKR, RKSR Dan RKS Kepada 30% Rumah Milik Di PT 18288, Mukim Klang, Klang.	Selaman Sdn. Bhd.	Belum Dimuktamadkan
2.	Rayuan Pengecualian 785 Unit RKR Dan 110 Kedai Kos Rendah Kepada Kolam Takungan Air Digantikan 785 Unit Dan 110 Unit Rumah Mampu Milik Di Tapak Ganti Bandar Botanic, Klang	Harum Intisari Sdn. Bhd.	110
3.	Jalan Md Sidin, Klang	PKNS	210

D) Majlis Bandaraya Shah Alam (MBSA)

<b>BIL</b>	<b>PROJEK/ PERMOHONAN</b>	<b>PEMAJU</b>	<b>BILANGAN UNIT</b>
1.	Rayuan Meminda Rumah Pangsa Kos Rendah Kepada Mampu Milik Di Atas Lot 8093, Shah Alam, Petaling	PKNS / Debbin Sdn. Bhd.	104
2.	Seksyen U10, Shah Alam, Petaling	PKNS	600
3.	Seksyen U12, Shah Alam, Petaling	PKNS	850
4.	Rayuan Meminda Rumah Kos Rendah, Rumah Kos Sederhana Rendah Dan Rumah Kos Sederhana Kepada Rumah Mampu Milik Di Atas PT 20028, PT 20642 Dan PT 20643, Shah Alam, Petaling	Sin Heap Lee Development Sdn. Bhd.	536
5.	GRN 95250 (Lot 243 ) Dan GRN 53921 (Lot 395 Dan Lot 397), Mukim Sungai Buloh, Petaling.	PPC Glomac Sdn. Bhd.	471

E) Majlis Bandaraya Petaling Jaya (MBPJ)

<b>BIL</b>	<b>PROJEK/ PERMOHONAN</b>	<b>PEMAJU</b>	<b>BILANGAN UNIT</b>
1.	Rayuan Meminda Rumah Kos Rendah Kepada Rumah Mampu Milik Di Atas Hakmilik HS(D) 239875 (PT 9815) HS(D) 239874 (PT 9814), Pekan Baru Sungai Buloh, Petaling.	PNSB / Semponia Sdn. Bhd.	236

F) Majlis Daerah Sabak Bernam (MDSB)

BIL	PROJEK/ PERMOHONAN	PEMAJU	BILANGAN UNIT
1.	Sebahagian Lot 13574, Mukim Panchang Bedena, Sabak Bernam	PNSB	220

G) Majlis Perbandaran Subang Jaya (MPSJ)

BIL	PROJEK/ PERMOHONAN	PEMAJU	BILANGAN UNIT
1.	GRN 57646 Lot 1333 Seluas 16.6 Ekar Di Taman Puchong Utama, Pekan Puchong Perdana, Petaling	Hillcrest Gardens Sdn. Bhd.	420
2.	Lot HS(D) 247473 PT 78441 Seluas 2.48 Ekar Dan Lot HS(D) 247472 PT 78440 Seluas 1.66 Ekar, Petaling	Leo Vista Sdn. Bhd.	316
3.	Hakmilik PN 7397 Lot 53383, Mukim Petaling, Petaling	Taman Equine (M) Sdn. Bhd.	120

H) Majlis Perbandaran Ampang Jaya (MPAJ)

BIL	PROJEK/ PERMOHONAN	PEMAJU	BILANGAN UNIT
1.	Lot 12010 (PM 46), Lot 1211 (PM 47), Lot 5034 (HSD 20589) Dan Lot 5035 (HSD 20590), Mukim Hulu Kelang, Gombak	Twin Ridge Sdn. Bhd.	Belum Dimuktamadkan
2.	Sebahagian PT 5039 HS(D) 73845, Sg Sering, Hulu Kelang, Daerah Gombak	LPHS	2,496

I) Majlis Daerah Kuala Langat (MDKL)

BIL	PROJEK/ PERMOHONAN	PEMAJU	BILANGAN UNIT
1.	Rayuan Meminda Kelulusan Mmkn Bagi Pengecualian Rumah Kos Rendah Kepada Pangsapuri Mampu Milik, Mukim Bandar, Kuala Langat	TS Development Sdn. Bhd.	440

J) Majlis Perbandaran Selayang (MPS)

BIL	PROJEK/ PERMOHONAN	PEMAJU	BILANGAN UNIT
1.	Lot 1048, Bandar Kundang Ke Atas Hakmilik PM 854 Lot 1048 Dan GRN 54445 Sebahagian Lot 18056, Mukim Rawang, Gombak	Pinggir Mentari Sdn. Bhd.	Belum Dimuktamadkan
2.	PN 91816 Lot 24673 Di Bandar Kundang, Gombak	Major Land Development Sdn. Bhd.	488
3.	Pindaan Pembangunan Bagi Syarat Penyediaan 20% Rumah Kos Rendah, 20% Rumah Kos Sederhana Rendah Dan 10% Rumah Kos Sederhana, Rawang, Gombak	Alimach Holdings Sdn. Bhd.	46
4.	Hakmilik HSD 65295 PT 1042 Di Bandar Kundang Daerah Gombak Seluas 0.4982 Hektar (1.231 Ekar).	Kumpulan Sri Jayomiesah Sdn. Bhd.	92
5.	Kg Seri Temenggung, Selayang, Gombak	PKNS	418
6.	Seksyen 5, Kota Puteri, Rawang, Gombak	PKNS	198
7.	Kota Puteri, Rawang, Gombak	PKNS	1,064



K) Majlis Perbandaran Sepang (MPSp)

BIL	PROJEK/ PERMOHONAN	PEMAJU	BILANGAN UNIT
1.	Lot 3514, Mukim Sepang, Sepang	Mainstay Development Sdn. Bhd.	28
2.	Hakmilik PM 4851 Lot 786 dan PM 4852 Lot 787, Mukim Dengkil, Sepang	Wandeerfull Property Development Sdn. Bhd.	178
3.	Hakmilik HSD 18934 PT 35294, HSD 18935 PT 35295 dan HSD 18936 PT 35296 Di Mukim Dengkil, Sepang	Usahasama Utama Sdn Bhd	370
4.	Selangor Science Park 2, Sepang	PKNS	840

L) Majlis Daerah Hulu Selangor (MDHS)

BIL	PROJEK/ PERMOHONAN	PEMAJU	BILANGAN UNIT
1.	Projek Rumah Mampu Milik Di Seksyen 1D (Fasa 1) Antara Gapi, Bandar Sungai Chik, Hulu Selangor	PKNS	129
2.	Permohonan Rayuan Keputusan Mmkn Bagi Menukar Komponen Rumah Pangsa Kos Rendah Kepada Rumah Pangsa Mampu Milik Di Seksyen 1 Antara Gapi Bandar Sungai Chik, Hulu Selangor	PKNS	80
3.	Antara Gapi, Hulu Selangor	PKNS	1,227
4.	Permohonan Rayuan Keputusan MMKN Bagi Menukar Komponen Rumah Pangsa Kos Rendah Kepada Rumah Pangsa Mampu	PKNS	Belum Dimuktamadkan

	Milik Di Taman Keruing Rasa, Mukim Batang Kali, Hulu Selangor		
5.	Bernam Jaya, Hulu Selangor	PKNS	5,000

**PERTANYAAN-PERTANYAAN MULUT DARIPADA  
Y.B TUAN BUDIMAN BIN MOHD ZOHDİ  
(SUNGAI PANJANG)**

**TAJUK: BELIA**

148. Bertanya kepada Y.A.B. Dato' Menteri Besar:

- a) Apakah wawasan negeri terhadap generasi belia Selangor masa hadapan?
- b) Apakah perancangan pengisian dan program belia bagi tahun 2014?
- c) Bagaimana kerajaan negeri dapat menyemai nilai-nilai murni dalam program-program belia?

**JAWAPAN:**

- a. Wawasan Negeri terhadap generasi belia Selangor pada masa hadapan adalah berteraskan kepada Visi bagi Melahirkan Belia Ehsan Selangor (BES) dan Misinya adalah untuk Membangunkan belia negeri selangor melalui penggerak belia tempatan (PeBT) berpandukan enam teras utama iaitu Kepimpinan, Pendidikan, Ekonomi, Kemasyarakatan, Kebudayaan dan Sukan.
- b. Perancangan dan pengisian program belia tahun 2014 merangkumi enam teras utama iaitu;
  - i. Kepimpinan
  - ii. Pendidikan
  - iii. Ekonomi
  - iv. Kemasyarakatan
  - v. Kebudayaan
  - vi. Sukan

Antara program utama peringkat negeri tahun 2014;

- i. Program Insentif Perkahwinan Belia.
- ii. Sambutan Hari Belia Antarabangsa
- iii. Sambutan Hari Sukan Antarabangsa
- iv. Program Walkathon BES
- v. Sidang Belia Negeri Selangor
- vi. Program Usahawan Belia Selangor
- vii. Bengkel Pengucapan Awam
- viii. Bengkel Kepimpinan PeBT

- c. Kerajaan Negeri dapat menyemai nilai-nilai murni melalui program-program belia di mana pada tahun 2013 yang lepas, program-program belia adalah bertemakan kepada '**Belia Merdeka Tolak Rasuah**'. Belia diajar dan dididik supaya menolak rasuah dan meningkatkan integriti supaya Negeri Selangor mencapai sebuah negeri yang mempunyai warga kerja dan masyarakat terutama belia yang berintegriti.

Manakala bagi tahun 2014, tema atau mesej belia adalah '**Belia Sihat Tanpa Dadah**'. Dadah adalah punca segala masalah sosial yang semakin meningkat dan berleluasa di Negara ini. Tema ini dipilih bagi mengingatkan dan mengajak para belia melakukan aktiviti sihat dan menghindari dadah.

Melalui PeBT, kita mengajak para belia di desa mahupun di bandar untuk mengadakan program-program pembangunan belia berdasarkan kepada enam teras utama. PeBT merupakan penggerak atau agen di peringkat akar umbi yang menyampaikan maklumat dan misi kerajaan negeri.

**PERTANYAAN-PERTANYAAN MULUT DARIPADA  
Y.B. TUAN MAT SHUHAIMI BIN HJ SHAFIEI  
(SRI MUDA)**

**TAJUK : JAMBATAN MERENTASI LEBUHRAYA PERSEKUTUAN OLEH  
PKNS**

149. Bertanya kepada Y.A.B Dato' Menteri Besar:

- a) Berapakah anggaran kos keseluruhan projek ini ?
- b) Berapakah kos yang akan ditanggung oleh PKNS bagi pelaksanaan projek ini?
- c) Huraikan kos keseluruhan bagi semua syarikat yang terlibat dalam projek ini.

**JAWAPAN :**

- a) Anggaran kos keseluruhan projek persimpangan bertingkat dari Lebuhraya Persekutuan ke kawasan Pembangunan Seksyen 7 Shah Alam adalah dianggarkan bernilai RM53 juta.
- b) Kos yang akan ditanggung oleh PKNS bagi pelaksanaan projek ini adalah bernilai RM10,997,500.00 juta.
- c) Berikut adalah senarai syarikat yang terlibat di dalam projek Persimpangan Bertingkat dari Lebuhraya Persekutuan ke kawasan Pembangunan Seksyen 7, Shah Alam.

<b>BIL.</b>	<b>NAMA SYARIKAT</b>	<b>KOS KESELURUHAN YANG TERLIBAT (RM)</b>
1.	Sejagat Emas	265,000.00
2.	Era Wangsa	1,510,500.00
3.	Daya Intelek	424,000.00
4.	RCP Astanaz	795,000.00
5.	MS Kali	1,908,000.00
6.	Solar Purpose	291,500.00
7.	Worldwide	1,510,500.00
8.	PCM Bina	2,570,500.00

9.	Selaman	1,113,000.00
10.	I-City	27,560,000.00
11.	IJM Properties	4,054,500.00
	<b>JUMLAH</b>	<b>42,002,500.00</b>

**PERTANYAAN-PERTANYAAN MULUT DARIPADA  
Y.B. TUAN HASBULLAH BIN MOHD RIDZWAN  
(GOMBAK SETIA)**

**TAJUK: PELANCONGAN**

150. Bertanya kepada Y.A.B. Dato' Menteri Besar:-

- a) Berapakah anggaran jumlah pelancong yang dijangka diterima bersempena Tahun Melawat Selangor 2014?
- b) Berapakah pula anggaran pendapatan yang akan dijana darinya?
- c) Apakah perancangan dari kerajaan negeri bagi mempromosi kegiatan pelancongan dan membina lebih banyak tempat pelancongan yang baru?

**JAWAPAN:**

- a) Pada tahun 2014, Kerajaan Negeri menganggarkan sejumlah 6.8 juta pelancong bakal datang ke Negeri Selangor bersempena dengan Tahun Melawat Malaysia 2014. Jika dibandingkan dengan tahun 2013, terdapat peningkatan jumlah pelancong sebanyak 4.62% atau 300,000 orang. Data terperinci jumlah kedatangan pelancong ke Negeri Selangor dari tahun 2011 hingga 2013 adalah seperti berikut:-

<b>TAHUN</b>	<b>JUMLAH PELANCONG (ORANG)</b>
2011	6,040,418
2012	6,366,110
2013	6,701,437

- b) Anggaran pendapatan yang akan dijana oleh Kerajaan Negeri berdasarkan kedatangan pelancong ke Negeri Selangor bersempena Tahun Melawat Malaysia 2014 adalah seperti berikut:-

<b>TAHUN</b>	<b>JUMLAH PELANCONG (ORANG)</b>	<b>JUMLAH PENDAPATAN (RM)</b>
2011	6,040,418	4,236,749,185.20
2012	6,366,110	4,465,189,554.00
2013	6,701,437	4,700,387,911.80
2014	6,800,000	4,769,520,000.00

- c) Kerajaan Negeri melalui Tourism Selangor Sdn. Bhd. sememangnya mempunyai pelbagai perancangan bagi mempromosi kegiatan pelancongan di Negeri Selangor. Antara perancangan tersebut adalah seperti berikut:-
- i. Kerajaan Negeri melalui Tourism Selangor akan meneruskan semua aktiviti promosi yang telah dijalankan sama ada di dalam mahupun luar negara untuk memperkenalkan semua produk pelancongan di Negeri Selangor.
  - ii. Tourism Selangor melalui laman web rasmi akan sentiasa mempromosikan produk pelancongan di Negeri Selangor dan memastikan semua maklumat yang dipaparkan adalah yang terkini dan tepat.
  - iii. Pada masa akan datang, Tourism Selangor juga akan membawa lawatan para media mahupun lain-lain '*fam tour*' serta agensi-agensi pelancongan dalam dan luar negara bagi mempromosikan produk pelancongan di Negeri Selangor secara terus kepada '*key players*' dan agensi-agensi pelancongan.
  - iv. Tourism Selangor juga akan terus mempromosikan produk pelancongan dengan menggunakan medium yang sesuai sama ada melalui media cetak, mahupun elektronik untuk memastikan golongan sasaran dapat menerima maklumat berkaitan destinasi ini.
  - v. Tourism Selangor juga akan membawa dan menganjurkan acara-acara yang menjadikan produk pelancongan di Negeri Selangor sebagai lokasi penganjuran mahupun persinggahan para peserta.



**PERTANYAAN-PERTANYAAN MULUT DARIPADA  
YANG BERHORMAT IR. HJ. MOHD HASLIN HASSAN  
(TANJONG SEPAT)**

**TAJUK: JALANRAYA**

151. Bertanya kepada Y.A.B. Dato' Menteri Besar;
- a) Apakah perancangan kerajaan bagi mengatasi peningkatan kesesakan lalulintas di rangkaian jalanraya sekitar Putrajaya?
  - b) Apakah usaha kerajaan untuk memastikan semua kategori jalan dapat diselenggara dengan baik?
  - c) Apakah kriteria pendaftaran jalan-jalan agar boleh dimasukkan dalam peruntukan MARRIS?

**JAWAPAN:**

- a)
  - i. Kesesakan lalulintas di rangkaian jalanraya sekitar Putrajaya melibatkan jalan persekutuan sahaja. JKR Selangor telah memohon kepada ibu pejabat JKR Malaysia untuk mengkaji masalah ini.
  - ii. Bagi jalan negeri, walaupun tidak mengalami kesesakan JKR akan memantau tahap *Level Of Service* (LOS) jalan-jalan berkaitan.
- b) Usaha kerajaan untuk memastikan semua kategori jalan dapat diselenggara dengan baik adalah seperti berikut:-
  - i. Membuat perancangan dengan rapi dan mengenalpasti jalan-jalan yang sudah lebih daripada tujuh (7) tahun tidak diselenggara sebagaimana digariskan oleh Bank Dunia untuk diberi keutaamaan dalam program tahunan.
  - ii. Membuat pengauditan di atas kerja di tapak.
  - iii. Mengeluarkan *Non-Compliance Report* (NCR) bagi kerja yang tidak mematuhi aspek teknikal.
  - iv. Ujian *coring* turut dijalankan bagi memastikan ketebalan mencukupi.
- c) Terdapat 4 Kriteria Utama yang diambil kira yang dipecahkan mengikut 7 (tujuh) Kategori Jalan agar boleh dimasukkan dalam peruntukan MARRIS seterusnya jalan tersebut layak mendapat geran peruntukan penyelenggaraan.

- i. Rezab jalan
- ii. Lebar Permukaan Jalan
- iii. Lebar Bahu Jalan
- iv. Pembinaan mengikut Spesifikasi Piawai Jabatan Kerja Raya

Kriteria terperinci adalah seperti jadual di sebelah.

KATEGORI JALAN	KELAYAKAN MINIMUM	KETEBALAN LAPISAN MINIMUM (Premix/Gravel/Earth)		
		SRT I	SRT II	SRT III
Jalanraya Negeri	I. Rezab jalan 20.12m (66 kaki)			
	II. Lebar permukaan jalan $\geq 4.27$ m (14 kaki)	100mm	150mm	100mm
	III. Lebar bahu jalan 1.52m (5 kaki) (Setiap kiri & kanan)			
Jalanraya Bandaran	I. Rezab jalan 20.12m (66 kaki)			
	II. Lebar permukaan jalan $\geq 4.27$ m (14 kaki)	100mm	150mm	100mm
	III. Lebar bahu jalan 1.52m (5 kaki) (Jumlah lebar kiri & kanan)			
Jalan Kawasan Perumahan Kos Rendah	I. Rezab jalan keluar/masuk 20m (66 kaki) dan jalan dalam 9.14m (30 kaki)	Jalan Masuk		
	II. Lebar permukaan jalan keluar/masuk 6.1m (20 kaki) dan jalan dalam $\geq 4.27$ m (14 kaki)	100mm	150mm	100mm
	III. Lebar bahu jalan 1.52m (5 kaki) (kiri & kanan)	Jalan Dalam		
	IV. Pembinaan jalan yang mengikut Spesifikasi Piawai Kerja Jalan yang terkini pada masa tersebut ditetapkan oleh JKR.	100mm	100mm	100mm
Lorong Belakang	I. Terletak di belakang atau tepi bangunan.			
	II. Lebar permukaan jalan $\geq 4.27$ m (14 kaki)	100mm	100mm	100mm
Jalan Kampung	I. Lebar permukaan jalan di antara 2.44-4.27m (8 – 14 kaki)			
	II. Pembinaan jalan yang mengikut Spesifikasi Piawai Kerja Jalan yang terkini pada masa tersebut ditetapkan oleh JKR.			
	III. Dibina di atas tanah rizab jalan/izin lalu dan kebenaran oleh tuantanah secara bertulis.	50mm	100mm	100mm
	IV. Jalan kampung di bawah seliaan Pejabat Daerah yang menepati Spesifikasi Piawai Kerja Jalan yang terkini ditetapkan oleh JKR layak untuk didaftarkan.			
Jalan Pertanian	I. Lebar permukaan jalan di antara 2.44-4.27m (8 – 14 kaki)			
	II. Merupakan jalan masuk ke kawasan keluar/masuk pertanian atau ladang ternakan.			
	III. Pembinaan jalan yang mengikut Spesifikasi Piawai Kerja Jalan yang terkini pada masa tersebut ditetapkan oleh JKR kecuali bagi SRT III.	50mm	100mm	100mm
	IV. Dibina di atas tanah rizab jalan/izin lalu dan kebenaran oleh tuantanah secara bertulis.			
Jalan Pulau Pelancongan	III. Lebar permukaan jalan di antara 2.44-4.27m (8 – 14 kaki)			
	IV. Pembinaan jalan yang mengikut Spesifikasi Piawai Kerja Jalan yang terkini pada masa tersebut ditetapkan oleh JKR.	50mm	100mm	100mm

RUJUKAN:-  
MKN 1989 (Pindaan 2012): Pembinaan Jalan Negeri  
JKR MALAYSIA

**PERTANYAAN-PERTANYAAN MULUT DARIPADA  
Y.B. PUAN LEE KEE HIONG  
(KUALA KUBU BAHARU)**

**TAJUK: PROGRAM BANTUAN KESIHATAN RAKYAT**

152. Bertanya Kepada YAB Dato Menteri Besar :

- a) Senaraikan jenis bantuan, jumlah disalurkan dan jumlah penerima Program Bantuan Kesihatan Rakyat mengikut tahun sejak 2009.
- b) Senaraikan NGO yang menerima mesin dialisis daripada Kerajaan Negeri serta jumlah pembiayaan sejak 2009.

**JAWAPAN :**

- a) Senarai jenis bantuan, jumlah yang disalurkan dan jumlah penerima Program Bantuan Kesihatan Rakyat mengikut tahun sejak tahun bermula Tahun 2009 adalah seperti yang tertera di **LAMPIRAN 1, 2, 3, 4, 5.**
- b) Untuk makluman Ahli-ahli Yang Berhormat, Kerajaan Negeri tidak memberi bantuan mesin dialisis kepada mana-mana NGO di dalam Negeri Selangor. Ini kerana kos bagi penyediaan mesin dialisis adalah tinggi iaitu RM45,000.00. Kerajaan Negeri lebih memfokuskan peruntukan sedia ada bagi tujuan Program Bantuan Kesihatan Rakyat Miskin, di mana impaknya lebih jelas iaitu membantu rakyat miskin bagi mendapatkan rawatan kesihatan yang ideal.

## LAMPIRAN 1

## BILANGAN PEMOHON BANTUAN KESIHATAN YANG TELAH DILULUSKAN MENGIKUT DAERAH DAN KAUM BAGI TAHUN 2010

BIL.	DAERAH	DIALISIS				KATARAK MATA				PEMBEDAHAN KECIL				LAIN-LAIN RAWATAN				JUMLAH
		MELAYU	CINA	INDIA	LAIN-LAIN	MELAYU	CINA	INDIA	LAIN-LAIN	MELAYU	CINA	INDIA	LAIN-LAIN	MELAYU	CINA	INDIA	LAIN-LAIN	
1	KLANG		9	16			6		1		14				1		47	
2	PETALING	2	3	3		2	4				1				2		17	
3	KUALA LANGAT		3	3					1								7	
4	KUALA SELANGOR		3	1			2		1		1				1		9	
5	SABAK BERNAM					1											1	
6	HULU LANGAT		8	8			1				2		1				20	
7	GOMBAK		2			1	1				1				3		8	
8	SEPANG																0	
9	HULU SELANGOR	1	1				1										3	
10	LAIN-LAIN KWSN		1			1											2	
<b>JUMLAH KESELURUHAN</b>		<b>3</b>	<b>30</b>	<b>31</b>		<b>5</b>	<b>2</b>	<b>13</b>		<b>3</b>	<b>0</b>	<b>19</b>		<b>1</b>	<b>0</b>	<b>7</b>	<b>0</b>	<b>114</b>

PERMOHONAN	JUMLAH LULUS	JUMLAH (RM)
DIALISIS	64	123,950.00
KATARAK MATA	20	12,066.00
PEMBEDAHAN KECIL	22	56,590.00
LAIN-2 RAWATAN	8	18,702.00
<b>JUMLAH KESELURUHAN 2010</b>	<b>114</b>	<b>211,308.00</b>

LAMPIRAN 2

BILANGAN PEMOHON BANTUAN KESIHATAN YANG TELAH DILULUSKAN MENGIKUT DAERAH DAN KAUM BAGI TAHUN 2011

BIL.	DAERAH	DIALISIS				KATARAK MATA				PEMBEDAHAN KECIL				LAIN-LAIN RAWATAN				JUMLAH
		MELAYU	CINA	INDIA	LAIN-LAIN	MELAYU	CINA	INDIA	LAIN-LAIN	MELAYU	CINA	INDIA	LAIN-LAIN	MELAYU	CINA	INDIA	LAIN-LAIN	
1	KLANG		13	13		1		16			1	17		3	1	6		71
2	PETALING	1	6	6			1	3				5		2	1	4		29
3	KUALA LANGAT		5	4		1						3						13
4	KUALA SELANGOR	1	4	4		2		2								2		15
5	SABAK BERNAM		1	1	1	4	1											8
6	HULU LANGAT	1	3	5		1		2						2		3		17
7	GOMBAK		2	4		3		4						7		7		27
8	SEPANG	1	1	1								1						4
9	HULU SELANGOR	1				1	1									1		4
10	LAIN-LAIN KWSN		4			4	2			1					1	1		13
	<b>JUMLAH KESELURUHAN</b>	<b>5</b>	<b>39</b>	<b>38</b>	<b>1</b>	<b>17</b>	<b>5</b>	<b>27</b>		<b>1</b>	<b>1</b>	<b>26</b>		<b>14</b>	<b>3</b>	<b>24</b>		<b>201</b>

PERMOHONAN	JUMLAH LULUS	JUMLAH (RM)
DIALISIS	83	162,980.00
KATARAK MATA	49	27,434.00
PEMBEDAHAN KECIL	28	90,800.00
LAIN-2 RAWATAN	41	127,448.00
<b>JUMLAH KESELURUHAN</b>	<b>201</b>	<b>408,662.00</b>

LAMPIRAN 3

BILANGAN PEMOHON BANTUAN KESIHATAN YANG TELAH DILULUSKAN MENGIKUT DAERAH DAN KAUM BAGI TAHUN 2012

BIL.	DAERAH	DIALISIS				KATARAK MATA				PEMBEDAHAN KECIL				LAIN-LAIN RAWATAN				JUMLAH
		MELAYU	CINA	INDIA	LAIN-LAIN	MELAYU	CINA	INDIA	LAIN-LAIN	MELAYU	CINA	INDIA	LAIN-LAIN	MELAYU	CINA	INDIA	LAIN-LAIN	
1	KLANG	2	12	17		2	1	5				4		6	1	22		72
2	PETALING	4	3	11		2	1	4		1		6		10	1	9	1	53
3	KUALA LANGAT		1	4										2		1		8
4	KUALA SELANGOR		8	3			1	2				1		2		4		21
5	SABAK BERNAM					1								1				2
6	HULU LANGAT	1	6	4			1	2				1		2	1			18
7	GOMBAK	3	5	12		5	2	2		2	1	3		9		4		48
8	SEPANG		5	2								1		1	1			10
9	HULU SELANGOR	1		2				1						1		3		8
10	LAIN-LAIN KWSN		8	1			2	2						1		1		15
<b>JUMLAH KESELURUHAN</b>		<b>11</b>	<b>48</b>	<b>56</b>		<b>10</b>	<b>8</b>	<b>18</b>		<b>3</b>	<b>1</b>	<b>16</b>		<b>35</b>	<b>4</b>	<b>44</b>	<b>1</b>	<b>255</b>

PERMOHONAN	JUMLAH LULUS	JUMLAH (RM)
DIALISIS	115	230,000.00
KATARAK MATA	36	21,010.00
PEMBEDAHAN KECIL	20	59,661.00
LAIN-2 RAWATAN	84	268,206.00
<b>JUMLAH KESELURUHAN</b>	<b>255</b>	<b>578,877.00</b>

LAMPIRAN 4

BILANGAN PEMOHON BANTUAN KESIHATAN YANG TELAH DILULUSKAN MENGIKUT DAERAH DAN KAUM BAGI TAHUN 2013

BIL.	DAERAH	DIALISIS				KATARAK MATA				PEMBEDAHAN KECIL				LAIN-LAIN RAWATAN			
		MELAYU	CINA	INDIA	JUMLAH	MELAYU	CINA	INDIA	JUMLAH	MELAYU	CINA	INDIA	JUMLAH	MELAYU	CINA	INDIA	JUMLAH
1	KLANG	3	20	23	46	2		8	10	1		3	4	12	2	17	31
2	PETALING	13	3	17	33	1		1	2	1		6	7	6	1	6	13
3	KUALA LANGAT	1	3	7	11									1	1		2
4	KUALA SELANGOR	2	11	9	22			1	1					2	1	1	4
5	SABAK BERNAM													1	1		2
6	HULU LANGAT	1	6	2	9		1		1					11		3	14
7	GOMBAK	4	11	10	25			3	3			2	2	7		4	11
8	SEPANG		5	1	6	1		1	2							1	1
9	HULU SELANGOR		2		2	1		1	2			1	1	1		1	2
10	LAIN-LAIN KWSN	1	19	3	23		1		1					2		3	5
<b>JUMLAH KESELURUHAN</b>		<b>25</b>	<b>80</b>	<b>72</b>	<b>177</b>	<b>5</b>	<b>2</b>	<b>15</b>	<b>22</b>	<b>2</b>		<b>12</b>	<b>14</b>	<b>43</b>	<b>6</b>	<b>36</b>	<b>85</b>

PERMOHONAN	JUMLAH LULUS	JUMLAH (RM)
DIALISIS	177	322,924.00
KATARAK MATA	22	12,120.00
PEMBEDAHAN KECIL	14	59,200.00
LAIN-LAIN RAWATAN	85	217,579.50
<b>JUMLAH KESELURUHAN</b>	<b>298</b>	<b>611,823.50</b>



LAMPIRAN 5

BILANGAN PERMOHONAN BANTUAN KESIHATAN YANG TELAH DILULUSKAN SEHINGGA MAC 2014

BIL.	DAERAH	DIALISIS				KATARAK MATA				PEMBEDAHAN KECIL				LAIN-LAIN RAWATAN			
		MELAYU	CINA	INDIA	JUMLAH PERMOHONAN	MELAYU	CINA	INDIA	JUMLAH PERMOHONAN	MELAYU	CINA	INDIA	JUMLAH PERMOHONAN	MELAYU	CINA	INDIA	JUMLAH PERMOHONAN
1	KLANG		4	6	10	1		3	4		1	4	5	1		1	2
2	PETALING	2	2	4	8							1	1	1			1
3	KUALA LANGAT			2	2												
4	KUALA SELANGOR		4		4							1	1	1			1
5	SABAK BERNAM																
6	HULU LANGAT	2	2	1	5					1			1			1	1
7	GOMBAK	1	2	1	4		1	1	2			1	1	2	1	1	4
8	SEPANG		1		1												
9	HULU SELANGOR																
10	LAIN-LAIN KWSN		1		1					1			1		1		1
	<b>JUMLAH KESELURUH</b>	<b>5</b>	<b>16</b>	<b>14</b>	<b>35</b>	<b>1</b>	<b>1</b>	<b>4</b>	<b>6</b>	<b>2</b>	<b>1</b>	<b>7</b>	<b>10</b>	<b>5</b>	<b>2</b>	<b>3</b>	<b>10</b>

<b>PERMOHONAN</b>	<b>JUMLAH LULUS</b>	<b>JUMLAH (RM)</b>
<b>DIALISIS</b>	35	70,000.00
<b>KATARAK MATA</b>	6	2,960.00
<b>PEMBEDAHAN KECIL</b>	10	32,420.00
<b>LAIN-LAIN RAWATAN</b>	10	34,400.00
<b>JUMLAH KESELURUHAN</b>	<b>61</b>	<b>139,780.00</b>

**PERTANYAAN-PERTANYAAN MULUT DARIPADA  
Y.B. PUAN LAI NYUK LAN  
(SUNGAI PELEK)**

**TAJUK: ZONING PEMBANGUNAN LUAR BANDAR**

153. Bertanya Kepada Y.A.B. Dato Menteri Besar :

- a) Berkenaan *zoning* pembangunan luar Bandar, sekiranya pihak pemaju ingin membangunkan kawasan di luar *zoning* yang sedia ada, apakah langkah-langkah Kerajaan Negeri Selangor dalam usaha membantu mereka?

**JAWAPAN :**

- a) Untuk makluman ahli-ahli Yang Berhormat, setiap cadangan pembangunan perlulah mengikut Rancangan Tempatan yang telah diwartakan selaras dengan seksyen 18, Akta Perancangan Bandar dan Desa 1976, Akta 172 iaitu **“Tiada seorang pun boleh menggunakan atau membenarkan digunakan mana-mana tanah atau bangunan melainkan menurut Rancangan Tempatan”**.

Semua Rancangan Tempatan telah menyediakan mekanisme pengawalan perancangan dalam bentuk Pelan Perkawasan (*zoning*) dan juga kelas kegunaan tanah untuk memastikan pembangunan sedia ada di kawasan bandar mahupun di luar bandar adalah teratur dan bersistematik. Cadangan *zoning* dalam Rancangan Tempatan (RT) yang telah disediakan adalah berdasarkan tahun unjuran yang ditetapkan dengan mengambilkira keperluan pengangkutan, kemudahan awam, perumahan, pertanian, perindustrian dan perniagaan. Apabila diwartakan, semua pembangunan yang akan dijalankan perlu mengikut *zoning* tersebut.

Sekiranya terdapat pihak pemaju ingin membangunkan kawasan pemajuan yang bercanggah dengan *zoning* yang ditetapkan, pihak pemaju perlulah mengemukakan cadangan perubahan kepada Pihak Berkuasa Tempatan (PBT) dengan justifikasi yang kukuh bagaimana cadangan pembangunan tersebut akan memberi impak positif kepada Negara dan Negeri Selangor. PBT setelah berpuashati dengan kesan-kesan positif yang mungkin terhasil dari pembangunan tersebut boleh mengemukakan cadangan meminda RT berkenaan untuk pertimbangan kepada Jawatankuasa Perancang Negeri. Sekiranya dipersetujui, PBT

berkenaan akan melaksanakan pindaan tersebut dengan mengambilkira peruntukan dalam Seksyen 12, 13, 14 dan 15, Akta 172. Pindaan ini sekiranya telah melalui proses tersebut dan diluluskan serta dipersetujui oleh Pihak Berkuasa Negeri (PBN), akan digunakan oleh PBT untuk menimbangkan permohonan Kebenaran Merancang (KM) bagi kawasan berkenaan selepas RT tersebut diwartakan. Pihak Berkuasa Tempatan (PBT) terlibat juga perlu mematuhi Akta Perancangan Bandar dan Desa 1976, Akta 172 untuk proses-proses perubahan.

**PERTANYAAN-PERTANYAAN MULUT DARIPADA  
Y.B. DATUK ROSNI BINTI SOHAR  
(HULU BERNAM)**

**TAJUK: ORANG KELAINAN UPAYA (OKU)**

154. Bertanya kepada Y.A.B. Dato' Menteri Besar:

- a) Apakah dasar negeri untuk manfaat OKU?
- b) Apakah insentif kerajaan bagi penyediaan kemudahan OKU di bangunan-bangunan awam dan swasta?
- c) Nyatakan program dan skim khas yang disediakan untuk pembangunan golongan OKU?

**JAWAPAN:**

- a) Kerajaan Negeri telah menetapkan beberapa dasar OKU bagi memastikan mereka mendapat manfaat yang sama rata di dalam kehidupan bermasyarakat. Dasar-dasar berkenaan adalah seperti berikut:-

1. *Welfare* :

Dasar ini adalah merupakan bentuk pemberian bantuan sahaja kepada golongan OKU yang layak dan tidak berupaya untuk bekerja disamping ianya dapat membantu mereka menyara kehidupan walaupun dengan hanya bergantung kepada bantuan-bantuan yang disediakan oleh agensi tertentu.

2. *Welfare To Workfare* :

Dasar ini akan membenarkan untuk mempertimbangkan bantuan dalam bentuk kewangan atau kemahiran dan akan diberikan kepada golongan OKU yang berpotensi untuk memajukan diri sama ada dalam bidang perniagaan atau sebagainya bagi menyara kehidupan mereka. Bimbingan dan latihan juga akan diberikan mengikut kesesuaian bidang yang diceburi dan akan memastikan mereka berkemampuan untuk memajukan diri mereka sendiri.

3. *Accessibility For All* :-

Dasar ini adalah untuk memastikan golongan OKU mempunyai hak untuk berdikari dalam menjalani kehidupan harian. Kemudahan asas yang disediakan oleh Pihak Berkuasa Tempatan (PBT) perlu dipastikan dan disyaratkan supaya kemudahan-kemudahan itu dapat diakses dan digunakan oleh semua kategori golongan OKU dalam menjalankan urusan harian.

4. *Job Placement* :-

Kerajaan Negeri akan mempertimbangkan dan memberi peluang untuk menempatkan golongan OKU lepasan sekolah menengah yang layak di sektor perkerjaan yang bersesuaian. Mereka akan diberi bimbingan dan latihan oleh agensi-agensi terpilih selama 5 hingga 6 bulan. Ini akan memberi peluang kepada mereka untuk mempunyai pendapatan sendiri dengan berdikari untuk tempoh jangka panjang.

- b) Pelbagai usaha telah dilakukan oleh Kerajaan Negeri Selangor dalam memastikan golongan OKU dapat menikmati dan mengakses kemudahan yang disediakan sama ada di bangunan-bangunan awam dan swasta. Bagi bangunan kerajaan sedia ada, Kerajaan Negeri telah menetapkan supaya setiap bangunan dinaiktaraf untuk mudah diakses oleh golongan OKU seperti tandas, TLK, ramp dan sebagainya serta menyediakan kaunter khas bagi memudahkan golongan OKU berurusan di kaunter.

Bagi bangunan swasta pula, Kerajaan Negeri melalui Pihak Berkuasa Tempatan (PBT) akan mengeluarkan notis arahan kepada pemilik bangunan, iaitu di pasar raya dan kawasan komersial untuk menyediakan kemudahan asas seperti tandas, TLK, ramp dan laluan pejan kaki bertanda bagi kemudahan golongan ini.

Manakala bagi pembangunan baru, setiap pemaju perumahan telah disyaratkan untuk menyediakan kemudahan OKU di setiap projek pembangunan perumahan melalui syarat pemberian kelulusan di peringkat pelan kebenaran merancang (Jabatan Perancang) dan pelan bangunan (Jabatan Bangunan) di setiap PBT. Ianya perlu dipatuhi oleh setiap kontraktor sebagaimana yang telah digariskan dalam pindaan Undang-undang Kecil Bangunan Seragam (UKBS) 1984 melalui Seksyen 34A. Dengan kemudahan-kemudahan yang telah disediakan ini, Negeri Selangor akan terus memastikan keperluan golongan OKU tidak dipinggirkan dalam semua aspek dan akan memastikan mereka mendapat hak yang sama seperti masyarakat normal.

- c) Pelbagai program dan skim yang telah disediakan oleh Kerajaan Negeri dan lain-lain agensi sama ada agensi kerajaan dan agensi swasta dalam usaha untuk meningkatkan pembangunan golongan OKU. Antaranya adalah seperti berikut:-

BIL	AGENSI PELAKSANA	PROGRAM ATAU SKIM YANG DISEDIAKAN
1.	Kerajaan Negeri Selangor	<p>Skim Mesra Usia Emas Dan OKU</p> <ul style="list-style-type: none"> <li>Bantuan sebanyak RM2,500.00 akan diberikan kepada waris keluarga OKU yang telah meninggal dunia untuk meringankan beban mereka dalam urusan jenazah dan pengkebumian.</li> </ul> <p>Mikrokredit OKU</p> <ul style="list-style-type: none"> <li>Membantu golongan OKU yang berpotensi menjalankan perniagaan dengan bantuan modal melalui skim mikrokredit yang ditawarkan sama ada yang tinggal di bandar (MiMBAR) atau pun di luar bandar (SkimSel).</li> </ul> <p>Penempatan pekerja OKU (<i>Job Placement</i>):-</p> <ul style="list-style-type: none"> <li>Bimbingan dan latihan akan diberikan kepada OKU lepasan sekolah menengah yang layak selama 5 hingga 6 bulan untuk melatih mereka berdikari dan mempunyai pendapatan sendiri.</li> </ul> <p>Pelekat Kenderaan OKU</p> <ul style="list-style-type: none"> <li>Menyediakan pelekat kenderaan OKU sebagai kemudahan OKU menggunakan kemudahan di tempat letak kenderaan secara percuma.</li> </ul> <p>Bantuan Infra perseorangan/pertubuhan</p> <ul style="list-style-type: none"> <li>Menyediakan bantuan infrastruktur kepada kediaman individu atau pertubuhan OKU yang memerlukan. 10 permohonan awal yang diterima akan dipertimbangkan dan dinilai mengikut kelayakan yang telah ditetapkan. Bantuan maksimum sebanyak RM5,000.00 bagi setiap permohonan.</li> </ul>
BIL	AGENSI PELAKSANA	PROGRAM ATAU SKIM YANG DISEDIAKAN
		<p>Kerajaan Negeri juga sedang mempertimbangkan untuk menyediakan elaun kepada golongan OKU. Elaun ini akan dikaji dan dinilai dengan lebih teliti untuk pelaksanaannya bagi memastikan manfaat ini</p>

		dapat dinikmati oleh OKU secara optimum.
2.	Jabatan Kebajikan Masyarakat	<p><u>Bantuan Kewangan</u></p> <ul style="list-style-type: none"> <li>❖ Elaun Pekerja Cacat (EPC) - (RM300)</li> <li>❖ Bantuan am - (RM80)</li> <li>❖ Geran Pelancaran- (RM2700)</li> <li>❖ Bantuan Alat Tiruan/Sokongan</li> <li>❖ Bantuan OKU Tidak Berupaya Bekerja(BTB) - (RM 150)</li> <li>❖ Bantuan Penjagaan OKU Terlantar Dan Pesakit Kronik Terlantar (BPT) -(RM300)</li> </ul> <p><u>Perkhidmatan Institusi</u></p> <ul style="list-style-type: none"> <li>❖ Pusat Pemulihan dalam Komuniti</li> <li>❖ Institusi Penjagaan dan Pemulihan Taman Sinar Harapan</li> <li>❖ Bengkel Terlindung</li> <li>❖ PLPP Bangi</li> <li>❖ Khidmat nasihat dan Kaunseling</li> </ul> <p><u>Akses perkhidmatan OKU- JKM</u> Pendaftaran dan Pengeluaran Kad OKU</p>



BIL	AGENSI PELAKSANA	KEMUDAHAN OKU YANG DISEDIAKAN
2.	<b>Kementerian/Agensi Kerajaan lain</b>	
	2.1 Kementerian Pengangkutan/Jabatan Pengangkutan Jalan	Pengecualian Cukai Jalan Kepada OKU fizikal - kereta, van, motosikal buatan tempatan sahaja
	2.2 Kementerian Pengangkutan/ Lembaga Pelesenan Kenderaan Perdagangan Semenanjung Malaysia <b>SPAD</b>	Kemudahan Pengangkutan Awam ❖ Potongan harga sebanyak 25% kepada OKU & warga tua 60 tahun ke atas bagi semua bas ekspress (mulai 20 Julai 2009) ❖ Potongan harga sebanyak 50% kepada OKU yang menaiki bas henti –henti
	2.3 Kementerian Pelajaran/Bahagian Pendidikan Khas	Program Pendidikan Khas
	2.4 Kementerian Pelajaran	❖ Program Pendidikan Integrasi ❖ Elaun RM150.00 sebulan kepada Pelajar OKU Sekolah Rendah dan Menengah
	2.5 Kementerian Pengajian Tinggi Malaysia/Bahagian Biasiswa	Bantuan Kewangan Pelajar OKU IPT  - Diberikan kepada pelajar OKU yang mengikuti pengajian tertiar (Diploma Keatas) <b>secara sepenuh masa</b> di IPTA,IPTS,Politeknik &Kolej Komuniti  - Berbentuk <b>bayaran yuran &amp; wang saku</b> . Tidak lebih RM5,000 setahun atau RM20,000 sepanjang pengajian.  - Bantuan Kewangan kepada pelajar OKU IPT tempatan ( <b>separuh masa/ (Pengajian Jarak Jauh)</b> ) - Tidak lebih RM5,000 setahun atau RM20,000 sepanjang pengajian, tetapi hanya <b>bayaran yuran pengajian</b> sahaja.

BIL	AGENSI PELAKSANA	KEMUDAHAN OKU YANG DISEDIAKAN
		<p>Bantuan Kewangan Program Pendidikan Khas di Politeknik/Kolej Komuniti</p> <ul style="list-style-type: none"> <li>- Diberikan kepada Pelajar OKU Pendengaran – mengikut Program Pendidikan Khas di Politeknik terpilih.</li> <li>- Kadar bantuan adalah RM3360 /semester mengambil kira bantuan yuran,sara hidup, penginapan dan alat bantuan belajar.</li> </ul> <p>Saluran Khas pengambilan OKU di IPTA</p> <ul style="list-style-type: none"> <li>- Menerusi saluran Khas (tidak perlu bersaing dengan kategori biasa) kelayakan minima.</li> <li>- Penempatan universiti disesuaikan dengan kemudahan dan bidang yang disediakan oleh IPTA.</li> </ul>
	2.6 Kementerian Kewangan /Lembaga Hasil	<p>Kemudahan dan Galakan Pelepasan Cukai Pendapatan</p> <ul style="list-style-type: none"> <li>- Pelepasan Cukai Berganda - majikan yang melatih &amp; mengambil pekerja OKU.</li> <li>- Pelepasan cukai RM5000 kepada pembayar cukai yang mempunyai anak OKU.</li> <li>- Pelepasan cukai RM5000 bagi pembelian alat-alat khas untuk kegunaan sendiri, anak atau ibu bapa OKU.</li> <li>- Mulai 2005 Pelepasan cukai diri sebanyak RM6000 kepada OKU&amp; pasangan OKU (dari RM3,000 kepada RM3,500)</li> <li>- Pengecualian 100 peratus Duti Eksais ke atas kenderaan OKU</li> </ul>

BIL	AGENSI PELAKSANA	KEMUDAHAN OKU YANG DISEDIAKAN
		<p>Dengan syarat-syarat berikut:-</p> <ul style="list-style-type: none"> <li>• Pemohon berdaftar dengan JKM</li> <li>• Kenderaan tidak boleh dijual atau ditukar milik sehingga tamat tempoh 5 tahun kecuali dengan kebenaran Perbendaharaan;</li> <li>• Pengecualian hanya dibenarkan untuk sebuah kenderaan bagi setiap 5 tahun.</li> </ul> <p><b>( Berdasarkan pembentangan bajet tahunan)</b></p>
2.7	Dewan Bandaraya Kuala Lumpur	Kadar sewa rumah yang rendah
2.8	Kementerian Kewangan/Syarikat Perumahan Negara Berhad (SPNB)	Potongan Harga 20% pembelian rumah
2.9	Kementerian Kesihatan	<p>Pengecualian bayaran rawatan perubatan</p> <ul style="list-style-type: none"> <li>- Bayaran Wad kelas 3 dan Pakar</li> <li>- Bayaran Ubat</li> <li>- Hanya hospital kerajaan</li> </ul>
2.10	Kementerian Sumber Manusia/Jabatan Tenaga Kerja	<p>Kemudahan Peluang Pekerjaan</p> <ul style="list-style-type: none"> <li>- Pekeliling Perkhidmatan Bil.3/2008 Dasar 1% Peluang Pekerjaan dalam Perkhidmatan Awam kepada OKU.</li> <li>- Perkhidmatan Pendaftaran Pekerjaan secara online.</li> </ul> <p>Skim Bantuan Galakan Perniagaan OKU (SBGP - OKU) –one off</p> <ul style="list-style-type: none"> <li>- Telah berniaga dan berusia 18 tahun ke atas</li> <li>- Individu atau kelompok</li> </ul>

BIL	AGENSI PELAKSANA	KEMUDAHAN OKU YANG DISEDIAKAN
2.11	Jabatan Tenaga Kerja	Kemudahan Peluang Pekerjaan  Bagi Sektor swasta, Jawatankuasa Penggalakkan Pengajian Orang Cacat di Sektor Swasta telah ditubuhkan pada tahun 1990 - <b>mewujudkan Kod Amalan Penggajian Orang Kurang Upaya di Sektor Swasta.</b>
2.12	Kementerian Hal Ehwal Dalam Negeri / Jabatan Imigresen	Pengecualian Bayaran Dokumen Perjalanan - Paspot
2.13	Jabatan Pendaftaran Negara	Pengecualian bayaran :-  - Membuat MyKad - Carian daftar Kelahiran dan Kematian
2.14	Kementerian Kewangan	Pengecualian duti impot alat ganti tiruan/sokongan
2.15	Jabatan Perkhidmatan Awam	Pencen Terbitan - Anak penjawat awam yang telah meninggal dunia.  Waktu Bekerja Anjal
2.16	Kementerian Tenaga, Air dan Komunikasi/ Telekom Malaysia	Kemudahan Telekom Malaysia di bawah Pakej Penyayang( percuma sewa bulanan talian telefon kediaman dan percuma untuk perkhidmatan panggilan menunggu atau pemindahan panggilan.
2.17	Kementerian Perumahan dan Kerajaan Tempatan/ Majlis Kerajaan Tempatan	Kod Amalan Akses bagi OKU;-  - Bangunan baru wajib ada ram dan railing - Laluan yang bersesuaian dengan kerusi roda - Lif Khas dengan rekebentuk sesuai - Tempat letak kereta, tandas khas dan sebagainya.

BIL	AGENSI PELAKSANA	KEMUDAHAN OKU YANG DISEDIAKAN
	2.18 Kementerian Perdagangan Dalam Negeri, Koperasi Dan Penggunaan melalui agensinya Suruhanjaya Syarikat Malaysia (SSM)	Pengecualian bayaran permohonan baru dan memperbaharui Sijil Perakuan Perniagaan bagi OKU.
<b>3.</b>	<b>Agensi Swasta</b>	
	3.1 Perkhidmatan Penerbangan Malaysia Airlines (MAS)	Memberi diskaun 50% bagi penerbangan dalam negeri
	3.2 Perkhidmatan Keretapi Tanah Melayu (KTMB)	(KTMB) Antarabandar - Memberi diskaun 50% ke atas tambang perjalanan bagi semua kelas.  Perkhidmatan KTM Komuter - Memberi diskaun 50% ke semua destinasi
	3.3 Sistem Transit Aliran Ringan (RapidKL)	Memberi diskaun 50% ke semua destinasi - Laluan Ampang dan Sri Petaling - Laluan Kelana Jaya
	3.4 Telekom Malaysia	Kemudahan Telekom Malaysia di bawah Pakej Penyayang (percuma sewa bulanan talian telefon kediaman dan percuma untuk perkhidmatan panggilan menunggu atau pemindahan panggilan).
	3.5 Universiti Terbuka Malaysia	75% potongan yuran pengajian

**PERTANYAAN-PERTANYAAN MULUT DARIPADA  
Y.B. PUAN NOOR HANIM BINTI ISMAIL  
(SERI SERDANG)**

**TAJUK: INFRASTRUKTUR DAN KEMUDAHAN AWAM**

155. Bertanya kepada Y.A.B. Dato' Menteri Besar:-

- a) Bagaimanakah agihan peruntukan kepada kontraktor Projek MARRIS di setiap DUN dilakukan?
- b) Adakah peruntukan banjir yang diserahkan kepada JPS dipantau pelaksanaannya oleh pihak bertanggungjawab?

**JAWAPAN:**

- a) Bagaimanakah agihan peruntukan kepada kontraktor Projek MARRIS di setiap DUN dilakukan?
  - i. Majlis Mesyuarat Kerajaan Negeri Ke 05/2014 pada 05 Februari 2014 bersetuju menimbang dan meluluskan peruntukan sebanyak RM3,000,000.00 diberikan kepada **setiap kawasan Dewan Negeri** di mana Ahli Dewan Negeri berkenaan hendaklah mencadangkan projek yang hendak dijalankan mengikut keutamaan berdasarkan siling peruntukan yang ditetapkan kepada Pihak Berkuasa Tempatan (PBT). PBT perlulah menyemak skop kerja berkenaan agar ianya tertakluk di bawah Garis Panduan Tatacara Pengurusan Pemberian Penyenggaraan Jalan Negeri;
  - ii. Bagi maksud ini, semua perolehan kepada kontraktor dilaksanakan oleh jabatan/agensi pelaksana melalui perolehan secara terbuka berdasarkan had nilai dan prosedur kewangan semasa yang berkuatkuasa; dan
  - iii. Pihak Berkuasa Tempatan akan menyediakan dokumen bayaran berdasarkan kepada sesalinan Surat Setuju Terima tawaran (SST) setelah proses sebut harga dan tender dimuktamadkan. Manakala PBT akan membuat bayaran kepada kontraktor setelah projek di tapak disiapkan sepenuhnya dan memuaskan.

- b) Kerajaan Negeri komited dalam memastikan setiap peruntukan yang disalurkan kepada jabatan dan agensi kerajaan di Negeri Selangor digunakan untuk pelaksanaan pembangunan yang telah dirancang. Bagi peruntukan banjir yang diberikan kepada Jabatan Pengairan dan Saliran Selangor (JPS), pemantauan berterusan bagi memastikan semua projek dapat dilaksanakan dengan mengambil kira semua aspek seperti perolehan, kewangan, prestasi dan keberkesanan.

Untuk makluman, bagi tahun 2014, JPS telah diperuntukkan sejumlah RM45 juta bagi pelaksanaan projek-projek berkaitan pengurusan pengairan dan saliran di Negeri Selangor. Daripada peruntukan ini, sejumlah RM27 juta (60%) diperuntukkan untuk pelaksanaan program pengurusan banjir.

Bagi maksud ini, pelbagai medium pemantauan peruntukan banjir dikendalikan oleh Unit Perancang Ekonomi Negeri antaranya melalui **Mesyuarat Agensi Teknikal Infrastruktur Negeri Selangor** (JPS) yang bersidang dua (2) kali setahun yang dipengerusikan oleh YB Tuan Dr. Ahmad Yunuh Bin Hairi, Pengerusi Jawatankuasa Tetap Infrastruktur dan turut dipantau melalui **Mesyuarat Jawatankuasa Kerja Tindakan Negeri** (JKTNg) Selangor yang dipengerusikan oleh YB. Setiausaha Kerajaan Negeri Selangor yang diadakan pada setiap empat (4) bulan.

Selain itu, prestasi pelaksanaan projek turut dibentangkan dalam **Mesyuarat Jawatankuasa Teknikal Perancangan & Pelaksanaan Projek-projek Pembangunan Negeri** yang dipengerusikan oleh Timbalan Setiausaha Kerajaan (Pembangunan) yang diadakan pada setiap dua (2) bulan serta melalui **Laporan Bulanan** yang dikemukakan oleh semua jabatan yang diperuntukkan bajet pembangunan.

Selain daripada itu, Kerajaan Negeri juga telah meluluskan Projek Tebatan Banjir Sungai Rasah yang merupakan salah satu projek yang dipantau rapi oleh Unit Perancang Ekonomi Negeri melalui Mesyuarat Penyelarasan bersama pihak Jabatan Pengairan dan Saliran Selangor (JPS), Jabatan Kerja Raya (JKR) dan Pejabat Daerah Klang serta pihak Majlis Bandaraya Shah Alam (MBSA) yang diadakan setiap bulan atau bergantung kepada tahap keperluan semasa. **Pemeriksaan Tapak (Healthcheck)** juga turut dilaksanakan ke atas projek yang telah dikenal pasti.

**PERTANYAAN-PERTANYAAN MULUT DARIPADA  
Y.B. TUAN DR. XAVIER JAYAKUMAR  
(SERI ANDALAS)**

**TAJUK : SKIM MIKROKREDIT MISKIN BANDAR (MIMBAR)**

156. Bertanya kepada Y.A.B. Dato' Menteri Besar:

- a) Berapakah peruntukan yang disediakan untuk Skim Mikrokredit Miskin Bandar (MIMBAR) tahun 2014?
- b) Mengapa jumlah pinjaman yang diluluskan rendah, iaitu sekitar RM1000 – RM1500 sahaja?
- c) Mengapakah keputusan permohonan tidak dimaklumkan pada DUN yang terlibat?

**JAWAPAN:**

- a) Seperti yang sedia maklum, pada tahun 2011 peruntukan yang disalurkan oleh Kerajaan Negeri Selangor secara “one-off” kepada MIMBAR adalah sebanyak RM20 juta.

Selama tiga (3) tahun beroperasi, MIMBAR menyediakan tiga bentuk program:-

- pinjaman mikrokredit (pinjaman tunai untuk modal tambahan perniagaan);
- pinjaman Bantuan Niaga (pinjaman berbentuk produk dan kiosk);
- pinjaman Bantuan Kerja (pinjaman berbentuk peralatan perniagaan).

MiMBAR juga telah mengambil langkah yang bijak dengan melaksanakan latihan dan kursus kemahiran perniagaan yang komprehensif kepada pesertanya. Pembangunan jati diri dan ilmu perniagaan merupakan latihan yang mendapat respon yang positif serta dapat mendidik mereka menjadi peniaga dan pengusaha yang lebih berwawasan dan bersistematik dalam mengendalikan perniagaannya agar dapat terus berkembang maju dan berjaya.

Justeru itu untuk tahun 2014, peruntukan sebanyak RM4.6 juta dipohon untuk meneruskan agenda MiMBAR Selangor. Peruntukan ini meliputi aspek:

- i. pembiayaan mikrokredit, bantuan niaga dan bantuan kerja
- ii. pemasaran dan kempen promosi
- iii. latihan dan pembangunan peserta
- iv. pengurusan dan pentadbiran



Nota: Peruntukan dana tahun 2014 mensasarkan sebanyak 120 orang sebulan iaitu dengan nilai pembiayaan sebanyak RM360,000 sebulan.

b) MiMBAR Selangor memberikan jumlah pinjaman kecil-kecilan bermula dari RM1,000 hingga RM5,000.

- Sasaran peserta yang dibiaya oleh MiMBAR Selangor adalah peserta di bawah paras garis kemiskinan (PGK) yang mana keperluan perniagaan mereka adalah asas dan mereka hanya memerlukan sedikit modal tambahan.
- Pembiayaan yang minima itu juga dapat memberi peluang kepada pihak MiMBAR Selangor mengenalpasti sikap dan corak pembayaran semula peserta.
- Peserta maklum bagi pembayaran semula yang konsisten, mereka berpeluang mendapat pembiayaan seterusnya yang lebih besar.

**\*\*Nota:**

Kajian Kes 1:

*Nama Peserta: Azizi Bin Ismail*

*Jenis Perniagaan: Baju Kanak-kanak*

*DUN: Kota Anggerik*

*Impak pembiayaan kepada perniagaan:*

- *Sebelum mendapat pembiayaan pinjaman MiMBAR beliau menyewa sebuah kedai di "Uptown Shah Alam" dengan sewa sebanyak RM300 sebulan. Pendapatan yang beliau perolehi di sana pada masa itu adalah bermusim yang bergantung kepada perayaan, cuti, dan tahun baru.*
- *Akan tetapi, selepas mendapat pinjaman MiMBAR, beliau akhirnya berjaya menambah kuantiti stok dan jualan serta beberapa bulan selepas itu beliau mampu untuk menyewa satu (1) lagi kedai dan menjual baju kanak-kanak kepada pelanggan yang "walk-in" dan juga kepada pemborong pasar malam yang membeli dalam kuantiti yang banyak dari beliau. Kini, beliau berjaya mendapat pinjaman bagi pusingan kedua sebanyak RM3,000 dalam usaha untuk menambah stok pakaian beliau di kedua-dua cawangan tersebut. Akhirnya, kini beliau mampu menjana pendapatan yang stabil pada setiap bulan.*

c) Seperti lazimnya laporan bagi setiap suku tahun dihantar kepada emel rasmi pejabat-pejabat DUN. Sebagai langkah penambahbaikan, pada tahun 2014 ini, Mimbar akan memperkenalkan format baru pada suku tahun kedua bermula April ini.

Antara lain, format baru ini akan menggariskan perkara berikut;

- keputusan permohonan MiMBAR sama ada pinjaman mikro kredit, bantuan niaga dan bantuan kerja dihantar kepada semua pusat khidmat DUN berpandukan kepada permohonan masuk.
- status dan senarai lengkap pemohon yang berjaya,
- pemohon yang tidak berjaya,
- permohonan yang ditangguhkan,
- status pembayaran semula sama ada pembayar cemerlang, manja, liat dan tegar.

MiMBAR amat berharap dengan cara ini ADUN dan pimpinan masyarakat bagi setiap DUN dapat sama-sama membantu MiMBAR Selangor menasihati peminjam MiMBAR terutama dari segi pembayaran semula dan penyertaan latihan dan kursus yang disediakan, serta menjadi penyumbang semula sama ada dari segi perkongsian ilmiah, pengalaman, pembangunan perniagaan dan sebagainya kepada peserta MiMBAR Selangor yang lain.

**PERTANYAAN-PERTANYAAN MULUT DARIPADA  
Y.B. PUAN YEO BEE YIN  
(DAMANSARA UTAMA)**

**TAJUK: PELABURAN**

157. Bertanya kepada Y.A.B Dato' Menteri Besar: -

- a) Sila nyatakan 3 projek *high-tech* yang terbesar yang akan dilancarkan di Selangor dan nilai projek tersebut.
- b) Apakah usaha strategik Kerajaan Negeri untuk menarik pelaburan industri *high-tech*?

**JAWAPAN :**

- a) Merujuk kepada projek perkilangan yang telah diluluskan oleh MIDA di Negeri Selangor bagi tahun 2013. Antara projek-projek yang berasaskan Teknologi Tinggi (*High Tech*) adalah seperti berikut;-

<b>Bil.</b>	<b>Syarikat</b>	<b>Produk</b>
1.	Schlumberger	<i>Oil &amp; Gas Service Centre for Asia Pacific Region.</i>
2.	Upeca Aerotech Sdn Bhd	<i>Design, development and manufacturer of aero structure components for fancowl project.</i>
3.	Upeca Flowtech Sdn Bhd	<i>Sub-Modules and components for packers, down hole tools, flow control equipment and subseatrees.</i>
4.	Denso (Malaysia) Sdn Bhd	<i>Semiconductor devices</i>
5.	Shin – Etsu Polymer (Malaysia) Sdn Bhd	<i>Thermal interface</i>
6.	Panasonic Industrial Devices (M) Sdn Bhd	<i>Ultra sonic sensor system, parts &amp; accessories for automotives.</i>
7.	MYM Technology (M) Sdn Bhd	<i>Design, development and manufacture of electro-magnet interference (EMI) shielding products &amp; part thereof</i>

Sumber : MIDA

Maklumat terperinci berkenaan nilai pelaburan yang diluluskan tidak dapat dinyatakan tanpa mendapat persetujuan daripada pihak syarikat kerana dikhuatiri ianya akan memberi kesan kepada perancangan perniagaan syarikat.

- b) Usaha strategik yang dilaksanakan bagi menarik pelaburan dalam industri berteknologi tinggi adalah seperti berikut;-

### **1. Pengurusan**

- a. Mewujudkan agensi penggalakkan pelaburan seperti SSIC bagi membantu sebagai pemudahcara pelaburan kepada para pelabur.
- b. Mewujudkan Unit Pelaburan di setiap Pihak Berkuasa Tempatan bagi membantu pihak pelabur diperingkat Pihak Berkuasa Tempatan.
- c. Mewujudkan IPMC disetiap Pihak Berkuasa Tempatan bagi menyelesaikan isu-isu pengurusan dan penyelenggaraan kawasan-kawasan industri.
- d. Menyediakan kawasan Industri khusus untuk Industri Berteknologi Tinggi seperti *Selangor Science Park* yang dibangunkan oleh Perbadanan Kemajuan Negeri Selangor.

### **2. Networking**

- a. Meningkatkan usaha promosi di luar Negara seperti program lawatan pengalakkan pelaburan. Setiap tahun, Kerajaan Negeri melalui SSIC akan merangka program lawatan ke luar Negara sekurang-kurangnya empat (4) kali setahun ke Negara yang berpotensi.
- b. Meningkatkan jaringan *networking* dengan kedutaan-kedutaan asing di Malaysia, Dewan-Dewan Perniagaan Asing dalam dan luar Negara melalui program kunjungan hormat yang diadakan dari masa ke semasa.
- c. Melantik wakil di luar Negara bagi membantu mempromosikan peluang-peluang pelaburan di Negara berkenaan.
- d. Mewujudkan jaringan kerjasama strategik dengan syarikat milikan asing yang ada di Selangor bagi memperkenalkan negeri Selangor kepada pelabur-pelabur di Negara mereka.

### **3. Promosi**

- a. Mempromosikan peluang-peluang pelaburan melalui pengiklanan dalam media cetak atau elektronik dalam dan luar Negara.
- b. Penyertaan dalam pameran yang bertaraf antarabangsa.

**PERTANYAAN-PERTANYAAN MULUT DARIPADA  
Y.B. TUAN DR. ABD RANI BIN OSMAN  
(MERU)**

**TAJUK: TEBATAN BANJIR DI MERU**

158. Program tebatan banjir pekan Meru.

Bertanya kepada Y.A.B Dato' Menteri Besar :

- a) Apakah status cadangan naiktaraf parit tanah kepada konkrit di Jalan Hamzah Alang oleh JPS?
- b) Status projek kolam takungan air banjir?
- c) Berapa kekerapan dan kos pembersihan parit tanah besar dan kecil JPS bagi daerah Klang terutama DUN Meru?

**JAWAPAN :**

- a) Untuk cadangan menaiktaraf parit tanah kepada konkrit di Jalan Hamzah Alang, Jabatan Pengairan dan Saliran Negeri Selangor akan mengeluarkan tender pada Julai tahun 2014 dengan menggunakan peruntukan dari Kerajaan Negeri melalui akaun amanah Caruman Parit.
- a) Secara umumnya, projek kolam takungan air di Pekan Meru telah siap sepenuhnya. Pada masa kini kerja-kerja penyelenggaraan kolam seperti pengorekkan dan pemasangan pagar telah siap dijalankan. Skop bagi kerja-kerja pengorekkan kolam takungan yang telah dijalankan termasuk :
  - 1. Mendalamkan kolam
  - 2. Mengeluarkan segala rumpai air dari kolam
  - 3. Membersihkan kolam termasuk kerja-kerja 'trimming of slope'
  - 4. Kerja-kerja pemasangan pagar jejaring berangkai dengan disaluti pvc di sekeliling kolam takungan

Walaupun Jabatan Pengairan dan Saliran Negeri Selangor sentiasa membuat pemantauan dan pemeriksaan ke atas kolam tersebut dari masa ke semasa.

- c) Kerja-kerja penyelenggaraan dilakukan 1 kali hingga 2 kali setahun berdasarkan kepada peruntukan yang diterima dan kos yang terlibat untuk kerja-kerja pembersihan parit tanah bagi Daerah Klang adalah sebanyak RM3,000,000.00 . Manakala bagi DUN Meru adalah sebanyak RM500,800.00.

**PERTANYAAN-PERTANYAAN MULUT DARIPADA  
Y.B. TUAN LAU WENG SAN  
(KAMPUNG TUNKU)**

**TAJUK: PENGURUSAN SISA PEPEJAL**

159. Bertanya kepada YAB Dato' Menteri Besar :

- a) Adakah status terkini pembentukan pasukan pembersihan sisa-sisa pepejal dalaman (*in-house solid waste team*) untuk menguruskan masalah sisa-sisa pepejal daripada terus bergantung kepada kontraktor-kontraktor luar di setiap PBT dan apakah anggaran perbelanjaan yang diperlukan untuk setiap PBT?

**JAWAPAN:**

- a) Semua PBT secara umumnya telah bersedia menubuhkan pasukan *in-house* bagi melaksanakan kerja-kerja pembersihan awam dan berfungsi sebagai pasukan *back-up* sekiranya berlaku kecemasan sebagai contohnya sekiranya lori kompaktor rosak atau isu pembuangan sampah haram. Dengan adanya pasukan ini secara tidak langsung ia telah meningkatkan kemahiran PBT dalam pengurusan sisa pepejal. Buat masa ini pasukan ini akan berkembang secara berperingkat-peringkat dan akan mengurangkan kebergantungan daripada kontraktor-kontraktor luar. Namun beberapa faktor juga perlu diperhalusi iaitu dari segi tenaga kerja yang mencukupi, kewangan yang stabil untuk gaji dan kerja lebih masa serta kos pembelian kelengkapan logistik seperti kompaktor, *bulldozer*, *excavator*, lori *tipper* dan sebagainya. Anggaran perbelanjaan kelengkapan logistik dan gaji pekerja juga perlu diperhalusi kerana dianggarkan boleh mencapai RM3.5 juta setahun bagi sesebuah PBT.

Status terkini pembentukan pasukan perkhidmatan kutipan sampah dan pembersihan awam di PBT ialah seperti di **Lampiran 1**.

## Lampiran 1

### Status Terkini Pembentukan Pasukan Perkhidmatan Kutipan Sampah Dan Pembersihan Awam Di PBT Tahun

2014

Bil.	PBT	Status	Anggaran Perbelanjaan yang diperlukan																																																
1.	MBSA	<p>Telah memberi perkhidmatan kutipan secara inhouse sebanyak 16% yang meliputi kawasan:-</p> <ol style="list-style-type: none"> <li>1. Seksyen U10 – 122 premis</li> <li>2. Seksyen U6 – 1763 premis</li> <li>3. Seksyen U11 – 959 premis</li> <li>4. Seksyen 16 – 722 premis</li> <li>5. Seksyen 27 – 818 premis</li> <li>6. Seksyen 22 – 448 premis</li> </ol>	<table border="1"> <thead> <tr> <th>PERKARA</th> <th>Kuantiti / Harga/ Upah</th> <th>Jumlah</th> </tr> </thead> <tbody> <tr> <td colspan="3"><b>1) Pembelian One Off</b></td> </tr> <tr> <td>- Lori Compactor 18 tan</td> <td>RM350,000 x 8 buah</td> <td>RM2,100,000.00</td> </tr> <tr> <td>- Lori Open Tipper</td> <td>RM 150,000</td> <td>RM 150,000</td> </tr> <tr> <td>- Cash Machine (JVC)</td> <td>RM 250,000</td> <td>RM 250,000</td> </tr> <tr> <td>- Roro</td> <td>RM5,000 x 15 buah</td> <td>RM75,000</td> </tr> <tr> <td>- Leath Bin</td> <td>RM1500 x 40 unit</td> <td>RM60,000</td> </tr> <tr> <td>- Tong Sampah (MGB 200 liter)</td> <td>RM140 x 112 unit</td> <td>RM15680</td> </tr> <tr> <td>- Tong Sampah (MGB 880 liter)</td> <td>RM800 x 10 unit</td> <td>RM8000</td> </tr> <tr> <td colspan="3"><b>2) Kos Pengurusan &amp; Penyelenggaraan Logistik</b></td> </tr> <tr> <td>- Pemandu</td> <td>1 orang</td> <td>(RM52) RM5,408 sebulan</td> </tr> <tr> <td>- Krew</td> <td>15 orang</td> <td>(RM42) RM18,900 sebulan</td> </tr> <tr> <td>- Pengawas kawasan</td> <td>0 orang</td> <td>(RM54) RM 0.00 sebulan</td> </tr> <tr> <td>- Kerja Lebih Masa</td> <td>25 orang</td> <td>RM 10,000 sebulan</td> </tr> <tr> <td>- Diesel</td> <td>RM18,000 sebulan</td> <td>RM18,000 sebulan</td> </tr> <tr> <td>- Penyelenggaraan Kenderaan</td> <td>RM6,000 sebulan</td> <td>RM 6,000 sebulan</td> </tr> </tbody> </table> <p>Jumlah Keseluruhan:</p> <ol style="list-style-type: none"> <li>i. Pembelian One Off: RM2,682680.00</li> <li>ii. Kos Pengurusan dan Penyelenggaraan: RM800,784.00 setahun</li> </ol>	PERKARA	Kuantiti / Harga/ Upah	Jumlah	<b>1) Pembelian One Off</b>			- Lori Compactor 18 tan	RM350,000 x 8 buah	RM2,100,000.00	- Lori Open Tipper	RM 150,000	RM 150,000	- Cash Machine (JVC)	RM 250,000	RM 250,000	- Roro	RM5,000 x 15 buah	RM75,000	- Leath Bin	RM1500 x 40 unit	RM60,000	- Tong Sampah (MGB 200 liter)	RM140 x 112 unit	RM15680	- Tong Sampah (MGB 880 liter)	RM800 x 10 unit	RM8000	<b>2) Kos Pengurusan &amp; Penyelenggaraan Logistik</b>			- Pemandu	1 orang	(RM52) RM5,408 sebulan	- Krew	15 orang	(RM42) RM18,900 sebulan	- Pengawas kawasan	0 orang	(RM54) RM 0.00 sebulan	- Kerja Lebih Masa	25 orang	RM 10,000 sebulan	- Diesel	RM18,000 sebulan	RM18,000 sebulan	- Penyelenggaraan Kenderaan	RM6,000 sebulan	RM 6,000 sebulan
PERKARA	Kuantiti / Harga/ Upah	Jumlah																																																	
<b>1) Pembelian One Off</b>																																																			
- Lori Compactor 18 tan	RM350,000 x 8 buah	RM2,100,000.00																																																	
- Lori Open Tipper	RM 150,000	RM 150,000																																																	
- Cash Machine (JVC)	RM 250,000	RM 250,000																																																	
- Roro	RM5,000 x 15 buah	RM75,000																																																	
- Leath Bin	RM1500 x 40 unit	RM60,000																																																	
- Tong Sampah (MGB 200 liter)	RM140 x 112 unit	RM15680																																																	
- Tong Sampah (MGB 880 liter)	RM800 x 10 unit	RM8000																																																	
<b>2) Kos Pengurusan &amp; Penyelenggaraan Logistik</b>																																																			
- Pemandu	1 orang	(RM52) RM5,408 sebulan																																																	
- Krew	15 orang	(RM42) RM18,900 sebulan																																																	
- Pengawas kawasan	0 orang	(RM54) RM 0.00 sebulan																																																	
- Kerja Lebih Masa	25 orang	RM 10,000 sebulan																																																	
- Diesel	RM18,000 sebulan	RM18,000 sebulan																																																	
- Penyelenggaraan Kenderaan	RM6,000 sebulan	RM 6,000 sebulan																																																	



2.	MBPJ	Telah membeli lima (5) buah lori kompaktor dan tiga (3) buah lori RORO bagi persediaan kerja-kerja pengurusan sisa pepejal dan pembersihan awam secara in-house.	i. Anggaran perbelanjaan yang diperlukan bagi penambahan pekerja ialah RM2,407,440.11.
3.	MPK	Telah mewujudkan tujuh (7) pasukan pembersihan sisa pepejal secara in-house yang meliputi tujuh (7) kawasan. Jumlah kontraktor luar yang dilantik ialah 65 kontraktor.	i. Jumlah yang diperlukan untuk pengurusan sisa ialah RM20.17 juta setahun.
4.	MPSj	Telah mempunyai sebuah pasukan kutipan sisa pepejal (in-house solid waste team) dengan dianggotai 4 orang kakitangan yang ditugaskan di kawasan perumahan bertingkat baru yang diambil alih daripada pemaju.	i. Sedang memperhalusi anggaran perbelanjaan kerja-kerja kerja-kerja pembersihan sisa pepejal.

5.	MPS	Telah menyediakan pelan perancangan pembentukan pasukan in-house.	i. Sedang memperhalusi kos pengurusan dan perbelanjaan kerana kekangan perbelanjaan meningkat dalam 20 – 30% daripada peruntukan tahunan.
6.	MPKj	Masih dalam proses kajian mengenalpasti keperluan-keperluan pengurusan dan logistik bagi persediaan kerja-kerja kutipan dan pembersihan.	i. Anggaran perbelanjaan bagi:- - Pekerja : RM376,720.00 - Lori Kompaktor : RM380,000.00  - Lori RORO : RM150,000.00 - Lori Tanker : RM180,000.00  Jumlah RM1,086720.00 (tidak termasuk penyelenggaraan dan bahan api)
7.	MPAJ	Telah mempunyai pasukan in-house yang dianggotai 14 orang (4 orang tetap dan 10 orang sambilan) yang berfungsi untuk melaksanakan kerja-kerja pembersihan sampah haram/pukal/kebun dan back up.	i. Anggaran perbelanjaan yang diperlukan bagi penambahan pekerja ialah RM180,000.00 setahun.

8.	MPSp	Telah mempunyai pasukan back-up team secara in-house bagi kerja-kerja pembersihan awam dan pemungutan sampah haram di kawasan-kawasan taman perumahan dan komersial.	<ul style="list-style-type: none"> <li>i. Sedang memperhalusi anggaran perbelanjaan kerja-kerja pembersihan awam.</li> <li>ii. Walau bagaimanapun, kerja-kerja kutipan sampah domestik dijalankan oleh kontraktor yang dilantik.</li> </ul>
9.	MDKS	Telah mempunyai 50 orang kakitangan yang menjalankan kerja-kerja pembersihan awam (pemotongan rumput dan kerja sapuan jalan) secara “ <i>In-house</i> ” yang meliputi 20% kerja kontrak . Manakala kerja kutipan sampah dikontrakkan sepenuhnya	<ul style="list-style-type: none"> <li>i. Anggaran Perbelanjaan kerja-kerja pembersihan awam (pemotongan rumput dan kerja sapuan jalan) secara “<i>In-house</i>” ialah RM1.5 juta setahun.</li> </ul>

10.	MDKL	Telah menubuhkan pasukan Waste-Gang secara in house sejak 1 September 2012 yang berfungsi melakukan kerja-kerja kutipan sampah haram dan pukal serta sampah yang tidak termasuk dalam spesifikasi kontraktor.	i. Anggaran kos perbelanjaan yang diperlukan sebanyak 50% daripada kos perbelanjaan pasukan waste gang iaitu RM18,000.00.
11.	MDSB	Telah melaksanakan kerja menyapu jalan dan pembersihan longkang secara in-house sejak tahun 2011.	i. Sedang memperhalusi anggaran perbelanjaan kerja kutipan sampah secara in-house seperti tenaga kerja, kewangan yang stabil dan logistik.
12.	MDHS	Telah melaksanakan kerja-kerja secara in-house sebanyak empat (4) kawasan daripada 23 kawasan.	i. Sedang memperhalusi anggaran perbelanjaan yang meliputi gaji, peralatan logistik, penyelenggaraan dan bahan api.

**PERTANYAAN-PERTANYAAN MULUT DARIPADA  
Y.B. TUAN KAMAROL ZAKI BIN HAJI ABDUL MALIK  
(SUNGAI AIR TAWAR)**

**TAJUK: BANTUAN KEPADA PEKEBUN KECIL**

160. Bertanya kepada YAB Dato' Menteri Besar:

- a) Apakah bantuan yang telah diberi kepada pekebun-pekebun kecil kerana hasil tanaman mereka yang merosot angkara haiwan perosak?
- b) Apakah langkah-langkah kerajaan negeri untuk meningkatkan semula hasil tanaman mereka?

**JAWAPAN :**

- a) Pada tahun 2013, Jabatan Pertanian telah memasang perangkap monyet di 20 lokasi di sekitar Daerah Sabak Bernam, Kuala Selangor, Klang dan Gombak Petaling dan sebanyak 1386 ekor monyet telah ditangkap sepanjang tahun 2013. Dengan kerjasama Jabatan Perhilitan, monyet-monyet yang telah diperangkap akan dipindahkan oleh Jabatan Perhilitan ke hutan simpan atau kawasan yang bersesuaian.

Bagi kawalan perosak babi hutan, petani digalakkan untuk memasang pagar pukat, kawalan menggunakan zink atau memasang perangkap.

Jadual 2 dan Jadual 3 menunjukkan laporan lokasi yang telah diberi bantuan untuk mengawal serangan perosak monyet oleh Jabatan Pertanian pada tahun 2013 dan sehingga Mac 2014.

Bagi kawasan penanaman kelapa, selain monyet dan khinzir menjadi haiwan perosak, tanaman kelapa juga berhadapan dengan serangga perosak yang mengancam pertumbuhan dan pengeluaran hasil tanaman kelapa. Antara serangga perosak tersebut adalah seperti:-

- i. Kumbang tanduk
- ii. Kumbang Jalur Merah
- iii. Ulat Artona
- iv. Ulat Beluncas
- v. dan Kumbang Perosak Pucuk Kelapa

Oleh itu petani-petani perlu membuat kawalan secara bersepadu memastikan pokok kelapa yang ditanam tumbuh dengan sihat dan seterusnya dapat mengeluarkan hasil yang tinggi.

Pada bulan Oktober Tahun 2013 yang lalu, Kempen Kawalan Perosak Kelapa dilancarkan serentak di seluruh daerah di Negeri Selangor, bertujuan untuk memberi penerangan tentang perosak-perosak utama tanaman kelapa, yang boleh menjejaskan produktiviti tanaman seterusnya memberi kesan negatif kepada pendapatan petani.

Kempen Kawalan Perosak Kelapa Peringkat Negeri Selangor telah dilancarkan oleh Y.B. Exco Pertanian pada 22 Oktober 2013 di Daerah Sabak Bernam dan antara aktiviti telah dilaksanakan dalam program tersebut kursus kawalan perosak kelapa, gotong-royong dan penyerahan bantuan racun Cypermethren kepada Ketua Kelompok projek kelapa untuk kawalan serangga perosak kelapa ( 6 Ketua kelompok).

Selain daerah Sabak Bernam, daerah-daerah yang lain di Selangor turut melancarkan kempen dan melaksanakan program kawalan perosak kelapa di daerah masing-masing.

- b) Pekebun-pekebun kecil yang mengalami masalah serangan perosak-perosak tersebut boleh memohon bantuan daripada Pejabat Pertanian Daerah berdekatan untuk mendapatkan khidmat nasihat serta insentif peningkatan hasil tanaman untuk projek mereka yang terjejas.

**Jadual 2 : Lokasi Perangkap Monyet dan Bilangan Tangkapan Tahun 2013**

DAERAH	LOKASI KAMPUNG	JAN	FEB	MAC	APR	MEI	JUN	JUL	OGS	SEPT	OKT	NOV	DIS	JUMLAH
<b>Sabak Bernam</b>	Kg Parit 13 Sg Nipah	6	5		14	23	21	29	17		15	11		<b>141</b>
	Kg Lubuk Pusing	16	8		10	7		11	21	8	14	8		<b>103</b>
	Kg Sg.Hj. Dorani		18	10	33		18	27		15	27	15		<b>163</b>
	Kg.Sg.Ru BNO			6										<b>6</b>
	Kg Sg Nipah Baruh							37	31	18	21	9		<b>116</b>
	Kg.Batu 38													
<b>Kuala Selangor</b>	Kg.Lorong 8 Sg. Serih	11	4	7		5	7	12	9	12	6	5		<b>78</b>
	Kg Ban RB Tg. Karang	9		15		13		10	7	21	9			<b>84</b>
	Kg Lorong 6 Sg Serih	6			15	16	13	21	13	9	6	5		<b>104</b>
	Kg.Segemal		5	9		7	4		16	12	12			<b>65</b>
	Kg.Sawah Sempadan	12			9		5		12	10				<b>48</b>
	Kg. Lorong 3 Sg. Serih	11	5	3			10	21	14		9			<b>73</b>
	Kg Bukit Cerakah	12				15		10	7	12	15			<b>71</b>
Kg Jeram	8	9	13			5		13					<b>48</b>	
<b>Klang</b>	Kg Pulau Indah		15		6									<b>21</b>
	Kg. Telok Gong		4											<b>4</b>
<b>Gombak/ Petaling</b>	Kg Budiman Gombak	10			6	9		11	17		12	13		<b>78</b>
	Kg. Sg. Serai Kuang				13	6								<b>19</b>
	TKPM Batu Arang					13	25	27	21	14	17	9		<b>126</b>
<b>Selangor</b>	Kg Jenderam Hilir	8			10	11		9						<b>38</b>
<b>JUMLAH</b>		<b>109</b>	<b>73</b>	<b>63</b>	<b>116</b>	<b>125</b>	<b>108</b>	<b>225</b>	<b>198</b>	<b>131</b>	<b>163</b>	<b>75</b>		<b>1386</b>

**Jadual 3: Lokasi Perangkap Monyet dan Bilangan Tangkapan Sehingga Bulan Mac 2014**

<b>DAERAH</b>	<b>LOKASI KAMPUNG</b>	<b>JAN</b>	<b>FEB</b>	<b>MAC</b>	<b>JUMLAH</b>
<b>Sabak Bernam</b>	Kg Parit 13 Sg Nipah	14	7	8	<b>29</b>
	Kg Lubuk Pusing	11	15	9	<b>35</b>
	Kg Sg.Nipah Baruh	5	12	6	<b>23</b>
	Rancangan Tanah Belia		9	6	<b>15</b>
<b>Kuala Selangor</b>	Kg.Lorong 8 Sg. Serih	4	6		<b>10</b>
	Kg Ban RB Tg. Karang	15	12	4	<b>31</b>
	Kg Lorong 6 Sg Serih	8	13	6	<b>27</b>
	Kg.Segemal		7		<b>7</b>
	Kg.Sawah Sempadan			6	<b>6</b>
	Kg. Lorong 3 Sg. Serih	3	9		<b>12</b>
	Kg Bukit Cerakah	12	6		<b>18</b>
	Kg. Sg. Terap	5			<b>5</b>
<b>Gombak/ Pertaling</b>	TPKM Batu Arang	11	16	7	<b>34</b>
	Kg Budiman Gombak	10	7		<b>17</b>
	Kg. Bukit Cerakah	4	6		<b>10</b>
	TKPM Batu Arang	18	6		<b>24</b>
<b>Sepang</b>	Kg Limau Manis Dengkil	18	12	9	<b>39</b>
<b>JUMLAH</b>		<b>138</b>	<b>143</b>	<b>61</b>	<b>342</b>



**PERTANYAAN-PERTANYAAN MULUT DARIPADA  
Y.B. TUAN MAT NADZARI BIN AHMAD DAHLAN  
(BATANG KALI)**

**TAJUK : PRESTASI PELABURAN**

161. Pelaburan dari dalam dan luar negara adalah penting untuk penjana ekonomi negeri

Bertanya kepada Y.A.B. Dato' Menteri Besar:

- a) Nyatakan nilai pelaburan diterima dengan pecahan mengikut tahun dari 2008-2013?
- b) Nyatakan jumlah pelaburan diterima mengikut daerah dan kawasan industri dari 2008-2013?
- c) Apakah strategi untuk meningkatkan pelaburan pada tahun 2014?

**JAWAPAN:**

- a) Nilai pelaburan yang diterima dengan pecahan mengikut tahun dari 2008 hingga 2013 adalah seperti berikut:-

<b>Tahun</b>	<b>Projek</b>	<b>Peluang Pekerjaan</b>	<b>Pelaburan Tempatan (RM)</b>	<b>Pelaburan Asing (RM)</b>	<b>Jumlah Modal Pelaburan (RM)</b>
<b>2008</b>	302	30,980	2,866,163,788	9,004,746,225	<b>11,870,910,013</b>
<b>2009</b>	278	22,753	2,752,526,768	4,007,064,183	<b>6,759,590,951</b>
<b>2010</b>	325	27,865	5,494,986,553	5,146,848,848	<b>10,641,835,401</b>
<b>2011</b>	263	20,750	4,504,853,012	4,237,146,599	<b>8,741,999,611</b>
<b>2012</b>	252	22,719	7,305,494,367	4,429,323,568	<b>11,734,817,935</b>
<b>2013</b>	228	23,519	6,207,711,908	3,625,294,944	<b>9,833,006,852</b>
<b>Jumlah</b>	<b>1,648</b>	<b>148,586</b>	<b>29,131,736,396</b>	<b>30,450,424,367</b>	<b>59,582,160,763</b>

Sumber : MIDA

- b) Jumlah pelaburan diterima mengikut daerah dan kawasan industri dari 2008 – 2013 adalah seperti berikut:-

Tahun	2008	2009	2010	2011	2012	2013
Daerah / Lokasi	Modal Pelaburan (RM)	Modal Pelaburan (RM)	Modal Pelaburan (RM)	Modal Pelaburan (RM)	Modal Pelaburan (RM)	Modal Pelaburan (RM)
<b>PETALING</b>						
Sungai Way FTZ / Seri Setia FTZ	2,535,670,000	1,012,000,000	0	0	0	2,200,000
Seri Kembangan IE	1,194,033	51,215,678	168,938,647	1,553,125	2,000,000	20,000,000
Petaling Jaya	35,215,480	72,267,720	85,931,481	40,407,425	92,223,945	93,715,144
Puchong	118,266,119	107,781,527	186,093,404	947,020,678	300,804,916	225,076,007
Sungai Buloh - Kuala Lumpur / Sungai Buloh Petaling Jaya	67,634,077	3,700,000	8,030,000	0	157,960,387	5,923,000
Seri Kembangan / Serdang	104,077,613	70,703,459	93,848,949	33,157,301	72,018,954	149,774,364
Serdang	0	0	0	0	0	0
Shah Alam Sek. 23 IE	7,132,195	141,657,355	0	0	0	0
Subang Hi-Tech Ind. Park.	67,288,480	11,623,400	41,617,895	0	21,916,038	145,372,772
Shah Alam Sek. 16 IE	18,965,203	127,458,933	7,800,000	0	0	204,759,152
Batu Tiga	0	0	0	0	0	0
Damansara	400,000	0	27,600,000	0	0	0
Paya Jaras	0	0	0	0	0	0
Shah Alam Ph IX (MIEL)	0	0	0	0	0	0
Subang	198,501,694	416,513,096	554,572,718	67,385,619	1,773,088,968	183,898,020
Hicom Valley	235,169,433	48,677,850	68,479,400	0	0	0

Berjaya Industrial Park	0	0	0	0	0	0
Petaling Jaya Selatan IE	0	0	0	0	0	0
Shah Alam Ph VIII (MIEL)	0	0	0	0	0	0
Sungai Way / Seri Setia	0	0	0	0	0	0
Shah Alam	1,944,339,319	1,341,407,154	3,143,467,752	854,915,080	1,895,614,820	1,323,828,608
Taman Industri Sungai Buloh, PJ						0
<b>Jumlah</b>	<b>5,333,853,646</b>	<b>3,405,006,172</b>	<b>4,386,380,246</b>	<b>1,944,439,228</b>	<b>4,315,628,028</b>	<b>2,354,547,067</b>
<b>KLANG</b>						
Klang	787,533,196	611,845,346	1,054,436,052	580,149,945	433,130,511	557,437,929
Pelabuhan Klang	556,921,068	851,773,200	479,079,174	1,003,040,137	557,922,472	658,591,882
Pandamaran IE	77,500,000	0	48,146,000	7,127,390	0	0
Pandamaran	21,027,481	1,925,000	39,563,819	30,162,550	3,000,000	15,381,720
Selat Kelang Utara IE	0	0	0	0	0	45,589,551
Rantau Panjang Klang	1,400,000	0	0	13,050,000	10,022,186	0
Kapar	39,882,544	17,383,527	203,774,763	64,115,726	76,068,919	226,175,440
Bukit Rajah IE	6,071,000	6,340,000	0	56,309,783	384,486,396	0
Pulau Lumut / Pulau Indah	161,568,920	242,265,260	1,312,946,122	1,435,554,850	313,894,335	232,422,380
Taiwan Industrial Park (SKU) IE	0	0	0	0	0	0
<b>Jumlah</b>	<b>1,651,904,209</b>	<b>1,731,532,333</b>	<b>3,137,945,930</b>	<b>3,189,510,381</b>	<b>1,778,524,819</b>	<b>1,735,598,902</b>
<b>KUALA SELANGOR</b>						
Kuala Selangor	0	3,241,014	0	23,513,363	19,553,797	0

Jeram	0	0	31,288,042	0	3,662,824	881,096
Tanjung Karang	0	0	17,000,000	0	0	0
Batang Berjuntai / Bestari Jaya	138,849,158	0	346,870,848	254,189,000	20,118,000	8,138,459
Sungai Buloh - Kuala Selangor	73,734,063	90,369,748	72,774,284	73,953,023	7,502,499	75,361,649
<b>Jumlah</b>	<b>212,583,221</b>	<b>93,610,762</b>	<b>467,933,174</b>	<b>351,655,386</b>	<b>50,837,120</b>	<b>84,381,204</b>
<b>HULU LANGAT</b>						
Bangi IE (Ph 1 & Ph 2)	0	114,455,879	31,744,435	400,000,000	58,920,000	128,108,161
Hulu Langat	0	17,018,750	0	28,082,537	0	0
Cheras Jaya IE / Inch / Balakong	27,117,593	24,478,000	0	0	47,334,373	5,579,400
Balakong IE	26,518,329	10,377,000	57,990,888	24,876,500	44,612,457	5,510,000
Bangi	55,330,780	34,950,100	102,931,636	606,440,493	70,108,635	128,426,161
Kajang	27,775,557	27,835,893	67,592,881	36,210,222	26,888,975	1,669,900
Baranang	13,323,634	5,210,000	68,807,711	51,028,217	5,996,122	0
Cheras	8,914,356	6,833,200	0	23,300,000	0	10,948,159
Beranang IE	261,932,279	108,800,000	38,201,029	0	69,539,621	14,086,203
Balakong	34,435,280	90,511,102	32,717,996	17,670,000	52,791,418	140,730,189
Semenyih	94,641,543	34,220,650	49,774,670	102,364,159	76,146,323	55,047,663
<b>Jumlah</b>	<b>549,989,351</b>	<b>474,690,574</b>	<b>449,761,246</b>	<b>1,289,972,128</b>	<b>452,337,924</b>	<b>490,105,836</b>
<b>GOMBAK</b>						
Batu Caves	5,064,964	112,212,738	52,737,820	94,463,034	2,409,246	65,595,029
Batu Caves IE	716,000	6,300,000	0	0	0	23,134,639
Gombak	5,054,335	0	0	5,553,111	0	0
Selayang	10,200,000	0	0	0	0	0

Ampang Hulu Klang FTZ	11,515,000	0	0	0	0	0
Ampang Hulu Klang IE	0	0	0	0	0	0
Batu Arang	0	4,105,897	0	0	0	0
Rawang IE	231,349,029	25,180,000	33,900,000	62,862,000	271,085,591	57,100,000
Rawang Batu 16	34,048,734	1,650,000	1,500,000	0	0	0
Rawang	42,194,549	279,300,174	233,666,161	662,226,451	195,021,916	22,793,000
Setapak IE	0	0	0	0	0	0
<b>Jumlah</b>	<b>340,142,611</b>	<b>428,748,809</b>	<b>321,803,981</b>	<b>825,104,596</b>	<b>468,516,753</b>	<b>168,622,668</b>
<b>KUALA LANGAT</b>						
Teluk Panglima Garang FTZ	0	0	0	0	0	0
Banting	612,774,800	39,036,797	6,560,000	648,630,771	0	13,641,818
Olak Lempit Kuala Langat	62,500,000	4,655,000	57,279,729	0	92,000,000	0
Teluk Panglima Garang IE	0	0	13,000,000	0	203,018,521	0
Banting IE	0	0	12,594,412	0	105,000,000	0
Jenjarom	28,463,991	0	0	0	0	0
Kuala Langat	15,630,000	31,855,914	0	10,500,000	99,252,000	25,248,161
Tanjung Sepat	0	5,020,000	0	0	0	0
Teluk Panglima Garang	146,025,407	99,445,541	375,431,381	35,624,056	223,157,243	373,252,452
Pulau Carey	0	0	0	0	149,875,335	0
<b>Jumlah</b>	<b>865,394,198</b>	<b>180,013,252</b>	<b>464,865,522</b>	<b>694,754,827</b>	<b>872,303,099</b>	<b>412,142,431</b>
<b>HULU SELANGOR</b>						
Sungai Choh Rawang Hulu Selangor	8,978,062	382,073,000	1,890,000	15,439,487	0	2,068,661,606
Batang Kali	0	1,000,000	41,865,000	0	36,420,048	0
Kelumpang Ulu Selangor	0	0	0	0	0	0

Serendah	34,650,000	15,670,000	1,200,000	277,099,168	2,113,631,000	113,769,752
Batang Kali Ph II (MIEL)	0	0	0	0	0	0
Kerling	0	0	0	0	0	0
Rasah	136,540,000	0	0	0	71,000,000	196,034,696
Kuala Kubu Baru	0	2,040,000	0	0	0	0
<b>Jumlah</b>	<b>180,168,062</b>	<b>400,783,000</b>	<b>44,955,000</b>	<b>292,538,655</b>	<b>2,221,051,048</b>	<b>2,378,466,054</b>
<b>SEPANG</b>						
Selangor	0	0	538,400,000	5,938,058	271,497,468	2,061,660,269
Dengkil	9,940,315	924,000	1,324,000	34,175,000	12,702,925	19,090,000
Salak Tinggi IE	0	0	0	0	0	6,324,465
Selangor Science Park II	2,625,000,000	0	0	0	0	0
Pulau Merantai	0	0	11,600,000	0	0	0
Sungai Pelek	0	0	0	0	0	9,926,000
<b>Jumlah</b>	<b>2,634,940,315</b>	<b>924,000</b>	<b>551,324,000</b>	<b>40,113,058</b>	<b>284,200,393</b>	<b>2,097,000,734</b>
<b>SABAK BERNAM</b>						
Sekinchan	0	0	5,639,302	0	0	0
Sabak Bernam	2,148,400	0	0	0	0	0
Sungai Besar	0	9,500,000	0	0	0	0
<b>Jumlah</b>	<b>2,148,400</b>	<b>9,500,000</b>	<b>5,639,302</b>	<b>0</b>	<b>0</b>	<b>0</b>
<b>Lain-Lain Kawasan</b>	<b>99,786,000</b>	<b>34,782,050</b>	<b>811,227,000</b>	<b>113,911,353</b>	<b>1,291,418,751</b>	<b>112,141,956</b>
<b>Jumlah Keseluruhan</b>	<b>11,870,910,013</b>	<b>6,759,590,952</b>	<b>10,641,835,401</b>	<b>8,741,999,612</b>	<b>11,734,817,935</b>	<b>9,833,006,852</b>

Sumber : MIDA

- c) Antara strategi yang akan dilaksanakan bagi meningkatkan pelaburan adalah seperti berikut:-

### **1. Pengurusan**

- i. Menggalakkan pertumbuhan kawasan perindustrian baru dan memperkenalkan konsep pembangunan kawasan perindustrian yang lebih selesa dan kondusif.
- ii. Membantu para pelabur mendapatkan kelulusan pembangunan bagi membolehkan mereka memulakan operasi dalam tempoh yang cepat.
- iii. Konsep Mesra Pelabur yang diterapkan dengan mengadakan lawatan dan perjumpaan dengan pihak industri secara berkala bagi mendapatkan maklum balas mengenai permasalahan yang dihadapi oleh pihak industri/pelabur di Selangor serta membantu pihak syarikat sekiranya ada perancangan untuk penambahan pelaburan.
- iv. Mempercepatkan proses penyelesaian masalah yang dihadapi pihak industri.
- v. Pemantauan yang lebih kerap terhadap projek-projek yang sedang dilaksanakan.
- vi. Melipatgandakan usaha promosi pelaburan ke negara-negara yang berpotensi.

### **2. Networking**

- i. Meningkatkan usaha promosi di luar Negara seperti program lawatan pengalakkan pelaburan. Setiap tahun, Kerajaan Negeri melalui SSIC akan merangka program lawatan ke luar Negara sekurang-kurangnya empat (4) kali setahun ke Negara yang berpotensi.
- ii. Meningkatkan jaringan *networking* dengan kedutaan-kedutaan asing di Malaysia, Dewan-Dewan Perniagaan Asing dalam dan luar Negara melalui program kunjungan hormat yang diadakan dari masa ke semasa.
- iii. Melantik wakil di luar Negara bagi membantu mempromosikan peluang-peluang pelaburan di Negara berkenaan.

- iv. Mewujudkan jaringan kerjasama strategik dengan syarikat milikan asing yang ada di Selangor bagi memperkenalkan negeri Selangor kepada pelabur-pelabur di Negara mereka.

### **3. Promosi**

- i. Mempromosikan peluang-peluang pelaburan melalui pengiklanan dalam media cetak atau elektronik dalam dan luar Negara.
- ii. Penyertaan dalam pameran yang bertaraf antarabangsa



**PERTANYAAN-PERTANYAAN MULUT DARIPADA  
Y.B. TUAN DR. IDRIS BIN AHMAD  
(IJOK)**

**TAJUK: MASALAH HIDUPAN LIAR**

162. Masalah hidupan liar seperti monyet dan beruk masih ketara di kawasan DUN Ijok dan langkah-langkah yang telah diambil tidak berkesan.

Bertanya kepada Y.A.B. Dato' Menteri Besar:-

- a) Adakah langkah-langkah atau cara-cara baru yang dirancang oleh Jabatan PERHILITAN untuk mengatasi masalah ini?

**JAWAPAN:**

- a) Jabatan Perlindungan Hidupan Liar dan Taman Negara (PERHILITAN) Negeri Selangor tidak mempunyai kaedah lain selain yang telah dimaklumkan sebelum ini dan kaedah yang diguna pakai sekarang adalah yang sesuai / efektif dalam menangani konflik hidupan liar di Selangor iaitu:-
- i) Aduan diterima melalui beberapa saluran seperti email, telefon dan e-aduan.
  - ii) Merekodkan maklumat pengadu seperti Lokasi Kejadian, Nama Pengadu, Alamat Pengadu, No. Telefon, Maklumat Spesies / Konflik.
  - iii) Maklumat aduan akan disalurkan kepada Pejabat PERHILITAN Daerah yang berkenaan untuk tindakan.
  - iv) Pejabat PERHILITAN Daerah akan mengambil tindakan ke atas aduan yang diterima.
  - v) Tindakan selanjutnya adalah, sama ada memasang perangkap / tembak mati.

Untuk makluman, sebanyak 785 ekor kera telah ditangkap dan dilupuskan di DUN Ijok pada tahun 2013 dan 22 ekor pada tahun 2014 (Jan – Feb)

**PERTANYAAN-PERTANYAAN MULUT DARIPADA  
Y.B. TUAN HAJI SAARI BIN SUNGIB  
(HULU KELANG)**

**TAJUK: SISTEM SOKONGAN ISTERI DATO' MENTERI BESAR**

163. Bertanya kepada Y.A.B Dato' Menteri Besar:

- a) Apakah sistem sokongan yang diberikan oleh Kerajaan Negeri kepada isteri MB untuk beliau berperanan dalam kerja-kerja kebajikan dan kemasyarakatan?
- b) Atas peruntukan peraturan manakah sistem sokongan disediakan?
- c) Berapa jumlah peruntukan ini sejak dari mula hingga Mac 2013.

**JAWAPAN:**

- a) Kerajaan Negeri tidak memberikan sistem sokongan secara khusus kepada isteri YAB Dato' Menteri Besar Selangor. Walau bagaimanapun, isteri YAB Dato' Menteri Besar telah menggunakan salah satu dari peruntukan kemudahan sokongan kereta yang diberikan kepada YAB Dato' Menteri Besar seperti diperuntukan di bawah Enakmen Anggota Pentadbiran Dan Ahli Dewan Negeri (Saraan) 1980 – Enakmen No.8 Tahun 1980 Fasal 15. Kemudahan sokongan yang diterima oleh isteri YAB Dato' Menteri Besar adalah atas budi bicara YAB Dato' Menteri Besar.
- b) Pegawai Khas yang membantu YABhg. Puan Sri Salbiah adalah di bawah peruntukan MBI. Program-program kebajikan atas kapasiti Yang DiPertua Pertubuhan Kebajikan Dan Amal Wanita Selangor (PEKAWANIS) ditaja oleh GLC Selangor atas peruntukan CSR syarikat berkenaan. Kertas kerja dan permohonan pembiayaan dana dimajukan kepada YAB Dato' Menteri Besar untuk setiap program / projek PEKAWANIS. Hanya setelah mendapat kelulusan YAB Dato' Menteri Besar ianya dimajukan kepada GLC berkenaan.
- c) Jumlah yang diperuntukkan GLC Selangor sehingga Mac 2013 melalui PEKAWANIS ialah :-

<b>Setakat Mac 2013</b>	<b>SUMBANGAN</b>	<b>RPA</b>	<b>LAMAN DAPUR</b>	<b>JUMLAH (RM)</b>
PNSB	864,957.00	127,500.00	0	992,457.00
PKNS	55,000.00	511,518.40	0	566,518.40
KDEB	75,800.00	0	0	75,800.00
MBI	266,530.00	90,000.00	174,500.00	531,030.00
PEJABAT MENTERI BESAR	6,000.00	0	0	6,000.00
LZS	0	1,000.00	0	1,000.00
MBPJ	0	1,000.00	0	1,000.00
				<b>2,173,805.40</b>

**PERTANYAAN-PERTANYAAN MULUT DARIPADA  
Y.B. PUAN TIEW WAY KENG  
(TERATAI)**

**TAJUK: KURSUS**

164. Bertanya kepada Menteri Besar:-

- a) Adakah Kerajaan Negeri akan menawarkan kursus kepada wakil rakyat, ahli majlis, ketua kampung atau ketua komuniti?
- b) Apakah program/ kursus yang dianjurkan oleh Kerajaan Negeri untuk perkara 10 (a) tersebut berserta jadual pelaksanaan?

**JAWAPAN:**

- a) Ya, Kerajaan Negeri Selangor akan menawarkan kursus kepada wakil rakyat, ahli majlis, ketua kampung serta ketua komuniti.
- b) Kerajaan Negeri Selangor sentiasa mengambil berat dan memberi perhatian yang tinggi serta memberikan usaha yang terbaik dari segi pembinaan modal insan melalui latihan. Ini telah dibuktikan, bahawa bermula tahun 2008 sehingga 2013, seramai 636 orang Ahli Majlis Pihak Berkuasa Tempatan (PBT) Negeri Selangor telah hadir dengan jayanya Kursus Ahli Majlis Pihak Berkuasa Tempatan (PBT) Negeri Selangor yang telah dijalankan oleh Seksyen Pihak Berkuasa Tempatan, Unit Perancang Ekonomi Negeri Selangor (SPBT UPEN) dan dibantu oleh Pusat Latihan Awam Selangor (PLAS), Bahagian Pengurusan Sumber Manusia, Pejabat Setiausaha Kerajaan Negeri Selangor di Morib. Kursus ini memberi pendedahan serta ilmu berkenaan asas perundangan dan pentadbiran serta pengurusan kewangan PBT. Bagi sesi lantikan baru Ahli Majlis PBT Selangor bermula tahun 2014, SPBT UPEN bersama PLAS sedang merangka dan akan melaksanakan kursus tersebut pada suku ketiga tahun 2014.

Kursus kepada Yang Berhormat ADN Selangor juga akan dilaksanakan selari dengan hasrat Kerajaan Negeri Selangor bagi meningkatkan tadbir urus dan integriti serta perkhidmatan kepada rakyat. Kursus Asas Perundangan Tanah, Kursus Pengurusan & Perundangan Pihak Berkuasa Tempatan, Kursus Pentadbiran / Kewangan Kerajaan, dan Kursus Protokol & Etiket adalah di antara perkara yang dicadangkan untuk dianjurkan pada tahun 2014 ini dan akan

dilaksanakan oleh Pejabat Dewan Negeri Selangor bersama Bahagian Pengurusan Sumber Manusia Pejabat Setiausaha Kerajaan Negeri Selangor.

Ketua Kampung dan Ketua Komuniti adalah merupakan barisan hadapan dan pemimpin di peringkat tempatan yang memainkan peranan penting bagi bersama – sama Kerajaan Negeri Selangor untuk memajukan Negeri Selangor dari segi pembangunan minda rakyat dan pembangunan fizikal kelas pertama. Oleh yang demikian, Kursus Asas Pengurusan Dan Pentadbiran Serta Kewangan Organisasi, Kursus Pengucapan Awam, Kursus Penganjuran Majlis Rasmi, Kursus Protokol dan Etiket adalah dicadangkan untuk diadakan bagi kumpulan ini dan akan diselaraskan oleh Seksyen Sektor, Unit Perancang Ekonomi Selangor. Bagi mencapai sasaran tersebut juga, Bahagian Pembangunan Pejabat Daerah Negeri Selangor, telah melaksanakan kursus – kursus kepada Ketua Kampung dan Ketua Komuniti sejak tahun 2008 lagi seperti Kursus *Team Building*, dan Kursus Asas Pengurusan Organisasi bagi mencapai hasrat Kerajaan Negeri Selangor ke arah Negeri Idaman, Maju, Sejahtera dan Berkeadilan.

**PERTANYAAN-PERTANYAAN MULUT DARIPADA  
Y.B. TUAN NG TIEN CHEE  
(BALAKONG)**

**TAJUK: KITAR SEMULA**

165. Bertanya kepada Y.A.B. Dato' Menteri Besar:-

- a) Nyatakan sasaran Kerajaan bagi pelaksanaan kitar semula di peringkat negeri dan PBT. Apakah langkah-langkah yang sedang dan akan di ambil untuk menjayakannya

**JAWAPAN:**

- a) Kerajaan Negeri menyasarkan peningkatan kadar kitar semula di semua peringkat bagi memastikan penghasilan sampah dapat dikurangkan dan tahap kesedaran awam mengenai kepentingan kitar semula dipertingkatkan. Antara langkah-langkah yang sedang dan akan diambil oleh Kerajaan Negeri dan Pihak Berkuasa Tempatan bagi merealisasikan sasaran tersebut adalah seperti berikut :-
- i. Memperbanyakkan program-program kitar semula dan pameran di semua peringkat merangkumi sekolah, institusi pengajian tinggi, komuniti dan sebagainya bagi memberi kesedaran dan memupuk semangat cintakan alam sekitar, sekali gus mengelakkan daripada berlakunya pembuangan sampah yang berleluasa.
  - ii. Mewujudkan lebih banyak Pusat Kitar Semula dan sentiasa beroperasi bertujuan bagi menyalurkan bahan-bahan kitar semula kepada pengilang-pengilang yang berkaitan.
  - iii. Menyediakan lebih banyak tong-tong kitar semula di semua kawasan, terutamanya di kawasan sekolah, bandar dan kampung. Tong-tong kitar semula memudahkan masyarakat mengasingkan bahan buangan seperti kertas, botol kaca dan plastik serta tin aluminium dan ini mempercepat kerja-kerja pihak kilang kitar semula.
  - iv. Penggunaan pelbagai media hebahan bagi mempromosikan program dan kepentingan kitar semula di laman web serta buletin Kerajaan Negeri dan Pihak Berkuasa Tempatan, bahan cetakan dan media massa.

**PERTANYAAN-PERTANYAAN MULUT DARIPADA  
Y.B. TUAN DR. HAJI YAAKOB BIN SAPARI  
(KOTA ANGGERIK)**

**TAJUK: PEMBANGUNAN *FLY OVER* MERENTASI JALAN TOL SUNGAI RASA  
KE SEKSYEN 7 SHAH ALAM**

166. Kerajaan Negeri sedang membina sebuah *Fly Over* merentasi Jalan Tol Sungai Rasa Ke Seksyen 7 Shah Alam..

Bertanya kepada Y.A.B. Dato' Menteri Besar:-

- a) Berapakah kos pembinaan *Fly Over* tersebut.?
- b) Berapakah sumbangan yang diberikan oleh pemaju untuk pembinaan *Fly Over* tersebut. Sila senaraikan sumbangan mengikut pemaju.?
- c) Bilakah jangkakan *Fly Over* ini akan siap.?

**JAWAPAN:**

- a) Projek Persimpangan Bertingkat dari Lebuhraya Persekutuan ke Kawasan Pembangunan Seksyen 7, Shah Alam adalah milik Pernerbadanan Menteri Besar (MBI) di mana Perbadanan Kemajuan Negeri Selangor (PKNS) di lantik sebagai pengurus projek. PKNS telah menjalankan tender terbuka bagi pelaksanaan projek ini dan berdasarkan dasar Kerajaan Negeri iaitu '*value for money*' dan pemilihan harga terendah, PKNS telah menganugerahkan projek ini kepada syarikat PKNS Infra Berhad dengan kos projek berjumlah RM45.9 juta.
- b) Berdasarkan keputusan Kerajaan Negeri, jumlah sumbangan oleh pemaju ini adalah berdasarkan Gross Development Value (GDV) dan juga Traffic Impact Assessment (TIA) yang telah dijalankan oleh Jurutera Perunding yang dilantik. Jumlah sumbangan ini berkadaran 50:50 iaitu antara GDV dan TIA kepada syarikat-syarikat yang berkepentingan di kawasan pembangunan Seksyen 7, Shah Alam. Jumlah sumbangan adalah seperti berikut:

<b>BIL</b>	<b>PEMAJU</b>	<b>JUMLAH SUMBANGAN (RM)</b>
1	PKNS	9,544,313.38
2	SEJAGAT EMAS	229,983.46
3	ERA WANGSA	1,310,905.69
4	DAYA INTELEK	367,973.53
5	RCP ASTANAZ	689,950.37
6	MS KALI	1,655,880.88
7	SOLAR PURPOSE	252,981.80
8	WORLDWIDE	1,310,905.69
9	PCM BINA	2,230,839.51
10	SELAMAN	965,930.51
11	I-CITY	23,918,279.32
12	IJM PROPERTIES	3,518,746.86
<b>JUMLAH</b>		<b>45,996,691.00</b>

Sehingga kini, jumlah yang telah di bayar kepada pihak kontraktor adalah berjumlah RM34.9 juta.

- c) Tempoh Kontrak projek ini bermula pada 2 April 2012 hingga 30 September 2013. Walau bagaimana pun, Kerajaan Negeri telah bersetuju memberi lanjutan masa selama 10 bulan mulai 1 Oktober 2013 hingga 30 Julai 2014 berdasarkan permohonan kontraktor atas sebab untuk melaksanakan kerja-kerja pengalihan utiliti dan kerja memperkukuhkan tanah di atas tapak projek.

**PERTANYAAN-PERTANYAAN MULUT DARIPADA  
Y.B. DATO' HAJI MOHD SHAMSUDIN BIN LIAS  
(SUNGAI BURONG)**

**TAJUK : PEMELIHARAAN HUTAN BAKAU**

167. Bertanya kepada Y.A.B. Dato' Menteri Besar:-

- a) Apakah langkah-langkah kawalan yang dilaksanakan oleh kerajaan negeri untuk memastikan penebangan pokok hutan bakau tidak menjejaskan kemusnahan alam sekitar ?
- b) Sejauh manakah penebangan pokok hutan bakau menyumbang kepada perkembangan ekonomi negeri ?
- c) Apakah usaha-usaha yang dibuat untuk memulihkan semula kawasan hutan bakau yang telah musnah ?

**JAWAPAN:**

- a) Selaras dengan Dasar Moratorium selama 25 tahun, tiada kelulusan diberikan bagi tujuan penebangan pokok hutan bakau. Walau bagaimana pun, apabila berlaku permohonan untuk tebangan pokok-pokok hutan bakau bagi sesuatu projek ianya tertakluk kepada langkah-langkah mitigasi yang ditetapkan dalam laporan kesan-kesan alam sekitar (EIA).
- b) Oleh kerana tiada kelulusan untuk tebangan pokok bakau, maka kutipan hasil pada masa ini bagi kayu bakau adalah merupakan 'cukai perkhidmatan' sepertimana ditetapkan dalam Kaedah-kaedah Hutan Negeri Selangor. Pada masa ini, cukai perkhidmatan ini dikenakan terhadap kayu-kayu bakau yang dibawa dari Indonesia. Tiada permohonan yang diterima untuk membawa masuk kayu dari negara lain.
- c) Kerajaan Negeri melalui Jabatan Perhutanan telah menjalankan aktiviti tanaman pokok bakau setiap tahun. Ianya dilaksanakan di bawah Program Penanaman Bakau dan Spesies-spesies Yang Sesuai di Pesisir Pantai Negara. Dalam masa yang sama Jabatan juga menjalankan kempen kesedaran dengan kerjasama badan-badan bukan kerajaan dan juga pihak sekolah sebagai usaha meningkatkan kesedaran serta memulihara kawasan hutan bakau.

Semenjak tahun 2009 hingga Mac 2014, sejumlah 8 hutan simpanan kekal (bakau) telah berjaya dipulihkan dengan keluasan meliputi lebih kurang 40.40 hektar. Senarai kawasan yang terlibat adalah HS Kuala Bernam – 6.0 ha, HS Banjar Utara - 9.48 ha, HS Telok Gong – 9.0 ha, HS Pulau Klang - 12.14 ha, HS Jugra – 8.0 ha, HS Telok Gedong - 1.87 ha, HS Telok Gong - 1.5 ha dan HS Kuala Sepang - 0.41 ha.



**PERTANYAAN-PERTANYAAN MULUT DARIPADA  
Y.B. DATUK ABDUL SHUKUR BIN IDRUS  
(KUANG)**

**TAJUK : MIGRASI METER AIR**

168. Bertanya kepada Y.A.B Dato' Menteri Besar:

- a) Apakah status terkini pelaksanaan Skim PERMAI "Penyelesaian Migrasi Meter Air Individu"?
- b) Apakah isu dan masalah yang timbul dan penyelesaiannya?
- c) Nyatakan statistik penyelesaian meter individu hasil skim ini?

**JAWAPAN :**

- a) *Task Force* PERMAI telah ditubuhkan pada bulan Jun 2012 di antara Lembaga Perumahan Dan Hartanah Selangor (LPHS) bersama Syarikat Bekalan Air Selangor Sdn Bhd (SYABAS). Mesyuarat ini diadakan secara berjadual supaya pemaju, Badan Pengurusan Bersama (JMB) atau Perbadanan Pengurusan (MC) mendapat khidmat nasihat secara terus dan tepat daripada SYABAS berkenaan mekanisma pelaksanaan migrasi meter air individu khususnya bagi Pangsapuri Bukan Kos Rendah (Kod 17). Ini adalah kerana, skim terbabit perlu melaksanakan migrasi meter air individu bagi mendapatkan rebet air percuma secara automatik. Setakat bulan Mac 2014 sejumlah 201 kawasan pangsapuri terlibat dalam rundingan Skim PERMAI.
- b) Isu dan masalah utama yang dikenalpasti dan kaedah penyelesaiannya:

BIL.	ISU/MASALAH	KAEDAH PENYELESAIAN
1.	Borang persetujuan tidak memenuhi kuota 80% yang ditetapkan SYABAS	<p><b>Kerajaan Negeri telah menetapkan kepada SYABAS untuk menurunkan kouta daripada 100% kepada 50% (berdasarkan unit diduduki).</b></p> <p><b>Pihak SYABAS walaubagaimanapun telah memohon agar perkara-perkara diambil tindakan:</b></p> <ol style="list-style-type: none"> <li>i. <b><u>Pangsapuri di bawah PKNS</u></b> PKNS perlu membuka akaun bekalan air meter individu bagi baki unit yang tidak bersetuju untuk</li> </ol>

		<p>menyertai proses migrasi di atas nama “PKNS” dan pihak PKNS bertanggungjawab ke atas akaun-akaun tersebut;</p> <p>ii. <b><u>Pangsapuri di bawah JMB</u></b>  <b>Kerajaan Negeri memberi jaminan untuk menjelaskan sebarang tunggakan bila air akaun bekalan air meter pukal yang gagal di bayar oleh JMB dikenakan untuk mengelakkan pemotongan bekalan air pada meter pukal.</b></p> <p><b>Kerajaan Negeri tidak bersetuju akan syor-syor SYABAS kerana pihak berkenaan sebuah syarikat yang berkeuntungan dan bukan badan kebajikan. Oleh itu, SYABAS sewajarnya menetapkan proses kerja ke arah tindakan penyelesaian.</b></p>
2.	Tunggakan bil air meter pukal	<p>Kaedah disyorkan oleh LPHS dan dilaksanakan oleh SYABAS:</p> <p>i. Kontra deposit dengan tunggakan sediaada  ii-Ansuran bulanan oleh JMB @ penduduk</p> <p>Terdapat 1 kes tunggakan air di Pangsapuri Ruvena Villa yang mencecah RM 763,000.00 disebabkan oleh kebocoran paip dalaman. Kaedah penyelesaiannya melalui bantuan Skim CERIA seperti mekanisma berikut:</p> <p>i-40% Penduduk  ii-30% Kerajaan Negeri  iii-30% Pemaju</p>
3.	Keperluan teknikal belum mendapat kelulusan SYABAS	<p>Kelonggaran syarat teknikal yang ditetapkan SYABAS dengan perakuan akujanji daripada Pihak Pengurusan Bangunan sama ada pemaju, JMB atau MC.</p>

Kaedah-kaedah Industri Perkhidmatan Air (Retikulasi Air Dan Pemasangan Paip) 2014 memperuntukkan pemilik petak hendaklah memohon migrasi meter air individu kepada SYABAS dalam tempoh 6 bulan bermula 1 Februari 2014. Sekiranya gagal akan dikenakan denda tidak melebihi RM 10,000.00.

- c) Setakat Mac 2014 sejumlah 201 kawasan pangsapuri terlibat dalam rundingan. Daripada data tersebut, statistik penyelesaian meter individu seperti berikut:

PERKARA	BIL.KAWASAN		
	2012	2013	2014
<b>Aktif Migrasi</b>	<b>0</b>	<b>39</b>	<b>5</b>

**PERTANYAAN-PERTANYAAN MULUT DARIPADA  
Y.B. TUAN KHASIM BIN ABDUL AZIZ  
(LEMBAH JAYA)**

**TAJUK: PERKAHWINAN PERDANA**

169. Kerajaan Negeri Selangor baru-baru ini telah menganjurkan Majlis Perkahwinan Perdana di bawah Jawatankuasa Belia dan Sukan. Di laporkan bahawa Majlis ini dianggap berjaya mencapai objektif.

Bertanya Kepada Y.A.B. Dato Menteri Besar :

- a) Berapa banyakkah peruntukan untuk penajaan program ini?
- b) Adakah dalam perancangan untuk memanjangkan program seperti ini untuk kaum yang lain di Malaysia?
- c) Berapa banyakkah telah diperuntukkan bagi Insentif Perkahwinan Belia Bagi Tahun 2013 yang dikeluarkan kepada pasangan pengantin?

**JAWAPAN:**

- a) Kerajaan Negeri Selangor telah memperuntukan sebanyak RM120,328.00 untuk penajaan Program Majlis Perkahwinan Belia 2013 yang diadakan pada 30 November 2013 (Sabtu) bertempat di Tapak Selangor Agrofest (SAF) 2013 Perkarangan Stadium Malawati, Shah Alam, Selangor.
- b) Program Majlis Perkahwinan Perdana Belia ini merupakan program tahunan bagi Kerajaan Negeri di bawah Jawatankuasa Belia dan Sukan bagi meraikan pasangan pengantin di samping menggalakkan perkahwinan di kalangan belia yang tidak berkemampuan untuk melaksanakan Majlis Perkahwinan. Sehubungan dengan itu, dalam menjayakan program tersebut sebanyak 45 pasang pengantin yang diraikan termasuk sepasang dari pasangan kaum India dan sepasang dari pasangan kaum Cina yang telah dipilih untuk menyertai program tersebut.
- c) Pada tahun 2013, Kerajaan Negeri telah memperuntukan sebanyak 4734 permohonan yang telah diluluskan dan insentif tersebut telah disalurkan melalui dua kaedah iaitu bagi penerima yang beragama Islam, insentif akan disalurkan melalui Tabung Haji manakala bagi penerima yang bukan beragama Islam, Insentif akan disalurkan melalui Sijil Simpanan Premium (BSN).

**PERTANYAAN-PERTANYAAN MULUT DARIPADA  
Y.B. TUAN HASBULLAH BIN MOHD RIDZWAN  
(GOMBAK SETIA)**

**TAJUK : KLORR - KUALA LUMPUR OUTER RING ROAD**

170. Bertanya kepada Y.A.B. Dato' Menteri Besar:

- a) Apakah status terkini projek Kuala Lumpur Outer Ring Road (KLORR) yang akan dibina sebahagiannya merentasi Kampung Sungai Pusu, Gombak?

**JAWAPAN:**

- a) Projek *Kuala Lumpur Outer Ring Road* (KLORR) ataupun kini telah dikenali sebagai Projek *East Klang Valley Expressway* (EKVE) sedang ditangguhkan pelaksanaannya. Projek ini sebagaimana maklum, akan melibatkan dua (2) Fasa iaitu :-
- i. Persimpangan Bertingkat Sg. Long hingga Persimpangan Bertingkat Ukay Perdana.
  - ii. Persimpangan Bertingkat Ukay Perdana hingga Persimpangan Bertingkat UIAM.

Status projek bagi Fasa 1 yang bermula dari Persimpangan Bertingkat Sg. Long hingga Ukay Perdana telah siap Pelan Pengambilan Balik Tanah di bawah Seksyen 8 Akta Pengambilan Tanah (APT) 1960 dan telah diwartakan pada 7 November 2013. Selain daripada itu, laporan terperinci *Environmental Impact Assessment* (EIA) telah diluluskan pada 25 April 2013. Walau bagaimanapun, proses "*Public Inquiry*" (Penyiasatan Awam) sedang dilakukan oleh Kerajaan Negeri sebagai pra-syarat untuk mewartakan keluar Rizab Hutan Simpan yang terlibat. Pembinaan lebuh raya dijangka akan bermula pada Julai 2014.

Manakala projek bagi Fasa 2 kini masih ditangguhkan oleh Kerajaan Pusat, yang mana Kampung Sungai Pusu, Gombak tidak terlibat di dalam projek pembinaan bagi Fasa 1.

**PERTANYAAN-PERTANYAAN MULUT DARIPADA  
Y.B. TUAN MOHAMED AZMIN BIN ALI  
(BUKIT ANTARABANGSA)**

**TAJUK : PROGRAM TEBATAN BANJIR DAN PENYELENGGARAAN CERUN**

171. Bertanya kepada Y.A..B Dato' Menteri Besar :-

- a) Apakah tindakan yang telah diambil oleh Kerajaan Negeri terhadap permohonan MPAJ untuk mendapatkan peruntukan bagi program tebatan banjir dan program menstabilkan cerun di bawah pentadbiran masing- masing ?

**JAWAPAN:**

a)

**i. Kejadian Banjir**

- Laporan kejadian banjir di kawasan pentadbiran MPAJ telah dibentangkan kepada Majlis Tindakan Ekonomi Negeri (MTES) pada 4 Disember 2013.
- Punca-punca permasalahan di Taman Nirwana, Kg.Pandan dan Taman Ampang Utama telah dikenalpasti.
- Cadangan penyelesaian juga telah dikenalpasti meliputi cadangan memperkemaskan semua jajaran sistem perparitan dan menaiktaraf saiz sistem pembentung (*culvert*) sedia ada.
- Cadangan-cadangan berkaitan telah dan sedang dilaksanakan secara perolehan sebutharga menggunakan peruntukan semasa MPAJ dengan kos RM 200,000.00. Perincian adalah seperti di **LAMPIRAN A** .

**ii. Penyelenggaraan Cerun**

- Bagi usaha melaksanakan kerja-kerja pengukuhan dan penstabilan cerun, MPAJ telah mengemukakan kertas permohonan peruntukan kepada pihak Kerajaan Negeri melalui Mesyuarat Tindakan Ekonomi Negeri.
- Mesyuarat MTES Bil.44/2012 pada 12 Disember 2012 telah meluluskan permohonan MPAJ.
- Kerajaan Negeri telah meluluskan pemberian pinjaman peruntukan sebanyak **RM 3,214,726.63** bagi melaksanakan **5 projek pengukuhan cerun** (Sila rujuk **LAMPIRAN B**).

Pinjaman yang telah diberikan hanya akan dibuat pembayaran selepas 2 tahun projek siap dengan dikenakan faedah 4% setahun.

## LAMPIRAN A

BIL.	NAMA PROJEK	KOS PROJEK	NAMA KONTRAKTOR	TEMPOH
1.	Cadangan kerja membekal dan memasang pembentung ke kotak serta lain kerja berkaitan di Jalan 4, Ampang Utama, Ampang ,Selangor	RM 93,100.00	BENA TELITI ENTERPRISE	8 MINGGU (21/2/2014-17/4/2014)
2.	Cadangan kerja membekal dan memasang pembentung ke kotak serta lain-lain kerja berkaitan di Jalan Kemajuan A, Kampung Pandan, Ampang ,Selangor	RM 75,000.00	-	SEBUT HARGA DIBUKA SEMUKA

## LAMPIRAN B

Bil	Lokasi	Kos	Tarikh Mula/Siap	Status Di tapak
1.	Lot 19041 Jalan Up 1/8 Taman Ukay Perdana, Hulu Kelang, Selangor Darul Ehsan.	<b>RM 1,375,595.88</b> <b>Perunding :</b> Kumpulan IKRAM Sdn Bhd Kontraktor : TRIPLE E Enterprise	Tarikh mula : 12 Ogos 2013  Tarikh siap : 12 Mei 2014	90% siap
2.	Rizab Jalan Bersebelahan Rumah Kebajikan Good Shepherd Hulu Kelang Selangor.	<b>RM 396,290.55</b> <b>Perunding :</b> Kumpulan IKRAM Sdn Bhd Kontraktor : Lepai Maju Construction	Tarikh mula : 12 Ogos 2013  Tarikh siap : 14 Okt 2013	100% siap
3.	Lot 36203 Jalan Persiaran Desa Ampang 4, Taman Sri Ampang.	<b>RM 667,058.75</b> <b>Perunding :</b> Kumpulan IKRAM Sdn Bhd Kontraktor : Semarak Geo Enterprise	Tarikh mula : 12 Ogos 2013  Tarikh siap : 25 Nov 2013	100% siap



Bil	Lokasi	Kos	Tarikh Mula / Siap	Status Di tapak
4.	Sebahagian Lot 27383, Jalan Melati 1, Berhampiran Bulatan Taman Seraya, Taman Bukit Permai, Selangor Darul Ehsan.	<p style="text-align: center;"><b>RM 380,322.55</b></p> <p><b>Perunding :</b> Kumpulan IKRAM Sdn Bhd Kontraktor : Paksi Bumi Niaga</p>	<p>Tarikh mula : 12 Ogos 2013</p> <p>Tarikh siap : 25 Nov 2013</p>	100% siap
5.	Kg. Dato' Mufti Selangor Darul Ehsan.	<p style="text-align: center;"><b>RM 395,458.90</b></p> <p><b>Perunding :</b> Kumpulan IKRAM Sdn Bhd Kontraktor : Kederat Emas</p>	<p>Tarikh mula : 12 Ogos 2013</p> <p>Tarikh siap : 20 Jan 2014</p>	100% siap
<b>Jumlah Keseluruhan</b>		<b>RM 3214726.63</b>		

**PERTANYAAN-PERTANYAAN MULUT DARIPADA  
Y.B. TUAN LOH CHEE HENG  
(TELOK DATOK)**

**TAJUK : PROJEK GO RURAL**

172. Bertanya kepada Y.A.B. Dato' Menteri Besar:-

- a) Sila nyatakan perkembangan Projek " *Go Rural*" yang diwar-warkan oleh Kerajaan Negeri.
- b) Berapakah jumlah peruntukan yang akan disalurkan kepada Daerah Kuala Langat,
- c) Peruntukan yang diturunkan sebagai pembangunan infrastruktur asas di DUN Telok Datok.

**JAWAPAN:**

a) dan b)

Kerajaan Negeri dari dulu hingga kini memberi tumpuan spesifik kepada Pembangunan Desa. Matlamat Kerajaan Negeri secara amnya adalah untuk meningkatkan pendapatan serta taraf ekonomi penduduk desa. Ini sekaligus dapat meningkatkan taraf hidup serta merapatkan jurang ekonomi masyarakat Bandar dan desa.

- i) Pada ketika ini, Kerajaan Negeri Selangor sedang merangka satu dasar iaitu Pembangunan Desa Bersepadu dan Mampan. Ini bertujuan bagi meningkatkan pendapatan penduduk di samping mewujudkan nilai keempunyaan penduduk bagi sesuatu kampung tersebut. Perkara ini masih di peringkat awal di mana segala kajian sedang dilakukan di peringkat akar umbi bagi memastikan segala kajian sedang dilakukan di peringkat akar umbi bagi memastikan segala perjalanan berhubung perkara ini berjalan seperti yang dilaksanakan mengikut perancangan yang telah dibuat.
- ii) Memberi Kesedaran terhadap kepentingan dan keperluan pembangunan desa. "*Raising Awareness*". Pada peringkat pertama ini, Ketua-Ketua Kampung akan mendengar sendiri mandat daripada Y.A.B Dato Menteri Besar mengenai pelaksanaan projek pembangunan desa. Sesi pertemuan ini adalah pada 22 Jun 2013. Pada peringkat ini juga akan diadakan sesi perbincangan untuk mempelajari sebab-sebab dasar-dasar terdahulu gagal oleh pembuat/pelaksana. (*Lesson Learn - Experienced Based*). **Memperkenalkan Agenda Polisi**, "*Create Policy Agenda*". Pada peringkat kedua ini, telah diadakan bengkel "Kenali Kampungku". Bengkel ini disertai oleh Pegawai Daerah, Ketua-Ketua Kampung, Setiausaha JKKK, Wakil Wanita. Bengkel ini telah mengenal pasti pelanggan serta profil kampung

seperti asset tenaga manusia yang dimiliki, kemudahan serta sumber sedia ada, sistem kewangan dan politik setempat, serta proses komunikasi di kampung itu. Kerajaan Negeri dalam proses menyemak dan meneliti profil-profil yang diterima daripada kampung-kampung. Selain itu, bengkel ini juga membolehkan perbincangan dua hala mengenai masalah-masalah yang dihadapi di kampung-kampung yang menyekat kemajuan ekonomi mereka. Di samping itu, bengkel ini juga bertujuan untuk mendapatkan cadangan daripada masyarakat kampung sendiri tentang kemajuan yang diinginkan di kampung mereka.

- iii) Peringkat ketiga ialah untuk Menyusun Agenda-Agenda yang dibincangkan dalam bengkel Mengikut Keutamaan. *“Prioritize Agenda”*. Peringkat keempat ialah Menggubal Dasar Baru. *“Enact on New Policy”*. Peringkat penggubalan dasar baru ini akan diadakan hasil daripada pemantauan terperinci dari semasa ke semasa terhadap projek-projek yang dalam proses pelaksanaan bagi memastikan dasar digubal wajar dengan keperluan yang diteliti di peringkat akar umbi. Peringkat kelima ialah untuk Memantau Dan Menilai Polisi-Polisi. *“Evaluate Policy”*.
- iv) Pelaksanaan pembangunan desa bersepadu dan mampan ini bergantung kepada kemajuan dalam pembangunan komuniti sesuatu kawasan tersebut. Langkah-langkah asas dalam pembangunan sesuatu komuniti adalah seperti Membina Sokongan iaitu merupakan tonggak yang paling utama di dalam dasar ini dimana ianya memerlukan kajian diperingkat akar umbi serta mendapatkan maklumat-maklumat yang diinginkan, Membuat Perancangan iaitu setelah mendapatkan maklumat yang diinginkan, perancangan bagi memastikan program ini berjalan secara lancar adalah diperlukan. Kajian-kajian juga turut dilakukan keatas program yang gagal dilaksanakan bagi mengelakkan perkara yang sama berulang, Implementasi dan Menyesuaikan Pelan iaitu perancangan yang telah dirancang akan dilaksanakan mengikut kesesuaian di sesebuah kampung tradisi di Negeri Selangor.
- v) Pada masa ini Kerajaan Negeri juga sedang menjalankan Program Kemahiran Teknikal Belia Desa. Program ini juga merupakan salah satu strategi pembangunan desa dengan memberi peluang kepada para belia untuk menjana pendapatan mereka sendiri dan sekaligus meningkatkan taraf ekonomi penduduk kampung.

Pembangunan Desa merupakan projek yang diberi tumpuan oleh Kerajaan Negeri. Secara dasarnya, peruntukan sebanyak RM800,000.00 akan disalurkan kepada setiap daerah untuk tujuan projek infrastruktur di daerah tersebut. Pejabat Daerah Kuala Langat telah mengemukakan cadangan-cadangan projek bagi infrastruktur di daerah Kuala Langat kepada Pengerusi Jawatankuasa Tetam Pembangunan Desa. Permohonan-permohonan tersebut akan dinilai semula di peringkat Unit Perancangan Ekonomi Negeri bagi meneliti tahap kritikal sesuatu projek tersebut untuk diluluskan bagi mengelakkan sebarang

pembaziran. Walau bagaimanapun, sekiranya terdapat mana-mana projek infrastruktur yang sangat kritikal dan memerlukan tindakan segera, akan diberi keutamaan

- c) Jawapan adalah seperti di lampiran.

BIL.	NAMA PROJEK	PERUNTUKAN (RM)	PERBELANJAAN SEBENAR	PROSES PEROLEHAN			DUN	KONTRAKTOR	PRESTASI FIZIKAL				STATUS					CATATAN
				I	SH	T			TARIKH MULA	TARIKH SIAP	% DIRANCA NG	% SEBENAR	B	M	D	P	LJ	
<b>JALAN/DATARAN/LALUAN BERBUMBUNG</b>																		
1	Kerja -Kerja Menurap Batu Campur Di Kampung Bukit Perah, Kg. Orang Asli Busut Baru, Daerah Kuala Langat	50,000.00	38,200.00		/		Telok Datok	IDR NUSANTARA ETERPRISE	20.5.2013	19.6.2013		100%					/	<b>Status Terkini</b> - Selesai Kerja dan Bayaran
2	Kerja -Kerja Menurap Batu Campur di Kampung Sri Cheeding, Kg. Jenjarom, Kg Sri Jarom Daerah Kuala Langat	50,000.00	41,575.00		/		Telok Datok	HA MEDAN JAYA ENTERPRISE	20.5.2013	3.6.2013	100%	100%					/	<b>Status Terkini</b> - Selesai Kerja dan Bayaran
3	Kerja-kerja penyelenggaraan jalan dengan batu campur di Kampung Busut Baru (Orang Asli), Daerah Kuala Langat	50,000.00	41,400.00		/		Telok Datok	SELALU PERTAMA ENTERPRISE	20.5.2013	19.6.2013	100%	100%					/	<b>Status Terkini</b> - Selesai Kerja dan Bayaran
4	Kerja-kerja penyelenggaraan jalan dengan batu campur di Kampung Bukit Perah, Daerah Kuala Langat	50,000.00	38,050.00		/		Telok Datok	URUS KIRIM ENTERPRISE	20.5.2013	19.6.2013	100%	100%					/	<b>Status Terkini</b> - Selesai Kerja dan Bayaran
5	Kerja-Kerja Menurap Semula Premix Jalan Masjid / Sekolah di Kg. Seri Cheeding Daerah Kuala Langat.	42,900.00	35,700.00		/		Telok Datok	MOHAMAD NOH BIN HJ. KARTODJAYO	13.11.2013	11.12.2013	100%	100%					/	<b>Status Terkini</b> - Selesai Kerja dan Bayaran
6	Cadangan Kerja-kerja Penyelenggaraan jalan dengan Batu campur di Jalan A, Kampung Telok Bunut, Banting, Kuala Langat	19,520.00	14,850.00		/		Telok Datok	SAKA USAHA ENTERPRISE	13.2.2013	13.3.2013	100%	100%					/	<b>Status Terkini</b> - Selesai Kerja dan Bayaran
7	Cadangan kerja-kerja penyelenggaraan jalan dengan Batu campur di Jalan B, Kampung Telok Bunut, Banting, Kuala Langat	19,520.00	14,700.00		/		Telok Datok	SENJA BENA CONSTRUCTION	13.2.2013	13.3.2013	100%	100%					/	<b>Status Terkini</b> - Selesai Kerja dan Bayaran

8	Cadangan menurap semula jalan premix di Jalan Lot 45, Kg. Sg. Sedu, Banting Kuala Langat	18,440.00	17,940.00	/	Telok Datok	NAJMI RESTU RESOURCES	13.2.2013	13.3.2013	100%	100%	/	<b>Status Terkini</b> - Selesai Kerja dan Bayaran
9	Cadangan menurap semula jalan premix di Jalan Lot 30, Kg. Sg. Sedu, Banting Kuala Langat	27,323.00	24,401.50	/	Telok Datok	GRUV ENTERPRISE	13.2.2013	13.3.2013	100%	100%	/	<b>Status Terkini</b> - Selesai Kerja dan Bayaran
10	Cadangan menurap semula jalan premix di Jalan Lot 77, Kg. Sg. Sedu, Banting Kuala Langat	14,255.00	12,100.00	/	Telok Datok	MOHD JA'AFAR BIN SELAM T/A MOHD JAAFAR BIN SELAM	13.2.2013	13.3.2013	100%	100%	/	<b>Status Terkini</b> - Selesai Kerja dan Bayaran
11	Cadangan Menurap Semula Jalan Premix di Jalan Lot 911, Kg. Sg. Jarum Banting Kuala Langat	23,178.50	21,501.00	/	Telok Datok	ATAN BIN MD HASAN	13.2.2013	6.3.2013	100%	100%	/	<b>Status Terkini</b> - Selesai Kerja dan Bayaran
12	Cadangan menurap semula jalan premix di Jalan Lot 312, Kg. Sg. Jarum, Banting Kuala Langat	25,325.00	20,125.00	/	Telok Datok	MAN AZZAM ENTERPRISE	13.2.2013	20.2.2013	100%	100%	/	<b>Status Terkini</b> - Selesai Kerja dan Bayaran
13	Cadangan Menurap Semula jalan premix di Jalan Lot 1011, Kg. Seri Cheeding Banting Kuala Langat	19,034.00	15,224.00	/	Telok Datok	SERI MEDAN	13.2.2013	27.2.2013	100%	100%	/	<b>Status Terkini</b> - Selesai Kerja dan Bayaran
14	Cadangan Menurap Semula Jalan Premix di Jalan Lot 1013, Kg. Seri Cheeding, Banting, Kuala Langat	35,598.50	29,155.00	/	Telok Datok	SUHAIFOL CONSTRUCTION	13.2.2013	27.2.2013	100%	100%	/	<b>Status Terkini</b> - Selesai Kerja dan Bayaran
15	Cadangan Menurap Batu Campur di Jalan Site A, Kg. Bukit Perah Banting, Kuala Langat	19,520.00	14,200.00	/	Telok Datok	MOHS ENTERPRISE	13.2.2013	27.2.2013	100%	100%	/	<b>Status Terkini</b> - Selesai Kerja dan Bayaran
16	Cadangan Menurap batu campur di Jalan Site B, Kg. Bukit Perah, Banting, Kuala Langat	19,520.00	15,220.00	/	Telok Datok	KAMARUDIN BIN MOKSIN	13.2.2013	13.3.2013	100%	100%	/	<b>Status Terkini</b> - Selesai Kerja dan Bayaran
17	Cadangan Menurap batu campur di Jalan Site C, Kg. Bukit Perah, Banting, Kuala Langat	19,520.00	12,870.00	/	Telok Datok	KARISMA WEST WOJO ENTERPRISE	13.2.2013	6.3.2013	100%	100%	/	<b>Status Terkini</b> - Selesai Kerja dan Bayaran
18	Cadangan Menurap batu campur di Jalan Site D, Kg. Bukit Perah, Banting, Kuala Langat	19,520.00	15,052.00	/	Telok Datok	S. MOHD YASIN BIN SALUKI	13.2.2013	13.3.2013	100%	100%	/	<b>Status Terkini</b> - Selesai Kerja dan Bayaran

19	Cadangan Menurap Batu Premix Di Batu 15 dan Kampung Sungai Manggis, Kampung Sungai Jarom, Kampung Seri Cheeding	35,599.20	30,800.00	/			Telok Datok	KINARA ENTERPRISE	1.7.2013	14.7.2013	100%	100%							/	<b>Status Terkini</b> - Selesai Kerja dan Bayaran
20	Kerja-Kerja Menaiktaraf Jalan Tembusu Kg. Jenjarom, Daerah Kuala Langat"	51,725.00	42,600.00	/			Telok Datok	PERTUBUHAN PELADANG KAWASAN BATU LAUT	30.10.2013	12.11.2013	100%	100%							/	<b>Status Terkini</b> - Selesai Kerja dan Bayaran
21	Menurap Premix Hujung Jalan Merpati, Kg. Seri Cheeding Daerah Kuala Langat	26,000.00	22,130.00	/			Telok Datok	NOHZAH ENTERPRISE	30.10.2013	12.11.2013	100%	100%							/	<b>Status Terkini</b> - Selesai Kerja dan Bayaran
<b>JUMLAH</b>		<b>636,498.20</b>	<b>517,793.50</b>																	
<b>PARIT / LONGKANG</b>																				
22	Menyelenggara Parit/Longkang Jalan Sentosa, Kg. Sg. Manggis & Taman Manggis Jaya, Daerah Kuala Langat	19,700.00	19,700.00	/			Telok Datok	AMRAN BIN ABDULLAH	9.12.2013	29.12.2013	100%	100%							/	<b>Status Terkini</b> - Selesai Kerja dan Bayaran
23	Menyelenggara Parit Jalan Sekolah, Jalan Meranti & Jalan Getah Kg. Jenjarom, Daerah Kuala Langat	15,200.00	15,200.00	/			Telok Datok	PZF DINAMIK ENTERPRISE	10.01.2014	23.01.2014	100%	100%							/	<b>Status Terkini</b> - Selesai Kerja dan Bayaran
24	Menyelenggara Parit / Longkang Di Kompleks Industri Kecil Kg. Sg. Manggis, Daerah Kuala Langat	4,997.50	4,997.50	/			Telok Datok	AHMAD SUM BIN AHMAD IKRAM	10.01.2014	23.01.2014	100%	100%							/	<b>Status Terkini</b> - Selesai Kerja dan Bayaran
<b>JUMLAH</b>		<b>39,897.50</b>	<b>39,897.50</b>																	
<b>JUMLAH KESELURUHAN</b>		<b>676,395.70</b>	<b>557,691.00</b>																	

**PERTANYAAN-PERTANYAAN MULUT DARIPADA  
Y.B. TUAN TAN POK SHYONG  
(PANDAMARAN)**

**TAJUK: MASALAH FLAT KOS RENDAH DI FLAT MPK PANDAMARAN**

173. Bertanya kepada Y.A.B. Dato' Menteri Besar

- a) Adakah Kerajaan Negeri merancang untuk menaik taraf pendawaian semula sistem elektrik, memperbaiki bumbung dan tangki bangunan yang telah bocor dan juga saluran air yang rosak di Flat MPK Pandamaran yang berusia melebihi 50 tahun?

**JAWAPAN:**

- a) Pada 2013, Majlis Perbandaran Klang telah pun memohon kepada Kerajaan Negeri supaya menyenaraikan Flat MPK Pandamaran yang telah dijual kepada penghuni-penghuni asal untuk disenaraikan di dalam "*Program Pangsapuri Ceria*" bagi membantu merealisasikan Rumah Pangsa Kos Rendah ini menjadi pangsapuri yang lebih cantik dan indah dengan program seperti mengecat semula bangunan, pembersihan kawasan, pendawaian semula dan sebagainya tetapi peruntukan tidak diberikan kepada Majlis.



**PERTANYAAN-PERTANYAAN MULUT DARIPADA  
Y.B. PUAN HALIMATON SAADIAH BINTI BOHAN  
(KOTA DAMANSARA)**

**TAJUK : PROJEK PERUMAHAN RAKYAT (PPR)**

174. Bertanya kepada Y.A.B. Dato' Menteri Besar:

- a) Nyatakan lokasi PPR yang bakal dibina oleh kerajaan Negeri mengikut Parlimen dan DUN?
- b) Nyatakan jumlah unit PPR baru yang akan dibina dan PPR yang sedia ada tetapi masih belum berpenghuni?

**JAWAPAN:**

- a) Untuk makluman Yang Berhormat, pembinaan Projek Perumahan Rakyat (PPR) adalah di bawah bidang kuasa Jabatan Perumahan Negara, Kementerian Kesejahteraan Bandar, Perumahan dan Kerajaan Tempatan (KPKT). Buat masa ini belum ada perancangan untuk membina rumah PPR di Negeri Selangor.
- b) Setakat ini 5,436 unit rumah PPR telah dibina di Negeri Selangor iaitu PPR Kg. Baru Hicom, PPR Serendah, PPR Kota Damansara dan PPR Lembah Subang. Kesemua projek PPR ini telah diduduki oleh penyewa.

**PERTANYAAN-PERTANYAAN MULUT DARIPADA  
Y.B. TUAN SHAHRUM BIN MOHD SHARIF  
(DENGKIL)**

**TAJUK: PEJABAT PENASIHAT EKONOMI DAN KETUA STAFF PEJABAT YAB  
MENTERI BESAR**

175. Bertanya kepada Y.A.B. Dato' Menteri Besar:

- a) Apakah struktur organisasi dan berapakah kakitangan Pejabat Penasihat Ekonomi dan Pejabat Ketua Staf?
- b) Berapakah perbelanjaan gaji bulanan kakitangan yang terlibat untuk kedua-dua pejabat ini?
- c) Berapakah perbelanjaan operasi Pejabat Penasihat Ekonomi dari tahun 2010 hingga sekarang.

**JAWAPAN:**

- a) Pejabat Penasihat Ekonomi di urus oleh tiga orang kakitangan terdiri daripada Ketua Eksekutif, Eksekutif Komunikasi dan Pembantu Peribadi.
- b) Perbelanjaan gaji kasar (termasuk caruman KWSP dan elaun ) untuk Pejabat Penasihat Ekonomi adalah sebanyak RM 25,350.00 sebulan.
- c) Pejabat Penasihat Ekonomi menerima peruntukan perbelanjaan operasi dari Kerajaan Negeri sebanyak RM 150,000 setahun. Antara 2010 hingga Disember 2013, jumlah perbelanjaan operasi sebanyak RM 433,129.97. Berikut pecahan mengikut tahun dari 2010 sehingga 2013:-

<b>Tahun</b>	<b>2010</b>	<b>2011</b>	<b>2012</b>	<b>2013</b>	<b>JUMLAH</b>
Perbelanjaan	70,926.20	78,259.82	80,690.95	203,253.00	433,129.97

**PERTANYAAN-PERTANYAAN MULUT DARIPADA  
YANG BERHORMAT IR. HJ. MOHD HASLIN HASSAN  
(TANJONG SEPAT)**

**TAJUK: PEMBANGUNAN DESA**

176. Bertanya kepada Y.A.B. Dato' Menteri Besar;

- a) Apakah bentuk pembangunan desa yang ingin dilaksanakan oleh kerajaan dalam membantu meningkatkan taraf ekonomi masyarakat desa?
- b) Apakah usaha kerajaan bagi memastikan keberkesanan penyelenggaraan jalan-jalan dan bahu-bahu jalan di kampung-kampung dilaksanakan dengan baik dan mengikut jadual yang munasabah?
- c) Adakah kerajaan bersedia melaksanakan program pembesaran kampung tradisi?

**JAWAPAN:**

- a) Pembangunan Desa bukan merupakan satu projek yang boleh dilihat secara sendiri. Kerajaan Negeri ingin mengutarakan matlamat untuk menjalankan pembangunan desa secara holistik ini dengan kaedah mengambil kira soal pandangan dari kumpulan pelaksana, kerjasama daripada pembuat dasar dan juga agensi berkaitan seperti Jabatan Pertanian dan Pejabat Daerah. Pada masa yang sama, matlamat utama yang ingin diutarakan oleh Kerajaan Negeri ialah untuk mengurangkan jurang pendapatan serta menanam nilai keempunyaan projek tersebut dalam diri masyarakat kampung. Pada masa ini, kaedah yang dilaksanakan dalam membantu membangunkan masyarakat kampung ialah dengan memberi insentif dan bantuan. Kerajaan Negeri ingin mengubah konsep ini ke arah satu konsep yang menyeluruh dan holistic bagi memastikan pembangunan kampung secara merupakan sala satu program di mana ia merupakan satu platform untuk mendekatkan penduduk luar bandar supaya tidak tercicir daripada arus kemajuan Negeri Selangor ini.
- b) Kerajaan Negeri sentiasa berusaha dalam memastikan keberkesanan penyelenggaraan jalan-jalan dan bahu-bahu jalan di kampung-kampung ini dilaksanakan dengan baik dan mengikut jadual dan waktu penyelenggaraan yang munasabah. Antara usaha Kerajaan Negeri adalah melalui penyediaan peruntukan tahunan melalui Penyelenggaraan Jalan-jalan Kampung sebanyak RM4.0 juta setahun serta di bawah peruntukan penyelenggaraan Jalan-jalan Negeri atau MARRIS berdasarkan keperluan di mana untuk tahun 2014 sejumlah RM500 ribu diperuntukkan untuk setiap daerah bagi penyelenggaraan Jalan Kampung ini.

Penyelenggaraan jalan-jalan kampung ini adalah di bawah pemantauan Pejabat-pejabat Daerah dan Tanah. Pejabat Daerah akan sentiasa memantau dan memastikan agar jalan-jalan ini sentiasa diselenggara dengan baik.

- c) Setakat ini tiada keperluan bagi program pembesaran kampung tradisi.

**PERTANYAAN-PERTANYAAN MULUT DARIPADA  
Y.B. TUAN MOHD KHAIRUDDIN BIN OTHMAN  
(PAYA JARAS)**

**TAJUK : SKIM BANTUAN TADIKA SELANGOR (TUNAS)**

177. Dimaklumkan bahawa pendaftaran pelajar bagi kemasukan bulan Mac 2014 telah ditutup kerana ketiadaan peruntukan.

Bertanya kepada Y.A.B. Dato' Menteri Besar :-

- a) Berapa banyakkah peruntukan Skim Tunas ini untuk Tahun 2014?
- b) Apakah Kerajaan Negeri Selangor akan menambah peruntukan bagi membolehkan golongan keluarga berpendapatan rendah menikmati Skim TUNAS ini?

**JAWAPAN:**

- a) Jumlah peruntukan yang telah diperuntukan untuk tahun 2014 adalah sebanyak RM 3 juta.
- b) Kerajaan Negeri akan menilai semula jumlah peruntukan tersebut berdasarkan prestasi jumlah permohonan semasa.

**PERTANYAAN-PERTANYAAN MULUT DARIPADA  
Y.B. TUAN NG SZE HAN  
(KINRARA)**

**TAJUK: PERKHIDMATAN BAS AWAM SECARA PERCUMA**

178. Bertanya Kepada YAB Dato Menteri Besar :

- a) Apakah perkembangan terkini mengenai program perkhidmatan bas awam secara percuma?
- b) Berapakah perbelanjaan setahun yang perlu ditanggung oleh kerajaan negeri bagi program ini?
- c) Bilakah MPSJ bercadang akan melaksanakan program ini?

**JAWAPAN :**

- a) Kerajaan Negeri Selangor melalui Pihak Berkuasa Tempatan (PBT) telah melaksanakan program perkhidmatan bas awam percuma yang juga dikenali sebagai bas komuniti. Antara PBT yang telah melaksanakan program ini adalah Majlis Bandaraya Shah Alam (MBSA) dan Majlis Bandaraya Petaling Jaya (MBPJ). Manakala pihak Majlis Perbandaran Subang Jaya (MPSJ) dan Majlis Perbandaran Kajang (MPKj) telah selesai menjalankan kajian untuk tujuan pelaksanaan program tersebut.
- b) Kerajaan Negeri Selangor dan PBT berkenaan perlu memberi penelitian yang rapi akan usaha menyediakan perkhidmatan bas awam percuma kerana melibatkan perbelanjaan yang tinggi dari segi kos dan pelaburan. Perbelanjaan yang perlu ditanggung adalah berbeza mengikut PBT bergantung kepada konsep pelaksanaan yang dipilih sama ada dengan cara pembelian atau penyewaan bas atau secara kontrak dengan penyedia perkhidmatan bas sedia ada. Anggaran perbelanjaan setahun yang ditanggung PBT adalah dalam lingkungan RM350,000.00 hingga RM650,000.00 bagi pembelian atau penyewaan bas termasuk kos-kos sampingan seperti kos pengurusan dan penyelenggaraan.
- c) Pihak MPSJ telah selesai menjalankan kajian untuk tujuan pelaksanaan program perkhidmatan bas awam percuma ini yang akan diperluaskan oleh MPSJ secara berperingkat setelah mendapat kelulusan daripada Pihak Berkuasa Negeri demi memastikan pelaksanaan ini dapat dinikmati dan memberi manfaat kepada semua.

**PERTANYAAN-PERTANYAAN MULUT DARIPADA  
Y.B. PUAN HANIZA BINTI MOHAMED TALHA  
(TAMAN MEDAN)**

**TAJUK: PENGURUSAN SISA PEPEJAL SELANGOR**

179. Bertanya kepada YAB Dato' Menteri Besar:

- a) Apakah sistem pengurusan sisa pepejal yang digunakan oleh kerajaan Selangor yang mampu mengatasi masalah sampah yang sedia ada?
- b) Bagaimana pendekatan pemuliharaan tapak pelupusan sampah haram dilakukan, anggaran kos dan tempoh dapat dipulihkan?

**JAWAPAN :**

**Jawapan dari UPEN MAKRO.**

- a) Pada masa ini, Kerajaan Negeri mempunyai dua (2) buah tapak pelupusan sanitari, sebuah *transfer station* sampah, tiga (3) buah tapak pelupusan sisa lengai dan tiga (3) buah tapak pelupusan sampah secara terbuka. Tapak-tapak tersebut adalah seperti di **Lampiran 1**.

Sistem pengurusan sisa pepejal yang digunapakai Kerajaan Selangor adalah bersifat konvensional iaitu pemprosesan akhir di tapak pelupusan sampah dan dibantu oleh *transfer station*. Satu Jawatankuasa Task Force Pengurusan Sisa Pepejal telah diwujudkan bagi mengkaji serta mencadangkan kepada Kerajaan Negeri samada keperluan menggunakan teknologi pelupusan sisa pepejal seperti insinerator, *Refuse Derive Fuel (RDF)*, *Waste To Energy (WTE)* atau teknologi seumpamanya bagi meningkatkan jangka hayat tapak pelupusan.

- b) Kerajaan Negeri telah mengambil pelbagai pendekatan bagi melakukan proses pemuliharaan tapak pelupusan secara haram antaranya dengan membuat penutupan secara selamat, pasca penutupan dan rampasan tanah akan dibuat sekiranya perlu bagi mengawal masalah tapak pelupusan sampah haram berulang. Walau bagaimanapun, anggaran kos pemuliharaan tapak adalah bergantung kepada beberapa faktor seperti saiz tapak dan kesan pencemaran selain mengambil masa lebih kurang 2-4 bulan bagi melakukan proses pemuliharaan.

Bagi projek pemuliharaan Tapak Pelupusan Sungai Kertas yang berkeluasan 14.19 ekar, Kerajaan Negeri memperuntukkan sejumlah RM5,109,450.00 bagi melakukan kerja-kerja pemuliharaan tapak. Manakala bagi Tapak Pelupusan Sungai Kembong yang berkeluasan 74 ekar, Kerajaan Negeri memperuntukkan sejumlah RM4,738,000.00 yang telah selesai sepenuhnya pada bulan Mei 2011. Kos kerja-kerja pemuliharaan adalah bergantung kepada keadaan tapak berkenaan.

Ketika ini masih terdapat banyak tapak-tapak pelupusan sampah yang beroperasi secara haram seperti di Jalan Ampang, Hulu Langat dan Jalan Iskandar, Kapar, Klang. Oleh yang demikian, Kerajaan Negeri telah mengambil pelbagai langkah dengan menjalankan aktiviti pemantauan secara berterusan dengan mengadakan operasi bersepadu bagi menangani masalah tersebut. Selain daripada itu, tindakan penguatkuasaan telah dikenakan kepada pesalah-pesalah yang membuang sampah di tapak tersebut dengan mengenakan kompaun sehingga RM1000.00 selain menyita kenderaan yang terlibat dalam kegiatan tersebut mengikut kepada Undang-Undang Kecil Pemungutan, Pembuangan dan Pelupusan Sampah.



## Lampiran 1

### Senarai Tapak-Tapak Pelupusan Sisa Pepejal di Negeri Selangor

<b>Tapak Pelupusan</b>	<b>Kapasiti</b>	<b>Tahun Operasi</b>	<b>Jangka hayat</b>	<b>Kendalian</b>
Tapak Pelupusan Sanitari Jeram, Kuala Selangor	2700 tan/hari	2007	Sehingga Disember 2016	Worldwide Holdings Berhad
Tapak Pelupusan Sanitari Tanjong Duabelas, Kuala Langat.	400 tan/hari	2010	Sehingga tahun 2050	Worldwide Holdings Berhad
Transfer Station Seksyen 21, Shah Alam	1200 tan/hari	2007	Konsesi Selama 25 Tahun	Worldwide Holdings Berhad
Tapak Pelupusan Sisa Lengai Dengkil	200 tan/hari	2004	Konsesi selama 20 tahun	Worldwide Holdings Berhad.
Tapak Pelupusan Sisa Lengai Kuang	120 tan/hari	2007	Konsesi selama 20 tahun	Worldwide Holdings Berhad.
Tapak Pelupusan Sisa Lengai Sg. Kertas	20 tan/hari	2011	Konsesi selama 10 tahun	Worldwide Holdings Berhad.
Tapak Pelupusan Secara Terbuka Bukit Beruntong	100-120 tan/sehari	2007	Sehingga tahun 2018	Majlis Daerah Hulu Selangor

Tapak Pelupusan Secara Terbuka Sungai Sabai	80-100 tan/sehari	2001	Sehingga tahun 2018	Majlis Daerah Hulu Selangor
Tapak Pelupusan Secara Terbuka Panchang Bedena	60 tan/sehari	1984	Sehingga tahun 2023	Majlis Daerah Sabak Bernam

**PERTANYAAN-PERTANYAAN MULUT DARIPADA  
Y.B. TUAN LAU WENG SAN  
(KAMPUNG TUNKU)**

**TAJUK: KAWALAN POPULASI NYAMUK AEDES MELALUI NYAMUK PEMANGSA  
TOXO**

180. Bertanya kepada YAB Dato' Menteri Besar :

- a) Apakah keputusan dan keberkesanan pelepasan nyamuk gajah atau *Toxorhynchites* (Toxo) dewasa di hutan Pangsapuri Sri Tanjung, USJ 16 dan Kampung Seri Amana di bawah Majlis Perbandaran Subang Jaya (MPSJ) bagi mengurangkan populasi nyamuk *Aedes* pada tahun 2013?

**JAWAPAN:**

- a) Kawalan populasi nyamuk *aedes* melalui nyamuk pemangsa *Toxo* masih di dalam peringkat kajian. Hasil pemerhatian awal menunjukkan ada penurunan kes denggi di lokasi kajian seperti di lokasi kajian di Kg Sri Aman, menunjukkan tiada kes denggi dilaporkan selama lebih kurang 11 bulan selepas pelepasan *Toxo* kali ketiga (daripada 5 pelepasan)

Walau bagaimanapun, penggunaan nyamuk *Toxo* untuk mengurangkan populasi nyamuk *aedes* hanya sesuai dijalankan di kawasan yang banyak tumbuhan dan pokok.

**PERTANYAAN-PERTANYAAN MULUT DARIPADA  
Y.B. TUAN JAKIRAN BIN JACOMAH  
(BUKIT MELAWATI)**

**TAJUK : EKO-PELANCONGAN**

181. Kuala Selangor memiliki 2 produk eko-pelancongan iaitu Taman Alam dan Kelip-Kelip Kg Kuantan.

Bertanya kepada YAB. Dato' Menteri Besar :

- a) Apakah langkah Kerajaan Negeri bagi menjaga produk eko-pelancongan tersebut?
- b) Berapa peruntukan tahunan untuk memastikan kebersihan persekitarannya terjamin?
- c) Nyatakan strategi dan promosi bagi mengekalkan kehadiran pelancong ke kawasan ini?

**JAWAPAN:**

- a) Beberapa langkah telah diambil oleh Kerajaan Negeri melalui Majlis Daerah Kuala Selangor bagi menjaga produk eko-pelancongan ini seperti berikut:-
  - i. **Rancangan Jangka Panjang**

Melaksanakan pengambilan balik tanah dan pewartaan Pusat Pelancongan Kelip-Kelip Kg. Kuantan dalam Cadangan Zon Santuari Kelip-Kelip Rancangan Tempatan MDKS 2015 dengan Zon Pembangunan Terhad selebar 400 meter dari kedua-dua belah tebing sungai (5km radius) bagi mengelakkan pencerobohan tanah yang boleh menyebabkan kerosakan kepada ekosistem kawasan tersebut.
- b) Jumlah peruntukan tahunan bagi tujuan pembersihan Pusat Pelancongan Kelip-Kelip Kampung Kuantan adalah sebanyak **RM 120,000 (RM 10,000 sebulan)**. Pembersihan tersebut meliputi perkara berikut:-
  - i. Pemotongan rumput
  - ii. Pembersihan tandas, longkang, bilik tayangan dan kaunter
  - iii. Penyelenggaraan landskap
- c) Antara strategi untuk mengekalkan kehadiran pelancong ke kawasan ini adalah seperti berikut:-
  - i. **Program Promosi**

Program promosi yang dijalankan secara berterusan oleh Kerajaan Negeri Selangor melalui Tourism Selangor merupakan salah satu strategi untuk mengekalkan kehadiran pelancong ke Negeri Selangor. Program promosi ini dijalankan di dalam dan luar negara dengan

tujuan memperkenalkan dan mempromosikan produk-produk pelancongan Negeri Selangor termasuk produk eko-pelancongan iaitu Taman Alam dan Kelip-kelip Kampung Kuantan.

Program promosi luar negara yang dijalankan pada tahun 2013 adalah seperti berikut:-

- Asean Tourism Forum, Laos
- Arabian Travel Mart Dubai
- North China Tourism Fair (NCTF) 2013, Beijing
- Indonesia Travel Expo
- India (South Asia Travel & Tourism Exhibition – SATTE 2013)
- Malaysia Truly Asia Travel Fair, Singapore

Bagi tahun 2014, Tourism Selangor akan menjalankan program promosi ke luar negara seperti yang berikut:-

- Asean Tourism Forum, Sarawak
- Sales Mission to India
- Arabian Travel Mart Dubai
- Selangor Meets Indonesia
- ITB Asia Singapura
- Sales Mission to China

## ii. **Pakej-Pakej Pelancongan**

Kerajaan Negeri melalui Tourism Selangor juga telah melancarkan pakej-pakej yang menarik khusus untuk Tahun Melawat Malaysia 2014. Pakej-pakej dibuat bagi menarik lebih ramai pelancong datang melawat Negeri Selangor. Pakej-pakej tersebut meliputi pakej pelancongan kesihatan, membeli-belah, pelancongan agro, pelancongan eko, taman tema dan sebagainya. Terdapat juga pakej khusus untuk pakej pelancongan Taman Alam dan Kelip-kelip Kampung Kuantan.

## iii. **Familiarization Trip 'FAM Trip'**

Tourism Selangor juga akan membawa lawatan-lawatan untuk para media mahupun lain-lain '*fam tour*' serta agensi-agensi pelancongan dalam dan luar negara bagi mempromosikan produk-produk pelancongan secara terus kepada 'key players' dan agensi-agensi pelancongan. Secara tidak langsung sektor pelancongan dapat dipertingkatkan lagi.

Taman Alam dan Kelip-kelip Kampung Kuantan sering menjadi destinasi pilihan untuk program Fam Trip ini. Peserta-peserta Fam Trip akan diperkenalkan dengan produk operator dan diberi taklimat tentang aktiviti serta perkhidmatan yang ditawarkan.

Fam Trip yang telah dijalankan sepanjang tahun 2013 adalah seperti berikut:

- FAM Tour (Moto GP)
- Fam Tour Ryan International School Mumbai, India
- Fam Trip (Pesta Floria)

#### iv. **Website**

Pada zaman yang serba moden dan canggih ini, ramai pengguna mendapatkan maklumat melalui internet. Oleh yang demikian, Tourism Selangor mengambil pendekatan untuk mempromosikan produk-produk pelancongan yang terdapat di Negeri Selangor termasuklah Taman Alam dan Kelip-kelip Kampung Kuantan melalui website. Tambahan pula, website merupakan medium yang amat berkesan untuk mendapatkan maklumat pelancongan. Secara tidak langsung, promosi melalui website ini dapat meningkatkan dan mengekalkan kedatangan pelancong ke Negeri Selangor.

**PERTANYAAN-PERTANYAAN MULUT DARIPADA  
Y.B. TUAN KAMAROL ZAKI BIN HAJI ABDUL MALIK  
(SUNGAI AIR TAWAR)**

**TAJUK: PERBADANAN KEMAJUAN PERTANIAN SELANGOR (PKPS)**

182. PKPS bertanggungjawab memodenkan pertanian Selangor.

Bertanya kepada YAB Dato' Menteri Besar:

- a) Apakah halatuju perancangan dan inovasi baru PKPS?
- b) Apakah manfaat projek dan produk PKPS kepada petani Selangor?

**JAWAPAN :**

- a) Mulai tahun 2008 PKPS telah mengubah menjadikan PKPS sebuah organisasi komersial yang boleh menjana keuntungan untuk disumbangkan kepada Kerajaan Negeri Selangor. Halatuju tersebut adalah seperti berikut:
  - i. Menumpukan kepada projek-projek komersil yang berdaya maju sahaja dengan pasaran yang terjamin.
  - ii. Memfokuskan hasil pengeluaran kepada pasaran domestik kerana lebih terjamin dan berisiko rendah.
  - iii. Mengutamakan projek-projek yang memberi impak positif kepada pendapatan PKPS secara langsung dan kepada rakyat Selangor secara tidak langsung.

Projek-projek dalam perancangan PKPS adalah seperti berikut:

**i. Kawasan perladangan kelapa sawit diperluaskan**

Kini pendapatan kelapa sawit menyumbang melebihi 55% dari jumlah pendapatan PKPS. Oleh yang demikian kawasan kelapa sawit perlu diperluaskan untuk menjana pendapatan yang lebih tinggi. Pendapatan yang diperolehi daripada perladangan kelapa sawit boleh digunakan sebagai pelaburan untuk lain-lain projek PKPS tanpa pinjaman daripada pihak luar.

**ii. Kilang kelapa sawit**

Sebuah kilang kelapa sawit akan dibangunkan di Mukim Sungai Panjang, Daerah Sabak Bernam. Kapasiti pemprosesan kilang kelapa sawit adalah sebanyak 30 – 45 metrik tan sejam. PKPS akan memproses buah tandan segar (BTS) milik PKPS sendiri. Dengan ini PKPS menjimatkan kos perkilangan dan kos transport luaran (external transport). Seterusnya pekebun-pekebun tanaman kelapa sawit di sekitar Daerah Sabak Bernam dan Hulu Selangor juga boleh menjual BTS mereka ke kilang PKPS dengan mendapat harga yang lebih berpatutan.

**iii. Ternakan Ayam Daging**

PKPS telah meningkatkan pelaburan dalam projek ternakan ayam daging dengan menambah bilangan rumah-rumah ternakan ayam. Ketika ini PKPS sedang menternak sebanyak 200,000 ayam daging bagi satu pusingan (35 hari) di Daerah Sabak Bernam. Pada masa yang sama, PKPS sedang membina 4 buah rumah ayam dengan jumlah kapasiti 100,000 ekor bagi satu pusingan di Mukim Ulu Tinggi, Daerah Kuala Selangor (Fasa 1). PKPS juga akan membina 4 lagi rumah ayam (Fasa 2) di kawasan tersebut pada pertengahan tahun 2014 sebagai tambahan kepada yang sedia ada. Pembangunan Fasa 1 dijangka siap bulan September 2014 dan Fasa 2 pada April 2015.

**iv. Rumah Sembelih Ayam**

PKPS bercadang mendirikan sebuah kilang sembelih ayam di Rawang yang dapat menjamin produk halal dan kini telah mendapat kelulusan kebenaran merancang (KM) daripada Majlis Perbandaran Selangor pada 4 Disember 2013. Kerja-kerja tanah sedang berjalan dan pembinaan rumah sembelih ayam ini dijangka mula pada bulan Julai 2014 dan siap pada awal tahun 2016.

Kapasiti sembelihan ayam ialah 50,000 ekor sehari. Permintaan daging ayam di Lembah Klang ialah sekitar 400,000 ekor sehari dan kini penjualan daging ayam di Pasar Borong Selangor kepunyaan PKPS adalah melebihi 10,000 ekor/hari.

**v. Program Usahawan Tani 'Selangor Fruits Valley' (SFV)**

Dengan tujuan membangunkan petani-petani dalam bidang pengeluaran buah-buahan, PKPS telah memperuntukan seluas 270 hektar di Selangor Fruits Valley. Pemilihan 10 peserta adalah melalui tender terbuka dan mereka akan mula operasi pada bulan April 2014.

b)

- i. Projek-projek PKPS menyediakan peluang-peluang pekerjaan kepada rakyat Selangor. Dengan adanya peluang-peluang pekerjaan, petani dan rakyat Selangor dapat meningkatkan taraf hidup mereka.

Sebagai contoh, pembangunan kilang kelapa sawit dan rumah sembelih ayam memerlukan pekerja seramai tidak kurang daripada 400 orang.

- ii. Memberi peluang perniagaan kepada usahawan-usahawan di Negeri Selangor. Terdapat banyak kontrak-kontrak pembinaan, penyelenggaraan dan pembekalan yang ditawarkan kepada usahawan-usahawan. Tawaran dibuat secara tender terbuka atau sebutharga terbuka.



- iii. Petani-petani dapat memperluas dan memperkembangkan projek mereka yang sedia ada dengan penambahan kawasan di 'Selangor Fruits Valley'.
- iv. Membolehkan pekebun-pekebun kecil sawit tempatan mendapat harga jualan kelapa sawit mereka pada harga dan peratus perahan yang lebih baik.
- v. Petani-petani/penternak-penternak boleh menjadi pembekal ayam kepada rumah sembelih ayam PKPS.
- vi. Rakyat Selangor pula boleh memperolehi bekalan daging ayam yang dijamin halal.

**PERTANYAAN-PERTANYAAN MULUT DARIPADA  
Y.B. TUAN NG SUEE LIM  
(SEKINCHAN)**

**TAJUK: LEMBAGA URUS AIR NEGERI SELANGOR (LUAS)**

183. Bertanya kepada Y.A.B. Dato' Menteri Besar:-

- a) Sila nyatakan apakah peranan utama LUAS?
- b) Sila nyatakan apakah LUAS mempunyai kuasa mutlak dalam operasi merobohkan pelantar ikan tanpa terlebih dahulu rujuk kepada Kerajaan Negeri?
- c) Kenapa LUAS begitu ghairah dalam konteks penguatkuasaan terhadap Pelantar ikan Bagan Sekinchan tanpa mempedulikan sensitiviti masyarakat setempat?

**JAWAPAN:**

- a) Lembaga Urus Air Selangor (LUAS) adalah sebuah agensi Kerajaan Negeri Selangor yang dipertanggungjawabkan untuk menguruskan sumber air termasuk air bumi dan permukaan serta perairan pantai Negeri Selangor. 17 fungsi utama LUAS seperti yang digariskan di dalam subseksyen 6(1), Enakmen LUAS 1999 dapat dirumuskan seperti berikut;
  - i. Menyelaras perhubungan pelbagai agensi dalam negeri dan menggalakkan kerjasama serta penyelarasan untuk kegunaan sumber-sumber air pelbagai fungsi,
  - ii. Menerima pakai dan melaksanakan dasar-dasar, pelan dan projek oleh Kerajaan Persekutuan seperti yang diarah oleh Pihak Berkuasa Negeri,
  - iii. Menjaga kepentingan negeri di dalam hal pembangunan, pengurusan, penggunaan dan pemuliharaan sumber-sumber air,
  - iv. Memberikan lesen atas syarat-syarat yang dianggap wajar oleh Lembaga kepada mana-mana pihak berkuasa awam atau orang bagi mengusahakan sebarang kegiatan yang berhubungan dengan sumber-sumber air dan untuk mengawalselia pemegang-pemegang lesen serta aktiviti-aktiviti mereka, dan
  - v. Menyiasat sebarang kejadian, kesalahan atau kemalangan yang berlaku di atas atau berhubungan dengan suatu sumber air.
- b) Pembinaan jeti adalah termasuk di dalam aktiviti pengubahan sumber yang dikawalselia oleh LUAS di bawah seksyen 43(1) Enakmen LUAS 1999. Di bawah seksyen 43 (1), apa-apa aktiviti pengubahan sumber di dalam 50 meter rizab sungai hendaklah mendapatkan Kebenaran Bertulis daripada Pengarah. Salah satu aktiviti pengubahan sumber adalah pembinaan jeti.

Seseorang yang menjalankan aktiviti pengubahan sumber tanpa kebenaran Pengarah LUAS adalah melakukan kesalahan di bawah seksyen 43 (4) Enakmen LUAS 1999 dan apabila disabitkan boleh didenda tidak melebihi RM 50,000.00 atau dipenjarakan selama tempoh tidak melebihi 2 tahun.

Di bawah seksyen 43 (4) juga selanjutnya menyatakan mana-mana bangunan atau pembinaan yang dibina atau didirikan melanggar kehendak seksyen 43(1) boleh dialihkan atau disebabkan dialihkan mengikut perintah Pengarah dan kos pengalihan hendaklah ditanggung oleh orang itu.

Pengarah LUAS mempunyai kuasa untuk mengeluarkan perintah melalui pemberitahuan bertulis (Surat Arahan) kepada mana-mana orang atau pihak berkuasa awam yang mengendalikan aktiviti pengubahan sumber itu di bawah seksyen 50 (2) Enakmen LUAS 1999.

Seksyen 50 (2) (a) dan (b) Enakmen LUAS 1999 memberi kuasa kepada Pengarah untuk memerintahkan untuk :-

- i. mengalihkan semua atau mana-mana bahagian kerja-kerja atau aktiviti itu ditetapkan;
- ii. memberhentikan atau menjadikan aktiviti itu tidak berkesan.

Jika perintah yang dikeluarkan di atas tidak patuhi, LUAS atau mana-mana orang yang diberi kuasa oleh LUAS boleh memasuki tapak kerja itu, menjalankan kerja-kerja seperti yang telah diperintahkan di dalam Surat Arahan dan mengambil apa-apa tindakan lain yang berhubungan dengan perintah itu bagi tujuan untuk memberi kesan kepada perintah itu.

Apa-apa kos yang ditanggung oleh LUAS berhubung tindakan yang diambil di atas boleh dituntut sebagai hutang yang perlu dibayar kepada LUAS oleh orang yang telah diserahkan perintah itu.

Sekiranya kerja-kerja perobohan perlu dilakukan terhadap sesuatu bangunan atau pembinaan di dalam rizab sungai, LUAS akan merujuk kepada Kerajaan Negeri untuk mendapatkan kelulusan Kerajaan Negeri.

Seperti tindakan penguatkuasaan ke atas jeti dan bangunan di Bagan Nakhoda Omar, Sabak Bernam, pihak Kerajaan Negeri telah bersetuju dan meluluskan tindakan penguatkuasaan untuk merobohkan jeti dan bangunan tersebut melalui Keputusan Mesyuarat Majlis Kerajaan Negeri (MMKN) Bil. 1/2013. Begitu juga dengan tindakan perobohan jeti-jeti kecil di Kuala Sepang Kecil, di Kampung Bagan Lalang Sungai Pelek, Sepang yang telah dipersetujui oleh MMKN Bil 31/2013.

Bagi struktur jeti di Bagan Sekinchan, tindakan yang diambil oleh LUAS hanyalah tindakan penguatkuasaan seperti berikut:-

- i. memotong bekalan elektrik dan air,
- ii. menyita barang-barang iaitu 1 pam air, 1 gulung hos angin, 3 alat pemadam api, 2 buah DB Box (papan fuis agihan),
- iii. memutuskan laluan masuk ke premis,
- iv. memasang pita cordon untuk menghalang kemasukan ke premis, dan
- v. memasang papan tanda pemberitahuan pembinaan tanpa kebenaran di premis.

Tiada sebarang tindakan perobohan dilakukan terhadap struktur jeti tersebut.

- c) Struktur pelantar ikan di Bagan Sekinchan yang dimaksudkan adalah merupakan struktur binaan yang baru yang dibina di mana struktur yang baru ini lebih besar dan lebih panjang daripada struktur pelantar ikan yang asal.

Struktur pelantar yang dibina ini tidak mendapat sebarang kelulusan daripada agensi yang berkaitan seperti ;

- i. Kebenaran Pengarah LUAS selaras dengan Seksyen 43, Enakmen LUAS 1999,
- ii. Kelulusan Lesen Menduduki Sementara oleh pihak Pentadbir Tanah Sabak Bernam; dan
- iii. Kebenaran Merancang daripada pihak Majlis Daerah Sabak Bernam.

Beberapa siri tindakan perundangan seperti Notis Pemberitahuan Kesalahan, Notis Arahan, Notis Arahan Memberhentikan Kerja dan Mengosongkan Tapak kepada pengusaha telah dikeluarkan oleh LUAS dan Pejabat Tanah dan Daerah Sabak Bernam. Walau bagaimanapun, pengusaha masih meneruskan kerja-kerja di tapak dan sehingga kini struktur pelantar tersebut telah siap berbumbung dan dilengkapi dengan kren bagi aktiviti pendaratan dan pemunggaan ikan.

LUAS sebagai urusetia Jawatankuasa Pengurusan Jeti Negeri Selangor selaras dengan keputusan Mesyuarat Majlis Kerajaan Negeri Selangor (MMKN) Bil 16/2008, telah mengadakan satu mesyuarat penyelarasan berkenaan struktur pelantar tersebut pada 26 Disember 2013. Mesyuarat yang dipengerusikan oleh Pengarah LUAS tersebut mengesyorkan;

- i. Operasi bersepadu dijalankan untuk memberhentikan kerja tanpa kelulusan.

- ii. Kertas ringkasan berkenaan jeti dibawa kepada pihak Kerajaan Negeri untuk keputusan.

Selain daripada struktur pelantar di Bagan Sekinchan, LUAS juga telah menjalankan mekanisma yang sama terhadap tiga (3) struktur jeti iaitu dua (2) buah jeti di Bagan Nakhoda Omar dan sebuah jeti di Sepang Kecil. Kerajaan Negeri telah memutuskan tindakan seperti tindakan perobohan atau pemertaan ke atas struktur jeti tersebut.

Pembinaan struktur di sepanjang perairan sungai dan pantai di Negeri Selangor perlu dikawal dan dipantau bagi memastikan persekitaran sumber air tidak mengalami kesan yang buruk akibat daripada aktiviti pembinaan jeti ini.

**PERTANYAAN-PERTANYAAN MULUT DARIPADA  
Y.B. TUAN RAJIV A/L RISHYAKARAN  
(BUKIT GASING)**

**TAJUK: KENDERAAN RASMI MBPJ**

184. Bertanya Kepada YAB Dato Menteri Besar :

- a) Mengapa kenderaan MBPJ yang bukan dari Jabatan Penguatkuasa (contoh Jabatan Sukan) menggunakan cermin hitam?
- b) Adakah tindakan ini mendapat kelulusan JPJ dan Kerajaan Negeri?

**JAWAPAN :**

- a) Surat arahan kepada Jabatan / Bahagian yang terlibat dengan penggunaan cermin hitam akan dikeluarkan supaya membuka semula penggunaan cermin hitam di kenderaan berkenaan bagi mematuhi peraturan yang telah ditetapkan oleh pihak Jabatan Pengangkutan Jalan
- b) Penggunaan cermin hitam ini tidak mendapat kelulusan Jabatan Pengangkutan Jalan dan Kerajaan Negeri

**PERTANYAAN-PERTANYAAN MULUT DARIPADA  
Y.B. TUAN MAT SHUHAIMI BIN HJ SHAFIEI  
(SRI MUDA)**

**TAJUK : BANJIR DI JOHAN SETIA**

185. Bertanya kepada Y.A.B Dato' Menteri Besar:

- a) Bilakah projek kolam tadahan akan dibina seperti di pohon melalui Jabatan Pengairan dan Saliran (JPS) daerah Klang dan Majlis Perbandaran Klang (MPK) ?

**JAWAPAN :**

- a) Jabatan Pengairan dan Saliran Negeri Selangor melalui Jabatan Pengairan dan Saliran Malaysia telah melaksanakan kajian *Drainage Master Plan* untuk Bandar Klang dan hasil daripada kajian tersebut, tiada dicadangkan pembinaan kolam tadahan di Kawasan Johan Setia. Hasil kajian ini digunakan sebagai panduan bagi perancangan pelaksanaan projek-projek pembangunan di JPS.

Kebanyakan pembinaan kolam takungan di daerah Klang dibangunkan oleh pemaju bagi kawasan yang melebihi 25 ekar yang mana bagi pelaksanaan pembinaan kolam tadahan tersebut telah disyaratkan oleh pihak PBT semasa proses kelulusan Kebenaran Merancang.

Manakala bagi kawasan pembangunan yang tidak lebih dari 5 ekar, pemasangan *On Site Detention* (OSD) secara individu mengikut bilangan kediaman perlu dibina oleh pihak pemaju bagi tujuan pengumpulan air hujan yang turun (*stormwater*) dan disimpan buat sementara waktu dan sebelum dilepaskan secara perlahan-lahan supaya ia tidak mengakibatkan masalah banjir di kawasan hilir (*downstream*) dengan berdasarkan ulasan teknikal yang dikeluarkan oleh pihak JPS Negeri Selangor.

Walaupun bagaimanapun, pihak JPS Negeri Selangor sentiasa memantau sistem perparitan di kawasan Kampung Johan Setia dari masa ke semasa. Selain dari itu juga perancangan dan pelaksanaan kerja-kerja tebatan banjir turut diberi penekanan khususnya di kawasan Kampung Johan Setia seperti butiran di bawah :

- Kerja-kerja penyelenggaraan dan pembersihan ke atas parit-parit yang berada di dalam kawasan berisiko banjir.
- Kerja-kerja penyelenggaraan parit dijalankan mengikut kepada penjadualan pengorekkan iaitu dalam tempoh paling kurang setahun sekali mengikut keadaan semasa di tapak.

- Pemantauan dan pemeriksaan ke atas parit-parit di dalam kawasan Kampung Johan Setia secara lebih kerap.



**PERTANYAAN-PERTANYAAN MULUT DARIPADA  
Y.B. TUAN DR. ABD RANI BIN OSMAN  
(MERU)**

**TAJUK: KILANG-KILANG HARAM**

186. Bertanya kepada Y.A.B Dato' Menteri Besar :

- a) Berapa dan senaraikan, yang wujud selepas 2008 hingga 2014 di kawasan Majlis Perbandaran Klang?
- b) Senaraikan masalah-masalah yang dihadapi dalam proses pemutihan kilang-kilang tersebut dan langkah-langkah untuk mengatasinya.
- c) Bagaimanakah dapat di pastikan kawalan pembuangan sampah dan sisa pepejal kilang-kilang ini?

**JAWAPAN :**

- a) Sejumlah 192 kilang haram yang baru yang wujud selepas 2008 hingga 2014 di kawasan Majlis Perbandaran Klang.

**SENARAI KILANG HARAM YANG WUJUD  
ANTARA TAHUN 2008 – 2013**

**MUKIM KAPAR**

BIL	NO. LOT	NAMA PENGUSAHA	ALAMAT
1	Lot 3348	Ann Yak Siong Hardware S/B (Eh Chiew Ho)	Batu 7 1/2, Jalan Kapar, Klang
2	Lot 3416	Greenhills Wood Product ( David Ting)	Batu 8 1/2, Jalan Kapar
3	Lot 4934	Ban Ngai Components S/B	Batu 6, Jln. Meru, 41050 Klang
4	Lot 7	Teguh Cemerlang S/B	Lot 7, Lingkaran Sultan Mohammed 2, Kaw. Perusahaan BSS, P.Klang
5	Lot 646	Sun Grace Chemical S/B	Lot. 646, Jln Keretapi Lama, 42100 Klang
6	Lot 1387	Autron Plastic Industries S/B	Lot 1367, Bt. 5, Jln. Kapar, 41400 Klang
7	Lot 103	Sing Lee Joinery Works Eyu Tek Chai	Jln. Kapar, Bt. 15, Tmn. Sri Wangi, 42200 Klang
8	Lot 106	Khoo Lee Leng	Bt. 14, Jln Kapar, 42200 Kapar
9	Lot 6570	CKE Marketing (Klg) S/B	Jln Kapar, Bt. 5 3/4, 42100 Klang
10	Lot 5633	Kilang Isi Sawit Sin Huat S/B	Bt. 13 1/2, 42200 Klang

11	Lot 17942	Coly Coating S/B	Bt. 14, Jln Kapar, 42200 Klang
12	Lot 3472	VRGQ Trading	Bt. 9, Jln Kapar, 42200 Klang
13	Lot 417	Khoo Chin Hooi	Bt. 10, Jln Kapar, 41400 Klang
14	Lot 3444	S2 Auto Parts (M) S/B	Jln. Kapar ,Bt. 8 1/2, Kg. Perepat, 41400 Klang
15	Lot 24423	Sen Huat Autoparts	Bt. 8 3/4, Jln Kapar, 42200 Klang
16	PT. 17058	Poly Mix Autoparts S/B	Bt. 8 3/4, Jln Kapar, 42200 Klang
17	376-B	Ang Kim Ow & Rakan-rakan	Bt.14, Jln Kapar, 42200 Klang
18	Lot 16388 (1061)		Jln. Tanjung Syawal, Klang
19	Lot 5064	Ekspress Semarak S/B	Pekan Meru, 41050 Meru, 41400 Klang.
20	Lot 5360	Tetuan Sani United S/B	Jln. Bukit Kuda, Kg. Kuantan, 41300 Klang
21	Lot 1470	Shuang Soon S/b	Jln. Kapar, 42200 Pekan Kapar
22	Lot 2693	Shukat Traders S/b (Pengusaha Lama)	Jln. Goh Hock Huat, Off Sg. Pinang, 41400 Klang
		Nabiha Palm Oil Sdn. Bhd (Pengusaha Baru)	
23	Lot 8297		Jln. Sg. Putus, 41400 Klang
24	Lot 24048	Syrkt. Motorgoh Servis Klang S/b	Jalan Istimewa, Batu Belah, 41200 Klang
25	Lot 2434	Sungai Rasak Motor Workshop	Jln. Dato' Mohd Sidin, 41300 Klang
26	Lot 3195	Weng Kian Trading	Lot 3195, Lebugraya Selat Klang, 41050 Klang
27	Lot 2568, 2569 & 2570	Daiko Pack S/B	Sungai Rasa, Jalan Batu Tiga Lama, 41300 Klang
28	Lot 3091	Wonderful Career Sdn. Bhd.	Shahpadu Highway Off Jalan Batu 3, Jalan Kapar, 41400 Klang
29	Lot 6713	Tohoku Auto Parts Sdn. Bhd	Batu 3, Jln Kapar, 42100 Klang
30	Lot 3537	En. Tee Ah Huat	Jln Keretapi Lama, Off Jln Kapar, 42200 Klang
31	Lot 5520	Aflatoon Trading S/B	Lot 5520 Batu 4 Jln. Kapar, 42100 Klang
32	Lot 844	Seiki Metal Industry (M) S/B	Jalan Kapar, Mukim Kapar
33	Lot 4978	Jaya Ikuiti S/B & Binaraya Builders S/B	Jalan Dahlia, Meru
34	Lot 6506	The Wah Hup Auto Enterprise	Jalan Sg. Puloh, Kapar

35	Lot 197	Beyond Auto Parts S/B	Jalan Haji Sirat
36	Lot 6715	Taj Auto Parts (M) S/B	Batu 2 3/4 Jalan Kapar
37	Lot 26382	Tetuan Multi Ways Haulage Sdn. Bhd.	No. 44-2A, Jalan Tampin 1, Off Jalan Goh Hock Huat, Taman Orkid.
38	1015	Kejuruteraan Weng Fatt	Lot 1015, Batu 1 1/2
39	5141	Pengusaha Bangunan	Lot 5141, Jalan Dahlia Meru,
40	2660	Dinesh Enterprise	Lot 2660 Persiaran Hamczah Alang
41	281	Jeram Coconut S/B	Lot 281 batu 12, Jalan Kapar
42	1306	Kim Lam Lee Trading Sdn Bhd	Lot 1306, Jalan Harper
43	176	Kian Kee Kiln Sdn Bhd	Lot 176, Jalan Pasar
44	17414	Tetuan Shum Yip Leong Rubber Work S/B	Lot 17414 Batu 1 1/4 Jalan Kapar
45	1859	Tetuan F1 Used Parts S/B	Lot 1859 Batu 1 3/4
46	1858	Tetuan May Auto Services Center & Bengkel Kenderaan Watford Enterprise	Lot 1858 Jalan Goh Hock Huat
47	37215	Tetuan Han San Metal Scrap Sdn. Bhd.	Lot 37215, Jalan Sungai Puloh
48	4308	Bengkel Kejuruteraan M&E Engineering	Lot 4308, jalan Lapis Tiga kanan, Batu 6, Sementa,
49	3102	Kedai Gunting Rambut Charm Maju Enterprise	Lot 3102 jalan Goh Hock Huat
50	3094	Tetuan PDS Auto Parts S/B	Lot 3094 Jalan Goh Hock Huat
51	3101	Tetuan Fader AirCond trading S/B	Lot 3101, Jalan Goh Hock Huat
52	6527	Tetuan MNK Water Technology S/B	Lot 6527, Batu 5 1/2
53	Lot 3105	Tetuan Ehsan Sayang Sdn. Bhd.	Lot 3105A, Batu 2 Sungai pinang
54	Lot 26380	Pemilik Bangunan Tokong	Lot 26380, Batu 2, Jalan Goh Hock Huat, 41400 Klang
55	Lot 16377	Tetuan Micro Dimension Concrete s/b	No 65-4 & 67-1, Jalan Cecawi 6/33, Kota Damasara, 47800 PJ
56	Lot 22570	Grand Enrich sb	Lot 22570, Jalan Sungai Puloh
57	Lot 11832	Kossan FRP Ind sb	Lot 11832, Jalan Sungai Puloh, Klang
58	Lot 6504	Woodpecker Wooden Industries Sdn. Bhd.	Lot 6504, Lorong Sungai Puloh
59	291 C	Arata Auto Centre Sdn Bhd	Arata Auto Centre Sdn Bhd
60	Lot 3562	Tetuan Eikobina (M) Sdn Bhd	Lot 3562, Jalan Keretapi Lama,

61	Lot 2393	Tetuan Sungai Besi Recycle Inds Sdn Bhd	Lot 2393, Jalan Dato Mohd Sidin.
62	Lot 4976	Boon Plastic Industries Sdn Bhd	No 42, Jalan Setia Damai, Shah Alam
63	Lot 6526	Teoh Chee Keong	No 39, Lorong Sambau 15 B, Telok Gadung Besar, Klang
64	Lot 35793	Fuzone Holding S/b	Lot 35793, Batu Enam, Taman Klang Utama.
65	Lot 22572	S.K Interlink Manufacturing sb	Lot 22572, Batu 5, Jalan Sungai Puloh.
66	Lot 22567&22568	MRI Metal Recovery Ind sb	Lot 22567 Jalan Sungai Puloh, Klang
67	Lot 6543	Everdure Klining (M) S/b	Lot 6543 Jalan Sungai Puloh, Klang
68	Lot 4341	Pusat Servis KrenWing Up Trading, Power Enterprise, Kong Brothers Services Resources.	Lot 4341, Jalan Kluang,Off jalan kapar
69	Lot 268	S.B Shan Ent	Lot 268 Jalan Goh Hock Huat.
70	Lot 6548	Ashita Recycle Sdn Bhd	Lot 6548 Jalan Sungai Keramat, Taman Klang Utama
71	Lot 1880	Soon Soon Trading Co, L.K.G Logistics S/B, Yew Ban Ent	Lot 1880 Jalan Goh Hock Huat, 41400 Klang.
72	Lot 17881	Fader Auto Parts Supply Sdn Bhd	Lot 17881, Jalan Hoh Hock Huat, 41400 Klang
73	Lot 6554	Everdure Klining (M) S/b	Lot 6554, Jalan Sungai Puloh, Klang
74	Lot 3481	Golden Resilient s/b	Lot 3481, Batu 9 1/4, Jalan Kapar
75	Lot 107	Pn. Salmah Bt. Abdullah	Lot 107, Batu 13 1/2, Jalan Kapar
76	Lot 6533	Mediarex sb	Lot 6533, Jalan Sungai Puloh, Klang.
77	Lot 35930	Yang Berkenaan	Lot 35930, Jalan Tiga, Off Jalan haji Sirat
78	Lot 2343	Yang Berkenaan	Lot 2343 Jalan Dusun
79	Lot 6532	Perfect Region s/b, Fertile (M) sb	Lot 6532, Jalan Sungai Puloh, Klang.
80	Lot 5144	Chong Lek Engineering Works Sdn Bhd	Lot 5144 Jalan Dahlia, Meru
81	Lot 5127	Rivo Precast SDn Bhd	Lot 5127 Jalan Dahlia
82	Lot 1696	Ek Auto Trading & Services	Lot 1696 Batu 2 1/2, Sungai Pinang
83	Lot 4711	Alam Bina Development Sdn Bhd	Lot 4711, Jalan Pasar Malam, 41050 Klang

84	Lot 5145	En.Kam Lang Fatt @ Kim Leng Fat	Lot 5145 Jalan Dahlia
85	Lot 5129	Marich Sdn Bhd	Lot 5129 Jalan Dahlia
86	Lot 5624	Sunlite Metal Art Engineering Work	Lot 5624 Lebuhraya Saelat Klang
87	Lot 4863	Deran Bin Kasan Muradi	No 140, Jalan Sri Kenangan, Taman Meru 3.
88	Lot 12777	Perniagaan SMJ Sdn Bhd	Lot 12777 Hsm 33546 Jalan Kebun Baru, Kampung perepat.
89	Lot 3627	Conlay Contruction Sdn Bhd	No 22, Tingkat 1, Jalan USJ 10/1, UEP
90	Lot 583	The Kim Tuck	No 56, Jalan Cempaka Sari 16/KU 6.
91	Lot 33179	En. Tan Tock Moi @ Tan Mai	No.68, Lot 33179, Batu 8 1/2, Kg. Perepat, 42200 Klang
92	Lot 7247 (lot 3884)	Ehsan Sejahtera Enterprise	Lot 7247 Jalan Durian, Klang.
93	Lot 6804	Mahnud B Ahmad	Lot 6804 Batu 5 1/2, Jalan Keretapi Lama,

Sumber : *Data Unit Penguatkuasaan dan Setingan  
Jabatan Perancang Bandar, MPK  
Tahun 2014*

- b) Masalah-masalah yang dihadapi oleh proses pemutihan kilang-kilang tersebut adalah : -
- i) Pengusaha kilang merupakan penyewa tanah sahaja.
  - ii) Pemilik tanah tidak mahu memohon tukar syarat tanah kepada perindustrian disebabkan kos premium yang tinggi, bercadang untuk menyewakan tanah dalam tempoh tertentu.
  - iii) Pemilik tanah yang ramai.
  - iv) Bangunan kilang sedia ada tidak mempunyai anjakan bangunan seperti yang telah ditetapkan di dalam piawaian.

Langkah-langkah untuk mengatasi masalah pemutihan kilang haram ini adalah :-

- i) Pihak Berkuasa Negeri ada memberi insentif dan kelonggaran kepada pengusaha-pengusaha kilang tanpa kebenaran dengan memudahcara proses dan kelonggaran syarat-syarat teknikal untuk memastikan program pemutihan kilang tanpa kebenaran mendapat sambutan dan lebih banyak kilang tanpa kebenaran diputihkan.
- ii) Selepas tamat tempoh program pemutihan kilang-kilang yang gagal memohon kelulusan syor diambil tindakan penguatkuasaan di bawah

undang-undang yang di peruntukan kepada PBT berhubung pembinaan bangunan tanpa kebenaran.

- c) Kebiasaannya pengusaha kilang haram ini akan melantik kontraktor sendiri untuk kawalan pembuangan sampah dan sisa pepejal yang dihasilkan. Ada segelintir daripada mereka mengambil jalan mudah dengan membuang sampah dan sisa pepejal mereka di tempat pembuangan sampah haram dan tepi-tepi jalan.

**PERTANYAAN-PERTANYAAN MULUT DARIPADA  
Y.B. TUAN DR. IDRIS BIN AHMAD  
(IJOK)**

**TAJUK: KEMUDAHAN SUKAN/RIADAH**

187. Didapati minat kemudahan untuk bersukan/beriadah seperti bola sepak, takraw dll di kawasan desa amat berkurangan.

Bertanya kepada Y.A.B. Dato' Menteri Besar:-

- a) Apakah program-program yang dirancang oleh pihak kerajaan untuk memupuk minat bersukan/beriadah di kawasan desa?
- b) Apa rancangan kerajaan untuk memperbaiki dan memulihkan gelanggang-gelanggang sukan yang rosak dan terbiar seperti padang bola, gelanggang-gelanggang futsal, takraw dan badminton?

**JAWAPAN:**

- a) Dalam usaha untuk memupuk minat bersukan atau beriadah di kawasan desa, pelbagai program telah dirancang dengan kerjasama oleh Pihak Berkuasa Tempatan (PBT) dan Penggerak Belia Tempatan (PeBT). Program-program tersebut adalah seperti pertandingan bola sepak, futsal, gotong-royong, sepak takraw dan sebagainya memandangkan program-program ini mampu menarik penglibatan golongan belia terutamanya di kawasan desa.
- b) Kerajaan negeri telah memperuntukkan sebanyak RM800,000.00 bagi Projek Membaikpulih Kemudahan dan Infrastruktur Sukan. Sehubungan dengan itu, sebanyak RM16,000.00 telah diperuntukkan kepada setiap DUN dalam usaha untuk membaikpulih kemudahan dan infrastruktur sukan yang rosak dan terbiar seperti padang bola, gelanggang-gelanggang futsal, takraw dan badminton.

**PERTANYAAN-PERTANYAAN MULUT DARIPADA  
Y.B. DATUK HAJI JOHAN BIN ABDUL AZIZ  
(SEMENYIH)**

**TAJUK : PREMIS BERSIH**

188. Bertanya kepada Y.A.B Dato' Menteri Besar:

- a) Apakah takrifan premis bersih dan kategorinya di kawasan PBT?
- b) Apakah kriteria dan prosedur bagi mengiktiraf kebersihan sesebuah premis?
- c) Adakah sebarang insentif terhadap premis bersih di kategori terbaik?

**JAWAPAN :**

- a) Takrifan premis bersih ialah premis yang digunakan bagi atau berkaitan dengan penyediaan, pengawetan, pembungkusan, penyimpanan, pengiriman, pengedaran atau penjualan apa-apa makanan atau pelabelan semula, pemprosesan semula atau pembaikan semula apa-apa makanan dalam keadaan yang tidak kotor dan tidak tercemar, kesucian dan kemurnian.  
(Sumber : Akta Makanan 1983 dan Kamus Dewan Edisi 4.0)

Sistem penggredan premis makanan merupakan sistem kualiti yang dilaksanakan dalam penentuan tahap kebersihan premis makanan ( kategori kebersihan ) . Ianya adalah satu program penambahbaikan terhadap program pemantauan kebersihan yang sedia ada yang dilaksanakan oleh PBT. Kategori penggredan premis makanan di kawasan PBT tidak seragam dan berbeza antara satu sama lain. Perincian adalah seperti berikut :

<b>BIL</b>	<b>MBSA</b>	<b>JULAT MARKAH</b>	<b>KATEGORI GRED</b>
1.	MBSA	75% Hingga 100%	A (Bersih)
		66% Hingga 74 %	B (Memuaskan)
		51% Hingga 65%	C (Kurang Memuaskan)
		0% Hingga 50%	D (Tidak Memuaskan)
2.	MBPJ	75% Hingga 100%	A (Bersih)
		61% Hingga 74 %	B (Memuaskan)
		51% Hingga 60%	C (Kurang Memuaskan)



3.	MPK	85% Hingga 100%	A (Premis Bersih)
		70% Hingga 84%	B (Premis Bersih)
		50% Hingga 69%	C (Memuaskan)
		0% Hingga 49%	D (Tindakan penutupan akan dijalankan selepas pemeriksaan kali ke-2)
4.	MPAJ	75% Hingga 100 %	Gred A (Sangat Bersih)
		65% Hingga 74%	Gred B (Bersih)
		0% Hingga 64%	Gred C (Tutup)
5.	MPSJ	90% Hingga 100%	Gred A ( Baik, Bersih, Selamat Dan Memuaskan)
		70% Hingga 89%	Gred B (Bersih Tetapi Masih Tidak Mencapai Tahap Kebersihan Maksima)
		60 % Hingga 69%	Gred C (Sederhana)
		0 % Hingga 59%	Premis Boleh Diambil Tindakan Penutupan
6.	MPS	PBT tidak mempunyai definasi khas untuk takrifan kepada premis bersih. Walau bagaimanapun, PBT mengambil tindakan yang proaktif dengan melaksanakan sistem penggredan yang dianggap relevan dalam mengenalpasti tahap kebersihan premis makanan.	
7.	MPSp	80% Hingga 100%	A (Premis Bersih)
		65% Hingga 79%	B (Premis Bersih)
		Kurang Daripada (<) 65 %	Premis Makanan Boleh Di Ambil Tindakan Penutupan (Tidak Melebihi 14 Hari)
8.	MPKj	85% Hingga 100%	Gred A
		70% Hingga 84%	Gred B
		60% Hingga 69%	Gred C
		0% Hingga 59%	Arahan Tutup

9.	MDKL	76% Hingga 100%	Gred A
		75% Hingga 50%	Gred B
		Bawah 50%	Gred C
10.	MDHS	91 % Hingga 100 %	Gred A +
		81 % Hingga 90 %	Gred A -
		71 % Hingga 80 %	Gred B +
		61 % Hingga 70 %	Gred B -
		51 % Hingga 60 %	Gred C
		50 % ke bawah	Tidak Layak
11.	MDKS	76% Hingga 100%	Gred A (Sangat Bersih)
		50% Hingga 75%	Gred B (Bersih)
		0% Hingga 49%	Gred C (Tutup)
12.	MDSB	80% Hingga 100%	A (Premis Bersih)

- b) Secara umumnya pemeriksaan dan penggredan tahap kebersihan premis makanan yang dijalankan adalah berdasarkan undang-undang yang sedia ada seperti Akta Makanan 1983, Peraturan-Peraturan Kebersihan Makanan 2009, Undang-Undang Kecil Pelesenan Establisymen Makanan, dan lain-lain UUK atau garis panduan yang berkaitan.

Penilaian tahap kebersihan premis makanan menggunakan Borang Pemeriksaan Premis dan kriteria pemeriksaan merangkumi perkara-perkara seperti berikut :

1. Kawalan proses
  - Titik kawalan kritikal (peringkat proses terpenting)
  - Spesifikasi pembekal dan pemeriksaan fizikal
  - Penyediaan dan pengendalian makanan

- 2. Bangunan**
  - Terletak jauh dari punca pencemaran. Lantai, dinding dan siling berkeadaan baik serta mendapat pengcahayaan dan pengudaraan yang mencukupi.
- 3. Pengendali makanan**
  - Pemeriksaan kesihatan, latihan (Kursus Latihan Asas Pengendali Makanan) dan pakaian perlindungan serta amalan kebersihan bagi setiap pengendali makanan.
- 4. Peralatan & perkakas makanan dan kawasan penyediaan makanan**
  - Kesesuaian, kebersihan peralatan dan perkakas
  - Penyelenggaraan peralatan dan perkakas
  - Jenis peralatan dan perkakas
  - Penyimpanan peralatan dan perkakas
- 5. Bekalan air**
  - Punca bekalan air selamat, bersih dan mencukupi. Air diperbuat daripada punca air selamat.
- 6. Kemudahan perparitan dan perpaipan**
  - Menyediakan sistem pembuangan air limbah dan perangkap minyak yang efektif dan diselenggara serta tiada persilangan line dan aliran berbalik.
- 7. Kemudahan pembersihan dan sanitasi**
  - Tandas yang mencukupi dan berkeadaan baik serta mempunyai kemudahan persalinan / mandi dan mencuci tangan (pengering tangan, tuala pakai buang, sabun cecair).
- 8. Pengurusan sampah / bahan sisa**
  - Tong sampah yang bersih, berpenutup dan mencukupi serta tempat pengumpulan sampah diselenggara dengan efektif.
- 9. Kawalan makhluk perosak**
  - Menjalankan aktiviti kawalan serangga perosak yang efektif dan mencukupi.
- 10. Pembersihan dan penyelenggaraan premis**
  - Pembersihan / penyelenggaraan yang berjadual serta penyimpanan dan penyelenggaraan stor.
- 11. Pengangkutan dan penghantaran dan lain-lain yang berkaitan**

- c) Premis yang mencapai status premis bersih akan diberikan insentif dalam bentuk Stiker Kebersihan Premis Gred A, B dan C untuk dipamerkan semasa aktiviti penggredan dijalankan berserta sijil.

**PERTANYAAN–PERTANYAAN MULUT DARIPADA  
Y.B. DATO' HAJI AMIRUDDIN BIN SETRO  
(JERAM)**

**TAJUK: SUBSIDI PERUMAHAN**

189. Program *MyHome* Kerajaan Persekutuan memberikan subsidi pembelian rumah sehingga RM30 ribu.

Bertanya kepada Y.A.B. Menteri Besar :

- a) Adakah kerajaan negeri bercadang dan mampu memberikan subsidi sedemikian?
- b) Berapakah kadar diskaun untuk perumahan anak syarikat jika rakyat membelinya?

**JAWAPAN:**

- a) Untuk makluman, Kerajaan Negeri melalui Dasar Rumah Selangorku yang dilancarkan pada tahun 2014 telah memastikan rumah mampu milik yang selesa akan dibina di Negeri Selangor. Kerajaan Negeri telah memperuntukkan RM450juta untuk pembinaan Rumah Mampu Milik dimana tapak-tapak di kawasan strategik disediakan oleh Kerajaan Negeri dan kos tapak adalah dalam lingkungan RM50,000 seunit (RM50 skp). Ini beerti Kerajaan Negeri telah member subsidi pada jumlah yang lbeih daripada Program *MyHome*. Pembeli hanya akan membayar kos rumah dan infrastruktur seperti Projek Sungai Sering. Sehubungan itu, Kerajaan Negeri tidak bercadang memberikan subsidi pembelian rumah seperti Program *MyHome*.

Setakat ini, tiada diskaun yang diberikan kepada pembeli bagi rumah yang dibina oleh anak syarikat Kerajaan Negeri.

**PERTANYAAN-PERTANYAAN MULUT DARIPADA  
Y.B. PUAN LEE KEE HIONG  
(KUALA KUBU BAHARU)**

**TAJUK: RUMAH IBADAT BUKAN ISLAM**

190. Bertanya Kepada YAB Dato Menteri Besar :

- a) Apakah langkah-langkah Kerajaan Negeri membantu pemilik tanah Rumah Ibadat Bukan Islam yang menghadapi masalah memohon kebenaran merancang kerana tapak permohonan tidak selaras dengan 'zoning' yang ditetapkan dalam rancangan tempatan PBT?

**JAWAPAN :**

- a) Kerajaan Negeri tiada halangan terhadap cadangan permohonan kebenaran merancang bagi cadangan Rumah Ibadat Bukan Islam sekiranya kegunaan tapak cadangan yang dikemukakan selaras dengan Rancangan Tempatan PBT yang berkaitan.

Pertimbangan bagi meluluskan pembinaan rumah ibadat baru, pihak PBT negeri Selangor mengikut Garispanduan dan Piawaian Perancangan Negeri Selangor yang merangkumi perkara-perkara berikut :

- Keluasan tapak minimum : Tidak melebihi 0.5 hektar dan kawasan litupan bangunan antara 40% hingga 60%
- Tadahan penduduk : 5,000 penduduk / 1 tapak atau 2,600 penganut
- Anjakan bangunan : 40 kaki dan 20 kaki
- Perimeter Planting : 10 kaki disekeliling tapak
- Laluan Keluar Masuk : Minimum 40 kaki

Di dalam Garispanduan Berhubung Hal Ehwal Selain Islam dan Peranan Jawatankuasa Hal Ehwal Selain Islam Negeri Selangor telah menetapkan untuk memberikan keluasan melebihi 10,000 kaki persegi bagi pembinaan Rumah Ibadat Bukan Islam. Penentuan jenis banguinan keagamaan Selain Islam adalah ditetapkan mengikut komposisi kaum.

Sekiranya permohonan tidak selaras dengan zoning yang ditetapkan, permohonan ini akan dibawa ke dalam Mesyuarat Jawatankuasa Hal Ehwal Selain Islam untuk mendapat ulasan daripada Jabatan Teknikal yang terlibat sebelum Jawatankuasa membuat keputusan mengenai tapak rumah Ibadat berkenaan.

**PERTANYAAN-PERTANYAAN MULUT DARIPADA  
Y.B. PUAN LAI NYUK LAN  
(SUNGAI PELEK)**

**TAJUK: PAIP JALAN**

191. Bertanya Kepada Y.A.B. Dato' Menteri Besar:

- a) Berkenaan projek pelebaran Jalan B48 dari Jenderam Hulu hingga Pekan Sepang, adakah JKR memindahkan paip sedia ada ke tepi jalan atau menggantikan paip yang baru?

**JAWAPAN :**

- a) JKR akan mengganti paip sedia ada dengan paip baru.

**PERTANYAAN-PERTANYAAN MULUT DARIPADA  
Y.B. TUAN HAJI SAARI BIN SUNGIB  
(HULU KELANG)**

**TAJUK: PEKAWANIS DAN BANTUAN KEMASYARAKATAN**

192. Bertanya kepada Y.A.B Dato' Menteri Besar:

- a) Atas peruntukan peraturan manakah, walaupun sebagai NGO, Pekawanis diberikan peranan utama dalam menyalurkan bantuan dari syarikat subsidiari kerajaan kepada rakyat?
- b) Apakah syarikat-syarikat subsidiari yang terlibat?
- c) Berapa jumlah yang telah disalurkan oleh MBI melalui Pekawanis?

**JAWAPAN:**

- a) Untuk menjawab soalan ini saya bantangkan Perlembagaan PEKAWANIS untuk rujukan. Sila lihat lampiran I.

Misi PEKAWANIS adalah untuk Meningkatkan Kualiti Hidup Rakyat Negeri Selangor melalui Ilmu Pengetahuan dengan Mengutamakan Aspek Kebajikan. Kerajaan Negeri memberi keutamaan kepada usaha-usaha mana-mana NGO tidak terkecuali PEKAWANIS dalam urusan memberi bantuan kepada rakyat terutama sekali dalam membela rakyat fakir miskin yang terpinggir, golongan Orang Kelainan Upaya (OKU) dan anak-anak yatim.

PEKAWANIS telah memohon dengan justifikasi kertas kerja (proposal paper) dan memajukan kepada Pejabat Dato' Menteri Besar Selangor setiap kali ia memerlukan sokongan dana seperti projek Bantuan Sumbangan sempena Perayaan, Projek Laman Dapur, Jejak Amal, Rumah Perlindungan Rumah Puteri Arafiah dan sebagainya.

- b) Syarikat-syarikat subsidiari yang terlibat adalah;
  - i) Perbadanan Kemajuan Negeri Selangor (PKNS)
  - ii) Permodalan Negeri Selangor Berhad (PNSB)
  - iii) Kumpulan Darul Ehsan Berhad (KDEB)



- c) Sumbangan MBI setakat ini melalui PEKAWANIS berjumlah RM531,030.00.  
Lihat Jadual di lampiran II.

**FASAL PERTUBUHAN BERKAITAN SOALAN.**

**1. NAMA.**

Pertubuhan ini dikenali dengan nama Pertubuhan Kebajikan dan Amal Wanita Selangor (Pekawanis). Selepas ini disebut "Pertubuhan".



**2. TUJUAN.**

Tujuan-tujuan Pertubuhan ini adalah seperti berikut:-

- a. Merapatkan hubungan silatullah di antara ahli-ahli;
- b. Mengumpul tabung kewangan melalui derma-derma, sumbangan atau kegiatan-kegiatan mengumpul dana ("fund-raising") dengan syarat persetujuan mesyuarat agung serta mendapat kebenaran Pendaftar Pertubuhan dan pihak-pihak berkuasa tertentu diperolehi terlebih dahulu;;
- c. Menyalurkan sumbangan-sumbangan, derma-derma, hadiah-hadiah dan menjalankan aktiviti-aktiviti amal dan kebajikan kepada pihak-pihak yang memerlukan bantuan daripada tabung kewangan Pertubuhan;
- d. Menyalurkan pendapat kepada pihak berkuasa yang berkenaan berhubung dengan isu-isu kebajikan;
- e. Menyemai perasaan bertanggungjawab di dalam membina masyarakat penyayang, sanggup berkorban masa dan tenaga bagi mereka yang memerlukan;
- f. Menjalin pertalian rapat, perantaraan dan kerjasama dengan Pertubuhan-Pertubuhan dan badan-badan lain di peringkat Negeri mahupun Negara secara keseluruhannya berhubung isu-isu kebajikan;
- g. Mengadakan kegiatan-kegiatan kebajikan yang difikirkan perlu berdasarkan kepada tujuan dan matlamat Pertubuhan yang difikirkan sesuai dan wajar oleh Jawatankuasa Pentadbiran Majlis Tertinggi;

### 3. KUASA-KUASA PERTUBUHAN.

Pertubuhan ini mempunyai kuasa-kuasa seperti berikut:-

- a. Menerima pemberian, derma, sumbangan daripada mana-mana Pertubuhan, Badan-badan, syarikat-syarikat atau orang perseorangan yang ingin mengembangkan tujuan-tujuan Pertubuhan ini;
- b. Menderma atau menyalurkan wang bagi melaksanakan tujuan penubuhan Pertubuhan mengikut cara yang dipersetujui dan tertakluk kepada peruntukan Perlembagaan ini atau mana-mana peraturan yang dibuat di bawahnya;
- c. Memiliki, membeli, memegang, menerima, menikmati hartalih mahupun takalih, memindahmilik , menyerahkan, mencagar, menggadai-janji, menyerahkan semula atau melupuskan sebaliknya bagi memajukan atau memakmurkan tujuan-tujuan Pertubuhan dengan syarat Pertubuhan tidak akan menggunakan kepentingan harta-harta tersebut untuk tujuan komersil;
- d. Memajukan mana-mana harta takalih samada kepunyaan Pertubuhan atau tidak yang sesuai bagi memajukan tujuan-tujuan Pertubuhan dengan syarat Pertubuhan tidak akan melibatkan diri di dalam aktiviti perniagaan;
- e. Memajukan menyokong atau membantu kemajuan mana-mana skim atau projek yang bertujuan untuk mendapatkan sumbangan atau derma bagi membantu atau mencapai tujuan-tujuan Pertubuhan;
- f. Memiliki harta tetap serta menubuhkan, mendirikan, membangunkan dan mengendalikan bangunan-bangunan atau tempat-tempat bagi tujuan kebajikan dengan syarat mendapat kebenaran daripada pihak-pihak berkuasa tertentu terlebih dahulu.

#### **4. KEANGGOTAAN.**

Keanggotaan Pertubuhan terdiri daripada mereka seperti yang berikut:

- a. Isteri Menteri Besar;
- b. Wanita yang dilantik sebagai Speaker, Timbalan Speaker, Ahli-ahli EXCO, Ahli Dewan Undangan Negeri dan Ahli Dewan Rakyat dalam Negeri Selangor sahaja;
- c. Wanita yang dilantik sebagai Ahli Parlimen dan Ahli Dewan Negara dalam Negeri Selangor sahaja, atau
- d. Isteri-isteri kepada Ahli Dewan Undangan Negeri, Ahli Parlimen, Ahli Dewan Rakyat dan Ahli Dewan Negara dalam Negeri Selangor sahaja; atau
- e. Orang perseorangan yang dilantik melalui jemputan khas oleh Majlis Tertinggi sahaja.

**SUMBANGAN SEMPENA PERAYAAN DARI GLC**

TAHUN	PERAYAAN	PENAJA	NO CEK	RESIT	JUMLAH	DUN	PENERIMA	
2008	RAYA	PNSB			150857		628	IBU TUNGGAL
							580	ANAK YATIM
							120	3 TAHFIZ
2009	CNY	KDEB			75800	22	440	
	RAYA	PNSB			dibayar di PNSB	28	1340	
	DEEP	PKNS		R0058	55000			
	DEEP	PNSB		R0057	55000	30	1385	
2010	CNY	PNSB		R 0154	129000	38	1762	
	RAYA	PNSB		R 0172	163000	50	500	
	DEEPAVALI	MBI	000486	R 0176	83230	25	653	
2011	CNY	PNSB		R 0177	88800	29	818	
	RAYA	MBI	068260		78000	26	780	
	DEEPAVALI	MBI	941980		105300	27	810	
2012	CNY	PNSB	069821	R 0466	81900	21	630	
	RAYA	PNSB	85059	R 0485	96000	32	925	
	DEEPAVALI	PNSB	363897	R 088	93600	24	710	
2013	CNY	PNSB	479634	R 0491	100400	26	770	
	RAYA	PNSB	997513	R0232	120900	31	930	
	DEEPAVALI	PNSB	997557	R 0236	163800	42	1260	
2014	CNY	PNSB	997402	R 0237	136500	35	1050	
					<b>1,777,087.00</b>		<b>16,091</b>	

<b>Setakat Mac 2013</b>	<b>SUMBANGAN</b>	<b>RPA</b>	<b>Laman Dapur</b>	<b>JUMLAH</b>
<b>PNSB</b>	864,957.00		0	<b>864,957.00</b>
<b>PKNS</b>	55,000.00	511518.40	0	<b>566,518.40</b>
<b>KDEB</b>	75,800.00	0	0	<b>75,800.00</b>
<b>MBI</b>	266,530.00	90,000.00	174,500.00	<b>531,030.00</b>
<b>LZS</b>	0	<b>1,000.00</b>	0	<b>1,000.00</b>
<b>MBPJ</b>	0	<b>1,000.00</b>	0	<b>1,000.00</b>
				<b>2,040,305.40</b>

<b>PROJEK LAMAN DAPUR SUMBANGAN GERAN SELANGORKU</b>				
<b>TAHUN</b>	<b>NO CEK</b>	<b>RESIT</b>	<b>JUMLAH</b>	<b>PESERTA</b>
2012	17858	R0368	50000	18
2013	18729	R0490	124500	42
			<b>174500</b>	<b>60</b>

**SENARAI SUMBANGAN RUMAH PUTERI ARAFIAH DARI 2011-2014**

<b>TARIKH</b>	<b>NO RESIT</b>	<b>PERKARA</b>	<b>RM</b>	<b>CATATAN</b>
30-Sep-11	R0003	PKNS	2700.00	BAYARAN UBAHSUAI PAIP TKT 1&2
30-Sep-11	R0005	PKNS	1820.00	GAJI JARID BULAN JUN 2011
30-Sep-11	R0006	PKNS	1700.00	GAJI JUMARIAH JUN 2011
30-Sep-11	R0007	PKNS	1000.00	GAJI MIZAWATI BULAN JUN 2011
1-Nov-11	R0008	PKNS	3913.30	GAJI JUMARIAH & JARID JULAI
1-Nov-11	R0009	PKNS	3833.30	GAJI JUMARIAH & JARID OGOS
1-Nov-11	R0011	PKNS	1136.65	GAJI MIZAWATI JULAI 2011
1-Nov-11	R0012	PKNS	1136.65	GAJI MIZAWATI OGOS 2011
1-Nov-11	R0013	PKNS	950.00	BAYARAN PEMASANGAN PAIP
5-Dec-11	R0015	PKNS	1525.35	GAJI JARED SEP 2011
5-Dec-11	R0016	PKNS	1910.65	GAJI JUMARIAH SEP 2011
5-Dec-11	R0017	PKNS	1136.65	GAJI MIZAWATI SEPT 2011
30-Dec-11	R0033	PKNS	1525.35	GAJI JARID OKT
30-Dec-11	R0034	PKNS	1970.65	GAJI JUMARIAH OKT 11
30-Dec-11	R0035	PKNS	1136.65	GAJI MIZAWATI OKT
30-Dec-11	R0036	PKNS	2150.00	PEMASANGAN PAIP
30-Dec-11	R0037	PKNS	4572.65	GAJI NOV- JARED, JUMAIRIAH, MIZAWATI
4-Apr-12	R0158	PKNS	1136.65	GAJI MIZAWATI- DISEMBER 2011
16-Apr-12	R0168	PKNS	1525.35	GAJI JARID- DIS 2011 (CEK 545536)
16-Apr-12	R0169	PKNS	1525.35	GAJI JARID-JAN 2012 CEK 545537
16-Apr-12	R0170	PKNS	1930.65	GAJI JUMARIAH DIS 2011 CEK 545538
16-Apr-12	R0171	PKNS	1970.65	GAJI JUMARIAH- JAN 2012 CEK 545539
16-Apr-12	R0172	PKNS	1136.65	GAJI MIZAWATI-JAN 2012 CEK 545533
16-Apr-12	R0173	PKNS	1146.65	GAJI MIZAWATI-FEB 2012 CEK 545534
<b>2 MEI 12</b>	R0184	<b>MBI</b>	<b>90,000.00</b>	<b>PENDAHULUAN KOS OPERASI 3 BULAN</b>
16 MEI 12	R0188	PKNS	1146.65	GAJI MIZAWATI MAC 2012 CEK 546913
23 MEI 12	R0149	PKNS	8908.65	GAJI & ELAUN PENGAWAL FEB&MAC

44489.80



14-Jun-12	R0077	PKNS	5826.65	GAJI&ELAUN GUARDS APRIL	
14-Jun-12	R0078	PKNS	1146.65	GAJI MIZAWATI APR	
27/Jun/12	R0089	PKNS	5893.30	GAJI & ELAUN GUARDS MEI 2012	
27/Jun/12	R0090	PKNS	1146.65	GAJI MEI MIZAWATI	
13/Aug/12	R0207	<b>PKNS</b>	<b>232,960.05</b>	BANTUAN SUMBANGAN PERBELANJAAN RPA 2012	347,028.60
27/Aug/12	R0214	LEMBAGA ZAKAT SELANGOR	1000.00	SUMBANGAN KEM SMART SOLAT & KEM AQIDAH	
3 OKT 12	R0225	MAJLIS BANDARAYA PETALING JAYA	1000.00	SUMBANGAN	
8-Feb-13	R0266	<b>PKNS</b>	<b>120,000.00</b>	BANTUAN SUMBANGAN PERBELANJAAN RPA JAN - APRIL 2013	<b>120,000.00</b>
16-Apr-13	R0295	LEMBAGA ZAKAT SELANGOR	1736.00	PROGRAM PENGURUSAN JENAZAH DI RPA	
10-Jun-13	R0324	<b>MAJLIS AGAMA ISLAM SELANGOR</b>	<b>10,000.00</b>	SUMBANGAN AR RIQOB	
22-Jul-13	R0350	MAJLIS AGAMA ISLAM SELANGOR	1875.00	SUMBANGAN UNTUK PROGRAM RPA	
3-SEPT-13'	R0366	MAJLIS AGAMA ISLAM SELANGOR	5000.00	IMAM TERAWEH DAN SUPPER RAMADHAN 2013	
3-SEPT-13'	R0367	MAJLIS AGAMA ISLAM SELANGOR	1450.00	TUNTUTAN BAYARAN PROGRAM KE PERPUSTAKAAN	
06-DIS-13'	R0449	<b>PKNS</b>	<b>160,745.43</b>	KOS OPERASI RPA (JUN-DIS 2013) NO CHQ: 573654	
20-DIS-13'	R0459	EXCO-YB RODZIAH ISMAIL	4650.00	PROGRAM SEMINAR PERLINDUNGAN REMAJA, NO CHQ:867582	
18/Dec/13	R0476	<b>PEJABAT MENTERI BESAR</b>	<b>100,000.00</b>	SUMBANGAN	
12/Feb/14	R0495	MAJLIS AGAMA ISLAM SELANGOR	1000.00	PROGRAM AMAL ISLAMIS RPA	
12/Feb/14	R0496	<b>MAJLIS AGAMA ISLAM SELANGOR</b>	<b>51,406.00</b>	SUMBNGN KOS OPERASI JUL, OGOS, SEPT 2013 (456445)	

**851,380.83**

### Setakat Mac 2013

PKNS	511,518.40
MBI	90,000.00
LZS	1,000.00
MBPJ	1,000.00

Setakat Mac 2013	
PKNS	511,518.40
MBI	90,000.00
LZS	1,000.00
MBPJ	1,000.00

**PERTANYAAN-PERTANYAAN MULUT DARIPADA  
Y.B. TUAN KHASIM BIN ABDUL AZIZ  
(LEMBAH JAYA)**

**TAJUK: *VOUCHER* PERAYAAN**

193. Bertanya Kepada Y.A.B. Dato Menteri Besar :

- a) Kenapakah *Voucher* Perayaan kerap diterima pada saat-saat yang akhir setiba hari perayaan?
- b) Pengagihan *voucher* tersebut juga tidak seimbang yang mana kawasan Elit menerima jumlah *voucher* yang sama dengan kawasan yang lain?

**JAWAPAN :**

- a) Sepertimana yang kita maklum, kerajaan negeri amat prihatin untuk meringankan beban rakyat terutamanya golongan miskin dalam membuat persiapan menyambut perayaan masing – masing. Oleh sebab itu, kerajaan negeri telah memperkenalkan Program Bantuan Perayaan dimana kerajaan negeri memberi baucer bernilai RM 100.00 yang boleh dibelanjakan di pasaraya yang terpilih. Walaubagaimanapun, program ini memerlukan penyelarasan di antara pihak kerajaan negeri, pihak DUN dan pasaraya yang berkenaan dan ini secara tidak langsung mengambil masa dalam penyediaan baucer tersebut. Untuk makluman ahli – ahli Dewan Undangan Negeri sekalian, dalam memastikan kawalan baucer tersebut, pihak pasaraya akan mengeluarkan ‘Bar Code’ masing – masing. Ini juga merupakan antara faktor yang menyebabkan sedikit kelewatan dalam mengeluarkan baucer tersebut. Disamping itu, kerajaan negeri memberi sedikit kelonggaran tempoh sah baucer ini dilanjutkan bagi memberi peluang kepada penerima untuk memanfaatkan baucer tersebut. Namun begitu, kerajaan negeri mengambil maklum masalah yang dikemukakan oleh Y.B. dan pihak kerajaan negeri akan membuat penambahbaikan bagi melancarkan program tersebut.
- b) Mengenai isu pembahagian baucer tersebut, kerajaan negeri melalui Majlis Mesyuarat Kerajaan Negeri (MMKN) telah menimbang dan memutuskan setiap DUN akan menerima jumlah baucer yang sama tanpa mengira perbezaan taraf hidup dan lokasi. Walaubagaimanapun, sekiranya ada lebih baucer tersebut, kerajaan negeri akan menimbang sama ada diagihkan ke DUN yang lebih memerlukan atau digunakan untuk program kerajaan yang lain.

**PERTANYAAN-PERTANYAAN MULUT DARIPADA  
Y.B. TUAN DR. XAVIER JAYAKUMAR  
(SERI ANDALAS)**

**TAJUK : MESYUARAT MAJLIS TINDAKAN DAERAH (MTD)**

194. Bertanya kepada Y.A.B. Dato' Menteri Besar:

- a) Mesyuarat Majlis Tindakan Daerah Klang yang terakhir diadakan pada Julai 2013, bilakah mesyuarat yang akan datang diadakan lagi?

**JAWAPAN:**

- a) Mesyuarat Jawatankuasa Kerja Tindakan Daerah Klang (JKTD) akan diadakan pada 1 April 2014 (Selasa)

**PERTANYAAN–PERTANYAAN MULUT DARIPADA  
Y.B. DATO' HAJI AMIRUDDIN BIN SETRO  
(JERAM)**

**TAJUK : PELAN STRATEGIK KUIS 2014-2018**

195. Bertanya kepada Y.A.B. Menteri Besar :

- a) Apakah perincian dan isi kandungan pelan strategik ini?
- b) Apakah matlamat jangka pendek dan jangka panjang pelan ini?
- c) Sejauh manakah pelan ini selaras dengan Pelan Strategik Pendidikan Selangor?

**JAWAPAN:**

- a) Pelan Strategik Kolej Universiti Islam Antarabangsa Selangor (KUIS) 2014 hingga 2018 ini menggariskan matlamat dan hala tuju KUIS untuk tempoh lima (5) tahun yang akan datang. Secara amnya perancangan ini juga mengambil kira perubahan scenario yang berlaku sejajar dengan perubahan ekosistem pengajian tinggi negara selain memastikan keperluan semasa diperhalusi secara berterusan. Selain itu ia juga turut mengambil kira dan memberi penekanan kepada aspek kualiti, keberhasilan positif dan negatif serta impak inisiatif hasil pelaksanaannya.

KUIS mempunyai objektif strategik yang dirangka berdasarkan 5 perkara asas di dalam Institusi Pengajian Tinggi iaitu Akademik, Pentadbiran, Mahasiswa, Ekonomi dan Kewangan serta ICT. Berikut adalah 5 Objektif Strategik KUIS 2014 -2018:

**i. Objektif Strategik 1: AKADEMIK**

**Melaksanakan program akademik terkini teras tauhid melalui pendidik terbaik dibantu peralatan dan prasarana lengkap.**

Usaha memperkasakan sistem pengajaran dan pembelajaran (P&P) adalah penting untuk melahirkan insan yang berkemahiran tinggi bagi mendepani cabaran masyarakat yang lebih kompleks yang bersesuaian dengan masa dan cabaran baru mendatang. Kaedah mendidik dan penyampaian ilmu perlu mengikut perkembangan yang bersesuaian dengan Kurikulum yang telah digariskan oleh Al-Quran dan Al-Sunnah yang telah berjaya mengubah perilaku orang-orang yang beriman melalui pengajaran dan pembelajaran akidah dan

nilai-nilai Islam melalui beberapa prinsip dan pendekatan utama iaitu motivasi, pengulangan, menarik perhatian, penyertaan aktif dan berkesan, belajar secara beransur-ansur, usaha perubahan secara berperingkat, meniru atau menteladani, membuat penilitian, berfikir secara mendalam atau reflektif, menegur dan memberi nasihat secara langsung.

Untuk itu Kolej Universiti Islam Antarabangsa Selangor mengemukakan sebanyak 9 strategi, 29 petunjuk prestasi utama (KPI) dan 31 indikator untuk dilaksanakan dalam tempoh 5 tahun akan datang.

JUMLAH STRATEGI AKADEMIK	9
JUMLAH PETUNJUK PRESTASI UTAMA (KPI)	29
JUMLAH INDIKATOR	31

**ii. Objektif Strategik 2 : PENTADBIRAN**

**Membangun dan meningkatkan kualiti mahasiswa dari sudut ilmu, kemahiran, perasaan, sikap, nilai, sahsiah melalui program-program formal, informal dan non-formal.**

Pengurusan Modal Insan dianggap sebagai satu cara yang penting dalam menentukan kejayaan sesebuah organisasi. Komitmen yang ditunjukkan oleh setiap kakitangan dilihat dari sudut pengemblengan tenaga, usaha, daya saing dan kecenderungan untuk meningkatkan mutu perkhidmatan melalui keberkesanan sistem pengurusan dan pentadbiran yang cekap.

Untuk itu Kolej Universiti Islam Antarabangsa Selangor mengemukakan sebanyak 8 strategi, 17 petunjuk prestasi utama (KPI) dan 22 indikator untuk dilaksanakan dalam tempoh 5 tahun akan datang.

JUMLAH STRATEGI PENTADBIRAN	8
JUMLAH PETUNJUK PRESTASI UTAMA (KPI)	17
JUMLAH INDIKATOR	22

**iii. Objektif Strategik 3 : MAHASISWA**

**Membangun dan meningkatkan kualiti mahasiswa dari sudut ilmu, kemahiran, perasaan, sikap, nilai, sahsiah melalui program-program formal, informal dan non-formal.**

Usaha yang berterusan sentiasa digembleng untuk membangun dan meningkatkan kualiti mahasiswa KUIS dari sudut ilmu dan kemahiran yang tinggi. Penyesuaian perasaan, sikap dan nilai pelajar digarap bagi membentuk sahsiah mahasiswa yang tinggi adab dan nilai melalui pelbagai program. Penekanan kepada melahirkan mahasiswa ataupun graduan yang sedar dirinya sebagai hamba Allah dan seterusnya melaksanakan amanah sebagai khalifah Allah di muka bumi dengan kemahiran yang diperolehi.

Untuk itu Kolej Universiti Islam Antarabangsa Selangor mengemukakan sebanyak 14 strategi, 26 petunjuk prestasi utama (KPI) dan 29 indikator untuk dilaksanakan dalam tempoh 5 tahun akan datang.

JUMLAH STRATEGI MAHASISWA	14
JUMLAH PETUNJUK PRESTASI UTAMA (KPI)	26
JUMLAH INDIKATOR	29

**iv. Objektif Strategik 4 : EKONOMI DAN KEWANGAN**

**Memperkasa pengurusan kewangan dan membudayakan pembangunan ekonomi berdasarkan objektif.**

Sumber ekonomi dan kewangan amat diperlukan dalam usaha menjana pendapatan selain melaksanakan perbelanjaan berhemah. Kelangsungan sesebuah institusi pendidikan untuk terus bersaing dengan yang lain turut dipengaruhi oleh corak pengurusan sistem kewangan yang efektif dan lancar.

Dalam usaha untuk membangunkan organisasi penggunaan kewangan secara berkesan perlu dititik beratkan melalui pengamalan tatacara kewangan yang telus.

Untuk itu Kolej Universiti Islam Antarabangsa Selangor mengemukakan sebanyak 5 strategi, 18 petunjuk prestasi utama (KPI) dan 26 indikator untuk dilaksanakan dalam tempoh 5 tahun akan datang.

JUMLAH STRATEGI KEWANGAN & EKONOMI	5
JUMLAH PETUNJUK PRESTASI UTAMA (KPI)	18
JUMLAH INDIKATOR	26

**v. Objektif Strategik 5 : ICT  
Memperkasakan Pengurusan ICT Untuk Mencapai Sistem Penyampaian Perkhidmatan Dan Operasi Yang Berkesan.**

Pengurusan sistem teknologi maklumat (ICT) yang berkembang pesat masa kini memerlukan kepada penguasaan teknologi yang cepat dan pantas agar sesebuah organisasi itu tidak ketinggalan dari sudut ilmu sains dan teknologi.

Dalam usaha untuk memberikan suatu sistem penyampaian yang cepat, tepat, pantas dan berkesan adalah sesuatu yang agak sukar kerana persaingan yang sengit dalam memberikan perkhidmatan yang terbaik khususnya buat pelanggan mahupun pihak yang berkaitan.

Sejajar dengan perkembangan teknologi yang secara tidak langsung banyak membantu meningkatkan lagi mutu perkhidmatan sesebuah organisasi maka ianya tidak patut dipandang sepi dan seolah-olah beranggapan bahawa sistem yang digunapakai boleh mendatangkan kemudaratan kepada sesetengah pihak.

Untuk itu Kolej Universiti Islam Antarabangsa Selangor mengemukakan sebanyak 5 strategi, 11 petunjuk prestasi utama (KPI) dan 18 indikator untuk dilaksanakan dalam tempoh 5 tahun akan datang

JUMLAH STRATEGI ICT	5
JUMLAH PETUNJUK PRESTASI UTAMA (KPI)	11
JUMLAH INDIKATOR	18

- b) Matlamat jangka pendek dan jangka panjang pelan ini adalah seperti berikut:
- i. Matlamat Jangka Pendek
    - Menaiktaraf KUIS sebagai Universiti Penuh dan Universiti Wakaf pada tahun 2016.
  - ii. Matlamat Jangka Panjang



- Menjadi sebuah universiti Islam terunggul di negeri Selangor.
  - Menjadi sebuah tempat rujukan utama dalam pelbagai bidang penyelidikan sama ada di peringkat negeri, nasional atau antarabangsa.
  - KUIS memiliki kepakaran dalam pelbagai bidang ilmu yang boleh dimanfaatkan. Oleh yang demikian, dengan pelan strategik dan KPI yang digarispandukan, KUIS bakal melahirkan graduan yang berketrampilan sebagai Da'i, Ulama dan Umara' yang membimbing dan memimpin ummah di masa akan datang.
- c) Pelan ini selaras dengan Pelan Strategik Pendidikan Selangor iaitu merakyatkan ilmu dan menjadikan Selangor sebagai hub pendidikan dengan melahirkan Da'i, Ulama dan Umara'.

**PERTANYAAN-PERTANYAAN MULUT DARIPADA  
Y.B TUAN BUDIMAN BIN MOHD ZOHD  
(SUNGAI PANJANG)**

**TAJUK: PENGGERAK BELIA SELANGOR**

196. Bertanya kepada Y.A.B. Dato' Menteri Besar:

- a) Apakah matlamat Penggerak Belia Selangor yang dilantik?
- b) Apakah kriteria pemilihan dan bagaimana proses pemilihan?
- c) Berapakah peruntukan dana bagi menggerakkan Penggerak Belia Selangor?

**JAWAPAN:**

- a) Penggerak Belia Tempatan (PeBT) ditubuhkan selaras dengan hasrat YAB Dato' Menteri Besar Selangor dalam usaha menggerakkan program-program pembangunan belia secara menyeluruh di seluruh Negeri Selangor.

PeBT bertindak sebagai jentera pelaksana Kerajaan Negeri dalam melaksanakan dasar-dasar berkaitan pembangunan belia di peringkat akar umbi.

- b) Syarat Perlantikan Pengerusi Dan Ahli Jawatankuasa Penggerak Belia Tempatan Peringkat Zon

Seseorang yang hendak dilantik sebagai Pengerusi dan Ahli Jawatankuasa PeBT Peringkat Zon mestilah :

- i. Warganegara Malaysia;
- ii. Berumur di antara 16 hingga 35 tahun semasa perlantikan dibuat;
- iii. Boleh berkomunikasi dan menulis dalam Bahasa Melayu. Kebolehan dalam Bahasa Inggeris adalah sangat digalakkan;
- iv. Mempunyai masa, tenaga dan bertanggungjawab dalam pembangunan belia di kawasannya;
- v. Aktif dalam berpesatuan dan penduduk kampung (boleh terdiri daripada penjawat awam);
- vi. Berkelakuan baik dan tidak mempunyai sebarang rekod jenayah;
- vii. Timbalan Pengerusi mestilah wanita sekiranya Pengerusi terdiri daripada lelaki atau sebaliknya;

- viii. Ahli Jawatankuasa mestilah mempunyai sekurang-kurangnya dua (2) wanita atau 30% daripada jumlah jawatan;
- ix. Ahli keluarga atau mempunyai pertalian persaudaraan rapat dengan Pengerusi PeBT peringkat Zon tidak dibenarkan untuk dilantik sebagai Timbalan Pengerusi atau Ahli Jawatankuasa PeBT peringkat Zon tersebut; dan
- x. Pengerusi atau Ahli Jawatankuasa mestilah bermastautin di Zon tersebut semasa perlantikan.

# TATACARA PERLANTIKAN PENERUSA PENGGERAK PeBT PERINGKAT ZON

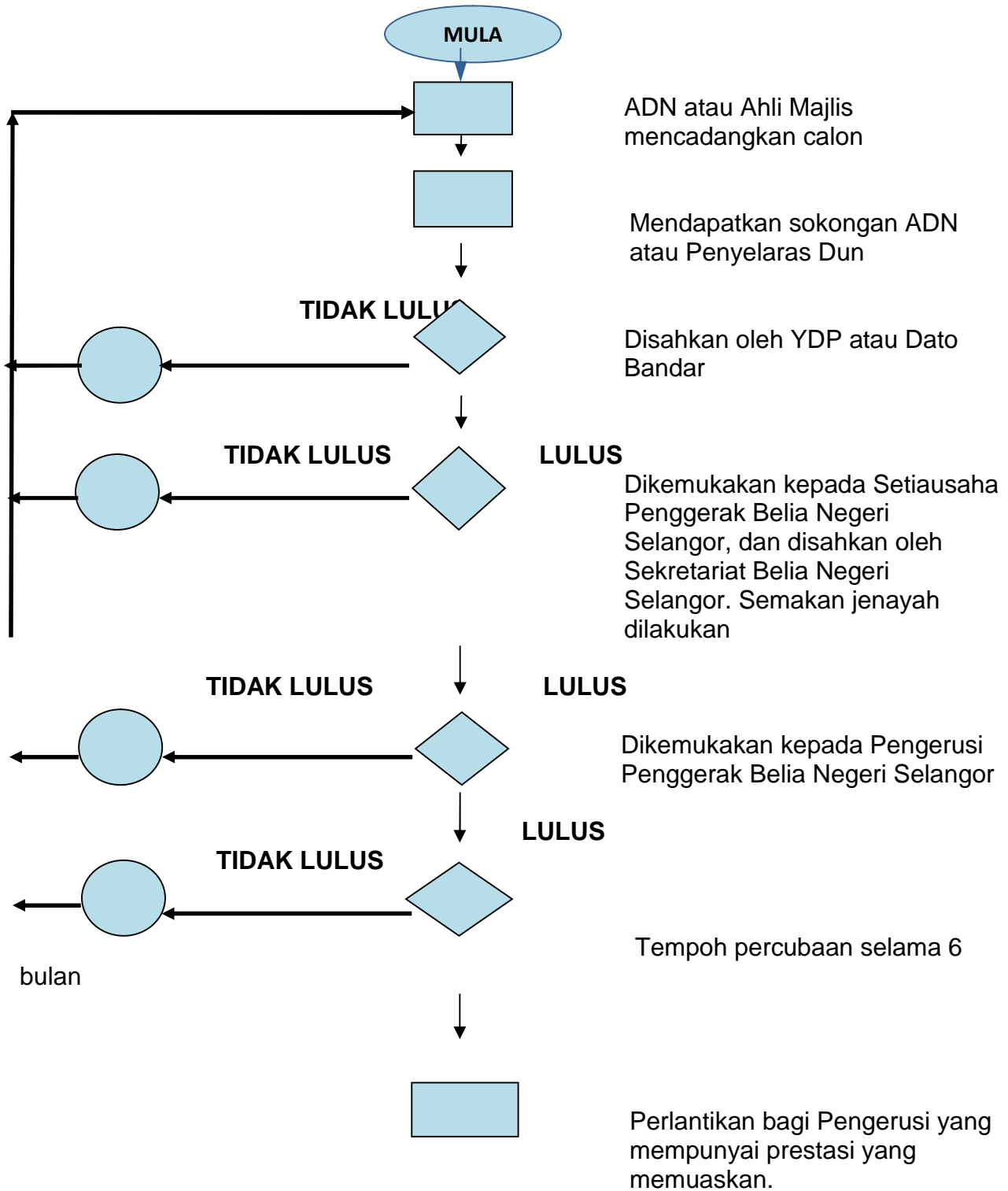

c. Peruntukan dana kepada PeBT negeri Selangor adalah seperti berikut:-

**RM 5,000.00 x 24 zon x 12 PBT = RM 1,440,000.00 setahun**

Dana disalurkan kepada PBT dan PBT bertanggungjawab memantau dan membantu program-program belia dibawah pentadbiran mereka.

**PERTANYAAN-PERTANYAAN MULUT DARIPADA  
Y.B. PUAN YEO BEE YIN  
(DAMANSARA UTAMA)**

**TAJUK: LAPORAN KETUA AUDIT NEGARA TAHUN 2012 (NEGERI SELANGOR, SIRI 3) - KUMPULAN WANG AMANAH PENYENGGARAAN JALAN NEGERI**

197. Pihak audit mendapati bahawa Kerajaan Negeri mempunyai dana terkumpul Kumpulan Wang Amanah Penyenggaraan Jalan Negeri berjumlah RM631.27 juta pada akhir tahun 2012.

Bertanya kepada Y.A.B Dato' Menteri Besar: -

- a) Apakah rancangan kerajaan negeri supaya dapat membelanjakan baki terkumpul dengan optimum?

**JAWAPAN :**

- a) Arahan Amanah Kumpulan Wang Amanah Penyenggaraan Jalan Negeri Kerajaan Negeri Selangor yang telah diluluskan oleh Y.B. Pegawai Kewangan Negeri Selangor pada 26 Mac 2014 telah memperuntukkan penubuhan Jawatankuasa Pentadbiran Kumpulan Wang Amanah Penyenggaraan Jalan Negeri. **Jawatankuasa Pentadbiran Kumpulan Wang Amanah boleh diadakan sekerap mungkin bagi membincangkan perancangan dan kemajuan pelaksanaan projek-projek penyenggaraan jalan negeri di Selangor oleh Agensi Pelaksana. Kekerapan mesyuarat bersidang pada tahun 2013 adalah sebelas (11) kali dan tahun 2014 ini telah diadakan satu (1) kali.**

Kerajaan Negeri telah membuat perancangan yang komprehensif seperti berikut:-

- i. Memastikan semua Jabatan/Agensi Pelaksana memahami keperluan sebenar dalam membuat permohonan pelaksanaan kerja-kerja di bawah MARRIS yang selari dengan Garis Panduan Penyenggaraan Jalan Negeri bagi mempercepatkan proses kelulusan;
- ii. Memastikan semua Jabatan/Agensi Pelaksana mengemaskini data di dalam Sistem MARRIS Online untuk semua jalan di bawah seliaan Jabatan/Agensi Pelaksana;
- iii. Membuat semakan ke atas jalan-jalan yang berdaftar dan tidak berdaftar;

- iv. Mengemaskini rekod perubahan taraf jalan (fokus kepada semakan taraf jalan kerana ia memberi kesan kepada per km jalan yang didaftarkan);
- v. Memastikan Agensi pelaksana menyediakan perancangan awal untuk suku tahun pertama;
- vi. Selain aktiviti yang dirancang, Jawatankuasa Pentadbiran Kumpulan Wang Amanah Penyenggaraan Jalan Negeri turut mempertimbangkan permohonan-permohonan tambahan yang selaras dengan skop MARRIS berdasarkan kepada keperluan tambahan; dan
- vii. Penambahbaikan keatas tatacara pengurusan Kumpulan Wang Penyenggaraan Jalan Negeri ini dibuat dari semasa ke semasa mengikut kesesuaian di Pihak Kerajaan Negeri.

**PERTANYAAN-PERTANYAAN MULUT DARIPADA  
Y.B. PUAN TIEW WAY KENG  
(TERATAI)**

**TAJUK: MASALAH KESESAKAN LALU LINTAS**

198. Bertanya kepada Menteri Besar:-

- a) Apakah tindakan yang diambil oleh Kerajaan Negeri untuk menyelesaikan masalah kesesakan lalu lintas di sekitar DUN Teratai?
- b) Adakah Kerajaan Negeri menyediakan satu pelan tindakan yang lengkap untuk menambahbaikkan keadaan lalu lintas DUN Teratai dalam masa 5 tahun?

**JAWAPAN:**

- a) Kesesakan lalu lintas di DUN Teratai hanya melibatkan Jalan Bunga Mawar dan Jalan Bunga Mawar 4 .Ini adalah berpunca daripada aktiviti Pasar Pagi Taman Muda yang didirikan di sepanjang Jalan Bunga Tanjung 7.
- b) Semakan mendapati bahawa masalah kesesakan tersebut mampu diselesaikan jika Pasar Pagi Taman Muda diubah ke lokasi yang lebih bersesuaian.



**PERTANYAAN-PERTANYAAN MULUT DARIPADA  
Y.B. PUAN NOOR HANIM BINTI ISMAIL  
(SERI SERDANG)**

**TAJUK: PEMBANGUNAN WANITA BERDAYA**

199. Bertanya kepada Y.A.B. Dato' Menteri Besar:-

- a) Sejauh manakah NGO-NGO di Selangor berfungsi dalam membantu kerajaan negeri dalam meningkatkan ekonomi Selangor?

**JAWAPAN:**

- a) Dalam konteks Jawatankuasa Tetap Hal Ehwal Wanita Negeri Selangor, Majlis Permuafakatan Wanita Selangor (MPWS) telah diwujudkan pada 15 November 2011. Ia dianggotai para ahli akademik, profesional, pemimpin politik, dan badan-badan bukan kerajaan (NGO).

Para NGO yang menganggotai MPWS telah membantu kerajaan negeri dalam menyediakan Pelan Tindakan Wanita Selangor (PTWS) yang bermisikan : Pemberdayaan wanita Selangor ke arah pembangunan masyarakat madani.

Di antara kandungan PTWS ialah meningkatkan ekonomi golongan-golongan wanita seperti berikut :

1. Wanita OKU
2. Wanita Muda
3. Remaja Perempuan
4. Orang Asli
5. Wanita Bekerja & Sektor Informal
6. Suri Rumah
7. Ibu Tunggal
8. Industri
9. Wanita Miskin
10. Wanita Luar Bandar & Wanita Ladang

NGO-NGO ini banyak berkongsi kajian dan penyelidikan yang telah mereka laksanakan.

Juga menyumbang kepakaran dalam bidang khusus seperti bisnes/ekonomi/kewangan.

Membantu mengendalikan kursus-kursus kepimpinan organisasi, kemahiran pengurusan bisnes, kewangan dan juga pembangunan jati diri untuk wanita Selangor.

Memberi input berterusan mengenai isu-isu semasa berkaitan ekonomi wanita, seperti hak dalam pekerjaan, perkhidmatan perlindungan hak, penjagaan kanak-kanak, pengurusan stres, keadilan dan kesaksamaan gender serta berkongsi model-model pelaksanaan ekonomi yang berjaya.

Keanggotaan MPWS adalah seramai dua puluh dua orang. Tujuh daripadanya adalah NGO (WIRDA, ABIM, TENAGANITA, IKRAM, EMPOWER, AWAM, PERINTIS).

Selain itu, ada juga NGO-NGO selain yang menganggotai MPWS yang turut memberi sumbangan ke arah meningkatkan status ekonomi rakyat Selangor.

MAKPEM, MAPMAS, Persatuan Penduduk, Puspanita, Lawyers For Liberty, iLawyers, Persatuan Peguam Syarie, Branding Muslim Women (BMW), PEKAWANIS.

**PERTANYAAN-PERTANYAAN MULUT DARIPADA  
Y.B. TUAN HASBULLAH BIN MOHD RIDZWAN  
(GOMBAK SETIA)**

**TAJUK: PRASARANA SUKAN**

200. Bertanya kepada Y.A.B. Dato' Menteri Besar:-

- a) Apakah perancangan kerajaan negeri di dalam memastikan prasarana sukan di seluruh Selangor berada di dalam keadaan baik dan boleh diguna pakai untuk kegunaan rekreasi rakyat?

**JAWAPAN:**

- a) Bagi memastikan prasarana sukan di seluruh Selangor pihak Kerajaan Negeri Selangor dengan kerjasama Penguatkuasa Tempatan (PBT) berperanan dan memastikan prasarana sukan yang terdapat di daerah-daerah seluruh Selangor berada dalam keadaan baik dan dapat digunakan oleh orang awam khususnya oleh kerana pihak Penguatkuasa Tempatan (PBT) bertanggungjawab bagi pengurusan-pengurusan serta pembangunan prasarana sukan bagi kegunaan rekreasi bagi penduduk sekitar amnya dan rakyat negeri Selangor Khasnya.

**PERTANYAAN-PERTANYAAN MULUT DARIPADA  
Y.B. TUAN MOHD KHAIRUDDIN BIN OTHMAN  
(PAYA JARAS)**

**TAJUK: PROJEK TEBATAN BANJIR - PEMBINAAN LONGKANG KONKRIT DI  
DALAM LOT PERSENDIRIAN**

201. Bertanya kepada Y.A.B. Dato' Menteri Besar :-

- a) Adakah Kerajaan Negeri bercadang untuk mewujudkan peruntukan khas setiap tahun bagi menyelesaikan masalah banjir kilat di dalam lot persendirian?
- b) Apakah pendirian kerajaan negeri berkenaan masalah banjir kilat di lot persendirian?

**JAWAPAN:**

- a) Kerajaan Negeri tidak bercadang untuk mewujudkan peruntukan khas setiap tahun bagi menyelesaikan masalah banjir di dalam lot persendirian kerana longkang konkrit di dalam lot persendirian adalah di bawah bidang kuasa Pihak Berkuasa Tempatan.
- b) Pendirian Kerajaan Negeri berkenaan masalah banjir kilat di lot persendirian, seperti yang telah diputuskan oleh Kerajaan Negeri melalui keputusan MMKN bahawa semua longkang-longkang / parit adalah di bawah bidang kuasa Pihak berkuasa Tempatan yang berkenaan. Manakala semua sungai adalah di bawah bidang kuasa Jabatan Pengairan dan Saliran. Oleh yang demikian sekiranya terdapat banjir kilat di lot persendirian, penyelesaiannya bukanlah di bawah tanggungjawab Jabatan Pengairan dan Saliran.

**PERTANYAAN-PERTANYAAN MULUT DARIPADA  
Y.B. DATUK ROSNI BINTI SOHAR  
(HULU BERNAM)**

**TAJUK: PEMBANGUNAN MODAL INSAN**

202. Bertanya kepada Y.A.B. Dato Menteri Besar:

- a) Apakah rasional kerajaan negeri apabila memperuntukkan RM8.6 juta untuk pembangunan modal insan?
- b) Apakah Key Result Area (KRA), Objektif Strategik dan KPI yang ditetapkan oleh kerajaan negeri dalam pembangunan modal insan Selangor?
- c) Apakah asas agihan peruntukan kepada modal insan di Selangor?

**JAWAPAN:**

- a) Rasional peruntukan RM8.6 juta pembangunan modal insan ialah berdasarkan jumlah bilangan penduduk rakyat Negeri Selangor yang ramai iaitu berjumlah 5.6 juta. Pembangunan modal insan adalah proses membina diri manusia supaya menjadi aset yang baik, sihat dan produktif. Jika modal insan tidak baik, tidak sihat dan tidak produktif, ia akan menjadi liabiliti dan beban kepada negeri. Pendapatan negeri akan berkurangan dan kos untuk merawat dan memulihkan manusia seperti kos hospital, kos pemulihan dadah, kos pemulihan akibat minum arak dan kos kaunseling yang terpaksa dibelanjakan akan bertambah.
- b) Key Result Area (KRA), objektif Strategik dan KPI yang ditetapkan oleh Kerajaan Negeri dalam pembangunan modal insan Selangor adalah seperti berikut :

KRA	OBJEKTIF STRATEGIK	KPI
Spiritual	Menghayati amalan nilai-nilai murni universal di	a) % peningkatan amalan nilai-nilai murni/agama
	kalangan rakyat Selangor	b) % peningkatan pematuhan etika dan disiplin di kalangan warga kerja  c) % pengurangan amalan rasuah, ponteng kerja di kalangan warga kerja
<i>Physical</i>	Meningkatkan kesihatan yang baik, dinamis dan bertenaga yang menyumbang produktiviti negeri Selangor	a) % peningkatan produktiviti pekerja  b) % pengurangan kerugian pemilihan pekerja yang tidak efisien dan efektif.
Intelektual	Memperkasakan penghargaan ilmu dan ilmuan serta sentiasa Meningkatkan keupayaan daya intelek diri	a) % peningkatan kemahiran modal insan  b) % Pengurangan bilangan penggunaan khidmat kaunseling dalam penyelesaian masalah (mempunyai pemikiran kreatif & kritikal)  c) % peserta literasi boleh membaca

KRA	OBJEKTIF STRATEGIK	KPI
Emosi	Membina kekuatan insan yang stabil emosi dan rasional dalam tindakan	<p>a) % pengurangan kadar perceraian</p> <p>b) % pengurangan remaja bermasalah (gaduh)</p> <p>c) % peningkatan keharmonian keluarga dan warga kerja</p> <p>d) % pengurangan kadar keganasan &amp; penindasan dalam rumahtangga dan di tempat kerja</p> <p>e) % pengurangan konflik kerja-keluarga (soal-selidik)</p>
Sosial	Menjadikan rakyat Selangor yang mampu memfektasikan nilai-nilai baik dalam kehidupan harian dan hubungan sesama insan serta alam sekitar	<p>a) % peningkatan bilangan tenaga sukarelawan dan agen perubahan S.P.I.E.S. (Briged Amal &amp; Alumni SPIES)</p> <p>b) % peningkatan amalan kejiwaan yang harmoni</p> <p>c) % pengurangan gejala sosial di kalangan masyarakat ( khalwat, zina, dadah, rogol, keganasan, rompak, vandalism, jenayah dll)</p> <p>d) % pengurangan kos insan liabiliti (kos pengurusan penjara dan pusat pemulihan)</p> <p>e) % pengurangan penglibatan aktiviti rempit.</p>

## SPIES SCORECARD



- c) Asas agihan peruntukan kepada modal insan Selangor ialah mengikut isu kritikal yang dihadapi oleh rakyat Selangor mengikut kelompok sasaran iaitu remaja, belia, ibubapa, wanita dan pemimpin masyarakat. Isu kritikal ialah penghayatan amalan nilai murni, penjagaan kesihatan dan produktiviti, pembelajaran sepanjang hayat, keperluan hidup yang harmoni dan saling membantu dalam masyarakat.



**PERTANYAAN-PERTANYAAN MULUT DARIPADA  
Y.B TUAN HAJI SULAIMAN BIN HAJI ABDUL RAZAK  
(PERMATANG)**

**TAJUK : ENAKMEN NEGERI SELANGOR**

203. Bertanya kepada Y.A.B. Dato' Menteri Besar :

- a) Senaraikan enakmen Negeri Selangor yang telah diluluskan dan diwartakan?
- b) Nyatakan enakmen yang berkaitan soal agama Islam dan tujuan ia digubal?

**JAWAPAN:**

- a) Sehingga tahun ini terdapat sebanyak 86 Enakmen Negeri Selangor yang telah diluluskan dan diwartakan dan senarai enakmen adalah seperti di lampiran.

**LAMPIRAN:****SENARAI ENAKMEN NEGERI SELANGOR**

<b>BIL.</b>	<b>TAHUN</b>	<b>TAJUK</b>
1.	1933	Tai Wa Hospitals Enactment
2.	1937	Enakmen King George V Silver Jubilee Negeri Selangor 1937
3.	1937	Victoria Institution Trust Funds Enactment 1937
4.	F.M.S Cap142	Enakmen Rizab Melayu
5.	F.M.S Cap133	Municipal Ordinance
6.	1949	Enakmen Kumpulan Wang Biasiswa Negeri Selangor
7.	1949	Kathi Courts Fees Enactment
8.	1950	Selangor State Supplementary Supply (1950) Enactment
9.	1951	Constitution Of The Municipality Of Kuala Lumpur (G.N. 351/51)
10.	1951	Selangor Nationality Enactment
11.	1952	Victoria Institution Trust Funds (Transfer Of Power) Enactment
12.	1955	Enakmen Setiausaha Kerajaan Negeri Selangor (Pemerbadanan)
13.	1955	Selangor State Supplementary Supply (1956) Enactment
14.	1957	Petition Writer Enactment
15.	1957	Selangor State Supplementary Supply (1958) Enactment
16.	1957	Federal Constitution Enactment 1957
17.	1952	Kumpulan Wang Amanah Memperingati Sir henry Gurney 1952
18.	1958	Petaling Jaya (Special Provisions And Amengment) 1958

19.	1959	Enakmen Suruhanjaya Perkhidmatan Negeri (Saraan) 1959
20.	1959	Enakmen Peruntukan Diraja 1959
21.	1960	Enakmen Pinjaman (Bekalan Air) 1960
22.	1961	Compassionate Allowance (Her Highness Tengku Ampuan Raja Jema'ah Binti Raja Ahmad) Enactment 1961
23.	1961	Enakmen Pinjaman (Skim Penempatan Berkumpulan) 1961
24.	1961	Enakmen (Rancangan Rumah Murah) Pinjaman 1961
25.	1961	Age Majority (Adoption) Enactment 1961
26.	1962	Emblems And Names (Prevention Of Improper Use) Enactment 1962
27.	1964	Enakmen Pinjaman (Projek Pembangunan Tapak Perusahaan)
28.	1964	Enakmen Pemerbadanan Kemajuan Negeri Selangor
29.	1968	Enakmen (Menguatkuasakan Nafkah) (Pemakaian Kepada Negeri Selangor) Perempuan Bersuami dan Kanak-Kanak
30.	1969	Enakmen Perbadanan Perpustakaan Awam Negeri Selangor
31.	1971	Enakmen Mengawal Lembu-Kerbau
32.	1972	Enakmen Perbadanan Kemajuan Pertanian Selangor
33.	1973	Enakmen (Projek Kompleks Perniagaan) Pinjaman
34.	1973	Enakmen Wilayah Persekutuan
35.	1973	Enakmen Bilangan Ahli-Ahli Yang Dipilih Bagi Dewan Undangan Negeri Selangor 1973
36.	1976	Enakmen Dewan Negeri (Saraan Ahli-Ahli) (Pengesahan Dan Tanggungrugi)

37.	1977	Enakmen Pencen Khas (Balu Pemerintah)
38.	1977	Enakmen Gerenti Pinjaman
39.	1978	Enakmen Pengesahan Kadar Royalti dan Tanggungrugi Perhutanan
40.	1979	Klang Town Council Rates Validation And Indemnity Enactment
41.	1979	Klang Municipal Council Rates Validation And Indemnity Enactment
42.	1979	Ulu Selangor District Council Rates Validation And Indemnity Enactment
43.	1980	Members Of The Administration And The Legislative Assembly (Remuneration) Enactment
44.	1982	Enakmen Pinjaman (Projek Pembangunan Bandar Baru)
45.	1982	Enakmen Pinjaman (Projek Saliran)
46.	1982	Enakmen Pinjaman (Projek Pembentungan Najis)
47.	1983	Enakmen Tafsiran (Negeri-Negeri Malaysia Barat) (Penerimaan Oleh Negeri Selangor)
48.	1983	Enakmen Pinjaman (Projek Ladang Hutan Kompensatori)
49.	1985	Enakmen (Pemakaian) Akta Perhutanan Negara
50.	1985	Enakmen Industri Berasas Kayu
51.	1986	Enakmen Mengutip Tol (Jalan-Jalan Persendirian)
52.	1987	Enakmen Pinjaman Tunggakan Gaji Laporan Gaji Jawatankuasa Kabinet)
53.	1988	Enakmen Agama Bukan Islam (Kawalan Perkembangan Di Kalangan Orang Islam)
54.	1988	Enakmen Pengawalan Sekolah-Sekolah Agama Islam
55.	1990	Enakmen Pinjaman (Skim Air Sungai Selangor)
56.	1991	Enakmen Tabung Warisan

57.	1991	Enakmen Pengawalan Penternakan Babi
58.	1994	Enakmen Menteri Besar Selangor (Pemerbadanan)
59.	1995	Enakmen Putrajaya (Pelaksanaan dan Fungsi)
60.	1995	Enakmen Hiburan dan Tempat-Tempat Hiburan
61.	1995	Enakmen Jenayah Syariah (Selangor)
62.	1996	Enakmen Keterangan Syariah
63.	1997	Enakmen Perbekalan Air
64.	1999	Enakmen Wakaf (Negeri Selangor)
65.	1999	Enakmen Wasiat Orang Islam (Selangor)
66.	1999	Enakmen Lembaga Urus Air Selangor
67.	2000	Enakmen Mineral (Selangor)
68.	2000	Enakmen Majlis Bandaraya Shah Alam
69.	2001	Enakmen Bekalan Air (Syarikat Pengganti)
70.	2001	Enakmen Badan-Badan Berkanun (Tatatertib Dan Surcaj) (Selangor)
71.	2001	Enakmen Lembaga Perumahan Dan Hartanah Selangor
72.	2003	Enakmen Pentadbiran Agama Islam (Negeri Selangor)
73.	2003	Enakmen Undang-Undang Keluarga Islam (Negeri Selangor)
74.	2003	Enakmen Tatacara Mal Mahkamah Syariah (Negeri Selangor)
75.	2003	Enakmen Tatacara Jenayah Syariah (Negeri Selangor)
76.	2003	Enakmen Keterangan Mahkamah Syariah (Negeri Selangor)
77.	2003	Enakmen Penyemakan Undang-Undang (Negeri Selangor)

78.	2005	Enakmen (Pemakaian) Akta Perikanan
79.	2005	Enakmen Perbadanan Taman Negeri Selangor
80.	2006	Enakmen Majlis Bandaraya Petaling Jaya
81.	2007	Enakmen Perladangan Unggas (Negeri Selangor) 2007
82.	2009	Enakmen Penghinaan Dewan (Negeri Selangor)
83.	2009	Enakmen Perbadanan Adat Melayu dan Warisan (Negeri Selangor)
84.	2011	Enakmen Kebebasan Maklumat (Negeri Selangor)
85.	2011	Enakmen Tabung Amanah Bencana Alam
86.	1959	Undang-undang Tubuh Kerajaan Selangor 1959

b)

## Senarai Undang-Undang Syariah

Di Negeri Selangor

<b>BIL</b>	<b>NAMA UNDANG-UNDANG</b>	<b>TUJUAN DAN KANDUNGAN</b>	<b>TARIKH KUATKUASA</b>
1.	Enakmen Pentadbiran Agama Islam Selangor 2003 -pindaan 2008 - pindaan 2011	peruntukan tentang pentadbiran Agama Islam; penubuhan dan bidang kuasa Mahkamah Syariah, pelantikan mufti dan jawatankuasa fatwa, penubuhan dan fungsi Majlis Agama Islam Selangor, pendakwaan dan perwakilan, kewangan, pendidikan agama islam, pentadbiran masjid, wakaf, amanah dan nazar, zakat dan perkara-perkara lain yang berkaitan dengannya.	<b>1 September 2003</b>
2.	Enakmen Undang-Undang Keluarga Islam Selangor 2003	peruntukan-peruntukan Undang-Undang Keluarga Islam mengenai perkahwinan, Pendaftaran perkahwinan, perkara berhubung dengan akad nikah, perceraian, nafkah isteri dan anak-anak, , penjagaan dan perkara-perkara lain berkaitan dengan kehidupan keluarga.	<b>1 Julai 2004</b>
3.	Enakmen Tatacara Mal Mahkamah Syariah Selangor 2003	Peruntukan berhubung dengan tatacara dan prosiding kes <i>mal</i> bagi Mahkamah Syariah.	<b>1 September 2003</b>
4.	Enakmen Jenayah Syariah Selangor 1995	peruntukan tentang kesalahan-kesalahan Syariah seperti kesalahan yang berhubung dengan	<b>15 Disember 1995</b>

		'aqidah, kesalahan yang berhubungan dengan kesucian agama islam dan institusinya, kesalahan yang berhubungan dengan kesusilaan dan perkara-perkara yang berhubungan dengannya.	
5.	Enakmen Tatacara Jenayah Mahkamah Syariah 2003	peruntukan yang berhubungan dengan tatacara dan prosiding jenayah syariah bagi Mahkamah Syariah.	<b>1 September 2003</b>
6.	Enakmen Keterangan Mahkamah Syariah Selangor 2003	Enakmen untuk mentakrifkan undang-undang keterangan bagi Mahkamah Syariah.	<b>1 September 2003</b>
7.	Enakmen Pengawalan Sekolah-sekolah Agama (Selangor) 1988 pindaan 2001	peruntukan mengenai pengawalan Sekolah-sekolah Agama Islam, jemaah pengurusan sekolah, pendaftaran sekolah islam dan mengenai perkara-perkara yang berkaitan dengannya	<b>1 Julai 2004</b>
8.	Enakmen Ugama Bukan Islam (Kawalan Pengembangan Di Kalangan Orang Islam) 1988	Enakmen untuk mengawal dan menyekat pengembangan iktikad dan kepercayaan-kepercayaan ugama bukan Islam di kalangan orang-orang yang menganuti ugama Islam.	<b>1 Julai 2004</b>
9.	Enakmen Wasiat Orang Islam (Selangor) 1999	Enakmen bagi mengadakan peruntukan-peruntukan yang berhubungan dengan wasiat orang islam iaitu pelaksanaan wasiat, pembatalan wasiat, penarikan balik wasiat, penerimaan dan penolakan wasiat, wasiat	<b>7 Julai 1988</b>



		wajibah dan perkara-perkara yang bersampingan dengannya.	
10.	Enakmen Wakaf (Negeri Selangor) 1999	Enakmen bagi mengadakan peruntukan-peruntukan yang berhubungan dengan pengurusan harta wakaf dan bagi perkara-perkara lain yang berkaitan dengannya.	<b>7 Julai 1988</b>

**PERTANYAAN-PERTANYAAN MULUT DARIPADA  
Y.B. TUAN NG TIEN CHEE  
(BALAKONG)**

**TAJUK: MASALAH PEMBIAKAN TIKUS**

204. Bertanya kepada Y.A.B. Dato' Menteri Besar:-

- a) Jelaskan langkah-langkah yang akan diambil oleh Kerajaan untuk membasmi pembiakan tikus yang semakin membimbangkan.
- b) Nyatakan sasaran Kerajaan di peringkat Negeri dan PBT dalam usaha ini.

**JAWAPAN:**

- a) Kerajaan Negeri melalui Pihak Berkuasa Tempatan telah mengambil beberapa langkah yang drastik bagi membasmi pembiakan tikus yang semakin membimbangkan. Antara langkah yang telah diambil adalah seperti di bawah :-
  - i. Mempertingkatkan pemeriksaan, penggredan dan penguatkuasaan terhadap premis-premis makanan di mana premis yang didapati tidak mencapai piawaian tindakan penutupan premis akan dikenakan.
  - ii. Premis-premis makanan yang berlesen dikehendaki menjalankan tindakan Kawalan Serangga dan Tikus di premis mereka.
  - iii. Memperketatkan syarat-syarat Pengeluaran Lesen Baru serta Pembaharuan Lesen.
  - iv. Mempertingkatkan operasi pembersihan di kawasan-kawasan pasar basah dan kawasan lain yang berpotensi untuk pembiakan tikus.
  - v. Mengadakan promosi dan pendidikan kesihatan dengan pelbagai cara termasuk ceramah, edaran risalah serta pameran berkaitan Leptospirosis.
  - vi. Melaksanakan operasi kawalan tikus secara berjadual serta mengedarkan Perangkap Tikus dan Gam Perekat Tikus secara percuma kepada pemilik premis perniagaan.
- b) Kerajaan negeri dengan kerjasama Pihak Berkuasa Tempatan telah menetapkan sasaran yang jelas dalam mengatasi masalah pembiakan tikus di Negeri Selangor iaitu untuk Mengurangkan Populasi Tikus dengan melaksanakan kerja-kerja kawalan secara berterusan serta menguatkuasakan tindakan undang-undang.

**PERTANYAAN-PERTANYAAN MULUT DARIPADA  
Y.B. TUAN LOH CHEE HENG  
(TELOK DATOK)**

**TAJUK : KEMALANGAN MAUT – SEPANJANG JALAN KLANG/BANTING**

205. Bertanya kepada Y.A.B. Dato' Menteri Besar:-

- a) Nyatakan jumlah kemalangan maut direkodkan bagi tahun 2013 di sepanjang Jalan Klang - Banting, Kuala Langat.
- b) Nyatakan kerja-kerja penambahbaikan perabot jalan raya yang telah dilakukan dengan menyatakan setiap lokasi, jenis dan kos pembaikan.

**JAWAPAN:**

- a) 20 kemalangan maut direkodkan bagi tahun 2013 di sepanjang Jalan Klang – Banting, Kuala Langat.
- b) Kerja-kerja penambahbaikan perabot jalan raya yang telah dilakukan dengan menyatakan setiap lokasi, jenis dan kos pembaikan adalah seperti berikut:-

<b>BIL</b>	<b>LOKASI</b>	<b>JENIS</b>	<b>KOS PEMBAIKAN (RM)</b>
1	Sek 420, di hadapan Jalan Sek. Keb. Sijangkang	a) Papan Tanda Bonggol b) Tranverse Bar	10,000.00
2	Sek 419.30	Sendi Renggang Jambatan	15,200.00
3	Sek 407, Laluan FT005	Memasang Papan Tanda Amaran	20,000.00
4	Sek 409 - 412, Laluan FT005	Memasang "Reflector" Guardrail	20,000.00
5	Sek 410, Laluan FT005	Memasang Guardrail	20,000.00
6	Sek 416, Bulatan Pulau Carey	Papan Tanda	31,060.00
7	Sek. 408, Laluan FT005	Memasang "Reflector" Guardrail	3,835.00
8	Sek 402 bawah Jambatan Sultan Sulaiman Shah	a)Transverse Bar b)Papan Tanda	10,000.00
9	Sek 411 Jalan Utama, Kg. Sg. Jarom	Papan Tanda Bonggol	3,000.00
10	Sek 377 - 379, Sepanjang Kg. Bt. Laut	Papan Tanda Bonggol	5,000.00
11	Sek. 403.3, Laluan FT005	Memasang "Flexi Post"	8,000.00
12	Sek. 406.3, Laluan FT005	a)Memasang Papan Tanda Amaran b)Solar Flashing Amber Light	28,000.00
	<b>JUMLAH</b>		<b>174, 095.00</b>

**PERTANYAAN-PERTANYAAN MULUT DARIPADA  
Y.B. TUAN DR. ABD RANI BIN OSMAN  
(MERU)**

**TAJUK: PENSTRUKTURAN AIR**

206. Penstrukturan industri air Selangor.

Bertanya kepada Y.A.B Dato' Menteri Besar :

- a) Bilakah proses penstrukturan ini akan tamat?
- b) Setelah penstrukturan ini, adakah tarif air akan turun atau naik? tanpa bebanan kepada kerajaan negeri dan rakyat.
- c) Apakah dimaksudkan saham kepada rakyat?

**JAWAPAN :**

- a) Langkah untuk menyusun semula Industri Perkhidmatan Air di Negeri Selangor adalah selaras dengan hasrat dan matlamat Kerajaan Persekutuan untuk menyusun semula industri perkhidmatan air ke arah satu perkhidmatan yang efisien, efektif, berdaya saing dan mapan. Kerajaan Negeri Selangor melalui Majlis Mesyuarat Kerajaan Negeri Selangor (MMKN) ke 21/2007 yang bersidang pada 11 Julai 2007, telah bersetuju dengan penyusunan semula Pemegang Konsesi Air Selangor di bawah satu konsortium yang akan diterajui oleh Kumpulan Darul Ehsan Berhad (KDEB).

Kementerian Tenaga Teknologi Hijau dan Air (KTTHA) melalui surat bertarikh 11 Februari 2008 telah memaklumkan Kerajaan Negeri Selangor bahawa melalui Mesyuarat Jemaah Menteri pada 16 Januari 2008 telah menimbang dan memutuskan:-

- i) supaya KDEB mengambil alih operasi dan penyelenggaraan bagi rawatan dan pembekalan air di Negeri Selangor, Wilayah Persekutuan Kuala Lumpur dan Putrajaya termasuk Loji Langat 2; dan
- ii) supaya Kerajaan Negeri Selangor bekerjasama dengan Kementerian Tenaga Teknologi Hijau dan Air dan Pengurusan Aset Air Berhad (PAAB) dalam melaksanakan penstrukturan semula perkhidmatan air di Negeri Selangor, Wilayah Persekutuan Kuala Lumpur dan Putrajaya secara holistik. KDEB akan menjadi peneraju utama dalam konsortium baru.

Pada 22 Januari 2008, PAAB telah memberikan taklimat kepada Kerajaan Negeri Selangor menerangkan mengenai peranan PAAB di dalam penstrukturan semula industri perkhidmatan air negara.

Rundingan dan perbincangan telah diadakan oleh Kerajaan Negeri Selangor dan KTTTHA semenjak tahun 2008. Beberapa siri perbincangan juga telah diadakan di antara YAB Dato' Menteri Besar Selangor dengan YB Menteri Tenaga Teknologi Hijau dan Air bermula dari 20 April 2009.

Bagi merealisasikan penstrukturan semula ini, beberapa tawaran pengambilalihan telah dibuat oleh Kerajaan Negeri Selangor kepada Syarikat Pemegang Konsesi Air sedia ada dan statusnya adalah seperti berikut:-

<b>Tawaran/ Nilai tawaran</b>	<b>JUMLAH (RM/JUTA)</b>	<b>Status</b>
13.02. 2009	<b>5,709</b>	<b>Ditolak oleh kesemua Pemegang Konsesi</b>
25. 06.2009	<b>9,218</b>	<ul style="list-style-type: none"> <li>• <b>ABASS dan SPLASH bersetuju menerima tawaran</b></li> <li>• <b>SYABAS dan Puncak menolak tawaran</b></li> </ul>
31.01.2010	<b>9,227</b>	<b>Ditolak oleh kesemua Pemegang Konsesi</b>
20.2.2013	<b>9,651</b>	<ul style="list-style-type: none"> <li>• <b>ABASS dan SPLASH bersetuju dengan syarat</b></li> <li>• <b>Puncak Niaga Holdings iaitu pemegang saham SYABAS dan Puncak memaklumkan bahawa mereka tidak dapat mempertimbangkan tawaran itu tetapi menyatakan kesediaan untuk perbincangan lanjut mengenai tawaran masing-masing.</b></li> </ul>
21.11.2013	<b>9,651</b>	<ul style="list-style-type: none"> <li>• <b>ABASS bersetuju dengan syarat</b></li> <li>• <b>Puncak Niaga Holdings dan SPLASH menolak tawaran.</b></li> </ul>

Kerajaan Negeri Selangor telah mensyaratkan di dalam setiap tawaran, sekiranya tawaran tersebut tidak dipersetujui oleh syarikat konsesi dari segi tawaran, maka Kerajaan Negeri Selangor bersedia merujuk perkara berkaitan nilai tersebut kepada Badan Timbang Tara Bebas Antarabangsa (*Independent International Arbitration*). Kerajaan Negeri Selangor berpandangan bahawa rujukan kepada Badan Timbang Tara Bebas ini adalah bertujuan untuk menentukan *fair market value* di mana semua pemegang saham di dalam syarikat konsesi akan dibayar pampasan yang adil dan munasabah. Tidak ada mana-mana pihak yang akan mengalami kerugian dari pelaburan yang telah mereka buat di dalam industri tersebut.

Walaupun beberapa tawaran pengambilalihan serta usaha gigih KNS untuk berunding dan berbincang bersama dengan pihak Pemegang Saham Syarikat Konsesi Air Selangor, namun cadangan penstrukturan semula Syarikat Konsesi Air Selangor masih belum mencapai persetujuan bersama untuk dimuktamadkan pada tarikh tamat tempoh rundingan iaitu 31 Disember 2013. Faktor utama yang menyebabkan kegagalan tersebut adalah disebabkan oleh tuntutan melampau mengenai anggaran nilai ekuiti Pemegang Konsesi Air. Justeru itu, Kerajaan Negeri Selangor telah bersetuju dengan hasrat Kerajaan Persekutuan sebagaimana yang telah dimaklumkan oleh YB Menteri Tenaga Teknologi Hijau dan Air melalui surat bertarikh 09 September 2013, bagi mengambil alih kawalan Syarikat-syarikat Konsesi Air Negeri Selangor dengan mengguna pakai peruntukkan Seksyen 114 Akta Industri Perkhidmatan Air 2006 ("WSIA").

Sekiranya penstrukturan semula ini tidak dapat dimuktamadkan sebagaimana yang dirancang oleh Kerajaan Negeri Selangor, maka industri perkhidmatan air sedia ada akan dibebankan dengan masalah-masalah utama yang akhirnya boleh merugikan rakyat dan menjejaskan operasi industri itu. Antara masalah utama yang telah dikenal pasti oleh Kerajaan Negeri Selangor adalah seperti berikut:-

- (i) kekangan aliran tunai yang dihadapi oleh SYABAS hingga menyebabkan SYABAS berada dalam keadaan keberhutangan yang sangat meruncing dan boleh menyebabkan kegagalan dalam membayar harga pembelian air dengan penuh kepada Operator Rawatan Air di mana ini mengakibatkan SYABAS mempunyai tanggungan jumlah tertunggak kepada operator rawatan air dianggarkan sebanyak RM5.0 billion yang akan terus meningkat;
- (ii) kekangan aliran tunai SYABAS telah menyebabkan bayaran separa 42% dibayar kepada Operator Rawatan Air yang sekali gus turut menjejaskan aliran tunai Operator Rawatan Air yang mana jika tidak diatasi boleh menjejaskan operasi;
- (iii) SYABAS tidak berjaya di dalam memenuhi obligasi di bawah Perjanjian Konsesi dalam mencapai sasaran pengurangan Non Revenue Water (NRW) sebanyak 20% seperti mana yang diperuntukkan di dalam Perjanjian Konsesi walaupun SYABAS telah diberikan bantuan kewangan dari Kerajaan Persekutuan untuk menangani masalah.

- (iv) Keadaan industri yang tidak holistik akan terus menyumbang kepada pengurusan air yang tidak cekap dan kos operasi yang sangat tinggi seperti kadar Bulk Supply Rate (BSR), Fixed Monthly Payment (FMP), kos yang mana semua kos ini akan dipindahkan kepada pengguna melalui kenaikan tarif yang tinggi lagi membebankan.

Kerajaan Negeri Selangor telah menunjukkan kesediaan untuk bekerjasama dengan Kerajaan Persekutuan dengan menandatangani Memorandum Persefahaman (MOU) pada 26 Februari 2014 sebagai satu kesungguhan untuk bersama-sama menyelesaikan krisis industri air yang telah mencapai tahap kritikal bagi mengelakkan kepentingan rakyat terjejas.

Namun demikian, sehingga ini, Kerajaan Persekutuan masih belum membuat keputusan sewajarnya mengenai pemakaian Seksyen 114 Akta 655 walaupun pada asalnya cadangan untuk menguatkuasakan peruntukan seksyen tersebut dibangkitkan sendiri oleh Kerajaan Persekutuan sekiranya Kerajaan Negeri Selangor tidak dapat memuktamadkan pengambilalihan berdasarkan konsep *willing seller willing buyer*.

- b) Pada masa ini, Perjanjian Konsesi SYABAS masih berkuat kuasa dan memperuntukkan kadar kenaikan tarif setiap tiga tahun sekali seperti berikut:-

<b>Pelarasan Tarif</b>	<b>Tarikh Pelarasan Tarif</b>	<b>Average Schedule Tariff (RM/m<sup>3</sup>)</b>
Pelarasan Pertama	01 Januari 2006	1.39
Pelarasan Kedua	01 Januari 2009	1.90
Pelarasan Ketiga	01 Januari 2012	2.38
Pelarasan Keempat	01 Januari 2015	2.86
Pelarasan Kelima	01 Januari 2018	3.15
Pelarasan Keenam	01 Januari 2021	3.31
Pelarasan Ketujuh	01 Januari 2024	3.48
Pelarasan Kelapan	01 Januari 2027	3.65
Pelarasan Kesembilan	01 Januari 2030	3.83

Pelarasan Tarif purata air terawat pertama telah diluluskan oleh Jemaah Menteri pada 11 Oktober 2006 dan berkuat kuasa mulai 1 November 2006 di mana kadar tarif yang diguna pakai sehingga hari ini adalah berdasarkan kepada kadar yang diluluskan pada tahun 2006 tersebut.

Pelarasan tarif kedua yang sepatutnya berkuatkuasa bermula pada 01 Januari 2009 hingga 31 December 2011, namun Kerajaan Negeri Selangor dalam merealisasikan agenda Merakyatkan Ekonomi Selangor di mana kepentingan rakyat adalah merupakan keutamaan di dalam setiap perkhidmatan yang disediakan oleh Kerajaan Negeri Selangor termasuk di dalam perkhidmatan air, maka Kerajaan Negeri tidak bersetuju untuk menguatkuasakan sebarang pelarasan tarif.



Lanjutan dari tiada sebarang kenaikan tarif seperti yang dijadualkan pada tahun 2009, SYABAS telah memulakan tindakan mahkamah bagi menuntut pampasan kerana ketiadaan kenaikan kadar tarif baru. Kes tersebut masih dalam tindakan mahkamah dan belum ada sebarang keputusan ke atas tuntutan SYABAS tersebut.

Dalam hal ini, Kerajaan Negeri Selangor telah meneliti setiap aspek di dalam Perjanjian Konsesi SYABAS, sekiranya Perjanjian Konsesi SYABAS ini diteruskan berkuatkuasa sehingga tahun 2034, maka Kerajaan Negeri tidak mempunyai kawalan secara langsung ke atas pelarasan tarif oleh SYABAS. Mengikut peruntukkan di bawah Perjanjian Konsesi SYABAS, bermula pada 01 Januari 2015, pelarasan tarif dengan kadar tarif purata sebanyak RM2.86 setiap meter padu dan pada tahun 2018 dengan kadar tarif purata sebanyak RM3.15 setiap meter padu. Sekiranya perjanjian konsesi SYABAS ini diteruskan, pada tahun 2030 kadar tarif purata yang bakal dibayar oleh pengguna Negeri Selangor, Wilayah Persekutuan Kuala Lumpur dan Putrajaya adalah sebanyak RM3.83 setiap meter padu.

Usaha dan matlamat Kerajaan Negeri Selangor untuk memuktamadkan penstrukturan semula industri perkhidmatan air di Negeri Selangor adalah bertujuan semata-mata untuk memastikan kepentingan rakyat terjamin. Kesemua operator rawatan air dan operator agihan yang ada pada ketika ini adalah merupakan syarikat swasta yang mana bagi syarikat swasta keuntungan merupakan matlamat utama di dalam setiap perniagaan. Dalam kerakusan mengejar matlamat mengaut keuntungan bagi mengayakan segelintir kapitalis, kepentingan pengguna perkhidmatan air yang merupakan rakyat Negeri Selangor tidak diutamakan.

Keadaan ini berbeza sekiranya pengurusan industri perkhidmatan air berada di bawah pentadbiran Kerajaan Negeri Selangor yang mana keuntungan bukanlah matlamat utama. Sebaliknya dalam merealisasikan matlamat Merakyatkan Ekonomi Selangor dan meneruskan pemberian 20 meter padu air percuma kepada pengguna, Kerajaan Negeri Selangor mengutamakan rakyat mendapat perkhidmatan air yang efisien disamping membayar harga perkhidmatan dalam bentuk tarif yang munasabah.

Oleh sebab terdapat jurang perbezaan di dalam matlamat syarikat swasta dan Kerajaan Negeri Selangor di dalam memberikan perkhidmatan bekalan air yang efisien, jalan terbaik untuk menyelesaikan masalah ini adalah dengan memuktamadkan penstrukturan semula industri perkhidmatan air di Negeri Selangor.

- c) Dengan mengambil kira mandat yang diberikan oleh rakyat Negeri Selangor dan dalam usaha untuk merealisasikan Agenda Merakyatkan Ekonomi Selangor untuk kepentingan rakyat Negeri Selangor, Kerajaan Negeri Selangor telah merancang sekiranya penstrukturan semula industri perkhidmatan air Negeri Selangor dimuktamadkan, rakyat Negeri Selangor yang juga merupakan pengguna perkhidmatan air akan diberikan pegangan saham di dalam SPV Air yang ditubuhkan.

Pemberian saham tersebut adalah untuk memberi peluang kepada semua rakyat untuk turut mempunyai suara di dalam memberikan pandangan dan penambahbaikan dalam industri perkhidmatan air Negeri Selangor.

Langkah sedemikian rupa boleh memberi kesan kepada budaya rakyat dalam mengamalkan sikap bertanggung jawab terhadap aset dan perkhidmatan air dan sekaligus memupuk rasa tanggung jawab untuk tidak membazir kepada sumber air sedia ada serta semangat cintakan alam sekitar di mana rakyat akan menjadi lebih bertanggung jawab dalam menjaga kebersihan sungai-sungai yang merupakan sebahagian dari sumber air mereka.

Namun demikian, nilai dan mekanisme pemberian saham air kepada rakyat akan diperhalusi setelah penstrukturan semula dimuktamadkan.

**PERTANYAAN-PERTANYAAN MULUT DARIPADA  
Y.B. TUAN HAJI SAARI BIN SUNGIB  
(HULU KELANG)**

**TAJUK : NAIK TARAF SURAU PLKN AMPANG PECAH**

207. Merujuk penyata Kertas Bil. 36/2011, muka surat 13.

Bertanya kepada Y.A.B Dato' Menteri Besar:

- a) Adakah benar harga tawaran projek naik taraf surau bernilai RM329,690?
- b) Berapakah nilai sebenar projek?
- c) Sila kemukakan butiran projek tersebut.

**JAWAPAN :**

a), b) dan c)

Projek: Kerja-kerja Menaiktaraf Surau di Kem PLKN Ampang Pecah, Kuala Kubu Bharu

- a. Nilai Kontrak: RM329,690.00
- b. Nilai Akhir Kontrak: Pihak Kontraktor belum mengemukakan Tuntutan Akhir
- c. Bayaran dibuat setakat ini: RM205,520.70 (baki: RM124,169.30)
- d. Status Projek: Projek telah siap, menunggu tuntutan akhir dari kontraktor untuk penyediaan Akaun Akhir (Final Accounts)
- e. Kontraktor: Zea Intro Enterprise

**PERTANYAAN-PERTANYAAN MULUT DARIPADA  
Y.B. TUAN MOHAMED AZMIN BIN ALI  
(BUKIT ANTARABANGSA)**

**TAJUK : HASIL KUTIPAN CUKAI KERAJAAN**

208. Bertanya kepada Y.A.B. Dato' Menteri Besar :-

- a) Apakah jumlah sebenar kutipan cukai pintu berbanding dengan jumlah sasaran bagi setiap PBT dalam tahun 2012 dan 2013 mengikut pecahan perumahan dan premis perniagaan ?

**JAWAPAN:**

- a) Berikut jumlah kutipan cukai pintu berbanding dengan jumlah sasaran bagi setiap PBT dalam tahun 2012 dan 2013 mengikut pecahan perumahan dan prmeis perniagaan:

**TAHUN 2012**

PBT	CUKAI PINTU PERUMAHAN		CUKAI PINTU PERNIAGAAN	
	Sasaran (RM)	Kutipan (RM)	Sasaran (RM)	Kutipan (RM)
MBSA	-	49,033,995.94	-	143,974,871.77
MBPJ	77,530,280.37	79,978,268.73	26,655,845.42	26,342,751.61
MPK	-	34,246,316.01	-	75,413,998.43
MPAJ	56,664,724.00	48,726,898.00	31,698,606.00	27,159,254.00
MPSJ	-	62,777,430.00	-	76,305,727.00
MPS	34,207,050.00	34,196,351.00	18,848,718.00	17,106,167.00
MPKJ	36,361,213.35	35,023,649.53	18,906,332.76	14,202,958.99
MPSp	7,356,062.38	6,659,964.19	17,203,602.88	16,060,547.19
MDKL	10,483,648.76	9,567,846.94	4,238,648.76	3,866,808.73
MDHS	10,401,534.00	9,468,669.00	22,964,079.00	20,904,539.00
MDKS	8,900,000.00	10,700,000.00	4,400,000.00	5,300,000.00
MDSB	1,480,000.00	1,177,650.00	1,107,000.00	963,532.00
<b>JUMLAH</b>	<b>243,384,512.86</b>	<b>381,557,039.34</b>	<b>146,022,832.82</b>	<b>427,601,155.72</b>

**Nota : MBSA, MKPK & MPSJ tidak mempunyai data pecahan sasaran cukai pintu mengikut perumahan dan perniagaan**

**TAHUN 2013**

<b>PBT</b>	<b>CUKAI PINTU PERUMAHAN</b>		<b>CUKAI PINTU PERNIAGAAN</b>	
	<b>Sasaran (RM)</b>	<b>Kutipan (RM)</b>	<b>Sasaran (RM)</b>	<b>Kutipan (RM)</b>
MBSA	-	54,366,125.82	-	163,888,469.96
MBPJ	77,828,060.40	84,364,137.74	27,164,639.36	28,450,188.73
MPK	-	35,391,860.64	-	77,487,065.49
MPAJ	58,147,201.00	49,417,082.00	32,041,813.00	27,099,690.00
MPSJ	-	62,737,114.00	-	78,656,227.00
MPS	35,995,223.00	35,273,648.00	19,199,817.00	17,360,270.00
MPKJ	38,576,215.76	37,937,008.74	19,954,742.77	15,119,779.19
MPSp	12,022,915.67	10,895,957.48	32,438,030.70	28,234,449.03
MDKL	10,676,238.42	9,958,104.90	4,578,636.80	4,259,376.95
MDHS	11,000,217.00	9,888,218.00	24,325,382.00	21,866,358.00
MDKS	10,600,000.00	10,800,000.00	4,400,000.00	4,500,000.00
MDSB	1,520,000.00	1,111,581.28	1,205,000.00	1,228,178.56
<b>JUMLAH</b>	<b>244,343,155.58</b>	<b>391,244,881.12</b>	<b>165,308,061.63</b>	<b>468,150,052.91</b>

**Nota : MBSA, MKPK & MPSJ tidak mempunyai data pecahan sasaran cukai pintu mengikut perumahan dan perniagaan**

**PERTANYAAN-PERTANYAAN MULUT DARIPADA  
Y.B. TUAN MAT NADZARI BIN AHMAD DAHLAN  
(BATANG KALI)**

**TAJUK: PRESTASI PERINDUSTRIAN**

209. Sektor perindustrian adalah antara nadi utama ekonomi negeri.

Bertanya kepada Y.A.B. Dato' Menteri Besar:

- a) Nyatakan nilai sumbangan sektor perindustrian kepada rakyat dan ekonomi negeri dari 2008-2013?
- b) Apakah prospek peningkatan sektor industri tahun 2014?

**JAWAPAN:**

- a) Sektor perindustrian merupakan sektor kedua penyumbang terbesar kepada KDNK Negeri dan pertumbuhan ekonomi negeri selepas sektor perkhidmatan.

Dari segi nilai (nilai ditambah dalam RMJuta) **sektor perindustrian** telah meningkat daripada RM51,039 juta pada tahun 2008 kepada RM68,208 juta pada tahun 2013.

Dari segi sumbangan kepada ekonomi (KDNK) negeri Selangor, sektor perindustrian telah secara konsisten menyumbang sekitar 37% kepada ekonomi negeri dari tahun 2008 hingga 2013. Sumbangan pada tahun 2013 ialah 37.8%. Dari segi pertumbuhan tahunan, sektor perindustrian telah tumbuh 6.2% pada tahun 2013 berbanding 2012

- b) Sektor perindustrian negeri Selangor dianggarkan tumbuh di antara 6.0% hingga 6.5% pada tahun 2014 dengan sumbangan sekitar 37.0% hingga 38.0% kepada KDNK negeri. Berbanding negeri-negeri lain, sektor perindustrian negeri Selangor dijangka terus menjadi penyumbang paling besar dari segi sumbangan kepada sektor perindustrian Malaysia

*Sumber : Unit Perancang Ekonomi Negeri*

**PERTANYAAN-PERTANYAAN MULUT DARIPADA  
Y.B. DATO' HAJI MOHD SHAMSUDIN BIN LIAS  
(SUNGAI BURONG)**

**TAJUK : EKONOMI LUAR BANDAR**

210. Bertanya kepada Y.A.B. Dato' Menteri Besar:-

- a) Nyatakan statistik dan indikator pencapaian ekonomi rakyat luar bandar di Selangor ?
- b) Apakah strategi dan pelan tindakan kerajaan untuk memajukan sektor ekonomi luar bandar ?
- c) Selain bidang pertanian, apakah bidang-bidang lain yang akan diwujudkan untuk meningkatkan ekonomi rakyat luar bandar ?

**JAWAPAN:**

- a) Anggaran Jabatan Perangkaan Malaysia menunjukkan Selangor mempunyai taburan penduduk yang tertinggi di Malaysia dengan jumlah 5.72 juta penduduk. Daripada jumlah berkenaan, 92.3% taburan penduduk adalah di kawasan bandar manakala 7.7% taburan penduduk adalah di kawasan luar bandar yang kebanyakannya meliputi kawasan-kawasan seperti di Hulu Selangor, Hulu Langat dan Sabak Bernam.

Faktor pertumbuhan ekonomi setempat telah memperluaskan peluang-peluang pekerjaan dalam sektor-sektor bukan tradisional yang membolehkan golongan miskin mempelbagaikan sumber pendapatan mereka di samping mengurangkan pergantungan kepada aktiviti-aktiviti tradisional yang berpendapatan dan berproduktiviti rendah sekaligus membantu dalam peningkatan ekonomi rakyat luar bandar. Selain daripada itu, kepesatan sektor perkhidmatan dan perindustrian juga telah memberi manfaat kepada ekonomi rakyat luar bandar di Selangor.

- b) Pembangunan Desa bukan merupakan satu projek yang boleh dilihat secara sendiri. Kerajaan Negeri ingin mengutarakan matlamat untuk menjalankan pembangunan desa secara holistik ini dengan kaedah mengambil kira soal pandangan dari kumpulan pelaksana, kerjasama daripada pembuat dasar, dan juga agensi berkaitan seperti Jabatan Pertanian dan Pejabat Daerah. Pada masa yang sama, matlamat utama yang ingin diutarakan oleh Kerajaan Negeri ialah untuk mengurangkan jurang pendapatan serta menanam nilai keempunyaan projek tersebut dalam diri masyarakat kampung. Pada masa ini, kaedah yang dilaksanakan dalam membantu membangunkan masyarakat kampung ialah dengan memberi insentif dan bantuan. Kerajaan Negeri ingin mengubah konsep ini kearah satu konsep yang menyeluruh dan holistik bagi memastikan pembangunan kampung setanding dengan pembangunan di kawasan bandar.

- c) Dalam sesebuah masyarakat, kita mempunyai pemimpin bagi mengetuai komuniti atau masyarakat. Adalah tidak dinafikan bahawa golongan belia merupakan pelapis yang akan menjadi pemimpin masyarakat di masa hadapan. Bagi membantu belia-belia di desa lepasan SPM yang tidak mendapat tempat di institusi-institusi pengajian tinggi, Kerajaan Negeri Selangor mengambil inisiatif dengan melaksanakan Program Kemahiran Teknikal Belia Negeri Selangor. Dalam program ini, seramai lima (5) orang belia yang memenuhi syarat akan ditawarkan untuk mengikuti kursus kemahiran sama ada dalam bidang elektrik, lif, perpaipan, penyaman udara atau perladangan. Mereka akan ditempatkan untuk mengikuti pengajian di institusi kemahiran teknikal yang dilantik oleh Kerajaan Negeri. Jangka masa program ini adalah di antara (enam hingga dua belas) 6-12 bulan. Setelah tamat mengikuti kursus-kursus ini, para belia akan dilantik bekerja dalam bidang perladangan dan penjagaan bangunan mengikut bidang yang diceburi. Hal ini secara tidak langsung dapat memberi peluang pekerjaan dan sekaligus membantu meningkatkan ekonomi di luar bandar.



**PERTANYAAN-PERTANYAAN MULUT DARIPADA  
Y.B. TUAN TAN POK SHYONG  
(PANDAMARAN)**

**TAJUK: TIADA KERJA DILAKUKAN DI TAPAK KUNCI AIR 51 DI JALAN  
PAPAN, PANDAMARAN**

211. Jabatan Pengairan Dan Saliran telah melantik kontraktor untuk menaik taraf kunci air 51 di Jalan Papan, Pandamaran mulai 31/10/2013 hingga 3/7/2014 tetapi tiada kerja telah dilakukan atas tapak sehingga kini.

Bertanya kepada Y.A.B. Dato' Menteri Besar:-

- a) Apakah langkah untuk memastikan tiada kelewatan untuk projek tersebut disempurnakan?

**JAWAPAN:**

- a) Memandangkan peratus kemajuan fizikal ke atas kerja-kerja menaiktaraf Kunci Air 51 di Jalan Papan, Kampung Pandamaran hanya 10% di tapak berbanding 35% di jadual, Jabatan Pengairan dan Saliran Negeri Selangor telah mengambil tindakan yang selaras dengan peraturan-peraturan kontrak yang mana surat amaran pertama dan kedua telah dikeluarkan kepada pihak kontraktor bagi mempercepatkan kerja-kerja penyelenggaraan di tapak tersebut. Secara umumnya merujuk kepada Syarat-Syarat Kontrak sediaada, surat amaran akan dikeluarkan sekiranya kelewatan projek dijangka melebihi -25% berbanding 35% kerja-kerja sepatutnya mengikut jadual.

Namun begitu sekiranya pihak kontraktor masih meneruskan kemungkiran selama 14 hari selepas penerimaan surat amaran tersebut, notis penamatan kontrak akan dikeluarkan yang mana sejajar dengan Syarat-Syarat Kontrak sediaada.

Untuk makluman, kerja-kerja menaiktaraf kunci air tersebut turut melibatkan kerja-kerja penyelenggaraan dalam skop Kejuruteraan Awam (Civil Engineering) dan Kejuruteraan Mekanikal (M&E).

Skop kerja-kerja yang terlibat di kawasan tersebut termasuk :

1. Menaiktaraf/memasang semula pintu air bersaiz 6'x 6' bagi menggantikan kunci air sedia ada yang rosak
2. Memasang dua buah flap gate bagi menggantikan rubber flex yang rosak
3. Memasang sebuah portbale submersible pump bersaiz 280 l/s dan
4. Pemasangan street lighting.
5. Pemasangan pam sump dan pembinaan tapak platform untuk pam sump tersebut

Bagi kerja-kerja penyelenggaraan M&E, lantikan pembekal telah dibuat dan komponen fabrikasi pintu air jenis flap gate sedang dijalankan di kilang pembekal. Tempahan pam juga sudah dilakukan. Komponen tersebut akan dipasang di lokasi struktur sedia ada bagi menggantikan komponen lama yang tidak dapat berfungsi dengan baik.

**PERTANYAAN-PERTANYAAN MULUT DARIPADA  
Y.B. TUAN NG SZE HAN  
(KINRARA)**

**TAJUK: PEMBAKARAN SAMPAH SECARA HARAM**

212. Pembakaran terbuka secara haram telah menyebabkan pencemaran udara dan membahayakan kesihatan orang ramai.

Bertanya Kepada YAB Dato Menteri Besar :

- a) Apakah cara penyelesaian yang akan diambil oleh kerajaan?
- b) Berapakah anggota penguat kuasa untuk membanteras pembakaran haram?
- c) Berapakah kes yang telah di bawa ke mahkamah dalam tahun 2013?

**JAWAPAN :**

- a) Kerajaan Negeri melalui Pihak Berkuasa Tempatan menjalankan pelbagai langkah atau tindakan pencegahan bagi mengatasi masalah pembakaran terbuka secara haram. Antara langkah-langkah atau tindakan pencegahan yang sedang dan akan diambil adalah seperti berikut :-
  - i. Memasang papan tanda amaran di tempat-tempat pembuangan sampah secara haram.
  - ii. Mengambil tindakan undang-undang kepada pemilik tanah yang membenarkan atau menjadikan tanah milik mereka sebagai tempat pembuangan sampah haram.
  - iii. Menjalankan pemantauan harian ke lokasi-lokasi 'hot spot' pembuangan sampah haram.
  - iv. Membersihkan lokasi yang kerap dijadikan sebagai tempat pembakaran terbuka dan tempat pembuangan sampah secara haram.
  - v. Memeriksa dan memantau tapak-tapak pelupusan haram dan tempat perniagaan barangan lusuh.
  - vi. Menjalankan operasi bersepadu melibatkan semua agensi teknikal yang berkaitan seperti Pejabat Daerah/ Tanah, Pihak Berkuasa Tempatan, Jabatan Alam Sekitar Negeri Selangor dan Jabatan Pengairan Dan Saliran Negeri Selangor.

vii. Menguatkuasakan undang-undang berkaitan pembakaran terbuka iaitu Undang-Undang Kecil (UUK) Pemungutan, Pembuangan dan Pelupusan Sampah Sarap 2007.

- b) Kebanyakan PBT Negeri Selangor tidak mempunyai bilangan anggota penguat kuasa tertentu yang dikhususkan bagi membanteras pembakaran terbuka secara haram. Hanya beberapa PBT yang mempunyai anggota penguat kuasa khas bagi menangani isu ini iaitu Majlis Bandaraya Shah Alam (MBSA) dan Majlis Perbandaran Ampang Jaya (MPAJ).

Pihak MBSA mempunyai seramai 30 orang anggota penguat kuasa yang terdiri dari unit PANTAS dan ditugaskan untuk membuat pemantauan aktiviti-aktiviti pembakaran haram melalui rondaan dan juga CCTV. Unit PANTAS MBSA dibahagikan kepada empat (4) kumpulan dan ditugaskan sepanjang tempoh 24 jam dengan menggunakan sistem penggiliran tugas (shift). Manakala pihak MPAJ pula mempunyai seramai 15 orang anggota yang bertanggungjawab membuat rondaan di kawasan *hot spot* pada setiap hari bekerja.

Selain daripada PBT, Kerajaan Negeri juga dibantu oleh agensi-agensi lain seperti Jabatan Bomba dan Penyelamat, Jabatan Perhutanan, Jabatan Pengairan dan Saliran, Jabatan Mineral dan Geosains, JPAM dan RELA untuk mempercepatkan pemadaman kebakaran melibatkan kes-kes kebakaran yang luas seperti di kawasan hutan dan tanah gambut.

- c) Kes pembakaran terbuka secara haram yang telah disediakan Kertas Siasatan oleh Jabatan Alam Sekitar Negeri Selangor (JAS) untuk diambil tindakan mahkamah di bawah Akta Kualiti Alam Sekeliling 1974 adalah sebanyak **14 kes**. Data lengkap aduan pembakaran terbuka yang diterima dan diambil tindakan oleh JAS mengikut daerah bagi tahun 2013 adalah seperti berikut:-

BIL.	DAERAH	BILANGAN ADUAN	TINDAKAN JAS	
			TAWARAN KOMPAUN	PENYEDIAAN KERTAS SIASATAN
1.	Petaling	446	18	-
2.	Klang	261	7	5
3.	Gombak	102	9	1
4.	Hulu Langat	226	17	5
5.	Sepang	116	4	2
6.	Kuala Langat	60	1	-
7.	Kuala Selangor	29	-	-
8.	Hulu Selangor	21	11	-
9.	Sabak Bernam	8	1	1
<b>JUMLAH</b>		<b>1269</b>	<b>68</b>	<b>14</b>

**PERTANYAAN-PERTANYAAN MULUT DARIPADA  
Y.B. TUAN HAJI SAARI BIN SUNGIB  
(HULU KELANG)**

**TAJUK: *MULTI-PURPOSE HALL KEM PLKN***

213. Merujuk penyata Kertas Bil. 36/2011, muka surat 15.

Bertanya kepada Y.A.B Dato' Menteri Besar:

- a) Adakah benar harga tawaran projek tersebut bernilai RM1.326 juta?
- b) Berapakah nilai sebenar projek?
- c) Sila kemukakan butiran projek tersebut.

**JAWAPAN:**

a), b) dan c)

Projek: Menaiktaraf Dewan Serbaguna & Kerja-Kerja Berkaitan di Kem Bina Semangat Ampang Pecah, Kuala Kubu Bharu

- a. Nilai Kontrak: RM1,326,234.00
- b. Nilai Akhir Kontrak: Dalam proses penyediaan Akaun Akhir (Final Accounts)
- c. Bayaran dibuat setakat ini: RM1,037,880.30 (baki: RM288,353.70)
- d. Status Projek: Projek telah siap, dalam proses penyediaan Akaun Akhir
- e. Kontraktor: Rofar Vista (M) Sdn Bhd

**PERTANYAAN-PERTANYAAN MULUT DARIPADA  
Y.B. TUAN KHASIM BIN ABDUL AZIZ  
(LEMBAH JAYA)**

**TAJUK: PENYUSUNAN SEMULA AIR (SY.A.B.AS)**

214. Bertanya Kepada Y.A.B. Dato Menteri Besar :

- a) Adakah Kerajaan Selangor gagal dalam perkara ini?
- b) Kenapakah Kerajaan Negeri Selangor mengambil masa yang begitu lama untuk mengatasi permasalahan ini?
- c) Bagaimanakah kedudukan perkara ini sekarang?

**JAWAPAN:**

- a) Kerajaan Negeri Selangor setakat 31 Disember 2013 tidak berupaya untuk memuktamadkan penstrukturan semula industri perkhidmatan air di Negeri Selangor berdasarkan konsesi *willing seller willing buyer*. Ketidakupayaan Kerajaan Negeri Selangor di dalam memuktamadkan penstrukturan tersebut adalah berpunca dari kerakusan Syarikat Pemegang Konsesi Air menetapkan harga pengambilalihan yang melampau.

Dalam menentukan nilai yang perlu dibayar kepada syarikat konsesi air sedia ada, Kerajaan Negeri Selangor amat menitik beratkan kepentingan pengguna dan pada masa yang sama tidak merugikan mana-mana pihak. Justeru itu, Kerajaan Negeri Selangor berpegang kepada prinsip Kerajaan Persekutuan sebagaimana yang telah dibentangkan di dalam Dewan Rakyat pada 30 Jun 2008 seperti berikut:-

“Kementerian ini amat peka kepada implikasi dan kesan pengambilalihan aset dan tanggungan pada harga yang tinggi dan tidak kos efektif. Ia akan menyebabkan kadar sewa pajak yang tinggi dan yang akhirnya akan turut dirasai oleh pengguna melalui kadar tarif air yang tinggi. Oleh yang demikian, kementerian ini akan memastikan keadaan tersebut tidak berlaku semasa proses pengambilalihan aset dan tanggungan air terutamanya yang melibatkan syarikat konsesi air.”

Dalam proses untuk mengambil alih semula perkhidmatan bekalan air dari Pemegang Konsesi untuk diuruskan oleh Kerajaan Negeri sepenuhnya, ia perlu melalui proses *deprivatisation* yang akan melibatkan banyak pihak. *Deprivatisation* akan menjurus kepada penamatan perjanjian konsesi sedia ada. Perlembagaan Malaysia memperuntukkan bahawa tiada seorang pun boleh dilucutkan hartanya kecuali mengikut undang-undang dan tiada undang-undang yang boleh memperuntukkan pengambilan atau penggunaan harta dengan paksa tanpa pampasan yang memadai.

Oleh yang demikian, dalam melaksanakan pengambilalihan semula perkhidmatan bekalan air dari Pemegang Konsesi, Kerajaan Negeri adalah tertakluk kepada terma dan syarat perjanjian di mana sejumlah pampasan perlu untuk disediakan untuk dibayar kepada Pemegang Konsesi. Sekiranya Pemegang Konsesi tidak dibayar pampasan yang setimpal, perkara ini boleh mendedahkan Kerajaan Negeri kepada tindakan undang-undang dan pada masa yang sama Kerajaan Negeri boleh dianggap bertindak bertentangan dengan Perlembagaan Malaysia.

Kaedah penetapan nilai bagi mengambil alih syarikat pemegang konsesi air adalah berdasarkan *fair market value* dengan pulangan 12% ke atas pelaburan yang telah dibuat. Kerajaan Negeri Selangor berpendirian bahawa adalah tidak wajar untuk membayar pampasan yang terlampau tinggi dan *over price* kepada pemegang saham syarikat konsesi air memandangkan syarikat-syarikat ini telah beroperasi sehingga berjaya mengaut pulangan modal serta mencapai jangkauan keuntungan *shareholders IRR* dalam bentuk pembayaran dividen. Namun, sekiranya syarikat konsesi ini masih tidak mempertikaikan nilai pampasan yang dibayar oleh Kerajaan Negeri Selangor, mereka boleh merujuk isu pampasan tersebut untuk diputuskan oleh Badan Timbang Tara Bebas Antarabangsa, di mana Kerajaan Negeri Selangor bersedia untuk mematuhi apa jua keputusan yang dibuat oleh Badan Timbang Tara Bebas Antarabangsa tersebut.

Kerajaan Negeri adalah tidak berupaya untuk memberikan nilai yang melebihi apa yang telah ditawarkan. Tambahan pula sebarang nilai yang melebihi nilai yang telah ditawarkan akan memberikan kesan yang banyak kepada Industri Perkhidmatan Air Negeri Selangor seperti kadar sewa pajakan dengan PAAB yang tinggi yang akhirnya akan memberi kesan kepada kos operasi yang akhirnya akan ditanggung oleh pengguna dalam bentuk tarif yang tinggi. Keadaan ini adalah bertentangan dengan hasrat Kerajaan Negeri dalam mencapai Agenda Merakyatkan Ekonomi Selangor.

Sepanjang tahun 2008 hingga 2012, Kerajaan Persekutuan sentiasa menegaskan bahawa Kerajaan Negeri Selangor hendaklah menyelesaikan apa-apa isu pengambilalihan syarikat konsesi air melalui transaksi komersial *willing buyer willing seller* tanpa penglibatan Kerajaan Persekutuan, walaupun tanggung jawab mengenai perkhidmatan dan bekalan air telah diletakkan bersama kepada Kerajaan Persekutuan dan Kerajaan Negeri di bawah Perlembagaan Malaysia melalui pindaan Perlembagaan di bawah Akta Perlembagaan (Pindaan) 2005 yang memindahkan perkhidmatan dan bekalan air dari Senarai Negeri kepada Senarai Bersama di bawah Senarai Perundangan, Perlembagaan Persekutuan.

Namun demikian, melalui surat bertarikh 09 September 2013 dari YB Menteri Tenaga Teknologi Hijau dan Air memaklumkan Kerajaan Negeri Selangor akan keputusan Jemaah Menteri dalam mesyuarat pada 28 Ogos 2013 yang telah membuat keputusan antaranya:-

“urusan pengambilalihan syarikat-syarikat konsesi air perlu diselesaikan sendiri oleh Kerajaan Negeri Selangor dan syarikat-syarikat konsesi air dalam tempoh 3 bulan. Sekiranya ia masih tidak dapat diselesaikan, Kerajaan persekutuan melalui Suruhanjaya Perkhidmatan Air Negara (SPAN) akan mempertimbangkan tindakan atas dasar kepentingan negara mengikut Seksyen 114 Akta Industri Perkhidmatan Air Negara (Akta 655) bermula 01 Januari 2014.

Berdasarkan kepada keputusan Jemaah menteri tersebut, Kerajaan Negeri Selangor akhirnya pada 31 Disember 2013, menyerahkan kepada budi bicara Menteri Tenaga Teknologi Hijau dan Air bagi menguatkuasakan peruntukan Seksyen 114 di bawah Akta 655 bagi mengambil alih syarikat konsesi air itu. Namun demikian, sehingga hari ini, Kerajaan Persekutuan dan Kerajaan Negeri Selangor masih meneruskan rundingan bagi menguatkuasakan Seksyen 114 tersebut.

Sekiranya penstrukturan semula ini tidak dapat dimuktamadkan sebagaimana yang dirancang oleh Kerajaan Negeri Selangor, maka industri perkhidmatan air sedia ada akan dibebankan dengan masalah-masalah utama yang akhirnya boleh merugikan rakyat dan menjejaskan operasi industri itu. Antara masalah utama yang telah dikenal pasti oleh Kerajaan Negeri Selangor adalah seperti berikut:-

- (v) kekangan aliran tunai yang dihadapi oleh SYABAS hingga menyebabkan SYABAS berada dalam keadaan keberhutangan yang sangat meruncing dan boleh menyebabkan kegagalan dalam membayar harga pembelian air dengan penuh kepada Operator Rawatan Air di mana ini mengakibatkan SYABAS mempunyai tanggungan jumlah tertunggak kepada operator rawatan air dianggarkan sebanyak RM5.0 billion yang akan terus meningkat;
- (vi) kekangan aliran tunai SYABAS telah menyebabkan bayaran separa 42% dibayar kepada Operator Rawatan Air yang sekali gus turut menjejaskan aliran tunai Operator Rawatan Air yang mana jika tidak diatasi boleh menjejaskan operasi;
- (vii) SYABAS tidak berjaya di dalam memenuhi obligasi di bawah Perjanjian Konsesi dalam mencapai sasaran pengurangan Non Revenue Water (NRW) sebanyak 20% seperti mana yang diperuntukkan di dalam Perjanjian Konsesi walaupun SYABAS telah diberikan bantuan kewangan dari Kerajaan Persekutuan untuk menangani masalah.
- (viii) Keadaan industri yang tidak holistik akan terus menyumbang kepada pengurusan air yang tidak cekap dan kos operasi yang sangat tinggi seperti kadar Bulk Supply Rate (BSR), Fixed Monthly Payment (FMP), kos yang mana semua kos ini akan dipindahkan kepada pengguna melalui kenaikan tarif yang tinggi lagi membebankan.



- b) Sepanjang tahun 2008 hingga 2012, Kerajaan Persekutuan sentiasa menegaskan bahawa Kerajaan Negeri Selangor hendaklah menyelesaikan apa-apa isu pengambilalihan syarikat konsesi air melalui transaksi komersial *willing buyer willing seller* tanpa penglibatan Kerajaan Persekutuan, walaupun tanggung jawab mengenai perkhidmatan dan bekalan air telah diletakkan bersama kepada Kerajaan Persekutuan dan Kerajaan Negeri di bawah Perlembagaan Malaysia melalui pindaan Perlembagaan di bawah Akta Perlembagaan (Pindaan) 2005 yang memindahkan perkhidmatan dan bekalan air dari Senarai Negeri kepada Senarai Bersama di bawah Senarai Perundangan, Perlembagaan Persekutuan.

Ditambah pula, Kerajaan Persekutuan hendaklah mempunyai kuasa eksekutif dalam sektor air sebagaimana diperuntukkan di bawah Seksyen 3(1) Akta WSIA yakni “Kerajaan Persekutuan hendaklah mempunyai kuasa eksekutif berkenaan dengan segala perkara yang berhubungan dengan sistem bekalan air dan perkhidmatan bekalan air di seluruh Semenanjung Malaysia dan Wilayah-Wilayah Persekutuan Putrajaya dan Labuan”

Dari peruntukan perundangan sedia ada, jelas penstrukturan semula ini boleh dimuktamadkan dengan kerjasama Kerajaan Persekutuan. Lanjutan dari itu, Kerajaan Negeri Selangor dan Kerajaan Persekutuan telah bersetuju untuk menandatangani Memorandum Persefahaman pada 26 Februari 2014 sebagai langkah pertama untuk bersesama dalam usaha untuk memuktamadkan penstrukturan semula industri perkhidmatan air di Negeri Selangor berdasarkan kepada lunas-lunas perundangan sedia ada dan mengutamakan kepentingan rakyat serta tidak merugikan mana-mana pihak yang terlibat dalam industri ini. Apatah lagi, salah satu rasionalnya peruntukan Akta 655 dan yang merupakan kepentingan negara adalah keperluan untuk menstrukturkan semula sektor perkhidmatan air di setiap negeri menerusi pengusaha air yang holistik oleh kerajaan negeri.

- c) Kerajaan Negeri Selangor dan Kerajaan Persekutuan telah bersetuju untuk menandatangani Memorandum Persefahaman pada 26 Februari 2014 sebagai langkah pertama untuk bersesama dalam usaha untuk memuktamadkan penstrukturan semula industri perkhidmatan air di Negeri Selangor berdasarkan kepada lunas-lunas perundangan sedia ada dan mengutamakan kepentingan rakyat serta tidak merugikan mana-mana pihak yang terlibat dalam industri ini. Apatah lagi, salah satu rasionalnya peruntukan Akta 655 dan yang merupakan kepentingan negara adalah keperluan untuk menstrukturkan semula sektor perkhidmatan air di setiap negeri menerusi pengusaha air yang holistik oleh kerajaan negeri.

Pada ketika ini, rundingan bersama di antara Kerajaan Persekutuan dan Kerajaan Negeri Selangor sedang giat diadakan dalam usaha untuk memuktamadkan penstrukturan semula itu berdasarkan kepada persetujuan yang telah dicapai melalui Memorandum Persefahaman yang telah ditandatangani tersebut.

Pada masa yang sama, Kerajaan Negeri Selangor melalui Kumpulan Darul Ehsan Berhad (KDEB) telah bersedia dengan pasukan untuk mengambil alih operasi kesemua Syarikat Konsesi Air sebaik sahaja Kerajaan Persekutuan memberikan persetujuan ke atas penguatkuasaan Seksyen 114, Akta 655 tersebut.

**PERTANYAAN-PERTANYAAN MULUT DARIPADA  
Y.B. PUAN HANIZA BINTI MOHAMED TALHA  
(TAMAN MEDAN)**

**TAJUK: PELAN MENGATASI BANJIR PETALING JAYA**

215. Bertanya kepada YAB Dato' Menteri Besar:

- a) Apakah perancangan PBT dalam mengatasi banjir di Petaling Jaya, khususnya di seksyen 1, 2, 3 dan 4?

**JAWAPAN :**

- a) Pihak Majlis Telah Menyediakan Laporan Kajian Pengurusan Air Hujan Di Kawasan Pju 1 - Pju 10 Pada Tahun 2014. Hasil Kajian Tersebut Menunjukkan:
- a) Lokasi banjir hanya berlaku di kawasan Kg. Cempaka sahaja
  - b) Longkang besar berlaku di kawasan tersebut di rekabentuk sehingga dapat menampung 100 tahun ARI (100 tahun keamatan hujan).
  - c) Faktor utama banjir adalah disebabkan dasar Sg. Kayu Ara telah cetek dan menyebabkan air melimpah ketika hujan lebat.
  - d) Cadangan penyelesaian oleh perunding adalah dengan mengadakan 'FLOOD VALVE' pada setiap 'DISCHARGE OUTLET' dan mengadakan Flood Wall serta 2 nos pump bagi setiap 'DISCHARGE OUTLET'.

Bagi menyelesaikan masalah banjir di seksyen 1, 2, 3 dan 4 pihak majlis telah:

- a) Membina kolam takungan (IN LINE) di parit hujan lebat Jalan 1/5 dan siap pada tahun 2012.
- b) Pihak Majlis telah melantik Juru Runding bagi melaksanakan projek tambatan banjir di Seksyen 1 dan Seksyen 6 (UPSTREAM). Projek di jangka kan bermula pada pertengahan tahun 2014.

**PERTANYAAN-PERTANYAAN MULUT DARIPADA  
Y.B. DATUK ABDUL SHUKUR BIN IDRUS  
(KUANG)**

**TAJUK : KEMAJUAN KAMPUNG**

216. Bertanya kepada Y.A.B Dato' Menteri Besar:

- a) Senarai nama dan bilangan kampung-kampung tradisi mengikut daerah?
- b) Apakah bentuk-bentuk pembangunan infrastruktur dan sosioekonomi kampung-kampung terbabit?
- c) Berapakah peruntukan untuk program pembangunan tersebut dari tahun 2008 - 2014?

**JAWAPAN :**

- a) Di Negeri Selangor ini, terdapat sebanyak 368 buah Kampung Tradisi yang terletak di kesemua sembilan daerah negeri ini. Kampung-kampung Tradisi di Negeri Selangor ini diketuai oleh seorang Ketua Kampung yang juga merupakan Pengerusi Jawatankuasa Kemajuan dan Keselamatan Kampung (JKKK). Ketua kampung ini berperanan sebagai ketua masyarakat dan wakil pimpinan Kerajaan Negeri di peringkat akar umbi. Senarai nama dan bilangan kampung-kampung tradisi mengikut daerah di Negeri Selangor adalah seperti di Lampiran 1.

**LAMPIRAN 1****SENARAI NAMA KAMPUNG NEGERI SELANGOR BAGI TAHUN 2014****DAERAH : PETALING**

<b>BIL</b>	<b>NAMA KAMPUNG</b>	<b>DUN</b>	<b>MUKIM</b>
1	Kg. Batu 12, Puchong	Seri Serdang	Petaling I
2	Kg. Batu 14, Puchong		
3	Kg. Seri Aman		
4	Kg. Batu 13, Puchong	Kinrara	Petaling II
5	Batu 3	Batu Tiga	Damansara
6	Kg. Bukit Lanchong	Seri Muda	
7	Kg. Baru Hicom	Seri Muda	Damansara
8	Kg. Bukit Cherakah Jaya	Meru	Bukit Raja
9	Kg. Budiman		
10	Kg. Padang Jawa	Batu Tiga	
11	Kg. Paya Jaras Hilir	Paya Jaras	Sungai Buloh I
12	Kg. Paya Jaras Hulu		
13	Kg. Paya Jaras Dalam	Paya Jaras	Sungai Buloh I
14	Kg. Paya Jaras Tengah		
15	Kg. Sg. Plong		
16	Kg. Merbau Sempak		
17	Kg. Kubu Gajah		
18	Kg. Sg. Kayu Ara	Bukit Lanjan	Sungai Buloh II
19	Kg. Melayu Subang	Kota Damansara	Sungai Buloh II

## SENARAI NAMA KAMPUNG NEGERI SELANGOR BAGI TAHUN 2014

### DAERAH : SEPANG

BIL	NAMA KAMPUNG	DUN	MUKIM
1	Kg. Jenderam Hilir	Dengkil	Dengkil
2	Kg. Jenderam Hulu		
3	Kg. Semarang		
4	Kg. Dengkil		
5	Kg. Sg. Merab		
6	Kg. Sg. Buah		
7	Kg. Desa Putra		
8	Kg. Rkt Limau Manis		
9	Kg. Pulau Meranti	Dengkil	Dengkil
10	Kg. Dato' Abu Bakar Baginda		
11	Kg. Tg. Mas	Sg Pelek	Sepang
12	Kg. Jelutong Indah		
13	Kg. Bagan Lalang		
14	Kg. Bukit Bangkong	Tg Sepat	
15	Kg. Hulu Chunchoh		
16	Kg. Hulu Teris		
17	Kg. Salak Tinggi	Sg Pelek	Labu
18	Kg. Labu Lanjut		
19	Kg. Ginching		

**SENARAI NAMA KAMPUNG NEGERI SELANGOR BAGI TAHUN 2014****DAERAH : KUALA SELANGOR**

<b>BIL</b>	<b>NAMA KAMPUNG</b>	<b>DUN</b>	<b>MUKIM</b>
1	Kg. Ijok	Ijok	Api-Api / Ijok
2	Kg. Bukit Badong		
3	Kg. Harmoni (Simpang 3 Ijok)		
4	Kg. Parit Mahang	Jeram	
5	Kg. Assam Jawa	Bukit Melawati	
6	Kg. Pasir Tuntong		
7	Kg. Api-Api		
8	Kg. Jaya Setia	Ijok	Bestari Jaya / Hulu Tinggi
9	Kg. Bestari Jaya	Permatang	
10	Kg. Rantau Panjang	Ijok	
11	Kg. Bukit Belimbing	Permatang	Pasangan
12	Kg. Tanjung Siam Baru		
13	Kg. Raja Musa		
14	Kg. Sepakat (Batu 46)	Bukit Melawati	
15	Kg. Asahan		
16	Kg. Kuantan		
17	Kg. Sg. Buloh	Jeram	Jeram
18	Kg. Felda Bukit Cherakah		
19	Kg. Bukit Kuching		
20	Kg. Jeram		
21	Kg. Sg. Sembilang		

22	Kg. Tambak Jawa	Jeram	Jeram
23	Kg. Bukit Kuching Tengah		
24	Kg. Bukit Cherakah		
25	Kg. Bukit Hijau		
26	Kg. Simpang Tiga Jeram		
27	Kg. Bukit Kerayong 1		
28	Kg. Sg. Terap	Permatang	Kuala Selangor / Ujong Permatang
29	Kg. Parit Serong		
30	Kg. Sg. Yu		
31	Sg. Gulang-Gulang		
32	Kg. Permatang		
33	Kg. Ujong Permatang		
34	Parit 4	Sg Burong	Tanjong Karang
35	Parit 3		
36	Sg. Burong		
37	Kg. Melaka		
38	Sg. Tenggi Kiri		
39	Kg. Hj Razali		
40	Sg.Sireh		
41	Kg. Ampangan		
42	Kg. Pinang		
43	Parit 2		



44	Seri Gambut	Sg Burong	Tanjong Karang
45	Kg. Tok Adam		
46	Sg. Tenggi Kanan Baroh		
47	Sg. Tenggi Kanan Darat		
48	Kunci Air Buang		
49	Blok AGH		
50	Blok B1		
51	Blok COJ		
52	Blok DKPV		
53	Blok EQSW	Permatang	
54	Kg. Seri Tiram Jaya		
55	Sg. Kajang	Sg Burong	

## SENARAI NAMA KAMPUNG NEGERI SELANGOR BAGI TAHUN 2014

### DAERAH : KLANG

BIL	NAMA KAMPUNG	DUN	MUKIM
1	Kg. Telok Gadong	Kota Alam Shah	Klang
2	Kg. Sg. Udang	Selat Klang	
3	Kg. Delek		
4	Kg. Pandamaran Jaya	Pelabuhan Klang	
5	Kg. Pendamar		
6	Kg. Raja Uda	Pandamaran	
7	Kg. Kapar	Sementa	Kapar
8	Kg. Tok Muda		
9	Kg. Bukit Kapar	Meru	
10	Kg. Bukit Kerayong 2		
11	Kg. Sg. Serdang	Sementa	
12	Kg. Batu 12 Kapar Kapar		
13	Kg. Batu Belah	Meru	Bukit Raja
14	Kg. Kuantan	Batu Tiga	
15	Kg. Padang Jawa		
16	Kg. Meru	Meru	
17	Kg. Telok Nipah	Pelabuhan Klang	Kawasan Pulau Indah
18	Kg. Perigi Nenas		
19	Kg. Sg. Kembong		
20	Kg. Telok Gong		

21	Kg. Sg. Pinang		
22	Kg. Sg. Pinang Bandar	Sungai Pinang	Rantau Panjang

23	Kg. Rantau Panjang	Sungai Pinang	Rantau Panjang
24	Kg. Batu 3 Jln Kapar		
25	Kg. Batu 4 Jln Kapar	Sementa	
26	Kg. Sementa		
27	Kg. Perepat		
28	Kg. Jalan Kebun	Sri Muda	
29	Kg. Bukit Naga		
30	Kg. Jawa	Sri Andalas	
31	Kg. Sg. Kandis		
32	Kg. Johan Setia	Sri Muda	
33	Kg. Telok Menegon	Sri Andalas	

**SENARAI NAMA KAMPUNG NEGERI SELANGOR BAGI TAHUN 2014****DAERAH : GOMBAK**

<b>BIL</b>	<b>NAMA KAMPUNG</b>	<b>DUN</b>	<b>MUKIM</b>
1	Kg. Selayang Baru	Tmn Templer	Batu
2	Kg. Selayang Indah	Batu Caves	
3	Kg. Mahkota	Tmn Templer	
4	Kg. Baru Batu Caves	Tmn Templer	
5	Kg. Melayu Batu Caves Selatan	Batu Caves	
6	Kg. Sg. Tua Baru	Batu Caves	
7	Kg. Selayang Pandang	Tmn Templer	
8	Kg. Melayu Sg. Buloh	Paya Jaras	
9	Kg. Masjid Pekan Sg. Buloh	Paya Jaras	Batu
10	Kg. Sg. Kertas	Batu Caves	
11	Kg. Nakhoda	Batu Caves	
12	Kg. Laksamana	Batu Caves	
13	Kg. Melayu Batu 16	Rawang	Rawang I
14	Kg. Batu Arang		
15	Kg. Kenanga		
16	Kg. Melayu Pekan		
17	Kg. Tanjung	Batang Kali	Rawang II
18	Kg. Melayu Sri Kundang	Kuang	
19	Kg. Damai		

20	Kg. Sg. Serai		
21	Kg. Permata Kundang		

22	Kg. Chempedak	Kuang	Rawang II
23	Kg. Setia	Kuang	
24	Kg. Matang Pagar	Paya Jaras	
25	Kg. Gombak, Kuang	Kuang	
26	Kg. Changkat	Gombak Setia	Setapak
27	Kg. Tengah	Gombak Setia	Setapak
28	Kg. Chinchin	Gombak Setia	
29	Kg. Sg. Pusu	Gombak Setia	
30	Kg. Gombak Utara	Gombak Setia	
31	Kg. Kerdas	Gombak Setia	
32	Kg. Simpang Tiga	Gombak Setia	
33	Kg. Klang Gate Baru	Hulu Kelang	Hulu Kelang
34	Kg. Kemensah	Hulu Kelang	
35	Kg. Pasir	Hulu Kelang	

## SENARAI NAMA KAMPUNG NEGERI SELANGOR BAGI TAHUN 2014

### DAERAH : KUALA LANGAT

BIL	NAMA KAMPUNG	DUN	MUKIM
1	Sg. Lang	Tanjung Sepat	Morib / Kelanang
2	Kg. Endah	Tanjung Sepat	
3	Kg. Kelanang	Morib	
4	Kg. Kanchong Darat	Morib	
5	Kg. Kanchong Tengah	Tanjung Sepat	
6	Kg. Morib Dan Tali Air	Morib	Morib / Kelanang
7	Kg. Banting	Morib	Tanjung 12(1)
8	Kg. Sg. Kelambu	Tanjung Sepat	
9	Kg. Jenjarom	Telok Datok	
10	Kg. Seri Cheeding		
11	Kg. Sg. Lang Baru	Tanjung Sepat	
12	Kg. Sg. Manggis	Telok Datok	
13	Kg. Jaya Sepakat		
14	Kg. Bukit Changgang	Dengkil	Tanjung 12 (2)
15	Kg. Rancangan Tanah Belia,Bukit Changgang		

16	Kg. Olak Lempit	Dengkil	
17	Kg. Labohan Dagang	Dengkil	Tanjung 12 (2)
18	Kg. Tumbuk Darat	Tanjung Sepat	Batu
19	Kg. Tanjung Sepat		
20	Kg. Batu Laut		
21	Kg. Kundang		
22	Kg. Ladang Batu		
23	Kg. Teluk Panglima Garang		Telok Panglima Garang
24	Kg. Batu 10, Kebun Baru		
25	Bt. 9 Kebun Baru		
26	Kg. Sijangkang		
27	Kg. Sg. Rambai		
28	Kg. Medan		
29	Kg. Melayu Pulau Carey	Morib	Bandar & Jugra
28	Kg. Medan		
30	Kg. Bandar		
31	Kg. Sawah		
32	Kg. Sg. Buaya		

33	Kg. Permatang Pasir	Morib	Bandar & Jugra
34	Kg. Seri Jugra		



**SENARAI NAMA KAMPUNG NEGERI SELANGOR BAGI TAHUN 2014****DAERAH : HULU LANGAT**

<b>BIL</b>	<b>NAMA KAMPUNG</b>	<b>DUN</b>	<b>MUKIM</b>
1	Kg. Kuala Pangsoon	Dusun Tua	Hulu Langat
2	Kg. Kuala Perdik		
3	Bt. 21,Kg. Sg. Lui		
4	Bt. 17, Dusun Tua		
5	Bt. 16, Dusun Tua		
6	Kg. Bt. 14, H. Langat		
7	Kg. Lubuk Kelubi		
8	Bt. 18, Kg. Jawa	Dusun Tua	Hulu Langat
9	Kg. Bukit Raya		
10	Kg. Sg. Tekali		
11	Kg. Bt. 13, H. Langat		
12	Kg. Dusun Nanding		
13	Kg. Sg. Serai		
14	Kg. Bt. 20, Sg. Lui		

15	Kg. Sesapan Batu Minangkabau	<del>Semenyih</del>	<del>Beranang</del>
16	Kg. Rinching Hilir		
17	Kg. Sesapan Kelubi	Semenyih	Beranang
18	Kg. Sg. Jai		
19	Kg. Bukit Kepong		
20	Kg Jalan Enam Kaki		
21	Kg. Kuala Pajam		
22	Kg. Indah PKNS		
23	Kg. Sg. Kembong Hilir		
24	Kg. Sg. Kembong Hulu		
25	Kg. Sesapan Batu Rembau		
26	Kg. Rinching Tengah		
27	Kg. Sg. Ramal Luar	Bangi	Kajang
28	Kg. Sg. Ramal Dalam		
29	Kg. Batu 13, Jalan Cheras	Balakong	
30	Kg. Sg. Balak		
31	Kg. Teras Jernang	Bangi	
32	Kg. Sg. Kantan	Kajang	
33	Kg. Sg. Jernih	Balakong	
34	Kg. Bangi	Bangi	

35	Kg. Bahagia		
36	Kg. Sg. Tangkas		
37	Kg. Seri Jambu	Kajang	
38	Kg. Tasek Tambahan	Lembah Jaya	Ampang I
39	Lembah Jaya Selatan	Lembah Jaya	Ampang I
40	Kg. Sri Taman Baru		
41	Kg. Ampang Campuran		
42	Kg. Ampang Indah		
43	Kg. Mufti Shuib		
44	Kg. Bukit Sg. Putih		
45	Kg. Melayu Ampang		
46	Kg. Tasek Permai		
47	Kg. Pasir Baru	Semenyih	Semenyih
48	Kg. Sg. Machang		
49	Kg. Tanjong		
50	Kg. Sentosa		
51	Kg. Batu 3		
52	Kg. Rinching Hulu		
53	Kg. Sg. Purun		

54	Kg. Sg. Batu 5		
55	Kg. Melaka	Dusun Tua	Cheras
56	Kg. Batu 10	Kajang	Cheras
57	Kg. Bukit Dukung		
58	Kg. Sg. Raya	Dusun Tua	Cheras
59	Kg. Sg. Sekamat	Kajang	Ampang II
60	Kg. Cheras Baru	Teratai	
61	Kg. Pandan Dalam	Cempaka	

**SENARAI NAMA KAMPUNG NEGERI SELANGOR BAGI TAHUN 2014**

**DAERAH : HULU SELANGOR**

<b>BIL</b>	<b>NAMA KAMPUNG</b>	<b>DUN</b>	<b>MUKIM</b>
1	Alah Batu	Hulu Bernam	Sungai Selisek
2	Lalang/Gesir		
3	Seri Keledang		
4	Gedangsa		
5	Soeharto		
6	Kg. Gesir Tengah	Hulu Bernam	Sungai Selisek
7	Sg. Tenggi	Hulu Bernam	Hulu Bernam
8	Serigala		
9	Huli Bernam Selatan		
10	Kg. Selisek		
11	Hulu Bernam Utara		
12	Gumut/Titiwangsa		Kalumpang
13	Keliang		
14	Kg. Pasir Puteh		
15	Kg. Jawa	Kuala Kubu Bharu	Kerling
16	Kg. Pasir Kerling		Kuala Kubu Bharu
17	Kuala Kubu Baru		
18	Kg. Ampang Pecah	Batang Kali	Batang Kali
19	Melayu, Rasa		

20	Kg. Genting Malek		
21	Kg. Sg. Masin		
22	Kg. Kuantan	Batang Kali	Batang Kali
23	Hulu Rening		
24	Sekolah/Taman Seri		
25	Sentosa		
26	Pasir, HYB		
27	Batu 30	Batang Kali	Hulu Yam
28	Sg. Kamin/Hulu Kalong		
29	Kalong Tengah/Hilir		
30	Sg. Choh Simpang		Serendah
31	Sg. Choh Stesyen		
32	Dato' Harun		
33	Sg. Buaya		

**SENARAI NAMA KAMPUNG NEGERI SELANGOR BAGI TAHUN 2014**

**DAERAH : SABAK BERNAM**

<b>BIL</b>	<b>NAMA KAMPUNG</b>	<b>DUN</b>	<b>MUKIM</b>
1	Kg. Batu 40	Sabak	Sabak
2	Kg. Bagan Nira		
3	Kg. Batu 2 Sepintas		
4	Kg. Batu 2 Tebuk Pulai		
5	Kg. Tebuk Berihun		
6	Kg. Batu 38		
7	Kg. Banting		
8	Kg. Tg. Jawa		
9	Kg. Tengah		
10	Kg. Baharu	Sabak	Sabak
11	Kg. 37 Darat		
12	Kg. Simpang Lima	Sg Panjang	Panchang Bedena
13	Peket 60 Sg. Nipah		
14	Kg. Taliair 13 Sg. Nipah		
15	Kg. Sg. Hj Dorani		
16	Kg. Parit 13 Sg. Nipah		
17	Kg. Peket 100 Sg. Nipah		
18	Kg. Parit 1 Timur		
19	Kg. Parit $\frac{3}{4}$ Sg. Hj Dorani		

20	Kg. Sg. Nipah Baroh		
21	Kg. Parit 5/6 Gambut		
22	Kg. Parit 2 Sg. Hj Dorani	Sg Panjang	
23	Kg. Panchang		
24	Kg. Parit 3 Timur	Sabak	Panchang Bedena
25	Kg. Parit Parit 8 ½ Barat		
26	Kg. Parit 1 Barat		
27	Kg. Sg. Lias/Sg. Besar		
28	Kg. Parit 2 Timur		
29	Kg. Parit 4 Timur		
30	Kg. Parit 7 Timur		
31	Kg. Tebuk Pulai		
32	Kg. Parit 8 Timur		
33	Kg. Parit 6 Timur		
34	Kg. Parit 2/3 Barat		
35	Kg. Parit 4/5 Barat		
36	Kg. Parit 5 Timur		
37	Kg. Parit 7/8 Gambut	Sg Panjang	
38	Kg. Sg. Limau		
39	Kg. Tok Khalifah	Sabak	Sungai Panjang
40	Parit 11/12 Gambut		
41	Parit 16 Binjai Patah		



42	Parit 10 Timur				
43	Parit 9/10 Gambut				
44	Parit 16 Binjai Jaya				
45	Rancangan Tanah Belia 2				
46	Parit 11 Barat				
47	Parit 13 Sg. Panjang	Sabak	Sungai Panjang		
48	Lubuk Pusing				
49	Parit 9 Timur				
50	Parit 12 Timur				
51	Batu 4 Sepintas				
52	Parit 11 Timur				
53	Merbau Jaya Am 3				
54	Rancangan Tanah Belia 1				
55	Kg. Parit 11 Pasir Panjang			Sg Panjang	Pasir Panjang
56	Kg. Taliair 12 Sg. Nibong				
57	Kg. Taliair 8 Sg. Leman				
58	Kg. Desa Warisan Pasir Panjang				
59	Kg. Batu 23 Sg. Nibong				
60	Kg. Parit 7/Taliair 7 Sg. Leman				
61	Kg. Parit 12 Sg. Nibong				
62	Kg. Parit 9 Baroh Sg. Leman	Sekinchan			
63	Kg. Parit 9 Gambut				

64	Kg. Parit 7 Baroh Sekinchan			
65	Kg. Parit 8 Sg Leman			
66	Kg. Parit 10 Pasir Panjang	Sg Panjang		
67	Kg. Baru Parit 5 Sekinchan	Sekinchan		
61	Kg. Parit 12 Sg. Nibong	Sg Panjang		
62	Kg. Parit 9 Baroh Sg. Leman	Sekinchan		
63	Kg. Parit 9 Gambut			
64	Kg. Parit 7 Baroh Sekinchan	Sekinchan	Pasir Panjang	
65	Kg. Parit 8 Sg Leman			
66	Kg. Parit 10 Pasir Panjang	Sg Panajng		
67	Kg. Baru Parit 5 Sekinchan	Sekinchan		
68	Sekendi	Sg Air Tawar	Sungai Air Tawar / BNO	
69	Tebuk Jawa			
70	Simpang Empat			
71	Teluk Rhu			
72	Sg. Apong			
73	Parit Baru			
74	Parit Baru Baroh			
75	Sg. Tengar Utara			
76	Sg. Tengar Selatan			
77	Sg. Air Tawar			
78	Tebuk Mufrad			
79	Perenggan			

- b) Bentuk-bentuk pembangunan di kampung-kampung terbabit ialah seperti penyelenggaraan jalan kampung, perparitan dan penyelenggaraan longkang, baik pulih dewan dan balairaya, penyelenggaraan jambatan serta titi dan lain-lain keperluan infrastruktur yang difikirkan perlu.
- c) Bagi pembangunan infrastruktur, Kerajaan Negeri telah membelanjakan keseluruhan peruntukan berjumlah RM75,884,142.28 bagi setiap daerah di seluruh Selangor dari tahun 2008 - 2013. Pecahan peruntukan adalah seperti di bawah:

Tahun	Bil Projek	Kos (RM)
2008	202	2,672,280.00
2009	139	3,371,073.50
2010	456	8,389,470.61
2011	979	26,903,524.97
2012	1,214	30,059,244.15
2013	204	4,488,549.05
<b>Jumlah</b>	<b>3,194</b>	<b>75,884,142.28</b>

Manakala bagi tahun 2014, permohonan sebanyak 347 buah projek kecil dengan anggaran kos berjumlah RM6,466,543.60 telah diterima pada bulan Mac 2014 daripada sembilan (9) buah daerah di Negeri Selangor. Ini adalah bagi pelaksanaan projek-projek kecil seperti penyelenggaraan jalan kampung, membaiki pulih balai raya, membaiki pulih longkang dan lain-lain. Perincian permohonan mengikut daerah adalah seperti berikut:

<b>BIL</b>	<b>PEJABAT DAERAH / TANAH</b>	<b>BIL PROJEK</b>	<b>KOS PROJEK (RM)</b>
1	SEPANG	26	520,000.00
2	SABAK BERNAM	55	800,000.00
3	KAUAL LANGAT	41	800,000.00
4	PETALING	41	799,900.00
5	KUALA SELANGOR	39	791,769.70
6	KLANG	35	614,953.00
7	HULU SELANGOR	41	799,920.00
8	HULU LANGAT	29	540,000.00
9	GOMBAK	40	800,000.00
<b>JUMLAH</b>		<b>347</b>	<b>6,466,543.60</b>

Walaupun bagaimanapun, permohonan ini akan diteliti dan disemak oleh pihak UPEN (Unit Perancang Ekonomi Negeri) bagi menilai keperluan sesuatu projek sebelum kelulusan pelaksanaan dan peruntukan diberi.

**PERTANYAAN-PERTANYAAN MULUT DARIPADA  
Y.B. PUAN HALIMATON SAADIAH BINTI BOHAN  
(KOTA DAMANSARA)**

**TAJUK : PENGUSAHA GERAI**

217. Bertanya kepada Y.A.B. Dato' Menteri Besar:

- a) Nyatakan statistik pengusaha gerai yang mendapat permit perniagaan mengikut PBT?
- b) Apakah kriteria yang melayakkan mereka mendapatkan permit tersebut?

**JAWAPAN:**

- a) Statistik pengusaha gerai yang mendapat permit perniagaan mengikut PBT adalah:-

<b>Bil.</b>	<b>PBT</b>	<b>Bilangan Permit Pengusaha Gerai yang diberi</b>
1.	MBSA	705
2.	MBPJ	1,345
3.	MPSJ	486
4.	MPKj	195
5.	MPS	79
6.	MPK	215
7.	MPAJ	573
8.	MPSp	1173
9.	MDKS	370
10.	MDSB	399
11.	MDKL	285
12.	MDHS	162
<b>Jumlah Permit</b>		<b>5,987</b>

*\*\*\*Sumber : Semua PBT Negeri Selangor*

- b) Kriteria yang melayakkan mereka mendapatkan permit di gerai-gerai kawasan PBT antaranya ialah :-
- i. Warganegara Malaysia;
  - ii. Berumur 18 tahun ke atas;
  - iii. Keutamaan kepada penduduk Shah Alam;
  - iv. Pengalaman berniaga;
  - v. Tidak mempunyai rekod jenayah;
  - vi. Keutamaan kepada golongan asnaf/ibu tunggal;
  - vii. Bagi pemohon yang mempunyai pekerjaan tetap tidak akan diberikan keutamaan;
  - viii. Suami/isteri tidak mempunyai permit/lesen gerai lain;
  - ix. Mendapat kebenaran Pejabat Tanah Daerah sekiranya gerai didirikan di atas tanah kerajaan;
  - x. Mendapat kebenaran Pejabat Tanah Daerah sekiranya gerai didirikan di atas tanah kerajaan;
  - xi. Mendapat kelulusan Kebenaran Merancang daripada PBT sekiranya gerai didirikan di atas tanah persendirian;
  - xii. Mendapat kelulusan bangunan daripada MPK bagi struktur gerai yang didirikan;
  - xiii. Semua pengendali makanan hendaklah mendapat suntikan anti Tifiod, menghadiri ceramah kesihatan dan menjalani pemeriksaan kesihatan;
  - xiv. Mematuhi syarat-syarat pelesenan dan kesihatan.

\*\*\*Sumber: Semua PBT

**PERTANYAAN-PERTANYAAN MULUT DARIPADA  
Y.B. TUAN LAU WENG SAN  
(KAMPUNG TUNKU)**

**TAJUK: PROGRAM BODIESEL DARIPADA MINYAK MASAK TERPAKAI**

218. Bertanya kepada YAB Dato' Menteri Besar :

- a) Adakah kerajaan telah menjalankan program pengitaran minyak masak terpakai untuk membuat biodiesel?
- b) Bagaimana program ini dijalankan secara besar-besaran dan berapa banyak minyak masak terpakai yang telah di kitar semula sehingga sekarang?

**JAWAPAN:**

- a) Kerajaan Negeri Selangor menyokong program pengitaran minyak masak terpakai untuk dijadikan bahan biodiesel. Kerajaan Negeri telah melancarkan program kitar semula minyak masak pada Program Gotong-Royong Kajang Jom Bersih, Gempur Aedes dan Kitar Semula Minyak Masak yang telah diadakan pada 9 Mac 2014. Melalui program tersebut, Kerajaan Negeri melalui Unit Perancang Ekonomi Negeri mendidik rakyat setempat dan memberi kesedaran untuk menjalankan aktiviti kitar semua minyak masak untuk dijadikan bahan biodiesel. Usaha ini adalah salah satu langkah menjaga kebersihan alam sekitar disamping pengamalan gaya hidup sihat melalui corak pemakanan yang baik. Dalam masa yang sama, kebanyakan PBT di Selangor telah menjalankan program pengitaran minyak masak seperti Majlis Bandaraya Shah Alam, Majlis Bandaraya Petaling Jaya dan Majlis Perbandaran Sepang.

Selain itu, Kerajaan Negeri Selangor juga sedang di dalam proses penyediaan Garis Panduan kitar semula minyak masak untuk dijadikan sebagai bahan biodiesel untuk dilaksanakan di dalam negeri Selangor dengan kerjasama setiap Pihak Berkuasa Tempatan Negeri Selangor.

- b) Kerajaan Negeri telah menjalankan beberapa program kitar semula minyak masak terpakai di pelbagai peringkat masyarakat yang melibatkan penduduk perumahan, sekolah, Institusi Pengajian Tinggi dan para peniaga atau pengusaha sektor makanan. Berikut adalah jumlah kutipan minyak masak terpakai yang telah di kitar semula sehingga kini :

PBT	NAMA SYARIKAT USAHASAMA	JUMLAH KUTIPAN MINYAK MASAK UNTUK BIODIESEL				
		2010	2011	2012	2013	2014
<b>MBSA</b>	-	-	-	-	5,648	1,115.2
<b>MBPJ</b>	Kris Biofuels Sdn Bhd	-	4,000	7,000	36,665	-
<b>MPK</b>	Komuniti 'River Rangers'	-	-	-	1,637.9	454
<b>MPAJ</b>	Kris Biofuels Sdn. Bhd.	-	-	-	4,581	720
<b>MPSJ</b>	Fathopes / CGV Industries	-	17,300	8,700	6,200	-
<b>MPS</b>	Kris Biofuels Sdn. Bhd.	-	-	-	935.5	258
<b>MPKj</b>	Intrack Technology (M) Sdn. Bhd.	5,649	-	-	-	-
<b>MPSp</b>	Syarikat Pembinaan Sri Gunung	-	-	-	1,162	220
<b>MDHS</b>	<b>-TIADA PROGRAM-</b>					
<b>MDKL</b>	<b>-TIADA PROGRAM-</b>					
<b>MDKS</b>	<b>-TIADA PROGRAM-</b>					
<b>MDSB</b>	<b>-TIADA PROGRAM-</b>					
<b>JUMLAH (KG)</b>		<b>5,649</b>	<b>21,300</b>	<b>15,700</b>	<b>56,829.4</b>	<b>2,767.2</b>



**PERTANYAAN-PERTANYAAN MULUT DARIPADA  
Y.B. TUAN NG SUEE LIM  
(SEKINCHAN)**

**TAJUK: KUMPULAN SEMESTA SENDIRIAN BERHAD (KSSB)**

219. Bertanya kepada Y.A.B. Dato' Menteri Besar:-

- a) Sila kemukakan butiran terperinci kedudukan kewangan KSSB bagi tahun 2013?
- b) Sila nyatakan sepanjang 2013,berapakah keuntungan KSSB dan royalti yang dibayar kepada Kerajaan Negeri?
- c) Sila senaraikan semua Ahli Lembaga Pengarah yang terkini dan semua elaun, kemudahan serta bonus yang diterima?

**JAWAPAN:**

- a) Kedudukan kewangan KSSB pada 31/12/2013 berdasarkan akaun pengurusan yang sedang diaudit adalah seperti berikut;

<b>Perkara</b>	<b>Jumlah (RM juta)</b>
Jualan	70.97
Untung Sebelum Cukai	21.04
Cukai & Zakat	3.39
Untung Selepas Cukai Dan Zakat	17.65

<b>Aset</b>	<b>Jumlah (RM juta)</b>
Tunai Di Tangan & Di Bank	6.78
Pelaburan Jangka Pendek & Simpanan Tetap	22.05
Aset Bukan Tunai	13.18
<b>Jumlah</b>	<b>42.01</b>

- b) Keuntungan KSSB dan royalti yang telah dibayar oleh KSSB kepada Kerajaan Negeri pada tahun 2013 adalah seperti berikut;

<b>Perkara</b>	<b>Jumlah (RM juta)</b>
Keuntungan Sebelum Cukai	21.04
Keuntungan Selepas Cukai & Zakat	17.65
Royalti Dibayar	14.12

- c) Ahli Lembaga Pengarah KSSB dan elaun-elaun yang diterima oleh mereka untuk tahun 2013 adalah seperti berikut;

BIL	PENGARAH	JAWATAN	GAJI BULANAN	ELAUN TAHUNAN	ELAUN PERJALANAN (LEAVE PASSAGE)	ELAUN KENDERAAN
1	Tuan Haji Sabtu bin Mohd. Ali	Pengerusi		60,000.00	14,980.00	Kenderaan di sediakan
2	Dato' Dr Azimuddin bin Bahari	Ketua Pegawai Eksekutif	20,000.00	60,000.00	6,249.20	Kenderaan di sediakan
3	Dato' Noordin bin Sulaiman	Pengarah		10,000.00	13,203.52	
4	Y.B. Tuan Mat Shuhaimi bin Haji Shafiei	Pengarah		60,000.00	30,000.00	
5	Y.B. Tuan Mohd. Khairuddin bin Othman	Pengarah		60,000.00	28,654.28	
6	Y.B. Tuan Ganabatirau A/L Veraman	Pengarah		60,000.00	30,000.00	
7	En. Wong Su Kok	Pengarah		60,000.00	29,999.53	
8	En. Cheong Seng Gee	Pengarah		60,000.00	-	

**PERTANYAAN-PERTANYAAN MULUT DARIPADA  
Y.B. TUAN HASBULLAH BIN MOHD RIDZWAN  
(GOMBAK SETIA)**

**TAJUK: BELIA BERNIAGA**

220. Bertanya kepada Y.A.B. Dato' Menteri Besar:-

- a) Adakah kerajaan negeri bercadang untuk memberi peruntukan sebagai modal permulaan perniagaan kepada penganggur terdiri dari belia rakyat Selangor yang berada di dalam atau di luar dari negeri Selangor dengan syarat-syarat yang tidak membebankan?

**JAWAPAN:**

- a) Kerajaan Negeri Selangor telah menyediakan kemudahan dalam memberi peruntukan sebagai modal permulaan perniagaan kepada penganggur terdiri dari belia rakyat Selangor yang berada di dalam atau di luar dari negeri Selangor melalui dua kaedah pinjaman sebagaimana berikut :-
- i) Skim Mikrokredit Selangor (Skimsel) yang bermatlamat membantu golongan miskin memperolehi dana bagi memulakan perniagaan. Skim ini berbentuk pinjaman kewangan maksimum RM3,000 dengan tempoh bayaran balik selama 12 bulan. Skimsel tidak memerlukan cagaran, tidak dikenakan faedah dan penerima pinjaman tidak akan diheret ke mahkamah.
- ii) Mikrokredit Miskin Bandar (MiMBAR) Selangor merupakan pinjaman mikrokredit Qardul Hasan iaitu tanpa faedah & caj pengurusan dengan memberi pinjaman antara RM1,000 - RM5,000 dengan tempoh bayaran balik dalam masa 18 bulan.

**PERTANYAAN-PERTANYAAN MULUT DARIPADA  
YANG BERHORMAT IR. HJ. MOHD HASLIN HASSAN  
(TANJONG SEPAT)**

**TAJUK: TANAH**

221. Bertanya kepada Y.A.B. Dato' Menteri Besar;

- a) Adakah kerajaan negeri bercadang untuk menyediakan dana khas bagi membantu golongan yang ingin membina rumah kediaman di atas tanah milik keluarga
- b) Berapakah tempoh masa yang diambil oleh kerajaan negeri bagi kelulusan hak milik tanah?
- c) Adakah kerajaan mempunyai rancangan bagi melaksanakan program pembesaran kampung?

**JAWAPAN:**

- a) Buat masa kini, kerajaan negeri tiada perancangan dan cadangan untuk menyediakan dana khas bagi membantu golongan yang ingin membina rumah kediaman di atas tanah milik keluarga. Namun, di bawah Jawatankuasa Kerajaan Prihatin, Program Bantuan Rumah ada menyediakan bantuan rumah bina baru dan baikpulih rumah sedia ada. Pemberian ini adalah percuma berdasarkan siasatan yang akan dijalankan selaras dengan prosedur dan syarat – syarat yang telah ditetapkan oleh Jawatankuasa Kerajaan Prihatin seperti di LAMPIRAN A  
  
Pemilihan pemohon akan dilaksanakan secara teliti supaya yang menerima bantuan rumah tersebut benar – benar miskin dan daif yang tidak mampu untuk memiliki tempat tinggal yang selesa. Bagi pembinaan rumah baru, pemohon perlu merobohkan keseluruhan rumah asal yang diduduki yang berada di atas tanah persendirian atau sendiri. Baikpulih akan diberikan kepada rumah yang masih boleh diduduki tetapi perlu dibaiki yang berada di atas tanah persendirian atau sendiri.
- b) Permohonan bagi mendapatkan kelulusan hakmilik individu boleh dilaksanakan dalam tempoh minimum 6 bulan. Walau bagaimanapun, bagi permohonan secara berkelompok yang memerlukan banciaan, ianya akan mengambil masa minimum 12 bulan tertakluk kepada penyediaan pelan susunatur yang lengkap dan tiada bantahan ke atas senarai nama pemohon yang diluluskan.
- c) Kerajaan Negeri mempunyai rancangan bagi melaksanakan program pembesaran kampung, tetapi buat masa ini program tersebut masih di peringkat perancangan.

## LAMPIRAN A

Syarat- syarat memohon Program Kerajaan Prihatin adalah seperti berikut:

- 1 Terbuka kepada **Anak Selangor** atau pemohon yang bermastautin di Negeri Selangor **melebihi daripada 15 tahun**.
- 2 Pemohon-pemohon yang **bukan kelahiran Negeri Selangor** mestilah dibuktikan telah menduduki kawasan berkenaan tidak kurang daripada **lima belas (15) tahun**. Bukti diperoleh daripada ADUN Kawasan, Penghulu Mukim berkenaan, JKKK serta Ketua Kampung kawasan berkenaan;
- 3 Pendapatan isi rumah pemohon hendaklah **di bawah RM1,500.00** sebulan;
- 4 Umur pemohon adalah di antara **50 tahun hingga 65 tahun** sahaja kecuali Orang Kurang Upaya (OKU);
- 5 Hanya **ketua keluarga sahaja yang layak memohon dan** ketua keluarga mestilah merupakan ketua keluarga bagi **isteri pertama** sahaja;
- 6 Hanya **satu keluarga sahaja** yang layak menerima bantuan rumah
- 7 Keadaan rumah pemohon adalah daif dan tidak sesuai untuk diduduki. **Kerosakan asas** sahaja akan dipertimbangkan untuk tujuan baikpulih;
- 8 Rumah pemohon mestilah berada di kawasan perkampungan tradisi / kampung baru / tanah lot persendirian yang mana rumah tersebut di atas tanah milik sendiri / tanah T.O.L (Temporary Occupation License) yang diberi kebenaran oleh Pejabat Tanah Daerah.
- 9 **Mempunyai tapak untuk membina kediaman baru**. Kedudukan tapak mestilah berdekatan dengan punca bekalan air dan elektrik dan bukan kawasan banjir. Sekiranya tapak tiada punca air dan elektrik, penerima bantuan bersetuju untuk menanggung kos pemasangan bekalan air dan elektrik;
- 10 Bagi bantuan bina baru, rumah pemohon perlu **dirobohkan**;
- 11 Pemohon dikehendaki untuk **melampirkan surat kebenaran menduduki / suratkuasa menduduki** daripada tuan / pemilik tanah sekiranya tanah bukan hakmilik pemohon;
- 12 Terdapat bukti bahawa rumah berkenaan diduduki pemohon dan tanggungannya;
- 13 Pemohon yang memperoleh **Tanah Kurniaan Kerajaan tidak akan dipertimbangkan** untuk bantuan rumah;

- 14 Rumah yang **sedang dalam pembinaan atau terbengkalai** tidak akan dipertimbangkan;
- 15 **Pemohon yang menumpang tidak layak dipertimbangkan;**
- 16 Mangsa bencana alam yang telah mendapat bantuan baik pulih rumah daripada Lembaga Zakat Selangor atau Jabatan Kebajikan Masyarakat Negeri Selangor **tidak layak** menerima bantuan rumah Program Kerajaan Prihatin;
- 17 Pemohon yang berjaya adalah tertakluk untuk pemulangan surat penerimaan tawaran bantuan rumah dalam **tempoh 14 hari dari tarikh penerimaan surat tersebut;**
- 18 Semua keputusan permohonan bergantung kepada pertimbangan Jawatankuasa Pemilihan yang bersidang.

**PERTANYAAN-PERTANYAAN MULUT DARIPADA  
Y.B. TUAN MAT SHUHAIMI BIN HJ SHAFIEI  
(SRI MUDA)**

**TAJUK : PASAR SRI MUDA**

222. Bertanya kepada Y.A.B Dato' Menteri Besar:

- a) Berikan status terkini cadangan pembinaan baru pasar di Taman Sri Muda ?
- b) Dikatakan dalam jawapan Dewan yang lepas, tender akan dikeluarkan pada Februari 2014. Apakah status terkini tender tersebut ?
- c) Bila pembinaan akan dimulakan dan jangkaan tarikh siap?

**JAWAPAN :**

- a) Pihak Majlis Bandaraya Shah Alam (MBSA) telah membentangkan kertas laporan berkaitan Pasar Taman Sri Muda, Seksyen 25 Shah Alam melalui **Mesyuarat Kerajaan Negeri Selangor (MTES)** yang telah diadakan pada **13 Februari 2014**. Laporan tersebut mengandungi cadangan lokasi pemindahan sementara peniaga-peniaga dari tapak pasar sediaada ke lokasi yang akan disediakan oleh pihak MBSA. Peniaga-peniaga ini perlu dipindahkan ke lokasi lain berikutan daripada Notis Pengosongan Tapak yang dikeluarkan oleh pemilik tapak iaitu **Tetuan AEH Capital Sdn. Bhd.** bagi memberi ruang kepada tapak pembinaan bangunan baru Pasar Taman Seri Muda. Mesyuarat MTES tersebut juga telah bersetuju bahawa Kerajaan Negeri akan menanggung kos pembinaan Pasar Taman Seri Muda sepenuhnya yang akan menelan belanja sebanyak **RM 23 juta**.

Pihak Majlis seterusnya telah melantik perunding **Tetuan Che Wan Architect** untuk menyediakan rekabentuk pasar moden yang berkonsepkan Teknologi Hijau. Pembentangan projek oleh perunding yang dilantik telah dibuat pada **28 Februari 2014** di hadapan Datuk Bandar dan Pihak Pengurusan Majlis mengenai rekabentuk cadangan serta program kerja pembangunan bagi menyiapkan pasar berkenaan. Terdapat beberapa teguran yang perlu diambil kira dalam merekabentuk pasar ini seperti kemudahan orang kurang upaya, Sistem Pengumpulan Air Hujan (SPA) dan Pusat Kitar Semula. Keluasan ruang unit-unit untuk peniaga ialah 12' x 12'.

Jabatan Perlesenan juga telah diminta untuk membuat inventori serta menentukan bilangan peniaga yang akan ditempatkan di pasar baru ini supaya Perunding dapat menyediakan ruang secukupnya dalam pelan lantai pasar tersebut. Jabatan Perlesenan telah memberi ketetapan sebanyak **178 unit premis** seperti berikut :

<b>BIL</b>	<b>PECAHAN PENIAGA MENGIKUT JUALAN</b>	<b>JUMLAH</b>
1	Makanan / Minuman	68
2	Barangan Kering (Runcit, Peralatan Sembahyang, Barangan Elektrik, Pakaian, Komputer)	49
3	Barangan Mentah (Buah-Buahan, Ikan, Ayam, Daging, Sayur, Santan)	41
4	Daging Khinzir	1
5	Lain-Lain (Ejen Insurans, VCD, Akuarium, Bunga, Kedai Jahit, Kedai Gunting Rambut)	19
<b>JUMLAH</b>		<b>178</b>

- b) Mengikut perancangan awal proses tender adalah pada bulan **Februari 2014**. Walau bagaimanapun proses tender tidak dapat dilakukan kerana Perunding masih dalam peringkat menambahbaik rekabentuk selepas pembentangan kali pertama yang diadakan kepada pihak pengurusan MBSA pada 21 Februari 2014. Perunding diberi tempoh hingga **April 2014** untuk mengemukakan Pelan Kebenaran Merancang dan Pelan Bangunan ke Jabatan Pusat Setempat (OSC) untuk pertimbangan Mesyuarat Jawatankuasa OSC pada bulan **Mei 2014**.
- c) Pihak MBSA menjadualkan 'Bill of Quantities' (BQ) akan siap pada penghujung bulan Mei. Projek ini akan ditender pada bulan **Jun 2014** dan dibawa ke Lembaga Tender Negeri pada penghujung bulan **Julai 2014**. Pembinaan pula akan bermula pada pertengahan bulan **Ogos 2014** dengan tempoh pembinaan selama **18 bulan**. Projek Pasar Taman Sri Muda ini dijangka siap pada bulan **Februari 2016**. Carta perbatuan seperti di Lampiran A.

<b>Bil</b>	<b>Perkara</b>	<b>Tarikh</b>
1.	'Bill of Quantities' (BQ)	Mei 2014
2.	Iklan bagi tender di buka kepada umum	Jun 2014
3.	Jawatankuasa Penilaian Tender	Penghujung Jun 2014
4.	Lembaga Tender Negeri	Penghujung Julai 2014
5.	Pembinaan bermula di tapak	Ogos 2014
6.	Projek dijangka siap	<b>Februari 2016</b>



**CADANGAN MEREKABENTUK DAN MEMBINA PASAR SERTA TEMPAT LETAK KERETA ENAM  
TINGKAT DI ATAS LOT NO. 2, JALAN MEWAH 25/6, SEKSYEN 25, SHAH ALAM, SELANGOR DARUL  
EHSAN UNTUK TETUAN MAJLIS BANDARAYA SHAH ALAM**

**2014**

EL	FEB/14	JUN	FEB	MAR	APR	MAY	JUN	JULAI	AGOS	SEPT	OKT	NOV	DES
Cadangan Merekabentuk Dan Membina Pasar Serta Tempat Letak Kereta Enam Tingkat Di Atas Lot No. 2, Jalan Mewah 25, Seksyen 25, Shah Alam, Selangor Darul Ehsan Untuk Tetuan Majlis Bandaraya Shah Alam	1	1	1	1	1	1	1	1	1	1	1	1	1
	2	2	2	2	2	2	2	2	2	2	2	2	2
	3	3	3	3	3	3	3	3	3	3	3	3	3
	4	4	4	4	4	4	4	4	4	4	4	4	4
	5	5	5	5	5	5	5	5	5	5	5	5	5
	6	6	6	6	6	6	6	6	6	6	6	6	6
	7	7	7	7	7	7	7	7	7	7	7	7	7
	8	8	8	8	8	8	8	8	8	8	8	8	8
	9	9	9	9	9	9	9	9	9	9	9	9	9
	10	10	10	10	10	10	10	10	10	10	10	10	10
	11	11	11	11	11	11	11	11	11	11	11	11	11
	12	12	12	12	12	12	12	12	12	12	12	12	12

Perunding : CHE WAN ARCHITECT  
 Harga kontrak : RM 23,000,000.00  
 Tarikh lantikan : 5hb. Ogos 2013  
 Tempoh pembinaan : 18 bulan  
 Dalam tindakan penyediaan rekabentuk oleh pihak perunding

**2015**

EL	JUN	FEB	MAR	APR	MAY	JUN	JULAI	AGOS	SEPT	OKT	NOV	DES
Cadangan Merekabentuk Dan Membina Pasar Serta Tempat Letak Kereta Enam Tingkat Di Atas Lot No. 2, Jalan Mewah 25, Seksyen 25, Shah Alam, Selangor Darul Ehsan Untuk Tetuan Majlis Bandaraya Shah Alam	1	1	1	1	1	1	1	1	1	1	1	1
	2	2	2	2	2	2	2	2	2	2	2	2
	3	3	3	3	3	3	3	3	3	3	3	3
	4	4	4	4	4	4	4	4	4	4	4	4
	5	5	5	5	5	5	5	5	5	5	5	5
	6	6	6	6	6	6	6	6	6	6	6	6
	7	7	7	7	7	7	7	7	7	7	7	7
	8	8	8	8	8	8	8	8	8	8	8	8
	9	9	9	9	9	9	9	9	9	9	9	9
	10	10	10	10	10	10	10	10	10	10	10	10
	11	11	11	11	11	11	11	11	11	11	11	11
	12	12	12	12	12	12	12	12	12	12	12	12

Tindakan Rekabentuk
  Penyediaan Dokumen Tender
  Tindakan Tender & Iklan
  Pembinaan

**PERTANYAAN-PERTANYAAN MULUT DARIPADA  
Y.B. PUAN HALIMATON SAADIAH BINTI BOHAN  
(KOTA DAMANSARA)**

**TAJUK : GERAI WARGA ASING**

223. Bertanya kepada Y.A.B. Dato' Menteri Besar:

- a) Apakah tindakan PBT terhadap peniaga warga asing yang mengusahakan gerai haram?
- b) Apakah tindakan terhadap mereka yang menyewakan gerai kepada warga asing?
- c) Nyatakan statistik tindakan terhadap mereka yang terbabit mengikut PBT?

**JAWAPAN:**

- a) Antara tindakan PBT terhadap peniaga warga asing yang mengusahakan gerai haram ialah:-
  - i. PBT mengadakan operasi bersepadu di antara PBT, Pejabat Daerah Tanah dan Polis DiRaja Malaysia (PDRM) bagi mengambil tindakan pencerobohan peniaga warga asing yang mengusahakan premis-premis haram contohnya di Jalan Teratai Meru serta Gerai Haram di Bandar Sultan Suleiman , Pelabuhan Klang.;
  - ii. Tindakan sitaan ke atas peralatan perniagaan peniaga tersebut; dan
  - iii. Tindakan perobohan dilakukan sekiranya mereka berniaga di gerai atau struktur yang didirikan tanpa kebenaran PBT.
- b) Antara tindakan PBT kepada pengusaha gerai yang menyewakan gerai mereka kepada warga asing ialah sekiranya terbukti, pengusaha akan dikenakan kompaun oleh PBT dan permit akan dibatalkan serta akan menyita premis dan peralatan perniagaannya.

c) Statistik tindakan yang telah diambil oleh PBT ialah:-

<b>Bil.</b>	<b>PBT</b>	<b>Bil. Tindakan Diambil 2013</b>
1.	MBSA	2
2.	MBPJ	Tiada
3.	MPSJ	84
4.	MPKj	Tiada
5.	MPS	30
6.	MPK	4
7.	MPAJ	154
8.	MPSp	2
9.	MDKS	Tiada
10.	MDSB	Tiada
11.	MDKL	20
12.	MDHS	Tiada
<b>Jumlah</b>		<b>296</b>

*\*\*Sumber: Semua PBT*

**PERTANYAAN-PERTANYAAN MULUT DARIPADA  
Y.B. TUAN SHAHRUM BIN MOHD SHARIF  
(DENGKIL)**

**TAJUK: GANGGUAN BEKALAN AIR**

224. Gangguan bekalan air telah melanda beberapa kawasan di DUN Dengkil baru-baru ini.

Bertanya kepada Y.A.B. Dato' Menteri Besar:

- a) Nyatakan kronologi peristiwa bagaimana perkara ini berlaku?
- b) Nyatakan sistem dan sumber bekalan air bagi kawasan DUN Dengkil?.
- c) Apakah tindakan jangka pendek dan panjang bagi memastikan ia tidak berulang?

**JAWAPAN:**

- a) Kejadian henti tugas loji penapis air (LPA) Bukit Tampoi dan LPA Batu 11 Cheras adalah berpunca dari pencemaran sumber air mentah dari Sungai Langat. Pencemaran tersebut adalah disebabkan oleh kandungan ammonia yang melebihi paras yang dibenarkan oleh Kementerian Kesihatan Malaysia. Sumber-sumber ammonia di dalam sungai adalah :-
  - baja untuk pembangunan-pembangunan tanah dan pertanian.
  - tapak pelupusan sampah leachate dan pembangunan tanah yang tidak terkawal.
  - kumbahan yang tidak dirawat daripada penternakan ayam itik, rumah-rumah setinggan di tepi sumber air, tangki-tangki septik, kilang-kilang, tandas-tandas sementara di tapak-tapak pembinaan.
  - air kumbahan yang dilepaskan daripada kawasan-kawasan perumahan, komersil, institusi dan kemudahan-kemudahan berkaitan.
  - pelepasan air kumbahan dan bahan-bahan kimia bertoksik daripada pelbagai industri.
  - aliran air di permukaan disebabkan oleh hujan lebat
  - minyak dan air kumbahan daripada bilik-bilik air dan dapur
  - efluen loji olahan kumbahan perbandaran

Pada ketika ini, piawaian untuk air mentah bagi loji-loji pembersihan air (LPA) iaitu Kualiti Air Mentah adalah ditetapkan oleh Jabatan Bekalan Air, Malaysia di bawah Kementerian Tenaga, Teknologi Hijau dan Air (KTTHA). Pensampelan untuk menganalisis kualiti air ini adalah dijalankan oleh Kementerian Kesihatan Malaysia dengan kekerapan sekali pensampelan setiap bulan. Piawaian yang telah ditetapkan adalah seperti berikut :

BIL	PARAMETER	UNIT	STANDARD
1.	Total Coliform	CFU / 100 ml	5000 / 100 ml
2.	Ph	-	5.5 – 9.0
3.	Kekeruhan ( <i>Turbidity</i> )	NTU	1000
4.	Warna ( <i>Colour</i> )	TCU	300
5.	Keperluan Oksigen Kimia (COD)	mg / L	10
6.	Mangan (Mn)	mg / L	0.2
7.	Keperluan Oksigen Biokimia (BOD)	mg / L	6
8.	Ammonia	mg / L	1.5
9.	Ferum	mg / L	1.0

Di dalam Akta Kualiti Alam Sekeliling, 1974 ditetapkan piawaian kadar efluen yang dilepaskan ke hulu sungai hendaklah menepati Piawaian A manakala efluen yang dilepaskan ke hilir sungai menepati Piawaian B seperti berikut:-

Piawaian	BOD (mg/L)	SS (mg/L)
A	20	50
B	50	100

BOD adalah ukuran kandungan oksigen yang diserap oleh bahan kumbahan dalam tempoh masa tertentu. Kandungan BOD tinggi adalah ketara kerana ia menunjukkan bahan kumbahan itu akan menyerap oksigen di sungai dan tasik dengan pantas, dan ini akan membunuh hidupan laut, membuatkan air menjadi septik dan berbau busuk. SS adalah ukuran bahan-bahan tidak larut di dalam kumbahan. Kandungan SS yang tinggi akan menyebabkan penyimpanan enapcemar di perairan, dan ini akan menyebabkan kemerosotan yang ketara kepada persekitaran.

Setakat ini, masih tiada piawaian untuk pelepasan ammoniacal nitrogen dan semua loji olahan kumbahan yang terdapat di Malaysia tidak direkabentuk untuk menyingkirkan ammoniacal nitrogen. Walau bagaimanapun, secara purata, loji-loji olahan kumbahan awam adalah mematuhi keperluan-keperluan Piawaian "A" dan "B" seperti berikut:

Parameter	Standard A (mg/L)	Standard B (mg/L)
Suhu (Celcius)	40	40
Nilai pH	6.0 - 9.0	5.5 - 9.0
Permintaan Oksigen Biologi	20	50
Permintaan Oksigen Kimia	50	100
Pepejal Terampai	50	100
Ammoniacal Nitrogen	15	25

Ammoniacal nitrogen di dalam efluen yang dilepaskan daripada loji-loji olahan kumbahan akan cair secara perlahan-lahan di dalam perairan dan seterusnya menjadi sebatian yang kurang toksik.

Walaupun pelepasan efluen dari loji kumbahan menepati piawaian yang ditetapkan di bawah Akta Kualiti Alam Sekeliling, 1974, namun disebabkan oleh cuaca kering melampau dan ketiadaan hujan semenjak Januari 2014 lalu, telah mengakibatkan tidak berlakunya Kebolehan "penulenan-sendiri" sumber air sungai hingga menyebabkan sumber air di Sungai Langat meningkat kandungan ammonia dan mengakibatkan loji rawatan air di Bukit Tampo dan Loji Batu 11 Cheras tidak berupaya merawat air mentah yang tinggi yang melebihi 1.5ppm tersebut.

Biasanya, loji rawatan air sisa, termasuk kumbahan yang diluluskan oleh Jabatan Alam Sekitar hanya merawat 23 bahan cemar air, yang merangkumi dua parameter sisa organik, pepejal terampai, parameter fizikal, bahan kimia dan logam berat. Dari segi perundangan, bahan-bahan organik seperti ammonia, nitrat, nitrit dan fosforus tidak termasuk dalam senarai yang perlu disingkirkan.

Sehubungan itu, hampir semua loji kumbahan dan sisa industri di Malaysia tidak direka bentuk untuk merawat ammonia dan bahan-bahan yang tidak tersenarai dalam Peraturan Kualiti Alam Sekeliling (Kumbahan dan Efluen Industri) 1979.

Air sungai yang mengandungi kandungan ammonia melebihi 1.5 miligram seliter tidak sesuai dijadikan sumber air minuman. Ini kerana operator loji rawatan air terpaksa menggunakan bahan kimia yang banyak yang pasti meningkatkan kos operasi.

Kejadian henti tugas loji tersebut berlaku semenjak akhir Januari 2014 dan masih belum pulih sepenuhnya hingga hari ini disebabkan oleh keadaan cuaca kering yang melampau di samping kadar hujan yang sangat minimum.

- b) Kawasan DUN Dengkil mendapat bekalan air dari Loji Rawatan Air Bukit Tampoi dan juga Loji Rawatan Air Sungai Langat. Sistem bekalan air bagi menampung permintaan di Kawasan DUN Dengkil adalah sama seperti di kawasan-kawasan DUN lain di mana air dari sungai dirawat dan diproses oleh Loji Rawatan Air dalam hal DUN Dengkil oleh Loji Rawatan Air yang dikendalikan oleh Puncak Niaga (M) Sdn Bhd dan selepas itu diagihkan kepada pengguna oleh SYABAS, operator agihan tunggal di Negeri Selangor, Wilayah Persekutuan Kuala Lumpur dan Putrajaya.
- c) Faktor utama yang menyumbang kepada peningkatan paras ammonia dan menyebabkan pencemaran sumber air mentah adalah disebabkan oleh:-
- baja untuk pembangunan-pembangunan tanah dan pertanian.
  - tapak pelupusan sampah leachate dan pembangunan tanah yang tidak terkawal.
  - kumbahan yang tidak dirawat daripada penternakan ayam itik, rumah-rumah setinggan di tepi sumber air, tangki-tangki septik, kilang-kilang, tandas-tandas sementara di tapak-tapak pembinaan.
  - air kumbahan yang dilepaskan daripada kawasan-kawasan perumahan, komersil, institusi dan kemudahan-kemudahan berkaitan.
  - pelepasan air kumbahan dan bahan-bahan kimia bertoksik daripada pelbagai industri.
  - aliran air di permukaan disebabkan oleh hujan lebat
  - minyak dan air kumbahan daripada bilik-bilik air dan dapur
  - efluen loji olahan kumbahan perbandaran

Malaysia umumnya, bagi merawat efluen yang dilepaskan oleh loji kumbahan, sistem-sistem rawatan utama yang digunakan secara menyeluruh adalah tangki septik komunal, tangki Imhoff dan sistem-sistem kos rendah seperti kolam-kolam pengoksidaan. Sebagai tambahan, kawasan bandar yang besar adalah menggunakan Tangki Septik Individu (IST) dan terdapat lebih daripada sejuta tangki septik individu di Malaysia.

Tangki-tangki ini hanya merawat kumbahan secara separa, melepaskan efluen yang masih mempunyai kandungan bahan organik yang tinggi. Ini berpotensi untuk mengakibatkan masalah kesihatan awam dan persekitaran, terutamanya di kawasan bandar.

Indah Water Konsortium (IWK) bertanggungjawab untuk merancang dan merasionalisasikan kemudahan-kemudahan pembetulan awam untuk mengurangkan loji-loji olahan yang menggunakan “konsep berbilang titik” atau serantau. Akhirnya, rangkaian paip-paip pembetulan akan dibina di kawasan bandar yang menggunakan IST dan menyalurkan kumbahan ke kemudahan rawatan sekunder yang moden.

Memastikan sumber air di Selangor sentiasa bersih dan selamat untuk digunakan adalah menjadi tanggungjawab Kerajaan Negeri dan pelbagai usaha telah diambil bagi tujuan tersebut. Antara langkah-langkah yang telah diambil adalah melalui Pelaksanaan Pengurusan Lembangan Sungai Bersepadu (IRBM), seperti Pelan Pengurusan Lembangan Sungai Selangor (2007-2012) yang mana antara polisi utama pelan ini adalah ‘Memastikan Air Bersih’ dan ‘Memastikan Air Mencukupi’.

Selain itu, bagi memelihara sumber air dan lembangan sungai yang membekalkan sumber air negeri, kerja-kerja pemantauan dan penguatkuasaan berterusan dijalankan melalui jawatankuasa-jawatankuasa yang telah ditubuhkan iaitu:

- i. Jawatankuasa Pengurusan Lembangan Sungai, yang dipengerusikan oleh EXCO Infrastruktur dan Kemudahan Awam,
- ii. Jawatankuasa Pasukan Petugas Pengawasan Pencemaran Sungai Klang, Sungai Langat dan Sungai Selangor, yang dipengerusikan oleh Lembaga Urus Air Selangor (LUAS); dan
- iii. Jawatankuasa Kecemasan Pencemaran Sumber Air, yang dipengerusikan oleh EXCO Infrastruktur dan Kemudahan Awam.

Selain itu, sekiranya sesuatu pencemaran sungai berlaku, Jawatankuasa Kecemasan Pencemaran Sumber Air yang diurusetikan oleh Lembaga Urus Air Selangor (LUAS) dan dianggotai oleh jabatan-jabatan kerajaan dan syarikat konsesi operator air yang berkenaan akan membuat siasatan bagi mengenalpasti punca pencemaran tersebut dan seterusnya mengambil langkah-langkah proaktif untuk mengatasi masalah pencemaran tersebut termasuklah mengambil tindakan undang-undang.

Dalam usaha menjaga kebersihan sungai-sungai di Selangor, Kerajaan Negeri adalah tegas dalam melaksanakan penguatkuasaan undang-undang ke atas pihak yang bertanggungjawab melakukan pencemaran sungai. Tindakan terhadap pencemar boleh diambil melalui:



- i. Akta Kualiti Alam Sekeliling 1974 dan Peraturan-Peraturan Kualiti Alam Sekeliling (Kumbahan dan Effluen-Effluen Perindustrian), 1979
- ii. Enakmen LUAS 1999; dan
- iii. Akta Kerajaan Tempatan.

Dalam pada itu, bagi memantapkan penguatkuasaan terhadap aktiviti-aktiviti pencemaran sumber air, Kerajaan Negeri Selangor melalui LUAS sedang menyediakan Peraturan-peraturan (Pelepasan Bahan Pencemar) LUAS 2010 bagi mengawal bahan pencemar yang masuk ke dalam sumber air sekaligus dapat mengurangkan kesan terhadap kualiti air sumber air .

Pada masa yang sama juga, Kerajaan Negeri sedang berusaha menganjurkan aktiviti kesedaran awam dengan melibatkan komuniti setempat dan pihak berkepentingan bagi memberi pendedahan akan kepentingan pemeliharaan sumber air dan alam sekitar di samping menjamin sumber air serta mengekalkan kualiti hidup masyarakat sejahtera. Antara aktiviti-aktiviti yang telah dijalankan melalui LUAS adalah:

- i. Program Pembersihan Pantai dan Kempen Tanam Pokok Bakau di Pantai Tanjung Harapan,
- ii. Program Qua-Qua yang melibatkan komuniti dan pelajar sekolah dalam pemantauan kualiti air sungai yang telah dilancarkan pada 29 Jun 2008,
- iii. Program Kitar Semula Sisa Minyak Masak; dan
- iv. Mengadakan ceramah-ceramah dan pameran-pameran dari semasa ke semasa.

**PERTANYAAN-PERTANYAAN MULUT DARIPADA  
Y.B. TUAN RAJIV A/L RISHYAKARAN  
(BUKIT GASING)**

**TAJUK: KONTRATOR PEMBERSIHAN PBT**

225. Bertanya Kepada YAB Dato Menteri Besar :

- a) Adakah Kerajaan Negeri berpuas hati dengan prestasi kerja kontraktor pembersihan PBT pada masa ini?
- b) Butirkan pencapaian pelaksanaan penggunaan pekerja dalaman untuk mengganti kontraktor pembersihan di setiap PBT.

**JAWAPAN :**

- a) Secara umumnya Kerajaan Negeri melalui maklumbalas PBT berpuas hati dengan perkhidmatan yang diberikan oleh kontraktor. Walau bagaimanapun, mana-mana perkhidmatan yang diberikan oleh kontraktor yang tidak mencapai tahap atau tidak memuaskan, PBT akan mengeluarkan “*Notice To Correct*” (NTC) terhadap kontraktor-kontraktor tersebut. Tindakan pemotongan bayaran akan dibuat jika sekiranya kontraktor tidak melaksanakan kerja mengikut jadual dan spesifikasi kerja yang telah ditetapkan serta kontraktor boleh ditamatkan perkhidmatan jika gagal melaksanakan tugas yang diberikan.
- b) Tahap pelaksanaan penggunaan pekerja dalaman untuk mengganti kontraktor pembersihan adalah berbeza dari satu PBT ke PBT yang lain. Contohnya:-
  - i. MBSA telah memberi perkhidmatan kutipan sampah domestik secara *in-house* sebanyak 16% yang meliputi enam (6) kawasan yang mempunyai 4,832 premis.
  - ii. MPK telah melaksanakan kerja-kerja pembersihan secara dalaman di kawasan-kawasan Pusat Bandar Klang Utara dan Klang Selatan seperti
    - Pasukan ‘Litter Picking’ untuk mengutip sampah kecil di kawasan jalan protokol dan pusat Bandar.
    - Pasukan ‘Green Squad’ untuk kerja-kerja pembersihan sampah haram dan pukal.
    - Pekerja pembersihan sapuan jalan di kawasan pusat Bandar.
    - Pembersihan parit bertutup di pusat Bandar menggunakan ‘Culvert Cleaner’

- iii. MDKS telah mempunyai 50 orang kakitangan yang menjalankan kerja-kerja pembersihan awam (pemotongan rumput dan kerja sapuan jalan) secara "*In-house*" yang meliputi 20% kerja kontrak.

**PERTANYAAN-PERTANYAAN MULUT DARIPADA  
Y.B. PUAN LEE KEE HIONG  
(KUALA KUBU BAHARU)**

**TAJUK: INSENTIF BAS SEKOLAH KEPADA ANAK KAMPUNG**

226. Bertanya Kepada YAB Dato Menteri Besar :

- a) Bagaimana Program Pemberian Insentif Bas Sekolah kepada anak kampung dilaksanakan di seluruh Selangor dan nyatakan implikasi kewangan kepada Kerajaan Negeri pada tahun ini?

**JAWAPAN :**

- a) Pembangunan Desa merupakan aspek yang amat perlu diberi keutamaan kerana ianya melibatkan pembangunan masyarakat Negeri Selangor secara menyeluruh dan mengurangkan jurang perbezaan diantara masyarakat bandar dan desa. Pembangunan di kampung-kampung jauh lebih mundur berbanding pembangunan yang telah dicapai di bandar. Sebagai salah satu inisiatif dalam membangunkan desa selaras dengan prinsip kerajaan negeri yang prihatin cadangan pemberian insentif tambang bas sekolah kepada anak-anak kampung di seluruh negeri Selangor dan dilaksanakan dengan projek perintis bermula di daerah Hulu Langat. Pelaksanaan program ini sedikit sebanyak dapat membantu meringankan beban kewangan penduduk desa dalam menguruskan persekolahan anak-anak mereka. Program pemberian insentif tambang bas sekolah kepada anak-anak kampung di seluruh negeri Selangor adalah sebanyak RM20.00 seorang pelajar bagi peringkat pertama ini. Setakat ini, sebanyak RM RM90,000.00 (Ringgit Malaysia Sembilan Puluh Ribu) diberikan sebagai insentif. Kerajaan Negeri akan melaksanakan program ini secara berperingkat. Pada masa ini, Kerajaan Negeri sedang melakukan satu semakan untuk mendapatkan data maklumat bilangan pelajar desa yang terlibat dan layak untuk menerima insentif bas sekolah ini. Peruntukan yang akan diberikan bagi pelaksanaan program pemberian insentif ini adalah tidak melebihi RM1,000,000.00.

**PERTANYAAN-PERTANYAAN MULUT DARIPADA  
Y.B. PUAN NOOR HANIM BINTI ISMAIL  
(SERI SERDANG)**

**TAJUK: KESIHATAN, TEKNOLOGI DAN USAHAWAN**

227. Bertanya kepada Y.A.B. Dato' Menteri Besar:-

- a) Adakah kerajaan negeri bakal membina pusat rawatan penyakit mental?
- b) Sejauh manakah fungsi WIFI percuma yang disediakan di setiap DUN dapat dinikmati oleh semua rakyat?
- c) Apakah tindakan yang akan diambil bagi DUN-DUN yang belum mendapat manfaat WIFI percuma?

**JAWAPAN:**

- a) Kerajaan negeri telah membina Pusat Rawatan Kesihatan Mental di dua buah hospital iaitu
  - i) **Hospital Tengku Ampuan Rahimah Klang**
  - ii) **Hospital Kajang**
  - iii) **Hospital Selayang**
- b) Pada tahun 2013, dengan menggunakan peruntukan Geran Selangorku, Kerajaan Negeri Selangor telah menambah lagi lokasi perkhidmatan WiFi untuk rakyat negeri Selangor sebanyak 112 lokasi di seluruh Negeri Selangor. Penambahan lokasi ini meliputi kawasan bandar dan luar bandar.

Setiap DUN diperuntukkan sebanyak 2 lokasi. Bagi mengenal pasti kawasan-kawasan terpilih, setiap DUN telah diminta untuk mengemukakan cadangan kepada STANDCO Sains, Teknologi dan Inovasi bagi memastikan semua mendapat kemudahan ini.

Berdasarkan statistik penggunaan WiFi Selangorku ini, penerimaannya disambut baik oleh seluruh rakyat Selangor dengan peningkatan pengguna dari masa ke semasa seperti di bawah.

Bilangan pengguna untuk tahun 2013 telah mencapai 51,336 manakala untuk tahun 2014 seramai 93,574.

Pecahan peratus capaian mengikut aplikasi adalah seperti berikut :-

	<b>APPLICATION</b>	<b>USAGE</b>	<b>USAGE (%)</b>
1	Miscellaneous web	900.95 GB	15.0%
2	Google Video	830.43 GB	13.8%
3	Facebook	719.85 GB	12.0%
4	Miscellaneous secure web	705.40 GB	11.7%
5	Google	515.78 GB	8.6%
6	Google HTTPS	323.77 GB	5.4%
7	UDP	310.84 GB	5.2%
8	YouTube	257.01 GB	4.3%
9	Miscellaneous video	253.87 GB	4.2%
10	Non-web TCP	211.15 GB	3.5%

- c) Pelaksanaan WiFi Selangorku melibatkan semua DUN di negeri Selangor, di mana setiap DUN diperuntukkan sebanyak 2 lokasi hot spot tidak kira di kawasan Bandar ataupun luar Bandar bergantung kepada kemudahan infrastruktur di kawasan tersebut. Oleh yang demikian perkhidmatan WiFi Selangorku ini telah meliputi kesemua DUN di Negeri Selangor.

Kerajaan Negeri sedang bercadang untuk menambah bilangan hot spot di setiap DUN dengan kos pemasangan dibiayai oleh Kerajaan manakala kos sewaan bulanan ditanggung oleh YB Ahli Dewan Negeri berkenaan.

**PERTANYAAN-PERTANYAAN MULUT DARIPADA  
Y.B. TUAN DR. ABD RANI BIN OSMAN  
(MERU)**

**TAJUK: PKNS**

228. PKNS - PKNS Holdings Sdn Bhd.

Bertanya kepada Y.A.B Dato' Menteri Besar :

- a) Apakah salah laku tatacara dan perbelanjaan telah dikenal pasti?
- b) Apakah punca kelewatan salah laku disedari?
- c) Apakah tindakan diambil ke atas pegawai berkenaan, selaras konsep Ketelusan dan Berkeadilan?

**JAWAPAN :**

a), b) dan c)

Setelah siasatan awal dibuat, tiada berlakunya sebarang salah laku tatacara dan perbelanjaan yang dikenal pasti di peringkat PKNS Holdings Sdn. Bhd. Namun begitu pihak Audit Dalaman PKNS akan menjalankan siasatan audit lebih terperinci untuk memastikan bahawa tiada lagi isu-isu yang berbangkit pada masa hadapan.

Pemerhatian audit terhadap pengurusan pelantikan anggota daripada PKNS Holdings Sdn. Bhd. telah dilaksanakan. Skop pengauditan adalah meliputi proses pelantikan dan pembayaran emolumen kepada 24 anggota kontrak secara pinjaman daripada PHSB yang dilaksanakan oleh Bahagian Sumber Manusia, Bahagian Perolehan dan Bahagian Kewangan PKNS untuk tempoh bermula dari tahun 2011 hingga 31 Ogos 2013. Hasil daripada pemerhatian audit tersebut, keputusan penemuan audit adalah seperti berikut:-

1. Polisi dan prosedur untuk pelantikan anggota daripada PKNS Holdings tidak diwujudkan;
2. Status lantikan anggota tidak jelas;
3. Tiada surat tawaran dikemukakan oleh PKNS kepada anggota pinjaman;
4. Kaedah bayaran emolumen anggota lantikan tidak jelas;
5. *Line of Reporting* kerja tidak jelas dan tiada KPI ditetapkan;
6. Perjanjian / kontrak antara PKNS dan PKNS Holdings tidak diwujudkan;

7. Pelantikan anggota tidak dibentangkan kepada mesyuarat Jawatankuasa Perjawatan dan Tatatertib
8. Anggota lantikan tidak melapor diri bertugas kepada Bahagian Sumber Manusia;
9. Surat aku janji tidak dikuatkuasa kepada anggota pinjaman; dan
10. Tiada garis panduan dan kaedah khusus dalam pelantikan serta penetapan emolumen anggota pinjaman.



**PERTANYAAN-PERTANYAAN MULUT DARIPADA  
Y.B. TUAN HAJI SAARI BIN SUNGIB  
(HULU KELANG)**

**TAJUK : KOLAM SUKAN KAYAK KEM AMPANG PECAH**

229. Merujuk penyata Kertas Bil. 36/2011, muka surat 14 – 15.

Bertanya kepada Y.A.B Dato' Menteri Besar:

- a) Adakah benar harga tawaran projek tersebut bernilai RM2.7 juta?
- b) Berapakah nilai sebenar projek?
- c) Sila kemukakan butiran projek tersebut.

**JAWAPAN:**

a), b) dan c)

Projek: Membina & Menyiapkan Kolam dan Kerja-Kerja Berkaitan di Kem Bina Semangat Ampang Pecah, Kuala Kubu Baharu

- a. Nilai Kontrak: RM2,709,930.00
- b. Nilai Akhir Kontrak: RM1,165,204.00
- c. Bayaran dibuat setakat ini: RM1,165,204.00
- d. Status Projek: Projek telah siap, dengan potongan kerja (omission works) sebanyak RM1,544,726.00
- e. Kontraktor: Lenang Permata Sdn Bhd

**PERTANYAAN-PERTANYAAN MULUT DARIPADA  
Y.B. TUAN JAKIRAN BIN JACOMAH  
(BUKIT MELAWATI)**

**TAJUK: BAIK PULIH GELANGGANG FUTSAL DI TAMAN-TAMAN PERUMAHAN**

230. Permainan futsal adalah aktiviti sukan yang digemari oleh anak-anak remaja dan dewasa.

Bertanya kepada YAB. Dato' Menteri Besar :

- a) Sedarkah Kerajaan Negeri khasnya PBT di Kuala Selangor, terlalu banyak gelanggang futsal di taman-taman perumahan yang telah rosak?
- b) Apakah langkah-langkah yang akan diambil untuk membaik pulih gelanggang tersebut?

**JAWAPAN:**

- a) Gelanggang-gelanggang futsal dalam daerah Kuala Selangor terutamanya yang berada di taman-taman perumahan di daerah ini tidak dibina dengan menggunakan peruntukan dari Majlis Daerah Kuala Selangor. Dalam tempoh tersebut, didapati kebanyakannya sudah rosak dan perlu diperbaiki. Namun, sejak tahun 2009, pihak Majlis Daerah Kuala Selangor telah diminta untuk menjaga dan menyelenggara semua gelanggang tersebut. Bagi tujuan pemantauan, inventori gelanggang futsal di kawasan operasi Majlis Daerah Kuala Selangor sudah diadakan. Sebanyak 54 buah gelanggang futsal yang ada dalam daerah Kuala Selangor di mana 31 buah daripadanya berada dalam kawasan operasi Majlis.
- b) Majlis tiada peruntukan khas untuk menyelenggara dan memperbaiki kesemua gelanggang futsal yang ada. Namun, Majlis berusaha mengemukakan permohonan peruntukan pembaikan kemudahan sukan ini kepada Y.B. Tuan Dr. Ahmad Yunus bin Hairi, Exco Jawatankuasa Tetap Belia dan Sukan, Infrastruktur dan Kemudahan Awam.

**PERTANYAAN-PERTANYAAN MULUT DARIPADA  
Y.B. PUAN LAI NYUK LAN  
(SUNGAI PELEK)**

**TAJUK: SISTEM PERPAIPAN USANG**

231. Tekanan air di Dun Sungai Pelek semakin rendah, pihak SYABAS bimbang kebocoran paip menjadi punca utama kerana sistem perpaipan di Dun Sungai Pelek amat usang.

Bertanya Kepada Y.A.B. Dato' Menteri Besar :

- a) Apakah tindakan Kerajaan Negeri dalam menyelesaikan masalah ini?

**JAWAPAN :**

- a) Melalui Perjanjian Konsesi yang telah ditandatangani di antara Kerajaan Persekutuan, Kerajaan Negeri Selangor dan SYABAS, berkuat kuasa pada 01 Januari 2005, semua aset bekalan air telah diserahkan untuk dikendalikan oleh SYABAS. Bermula dari tarikh tersebut, SYABAS adalah satu-satunya pihak tunggal yang telah diberikan kuasa untuk mengendalikan, menyelenggarakan dan mengoperasikan semua aset air di Negeri Selangor, wilayah Persekutuan Kuala Lumpur dan Putrajaya.

Sebagai operator tunggal, kawalan tekanan air adalah di bawah operasi SYABAS. Semua data dan maklumat tekanan air dan meter yang berkenaan dikawal sepenuhnya SYABAS. Sepanjang tempoh 2008 – 2013, setiap kali berlakunya gangguan bekalan air, SYABAS akan menuding jari kepada Kerajaan Negeri Selangor kerana isu ketidakcukupan air.

Sebagai operator agihan tunggal juga, SYABAS telah dipertanggungjawabkan untuk membuat meneliti semula semua sistem agihan termasuk paip perhubungan yang berusia lebih 50 tahun termasuk paip-paip usang. Cadangan penukaran paip perhubungan berusia lebih 50 tahun memang telah ada di dalam cadangan kerja-kerja pembangunan yang akan dilaksanakan oleh SYABAS menggunakan peruntukan CAPEX.

Hakikat sebenar yang berlaku, sebagai operator SYABAS telah tidak kompeten dalam melaksanakan tanggung jawab untuk membekalkan air kepada pengguna. SYABAS mendesak supaya sumber air ditambah ke dalam sistem agihan, sedangkan SYABAS tidak pernah mengakui kelemahan dalam menangani masalah Air Tidak Berhasil (NRW). Kejadian paip pecah dan paip bocor yang tidak terkawal telah menyebabkan berlakunya gangguan bekalan air kepada pengguna.

Justeru itu, melihat kepada kegagalan SYABAS sebagai operator bekalan air tunggal, Kerajaan Negeri Selangor telah berusaha untuk memuktamadkan penstrukturan semula industri perkhidmatan air di Negeri Selangor sebagai

penyelesaian jangka panjang ke atas semua masalah operasi yang dihadapi oleh seluruh rakyat Negeri Selangor termasuk penduduk di DUN Sg Pelek. Namun usaha Kerajaan Negeri itu belum mendapat sokongan penuh dari Kerajaan Persekutuan walaupun Kerajaan Persekutuan menyedari akan kegagalan SYABAS tersebut. Kerajaan Negeri Selangor telah berusaha untuk memuktamadkan penstrukturan semula industri perkhidmatan air di Negeri Selangor sebagai penyelesaian jangka panjang ke atas semua masalah operasi yang dihadapi oleh seluruh rakyat Negeri Selangor.

Di bawah Model baru itu, Kerajaan Negeri Selangor boleh menyediakan dasar bagi memastikan paip-paip perhubungan yang berusia lebih 50 tahun akan ditukar secara berfasa setelah mendapat kelulusan dari SPAN.

**PERTANYAAN-PERTANYAAN MULUT DARIPADA  
Y.B. PUAN YEO BEE YIN  
(DAMANSARA UTAMA)**

**TAJUK: LAPORAN KETUA AUDIT NEGARA TAHUN 2012 (NEGERI SELANGOR,  
SIRI 3) – PRESTASI PENYELENGGARAAN JALAN NEGERI**

232. Pihak audit mendapati bahawa 75% responden pengguna tidak berpuas hati dengan prestasi penyenggaraan jalan Kerajaan Negeri.

Bertanya kepada Y.A.B Dato' Menteri Besar: -

- a) Apakah penjelasan Kerajaan Negeri atas penemuan audit ini?
- b) Apakah rancangan untuk menambah baik jalan-jalan negeri?

**JAWAPAN :**

- a) Penyenggaraan jalan negeri dilakukan berdasarkan perancangan senggaraan tahunan. Pelaksanaan dibuat berdasarkan peruntukan diterima. Bagi memastikan pelaksanaan kerja mengikut aspek teknikal, kerja auditan, kerja coring dan *Non-Compliance Report* dikeluarkan.
- b) Rancangan JKR Selangor untuk menambah baik jalan-jalan negeri adalah dengan membuat perancangan yang rapi dan memastikan jalan-jalan diselenggara mengikut kaedah yang betul mengikut kategori kerosakan

**PERTANYAAN-PERTANYAAN MULUT DARIPADA  
Y.B. TUAN DR. HAJI YAAKOB BIN SAPARI  
(KOTA ANGGERIK)**

**TAJUK: PEMBANGUNAN SENI DAN BUDAYA DI NEGERI SELANGOR**

233. Pembangunan aktiviti Seni Dan Budaya di Negeri Selangor hendaklah disuburkan.

Bertanya kepada Y.A.B. Dato' Menteri Besar:-

- a) Apakah usaha Kerajaan untuk memajukan aktiviti Seni dan Budaya di Negeri Selangor.?
- b) Senaraikan aktiviti Seni dan Budaya yang sedang dilaksanakan.
- c) Berapakah peruntukan setahun untuk aktiviti ini.

**JAWAPAN:**

a) dan b)

Bagi soalan (a) dan (b), Seksyen Sektor, UPEN tidak terlibat secara langsung dengan aktiviti pembangunan kebudayaan. Namun, sekiranya terdapat permohonan untuk pelaksanaan program-program kebudayaan, permohonan berkenaan akan dipertimbangkan untuk pelaksanaannya.

- c) Jumlah peruntukan yang telah disediakan oleh Kerajaan Negeri adalah sebanyak RM500,000.00 bagi tahun 2014.

**PERTANYAAN-PERTANYAAN MULUT DARIPADA  
Y.B. TUAN KHASIM BIN ABDUL AZIZ  
(LEMBAH JAYA)**

**TAJUK: PERBADANAN KEMAJUAN NEGERI SELANGOR (PKNS)**

234. Bertanya Kepada Y.A.B. Dato Menteri Besar :

- a) Penamatan kakitangan kontrak PHSB dibuat mengikut saluran, adakah benar mereka ditamatkan perkhidmatan dalam masa dua puluh empat jam?

**JAWAPAN :**

- a) Disebabkan perkhidmatan mereka tidak lagi diperlukan oleh PKNS, maka PKNS Holdings Sdn. Bhd. memutuskan untuk menamatkan perkhidmatan anggota-anggota berkenaan serta merta dengan membayar ganti notis berjumlah RM292,320.35 kepada 19 orang anggota berdasarkan tempoh notis masing-masing manakala seorang dipulang semula kepada PKNS Holdings kerana anggota berkenaan adalah anggota tetap PKNS Holdings Sdn. Bhd..

**PERTANYAAN-PERTANYAAN MULUT DARIPADA  
Y.B. TUAN HASBULLAH BIN MOHD RIDZWAN  
(GOMBAK SETIA)**

**TAJUK: UNJURAN PELABURAN**

235. Bertanya kepada Y.A.B. Dato' Menteri Besar:-

- a) Bolehkah Exco yang berkenaan menyatakan apakah faktor pemangkin dan faktor pembanteras yang dapat mempengaruhi kadar pelaburan ekonomi ke dalam negeri Selangor?

**JAWAPAN:**

- a) Faktor pemangkin dan faktor pembanteras yang mempengaruhi kadar pelaburan ekonomi ke dalam negeri Selangor adalah seperti berikut:

**I. Faktor Pemangkin:**

1. Kewujudan agensi penggalakan pelaburan seperti SSIC bagi membantu sebagai pemudahcara pelaburan kepada para pelabur.
2. Kewujudan Unit Pelaburan di setiap Pihak Berkuasa Tempatan bagi membantu pihak pelabur di peringkat kelulusan pembangunan
3. Kedudukan yang strategik berdekatan dengan Pusat Pentadbiran dan juga kemudahan aktiviti import dan eksport.
4. Kestabilan Politik dan Polisi Kerajaan.
5. Penggunaan bahasa Inggeris sebagai bahasa kedua memudahkan para pelabur berkomunikasi dengan pekerja tempatan.
6. Hak Perlindungan Harta Intelek
7. Jaringan jalan raya dan lebuhraya yang selesa
8. Industri sokongan seperti perkhidmatan logistik, perbankan dan lain-lain.
9. Sumber Tenaga Mahir dan separuh mahir
10. Kemudahan pendidikan untuk anak-anak ekspatriat seperti *International School*.
11. Gaya hidup seperti kemudahan pusat membeli belah, padang golf dan lain-lain kemudahan untuk aktiviti riadah.
12. Kemudahan pusat perubatan bertaraf antarabangsa
13. Kemudahan prasarana pelaburan yang kondusif dengan mewujudkan kawasan Industri yang selesa dan lengkap dengan kemudahan infra seperti Selangor Science Park yang dibangunkan oleh Perbadanan Kemajuan Negeri Selangor.



## II. Faktor Pembenteras:

1. Kesan kemerosotan ekonomi global yang menyebabkan para pelabur mengambil langkah berhati-hati dalam perancangan pengembangan perniagaan mereka.
2. Kos memulakan perniagaan yang agak tinggi di Selangor seperti harga tanah yang agak mahal.
3. Kekurangan kawasan industri yang lengkap dengan kemudahan infra.
4. Kesulitan mendapatkan sumber tenaga kerja tempatan.
5. Kesulitan mendapatkan kelulusan sumber tenaga asing bagi menampung keperluan.
6. Persaingan dengan negeri-negeri lain seperti Johor, Pulau Pinang, Negeri Sembilan dan lain-lain negeri yang menawarkan kawasan industri yang lengkap dengan kemudahan infra serta harga tanah yang lebih kompetitif.
7. Kawasan-kawasan industri sedia ada yang tidak diselenggara dengan sempurna.

**PERTANYAAN-PERTANYAAN MULUT DARIPADA  
YANG BERHORMAT IR. HJ. MOHD HASLIN HASSAN  
(TANJONG SEPAT)**

**TAJUK: PELANCONGAN**

236. Bertanya kepada Y.A.B. Dato' Menteri Besar;

- a) Berapa ramaikah pelancong luar negara yang telah berkunjung ke negeri Selangor sepanjang tahun 2013?
- b) Di manakah destinasi yang paling diminati oleh pelancong asing yang melancong di negeri Selangor?

**JAWAPAN:**

- a) Bilangan pelancong luar negara yang telah berkunjung ke Negeri Selangor sepanjang tahun 2013 adalah seramai 3,125,387 orang.
- b) Destinasi yang paling diminati oleh pelancong asing yang melancong di Negeri Selangor adalah seperti berikut:-

<b>BIL.</b>	<b>DESTINASI PELANCONGAN</b>	<b>DAYA TARIKAN</b>
1.	I-City Shah Alam, Shah Alam	<ul style="list-style-type: none"><li>• Menyaksikan keindahan pelbagai lampu LED yang berwarna-warni serta aktiviti bermain salji di '<i>snow walk</i>', galeri seni dan permainan taman tema air yang menyeronokkan.</li></ul>
2.	Batu Caves, Gombak	<ul style="list-style-type: none"><li>• Perayaan Thaipusam</li><li>• Tempat beribadat terbesar bagi masyarakat India</li></ul>
3	Litar Formula One, Sepang	<ul style="list-style-type: none"><li>• Litar Formula Satu bagi kejohanan lumba motor dan kereta formula satu peringkat antarabangsa dan antara litar yang terbaik di dunia.</li></ul>
4.	Sunway Lagoon, Petaling Jaya	<ul style="list-style-type: none"><li>• Taman Tema Air</li><li>• '<i>One stop Centre</i>' bagi hiburan, membeli-belah, hospital, pendidikan dan lain-lain</li></ul>

**PERTANYAAN-PERTANYAAN MULUT DARIPADA  
Y.B. TUAN KAMAROL ZAKI BIN HAJI ABDUL MALIK  
(SUNGAI AIR TAWAR)**

**TAJUK: ENAKMEN AGAMA BUKAN ISLAM**

237. Wujud cadangan untuk memansuhkan Enakmen Agama Bukan Islam (Kawalan Pengembangan di Kalangan Bukan Islam) 1988.

Bertanya kepada YAB Dato' Menteri Besar:

- a) Apakah pendirian kerajaan negeri terhadap cadangan ini?
- b) Apakah tindakan kerajaan negeri terhadap mereka yang bercadang untuk meminda enakmen ini?
- c) Apakah tindakan untuk memberikan kefahaman tentang keperluan enakmen ini kepada rakyat Selangor?

**JAWAPAN :**

- a) Belum ada cadangan dibangkitkan mengenai hal ini.
- b) Tiada sebarang tindakan berikutan tiada cadangan dibangkitkan mengenai hal ini.
- c) Secara umumnya, enakmen ini sama juga seperti enakmen-enakmen lain yang berkuatkuasa di mana program memberikan kefahaman kepada rakyat mengenai sesuatu perundangan akan dibuat apabila timbul keperluan. Enakmen ini juga boleh diakses oleh orang awam menerusi portal rasmi e-syariah di <http://www.esyariah.gov.my>. Berikutan timbulnya kekeliruan di kalangan pemimpin pelbagai peringkat, beberapa siri penerangan kepada masyarakat awam telah diadakan pada tahun 2008 dan 2009 di mana salah satu siri tersebut dikhususkan kepada ahli-ahli Dewan Negeri Selangor sahaja.

**PERTANYAAN-PERTANYAAN MULUT DARIPADA  
Y.B. DATUK HAJI JOHAN BIN ABDUL AZIZ  
(SEMENYIH)**

**TAJUK : TANAH RUNTUH DI EMPANGAN SEMENYIH**

238. Jalan di Empangan Semenyih masih ditutup sejak Nov 2012.

Bertanya kepada Y.A.B Dato' Menteri Besar:

- a) Apakah status kerja-kerja membaik pulih jalan tersebut?
- b) Bilakah kerja-kerja baik pulih jalan tersebut akan siap?

**JAWAPAN :**

- a) Status kerja-kerja membaik pulih jalan tersebut pada 24 Mac adalah:-
  - i. Jadual: 79.4%
  - ii. Sebenar: 71.5%
  - iii. Lewat: 7.9%
  - iv. Tarikh mula: 10/6/2013
  - v. Tarikh siap: 31/5/2014
- b) Berdasarkan prestasi kemajuan semasa ditapak, projek ini dijangka dapat disiapkan pada bulan 31 Mei 2014.

**PERTANYAAN-PERTANYAAN MULUT DARIPADA  
Y.B. TUAN MOHAMED AZMIN BIN ALI  
(BUKIT ANTARABANGSA)**

**TAJUK : PERUNTUKAN MARRIS**

239. Bertanya kepada Y.A.B. Dato' Menteri Besar :-

- a) Berapakah jumlah peruntukan MARRIS yang diterima oleh Kerajaan Negeri bagi tahun 2011, 2012 dan 2013 dan perbelanjaan sebenar yang disalurkan kepada semua PBT bagi tahun-tahun berkenaan ?

**JAWAPAN:**

- a) Peruntukan MARRIS yang **diterima oleh Kerajaan Negeri dan perbelanjaan sebenar** kepada PBT Negeri Selangor dari tahun 2011 hingga 2013 adalah seperti di **Lampiran A**.
- b) Sebagai maklumat tambahan disenaraikan peruntukan Tahun 2014 seperti di **Lampiran B**.

**LAMPIRAN A**

TAHUN	2011 (RM)	2012 (RM)	2013 (RM)
<b>Terimaan Dari Persekutuan</b>	368,356,025.00	416,971,395.00	498,033,993.22
<b>Jumlah Perbelanjaan oleh Pihak Berkuasa Tempatan</b>			
<b>Majlis Bandaraya Shah Alam</b>	4,277,030.00	9,200,000.00	15,816,789.20
<b>Majlis Bandaraya Petaling Jaya</b>	6,567,748.85	14,000,000.00	21,625,738.25
<b>Majlis Perbandaran Subang Jaya</b>	4,990,900.00	10,750,000.00	13,420,744.30
<b>Majlis Perbandaran Ampang Jaya</b>	5,837,625.50	12,000,000.00	16,501,729.90
<b>Majlis Perbandaran Kajang</b>	5,809,708.00	12,000,000.00	20,072,734.60
<b>Majlis Perbandaran Selayang</b>	6,443,452.72	13,800,000.00	18,774,667.90

<b>TAHUN</b>	<b>2011 (RM)</b>	<b>2012 (RM)</b>	<b>2013 (RM)</b>
<b>Terimaan Dari Persekutuan</b>	368,356,025.00	416,971,395.00	498,033,993.22
<b>Jumlah Perbelanjaan oleh Pihak Berkuasa Tempatan</b>			
<b>Majlis Perbandaran Klang</b>	9,307,662.00	18,250,000.00	28,966,178.80
<b>Majlis Perbandaran Sepang</b>	3,066,177.95	6,200,000.00	7,255,630.35
<b>Majlis Daerah Kuala Selangor</b>	5,919,995.00	12,000,000.00	17,101,815.50
<b>Majlis Daerah Kuala Langat</b>	5,179,841.70	9,800,000.00	15,604,707.75
<b>Majlis Daerah Hulu Selangor</b>	3,911,680.00	8,000,000.00	10,640,479.70
<b>Majlis Daerah Sabak Bernam</b>	4,955,383.60	10,000,000.00	12,881,692.70

**PERBELANJAAN PENYENGGARAAN JALAN RAYA NEGERI  
MENGIKUT AGENSI PELAKSANA NEGERI SELANGOR**

<b>BIL</b>	<b>AGENSI PELAKSANA</b>	<b>ANGGARAN PERUNTUKAN 2014 (RM)</b>
<b>A</b>	<b>JABATAN KERJA RAYA</b>	
1	Ibu Pejabat	156,000,000.00
2	Petaling	
3	Gombak	
4	Klang	
5	Kuala Langat	
6	Hulu Langat	
7	Sepang	
8	Kuala Selangor	
9	Hulu Selangor	
10	Sabak Bernam	
	<b>JUMLAH</b>	<b>156,000,000.00</b>
<b>B</b>	<b>JABATAN PENGAIRAN DAN SALIRAN</b>	
1	Hulu Langat	4,000,000.00
2	Kuala Langat	
3	Sabak Bernam	
4	Klang	
5	Hulu Selangor	
6	Kuala Selangor	
7	Sepang	
	<b>JUMLAH</b>	<b>4,000,000.00</b>
<b>C</b>	<b>PIHAK BERKUASA TEMPATAN</b>	
1	Majlis Bandaraya Petaling Jaya	39,297,696.86
2	Majlis Bandaraya Shah Alam	78,688,226.28
3	Majlis Perbandaran Klang	57,818,310.08
4	Majlis Perbandaran Subang Jaya	30,046,844.43
5	Majlis Perbandaran Ampang Jaya	25,732,573.33
6	Majlis Perbandaran Kajang	38,540,746.59
7	Majlis Perbandaran Selayang	23,956,134.35
8	Majlis Perbandaran Sepang	11,706,359.05
9	Majlis Daerah Kuala Langat	34,257,870.00
10	Majlis Daerah Hulu Selangor	9,744,800.00
11	Majlis Daerah Sabak Bernam	12,324,800.00

12	Majlis Daerah Kuala Selangor	20,027,750.00
	<b>JUMLAH</b>	<b>382,142,110.97</b>
<b>BIL</b>	<b>AGENSI PELAKSANA</b>	<b>ANGGARAN PERUNTUKAN 2014 (RM)</b>
<b>D</b>	<b>PEJABAT DAERAH / TANAH</b>	
1	Pejabat Daerah / Tanah Klang	500,000.00
2	Pejabat Daerah / Tanah Gombak	500,000.00
3	Pejabat Daerah / Tanah Petaling	500,000.00
4	Pejabat Daerah / Tanah Sepang	500,000.00
5	Pejabat Daerah / Tanah Kuala Selangor	500,000.00
6	Pejabat Daerah / Tanah Sabak Bernam	500,000.00
7	Pejabat Daerah / Tanah Kuala Langat	500,000.00
8	Pejabat Daerah / Tanah Hulu Langat	500,000.00
9	Pejabat Daerah / Tanah Hulu Selangor	500,000.00
	<b>JUMLAH</b>	<b>4,500,000.00</b>
	<b>JUMLAH KESELURUHAN</b>	<b>546,642,110.97</b>



**PERTANYAAN-PERTANYAAN MULUT DARIPADA  
Y.B. PUAN TIEW WAY KENG  
(TERATAI)**

**TAJUK: PINJAMAN WANG KERAJAAN NEGERI KEPADA MPAJ & MASALAH  
TANAH RUNTUH**

240. Bertanya kepada Menteri Besar:-

- a) Adakah Kerajaan Negeri telah mengemukakan garis paduan lengkap untuk MPAJ supaya MPAJ dapat menukarkan pinjaman wang Kerajaan Negeri kepada geran?
- b) Apakah langkah yang diambil oleh Kerajaan Negeri untuk menangani masalah tanah runtuh dan penyelenggaraan cerun bukit, terutamanya di DUN Teratai?

**JAWAPAN:**

- a) Kerajaan Negeri melalui Majlis Mesyuarat Kerajaan Negeri (MMKN) Bil 37/2013 pada 4 Disember 2013 telah meluluskan menggunakan Garis Panduan Tatacara Pembiayaan Baik Pulih Cerun di mana bagi Pihak Berkuasa Tempatan (PBT) yang terlibat dengan Projek Penstabilan Cerun di atas tanah Kerajaan Negeri melalui pinjaman peruntukan Kerajaan Negeri boleh mengemukakan kertas ringkasan untuk memohon pengecualian bayaran faedah atau pengecualian bayaran balik pinjaman yang diberikan,
- b) MPAJ telah melaksanakan perekaayaan proses dan prosedur kerja (BPR) pada 3 Disember 2009 dengan menubuhkan Bahagian Cerun MPAJ. Antara skop kerja utama Bahagian Cerun MPAJ adalah membuat pemantauan dan pemeriksaan berkaitan semua cerun-cerun yang berada di seluruh kawasan MPAJ.

Inventori cerun di kawasan Teratai pada ketika ini adalah sebanyak **53 cerun** meliputi 39 cerun di dalam tanah kerajaan dan 14 di kawasan milik persendirian/syarikat.

Berdasarkan pemantauan, MPAJ telah mengenal pasti beberapa lokasi cerun yang perlu dibuat pengukuhan cerun bagi mengelakkan kemungkinan berlakunya kegagalan cerun. Pihak MPAJ telah mengemukakan permohonan peruntukan kepada mesyuarat MTES pada 12 Disember 2012 berkaitan cadangan kerja-kerja pengukuhan.

Permohonan tersebut telah diluluskan dalam bentuk pinjaman dan kini kerja-kerja penstabilan cerun telah siap sepenuhnya. Sila rujuk **Lampiran 1**.

Bil	Lokasi	Kos Rundingan(RM)	Kos Pembaikan (RM)	Tarikh Mula/Siap	Status Di Tapak
1.	Sebahagian Lot 27383, Jalan Melati 1, berhampiran Bulatan Taman Seraya, Taman Bukit Permai, Selangor Darul Ehsan.	RM 178,222.55 Perunding: Kumpulan IKRAM Sdn Bhd	RM 202,100.00 Kontraktor : Paksi Bumi Niaga	Tarikh mula : 12 Ogos 2013  Tarikh siap : 25 Nov 2013	100% siap

**LAMPIRAN 1**

**PERTANYAAN-PERTANYAAN MULUT DARIPADA  
Y.B. TUAN NG TIEN CHEE  
(BALAKONG)**

**TAJUK: MASALAH AIR**

241. Bertanya kepada Y.A.B. Dato' Menteri Besar:-

- a) Nyatakan tindakan atau perancangan pihak Kerajaan untuk memastikan gangguan bekalan air di dalam negeri dapat dikurangkan.
- b) Nyatakan perancangan Kerajaan untuk menyelesaikan masalah ini sekiranya pencemaran sumber air ataupun keadaan tahap air mentah rendah berulang lagi

**JAWAPAN:**

- a) Memastikan sumber air di Selangor sentiasa berterusan dan tidak terganggu untuk digunakan oleh pengguna adalah menjadi tanggungjawab Kerajaan Negeri dan pelbagai usaha telah diambil bagi tujuan tersebut. Gangguan bekalan air boleh disumbangkan oleh beberapa faktor seperti berikut:-
  - a) Gangguan yang disebabkan oleh ketidakcukupan air mentah;
  - b) Gangguan akibat penutupan loji disebabkan oleh penyelenggaraan berjadual;
  - c) Gangguan akibat penutupan loji disebabkan oleh faktor luar jangka seperti pencemaran sumber air, gangguan bekalan elektrik kerosakan peralatan loji, atau kerosakan paip induk yang disebabkan oleh pihak ketiga.

Kerajaan Negeri maklum bahawa masalah gangguan bekalan air boleh mendatangkan kesan dan risiko yang besar dari segi sosial, ekonomi dan politik serta imej kerajaan. Oleh yang demikian, Kerajaan Negeri Selangor sentiasa berusaha untuk memastikan masalah gangguan ini dapat diatasi dan seterusnya dikurangkan.

Dalam usaha untuk memastikan air mentah sentiasa cukup untuk dirawat oleh 34 Loji Rawatan Air di Negeri Selangor, selain dari memberikan persetujuan kepada pelaksanaan Projek Langat 2, Kerajaan Negeri juga telah bersetuju untuk membangunkan projek yang dinamakan *Hybrid of River Augmentation Storage/System* (HORAS) di kawasan Kuala Selangor. Melalui pembangunan dua projek ini, Kerajaan Negeri yakin masalah ketidakcukupan air mentah dapat diatasi sepenuhnya.

Selain dari penambahan sumber air mentah, Kerajaan Negeri juga telah menggariskan dasar bagi memastikan sumber air mentah dari sungai-sungai sedia ada tidak dicemari. Lembaga Urus Air Selangor (LUAS) dan semua agensi yang berkaitan sentiasa berganding bahu memantau supaya semua penyumbang kepada pencemaran sumber air mentah dapat dihukum melalui

kuat kuasa undang-undang dan peraturan sedia ada.

Masalah gangguan bekalan air juga berkait rapat dengan sistem paip utama dan paip komunikasi yang ada di negeri Selangor. Kebanyakan paip utama dan paip komunikasi di Negeri Selangor, Wilayah Persekutuan Kuala Lumpur dan Putrajaya adalah dari jenis Galvanise Iron (G.I) dan Asbestos Cement (AC). Paip-paip ini kebanyakannya telah pun mencapai usia 40 tahun dan akibat faktor usia tersebut, pengaratian dalaman paip berlaku menyebabkan saluran paip menjadi sempit dan kecil yang turut menyumbang kepada masalah paip bocor dan paip pecah hingga menyebabkan gangguan kepada pengguna.

Selain dari masalah usia paip, kadar permintaan yang telah meningkat akibat dari pembangunan kawasan baru dan pertambahan populasi penduduk di sesetengah kawasan. Disebabkan permintaan air yang berbeza mengikut kawasan terutamanya di kawasan yang padat penduduknya, yang mana ada kalanya kadar permintaan itu melebihi tahap pembekalan sedia ada dan secara tidak langsung telah mengakibatkan kekurangan bekalan air berlaku di kawasan tersebut.

Gangguan bekalan air yang disebabkan oleh penutupan loji atau disebabkan oleh paip pecah adalah merupakan sebahagian dari masalah operasi yang dihadapi oleh operator rawatan air dan operator pengagihan air. Di Negeri Selangor ini, terdapat empat operator rawatan air iaitu SPLASH, ABASS, Puncak Niaga dan KASB manakala operator agihan air adalah diletakkan di bawah kendalian SYABAS.

Keadaan industri yang dikendalikan oleh operator swasta tanpa penglibatan Kerajaan Negeri menyulitkan Kerajaan Negeri untuk membuat kawalan dari segi operasi. Oleh yang demikian, salah satu tujuan Kerajaan Negeri memuktamadkan penstrukturan semula industri perkhidmatan air negeri Selangor adalah untuk memastikan operasi loji rawatan air dan pengagihan air kepada pengguna dapat dikawal secara langsung oleh Kerajaan Negeri. Dengan mempunyai kawalan secara langsung ke atas operasi tersebut, Kerajaan Negeri boleh mempunyai kawalan secara langsung di dalam operasi dan seterusnya mengurangkan lagi keadaan gangguan bekalan air kepada pengguna. Model Holistik yang dicadangkan oleh Kerajaan Negeri dalam usaha memuktamadkan penstrukturan semula industri perkhidmatan air Negeri Selangor ini sememangnya telah terbukti sebagai penyelesaian ke atas semua masalah pengurusan bekalan air secara komprehensif dan dapat menjamin pengurusan air yang mengutamakan tahap kecekapan dan keberkesanan perkhidmatan sebagaimana yang telah dicapai di di Pulau Pinang, Melaka, Negeri Sembilan dan Johor.

- b) Pada ketika ini, piawaian untuk air mentah bagi loji-loji pembersihan air (LPA) iaitu Kualiti Air Mentah adalah ditetapkan oleh Jabatan Bekalan Air, Malaysia di bawah Kementerian Tenaga, Teknologi Hijau dan Air (KTTHA). Pensampelan untuk menganalisis kualiti air ini adalah dijalankan oleh Kementerian Kesihatan Malaysia dengan kekerapan sekali pensampelan setiap bulan. Piawaian yang telah ditetapkan adalah seperti berikut :

BIL	PARAMETER	UNIT	STANDARD
1.	Total Coliform	CFU / 100 ml	5000 / 100 ml
2.	Ph	-	5.5 – 9.0
3.	Kekeruhan ( <i>Turbidity</i> )	NTU	1000
4.	Warna ( <i>Colour</i> )	TCU	300
5.	Keperluan Oksigen Kimia (COD)	mg / L	10
6.	Mangan (Mn)	mg / L	0.2
7.	Keperluan Oksigen Biokimia (BOD)	mg / L	6
8.	Ammonia	mg / L	1.5
9.	Ferum	mg / L	1.0

Selain itu, operator loji rawatan air juga telah meletakkan piawaian keselamatan air untuk tujuan bekalan air di mana air terawat perlulah mematuhi piawaian yang telah ditetapkan sebelum diedarkan dan disalurkan kepada pengguna. Piawaian yang telah ditetapkan adalah seperti berikut :

BIL	PARAMETER	UNIT	STANDARD
1.	E. Coli	CFU / 100 ml	Tidak hadir (Tiada E.Coli)
2.	Total Coliform	Koloni / 100 ml	Tidak Dikesan
3.	FRC / CC	mg / L	> 1.5 / > 1.0
4.	pH	-	6.5 – 9.0
5.	Warna ( <i>Colour</i> )	Hazen	15
6.	Kekeruhan ( <i>Turbidity</i> )	NTU	5
7.	Ammonia	mg / L	1.5
8.	Besi ( <i>Iron</i> )	mg / L	0.3
9.	Florida	mg / L	0.5 – 0.7
10.	Aluminium	mg / L	0.2
11.	Mangan (Mn)	mg / L	0.1
12.	Kadmium ( <i>Cadmium</i> )	mg / L	0.003
13.	Arsenik	mg / L	0.01

BIL	PARAMETER	UNIT	STANDARD
14.	Lead	mg / L	0.01
15.	Kromium( <i>Chromium</i> )	mg / L	0.05
16.	Zink	mg / L	0.03
17.	Radioaktif	Bq / L	0.1

Sumber air mentah atau air terawat yang melebihi piawaian yang telah ditetapkan di atas adalah dikategorikan sebagai tercemar.

Kerajaan Negeri Selangor amat menitik beratkan kualiti air mentah dan kualiti air terawat terutamanya menghentikan punca-punca pencemaran di bandaran dari terus mencemari sungai dan sumber air mentah. Kerajaan Negeri melalui LUAS menggunakan pendekatan Pengurusan Sumber Air Bersepadu (*Integrated Water Resources Management, IWRM*). LUAS juga telah melaksanakan dan mewartakan Pelan Pengurusan Lembangan Sungai Bersepadu (IRBM) bagi Sungai Selangor pada 10 September 2009.

Salah satu mekanisme pengurusan yang digunakan ialah melalui Pasukan Petugas Mengawal Pencemaran Lembangan Sungai Selangor, Langat, Klang dan juga Jawatankuasa Pengurusan Lembangan Sungai Negeri Selangor yang akan melibatkan agensi-agensi teknikal dan pihak berkepentingan berkaitan bagi menangani isu pencemaran sumber air di lembangan sungai.

Pihak LUAS juga menguatkuasakan larangan aktiviti di dalam zon perlindungan dengan menetapkan had dan batasan serta memerlukan Kebenaran Bertulis bagi aktiviti yang dibenarkan selaras dengan Enakmen LUAS 1999. Manual Pelan Tindakan Menangani Pencerobohan Kawasan Tadahan Air Empangan Negeri Selangor telah disediakan dan perlu dipatuhi sepenuhnya.

Selain itu, LUAS sebagai badan yang bertanggungjawab terhadap pengurusan air di Negeri Selangor turut memainkan peranan utama di dalam membentasi pencemaran sumber air. Di bawah Enakmen LUAS diperuntukkan Peraturan – peraturan Bahan Pencemar bagi mengawal aktiviti yang berpotensi mencemarkan sumber air.

Langkah **jangka masa pendek** yang sedang diambil bagi sebagai usaha untuk memastikan bekalan air tidak tercemar adalah mewartakan sumber air dan kawasan tadahan air empangan sebagai zon perlindungan tertakluk dalam Seksyen 48, Enakmen LUAS 1999.

Langkah-langkah **jangka masa panjang** yang sedang diambil bagi memastikan pencemaran sumber air mentah dapat diatasi adalah seperti berikut :

- a) Penyediaan Pelan Pengurusan Lembangan Sungai bagi memastikan perancangan dan pembangunan secara holistik dan mampan dapat

dilaksanakan selari dengan kepentingan sumber air dan alam sekitar amnya.

- b) Penyediaan '*State of the river Report*' untuk Sungai Selangor, Sungai Langat dan Sungai Klang yang akan diterbitkan setiap dwitahunan sejak tahun 2006. Ia mengandungi maklumat dan data-data terkini mengenai lembangan sungai terutamanya dari aspek pengurusan kuantiti dan kualitinya. Ia juga melibatkan program/tindakan pemantauan dan penguatkuasaan secara bersepadu yang dijalankan bagi pengawalan pencemaran sungai di samping memberi maklumat kepada orang awam akan status sungai di Selangor.
- c) Menganjurkan aktiviti kesedaran awam dengan melibatkan komuniti setempat dan pihak berkepentingan bagi memberi pendedahan akan kepentingan pemeliharaan sumber air dan alam sekitar di samping menjamin bekalan air serta mengekalkan kualiti hidup masyarakat sejahtera. Antara aktiviti yang telah dan akan dijalankan oleh LUAS ialah seperti :
  - i. Program Pembersihan Pantai dan Kempen Tanam Pokok Bakau di Pantai Tanjung Harapan,
  - ii. Program Qua-Qua yang melibatkan komuniti dan pelajar sekolah dalam pemantauan kualiti air sungai yang telah dilancarkan pada 29 Jun 2008,
  - iii. Program Sambutan Hari Air Sedunia,
  - iv. Program Pemeliharaan Sumber Air Melalui Program Kitar Semula Sisa Minyak Masak; dan
  - v. Mengadakan ceramah-ceramah dan pameran-pameran dari semasa ke semasa.

Kerajaan Negeri Selangor juga memberikan kerjasama erat dengan semua agensi Kerajaan yang lain seperti Jabatan Alam Sekitar bagi menangani masalah pencemaran sumber air.

**PERTANYAAN-PERTANYAAN MULUT DARIPADA  
Y.B. TUAN MOHD KHAIRUDDIN BIN OTHMAN  
(PAYA JARAS)**

**TAJUK : SKIM BANTUAN TADIKA SELANGOR (TUNAS)**

242. Dimaklumkan bahawa kerajaan telah menaikkan had kelayakan pendapatan keluarga kepada RM3000.

Bertanya kepada Y.A.B. Dato' Menteri Besar :-

- a) Mengapakah pihak Rantaian Emas Sdn. Bhd masih menggunakan had RM 2500 sebagai kelayakan?
- b) Apakah Kerajaan Negeri Selangor akan menambah peruntukan bagi membolehkan golongan keluarga berpendapatan rendah menikmati Skim TUNAS ini?

**JAWAPAN:**

- a) Pihak Rantaian Mesra Sdn Bhd masih menggunakan had RM 2,500 sebagai kelayakan pendapatan bagi Program Skim Tunas, adalah berdasarkan keputusan oleh Ahli Majlis Mesyuarat Kerajaan Negeri di dalam **Majlis Mesyuarat Kerajaan Negeri Ke 10 / 2013 pada 13 Mac 2013** dan telah **disahkan** oleh **Majlis Mesyuarat Kerajaan Negeri Ke 11/2013 pada 20 Mac 2013**.
- b) Kerajaan Negeri kini, sedang membuat kajian berkenaan perkara ini, dengan mengambil kira prestasi permohonan semasa.



**PERTANYAAN-PERTANYAAN MULUT DARIPADA  
Y.B. TUAN DR. ABD RANI BIN OSMAN  
(MERU)**

**TAJUK: PUSAT PENIAGA KECIL**

243. Tapak peniaga dan usahawan kecil.

Bertanya kepada Y.A.B Dato' Menteri Besar :

- a) Adakah ada permohonan Kebenaran Merancang, binaan gerai makanan berpusat di Jalan Teratai Meru?
- b) Apakah status sewaan kedai pasar lama Meru setelah dinaikkan kadar sewa?
- c) Keadaan gerai-gerai MPK & Pejabat daerah yang uzur dan terhad. Mengapakah tiada lagi perancangan untuk penempatan baru?

**JAWAPAN :**

- a) Setakat ini tiada permohonan Kebenaran Merancang atau cadangan binaan gerai makanan di Jalan Teratai Meru berpusat diterima oleh Majlis.
- b) Kedai Pasar Lama Meru telah pun ditawarkan kepada penyewa yang layak dan akan memasuki premis seawal 01/04/2014.
- c) Penempatan baru bagi pembinaan gerai-gerai berpusat tidak dapat diwujudkan pada masa ini kerana tiada tapak yang sesuai dan masalah mengenal pasti tanah-tanah kerajaan. Walau bagaimanapun bagi pembangunan kawasan-kawasan industri Majlis mensyaratkan pihak pemaju membina gerai di atas sebahagian tanah seluas 0.25 ekar bagi lot-lot tanah industri yang melebihi 3 ekar tersebut.

**PERTANYAAN–PERTANYAAN MULUT DARIPADA  
Y.B. DATO' HAJI AMIRUDDIN BIN SETRO  
(JERAM)**

**TAJUK: PROJEK BANDAR SELAMAT DI SAUJANA UTAMA**

244. Sebanyak RM 1.2 juta diperuntukkan bagi pelaksanaan projek Bandar Selamat di Saujana Utama

Bertanya kepada Y.A.B. Menteri Besar:

- a) Apakah perincian projek Bandar Selamat tersebut?
- b) Nyatakan kontraktor yang terlibat untuk melaksanakan projek ini?

**JAWAPAN:**

- a) Peruntukan sebanyak RM 1.2 juta yang diterima oleh Majlis Daerah Kuala Selangor menerima adalah jumlah keseluruhan peruntukkan yang diterima dari Kementerian Dalam Negeri di bawah NKRA mengurangkan Jenayah pada tahun 2011 sebanyak Ringgit Malaysia Lima Ratus Ribu **(RM 500,000.00)** dan pada tahun 2012 menerima sebanyak Ringgit Malaysia Tujuh Ratus Ribu **(RM 700,000.00)**.
- b) Pada tahun 2012 Majlis Daerah Kuala Selangor menerima peruntukkan keseluruhan berjumlah RM 700,000.00. Dari jumlah tersebut, sebanyak Ringgit Malaysia Satu Ratus Enam Puluh Satu Ribu, Tujuh Ratus Sembilan Belas dan Sen Lima Puluh **(RM 161,719.50)** diperuntukkan bagi Pelaksanaan Projek Bandar Selamat di Saujana Utama.

Perincian Projek Bandar Selamat di Saujana Utama adalah seperti berikut :-

<b>Bil</b>	<b>Senarai Kerja</b>	<b>Kuantiti/ Unit</b>	<b>Harga (RM)</b>	<b>Kontraktor</b>
1	Menaiktaraf lampu Jalan di Saujana Utama	60 unit	33,500.00	Hamsul Resources
2	Menaiktaraf lampu jalan di Persiaran Elmina Saujana Utama.	30 unit	19,650.00	Hijrah Elektrik Sdn. Bhd.

3	Pembinaan laluan pejalan kaki dan besi penghadang di persiaran Saujana 1 dan Pesiaran Saujana 2 (Hadaan Sekolah Rendeh/Menengah Saujana Utama )	<ul style="list-style-type: none"> <li>• 584 m panjang</li> <li>• 150 unit (2m x 1.3m) GI Pipe</li> </ul>	108,569.50	Ayu Har Enterprise
<b>JUMLAH</b>			161,719.50	

**PERTANYAAN-PERTANYAAN MULUT DARIPADA  
Y.B TUAN BUDIMAN BIN MOHD ZOHDİ  
(SUNGAI PANJANG)**

**TAJUK: DANA PEMBANGUNAN BELIA DAN USAHAWAN**

245. Rizab RM 50 juta diperuntukkan untuk dana pembangunan belia dan usahawan.

Bertanya kepada Y.A.B. Dato' Menteri Besar:

- a) Nyatakan pelan tindakan bagi penggunaan dana tersebut?
- b) Bagaimanakah cara memohon dana dan pihak manakah yang menguruskannya?
- c) Apakah impak atau pulangan hasil dari penggunaan dana ini?

**JAWAPAN:**

- a) Pelan tindakan bagi penggunaan dana tersebut adalah melalui pelaksanaan Program-program Pembangunan Belia. Sebagai contoh Program Usahawan Belia Ehsan Selangor adalah dirancang untuk meningkatkan kualiti hidup belia Negeri Selangor dengan memberi peluang pekerjaan dan meningkatkan taraf hidup belia. Sasaran peserta adalah terdiri daripada golongan belia yang menganggur yang ingin meningkatkan pendapatan. Program ini berkonsepkan beberapa aktiviti keusahawanan seperti Perkhidmatan SPA Kecantikan dan Gunting Rambut, Pembekal, Pengedar, Kafeteria, Kiosk dan Pengeluaran.
- b) Permohonan dana tersebut adalah melalui Jawatankuasa Tetap Belia dan Sukan berdasarkan kepada Pekeliling Perbendaharaan Negeri Selangor Bil. 7 Tahun 2013 Garis Panduan Perbelanjaan Berhemat adalah sebagaimana berikut :-
  - i) Program-program yang telah dirancang dan diluluskan semasa Mesyuarat Pemeriksaan Cadangan anggaran Bajet Pembangunan (berdasarkan Sasaran Kerja Tahunan dan telah diperuntukan dalam Belanjawan tahunan) tidak perlu mendapat kelulusan daripada Pegawai kewangan Negeri (PWN) bagi program di bawah RM500,000.00;
  - ii) Program yang memerlukan penyaluran secara direct grant berjumlah lebih daripada RM50,000.00 perlu mendapat kelulusan PWN (rujuk surat PNS bil. (20) dlm PWN. Sel. (A) 284 Jld 50) ;
  - iii) Program-program dasr baru dan *one off* (dirancang pada tahun semasa) perlu mendapat kelulusan Majlis Mesyuarat Kerajaan Negeri (MMKN), Mesyuarat Majlis Tindakan Ekonomi Selangor (MTES). Ulasan

berkaitan implikasi kewangan hendaklah diperolehi daripada PWN sebelum kertas tersebut di angkat untuk kelulusan MMKN/MTES; dan

- iv) Program yang telah diluluskan oleh MMKN serta mempunyai ulasan Pegawai Kewangan Negeri (PWN) tidak perlu mendapatkan kelulusan berbelanja daripada PWN walaupun melebihi RM500,000.00.
- c) Antara impak atau pulangan dari penggunaan dana ini adalah sebagaimana berikut :-
- i) Impak kepada PeBT
    - Boleh memimpin paling minima keluarga sendiri
    - PeBT akan melaksanakan pelbagai program-program kemasyarakatan di kawasan dan zon masing-masing.
    - Ekonomi dan pendapatan dapat ditingkatkan minima RM1,500 sebulan.
    - Pendidikan mereka dapat ditingkatkan dan mendapat kemahiran baru.
  - ii) Impak kepada Belia-belia
    - Perubahan sikap positif belia ke arah hidup berdikari
    - Menambah kemahiran dan keusahawanan
    - Meningkatkan pendapatan isi rumah belia sekurang-kurangnya RM1,500 sebulan
    - Ada kesedaran kepada program-program kemasyarakatan, mengurangkan penglibatan belia dalam gejala lepak dan gejala social yang lain.
    - Meningkatkan bilangan usahawan di kalangan belia
    - Mewujudkan rangkaian / jaringan perniagaan di kalangan belia.
  - iii) Impak kepada Kerajaan Negeri
    - Melahirkan belia yang berkemahiran dan berpendidikan.
    - Melahirkan usahawan-usahawan baru
    - Meningkatkan ekonomi rakyat dan merencanakan pertumbuhan ekonomi negeri Selangor.

**PERTANYAAN-PERTANYAAN MULUT DARIPADA  
Y.B. TUAN LOH CHEE HENG  
(TELOK DATOK)**

**TAJUK : ISU GANGGUAN AIR**

246. Bertanya kepada Y.A.B. Dato' Menteri Besar:-

- a) Apakah tindakan Kerajaan Negeri untuk mengatasi Isu gangguan air besar-besaran sejak awal bulan Februari di kawasan Bandar Mahkota Banting, Taman Sari dan Sungai Manggis dan kawasan perumahan sekitarnya di DUN Telok Datok?

**JAWAPAN:**

- a) Pencemaran Sungai Langat adalah suatu tragedi yang perlu ditangani dengan serius oleh semua pihak. Pencemaran air mentah disebabkan peningkatan paras ammonia semenjak 28 Januari 2014 di Sungai Langat yang mengakibatkan LRA Cheras Batu 11 dan LRA Bukit Tampoi terpaksa berhenti operasi. Pemberhentian kedua-dua loji ini telah menyebabkan gangguan bekalan air kepada pengguna seramai 47,192 akaun yang meliputi 60,185 pintu rumah di kawasan Hulu Langat, Kuala Langat dan Sepang.

Adalah menjadi tanggung jawab Kerajaan Negeri Selangor dalam memastikan sumber air di Selangor sentiasa bersih dan selamat untuk digunakan dan pelbagai usaha telah diambil bagi tujuan tersebut. Antara langkah-langkah yang telah diambil adalah melalui Pelaksanaan Pengurusan Lembangan Sungai Bersepadu (IRBM), seperti Pelan Pengurusan Lembangan Sungai Selangor (2007-2012) yang mana antara polisi utama pelan ini adalah 'Memastikan Air Bersih' dan 'Memastikan Air Mencukupi'.

Selain itu, bagi memelihara sumber air dan lembangan sungai yang membekalkan sumber air negeri, kerja-kerja pemantauan dan penguatkuasaan berterusan dijalankan melalui jawatankuasa-jawatankuasa yang telah ditubuhkan iaitu:

- i. Jawatankuasa Pengurusan Lembangan Sungai, yang dipengerusikan oleh EXCO Infrastruktur dan Kemudahan Awam,
- ii. Jawatankuasa Pasukan Petugas Pengawalan Pencemaran Sungai Klang, Sungai Langat dan Sungai Selangor, yang dipengerusikan oleh Lembaga Urus Air Selangor (LUAS); dan
- iii. Jawatankuasa Kecemasan Pencemaran Sumber Air, yang dipengerusikan oleh EXCO Infrastruktur dan Kemudahan Awam.

Selain itu, sekiranya sesuatu pencemaran sungai berlaku, Jawatankuasa Kecemasan Pencemaran Sumber Air yang diurusetiaikan oleh Lembaga Urus Air Selangor (LUAS) dan dianggotai oleh jabatan-jabatan kerajaan dan syarikat konsesi operator air yang berkenaan akan membuat siasatan bagi mengenalpasti punca pencemaran tersebut dan seterusnya mengambil langkah-langkah proaktif untuk mengatasi masalah pencemaran tersebut termasuklah mengambil tindakan undang-undang.

Dalam usaha menjaga kebersihan sungai-sungai di Selangor, Kerajaan Negeri adalah tegas dalam melaksanakan penguatkuasaan undang-undang ke atas pihak yang bertanggungjawab melakukan pencemaran sungai. Tindakan terhadap pencemar boleh diambil melalui:

- i. Akta Kualiti Alam Sekeliling 1974 dan Peraturan-Peraturan Kualiti Alam Sekeliling (Kumbahan dan Effluen-Effluen Perindustrian), 1979
- ii. Enakmen LUAS 1999; dan
- iii. Akta Kerajaan Tempatan.

Dalam pada itu, bagi memantapkan penguatkuasaan terhadap aktiviti-aktiviti pencemaran sumber air, Kerajaan Negeri Selangor melalui LUAS sedang menyediakan Peraturan-peraturan (Pelepasan Bahan Pencemar) LUAS 2010 bagi mengawal bahan pencemar yang masuk ke dalam sumber air sekaligus dapat mengurangkan kesan terhadap kualiti air sumber air .

Pada masa yang sama juga, Kerajaan Negeri sedang berusaha menganjurkan aktiviti kesedaran awam dengan melibatkan komuniti setempat dan pihak berkepentingan bagi memberi pendedahan akan kepentingan pemeliharaan sumber air dan alam sekitar di samping menjamin sumber air serta mengekalkan kualiti hidup masyarakat sejahtera. Antara aktiviti-aktiviti yang telah dijalankan melalui LUAS adalah:

- i. Program Pembersihan Pantai dan Kempen Tanam Pokok Bakau di Pantai Tanjung Harapan,
- ii. Program Qua-Qua yang melibatkan komuniti dan pelajar sekolah dalam pemantauan kualiti air sungai yang telah dilancarkan pada 29 Jun 2008,
- iii. Program Kitar Semula Sisa Minyak Masak; dan
- iv. Mengadakan ceramah-ceramah dan pameran-pameran dari semasa ke semasa.

Dari segi konsep, kawasan hulu dalam sesuatu tadahan hujan haruslah bebas daripada aktiviti-aktiviti yang berkemungkinan boleh mencemarkan kualiti air. Di kebanyakan negara yang maju dari segi pengurusan air, sebagai contoh Jepun dan Australia, hanya aktiviti pembalakan dan pertanian sahaja yang dibenarkan

ditempatkan di hulu loji rawatan air. Namun keadaan ini tidak berlaku di Negeri Selangor memandangkan kepada pembangunan pesat yang berlaku terutamanya di Lembangan Sungai Langat.

Kerajaan Negeri Selangor melalui LUAS juga sedang mengadakan kajian untuk membangunkan kolam-kolam takungan di kawasan yang berdekatan dengan Lembangan Sungai Langat bagi tujuan menakung air untuk penyingkiran ammoniacal nitrogen melalui kaedah nyah-udara (pemeruapan gas ammonia). Perkara ini masih dalam peringkat kajian dan sekiranya berhasil, Kerajaan Negeri Selangor akan mengutarakan dapatan ini untuk mendapatkan persetujuan Suruhanjaya Perkhidmatan Air Negara (SPAN). Konsep kolam takungan ini adalah sama seperti di kaedah yang digunapakai di Loji Rawatan Air Sungai Labu di mana air dari sungai ditakung di dalam Kolam Takungan *Off River Storage* antara 3 ke 4 bulan sebelum dialirkan ke Loji Rawatan untuk dirawat sebagai air terawat.

Selain dari itu, LUAS juga sedang meneliti dan mengkaji perkara berkaitan beban pencemaran (pollution loading) efluen yang dilepaskan ke dalam sungai. Beban ini akan dilihat dari segi kuantiti yang dilepaskan dan bukan sahaja melihat kepada kualiti efluen tersebut. Jika kuantitinya tinggi tetapi kepekatan bahan cemarinya masih rendah yang mematuhi Standard A misalnya, tidak bermakna efluen tersebut tidak mencemarkan sungai. Ini kerana keupayaan sungai untuk menjalani proses pembersihan sendiri (self-purification) lebih banyak bergantung kepada kuantiti airnya. Oleh itu, LUAS meneliti agar peraturan sedia ada dikaji semula berdasarkan kepada kerana pengalaman Kerajaan Negeri Selangor melalui LUAS dalam menguruskan sungai dan menjalankan penyelidikan yang berkaitannya mendapati bahawa beban pencemaran dari aspek kualiti tidak mempunyai impak yang langsung kepada kebersihan sesuatu sungai atau laut. Oleh itu, aspek kuantiti efluen yang dilepaskan adalah lebih signifikan lagi.

Di kebanyakan negara maju, kebenaran untuk beroperasi bagi sesuatu loji rawatan kumbahan atau sisa industri juga tidak lagi terlalu terikat kepada sesuatu standard. Ia lebih banyak bergantung kepada keupayaan sungai untuk menampung beban pencemaran.



**PERTANYAAN-PERTANYAAN MULUT DARIPADA  
Y.B. TUAN TAN POK SHYONG  
(PANDAMARAN)**

**TAJUK: STATUS PENDUDUK SETINGGAN DI JALAN PAPAN DAN JALAN  
BUKIT KERAYONG, PANDAMARAN**

247. Masalah perpindahan penduduk Setinggal di Jalan Papan dan Jalan Bukit Kerayong, Pandamaran telah timbul pada tahun 2002 tetapi masih tidak dapat diselesaikan.

Bertanya kepada Y.A.B. Dato' Menteri Besar:-

- a) Apakah rancangan Kerajaan Negeri untuk memastikan masalah ini dapat diselesaikan dengan secepat mungkin?

**JAWAPAN:**

- a) Kelewatan penyelesaian Setinggal di Jalan Papan adalah disebabkan tindakan mahkamah yang diambil oleh penduduk. Isu tersebut telah diselesaikan pada tahun 2008 dan kini pihak Majlis Perbandaran Klang sedang mengemaskini maklumat penduduk dengan mengadakan bancian semula pada 08/12/2012 hingga 09/12/2012. Senarai penama akan diserahkan kepada Jawatankuasa Tetap (Stanco) Peneroka Bandar Negeri Selangor untuk diperakukan sebelum dikemukakan kepada pemaju tanah Jalan Papan untuk ditawarkan kepada penduduk yang layak.

Bagi kaedah penyelesaian Setinggal Jalan Bukit Kerayong ke tapak sementara di Uptown, Pandamaran, kelewatan adalah disebabkan oleh keengganan pemaju untuk memeterai perjanjian berdasarkan beberapa klausa yang dianggap membebankan pemaju. Isu tersebut telah diselesaikan dengan meminta pemaju membina kedai kos rendah di tapak yang telah diluluskan oleh MPK dan penduduk akan di tawarkan unit-unit kaedah kos rendah apabila siap dibina oleh pemaju Melati Ehsan Sdn. Bhd.

**PERTANYAAN-PERTANYAAN MULUT DARIPADA  
Y.B. TUAN KHASIM BIN ABDUL AZIZ  
(LEMBAH JAYA)**

**TAJUK: MERAKYATKAN EKONOMI NEGERI SELANGOR**

248. Bertanya Kepada Y.A.B. Dato Menteri Besar :

- a) Kerajaan Pusat membina “Kedai Rakyat Satu Malaysia” dengan harga barangan yang murah, adakah Kerajaan Negeri Selangor bercadang akan mengambil inisiatif yang sama?

**JAWAPAN :**

- a) Pembinaan Kedai Rakyat 1Malaysia seperti yang dijalankan oleh Kerajaan Pusat adalah tindakan yang mendorong untuk menafikan pengusaha-pengusaha runcit yang telah sedia ada berniaga di kawasan setempat atau sekitar kedai Rakyat 1Malaysia dibangunkan.

Inisiatif Kerajaan Negeri Selangor adalah berbeza daripada inisiatif oleh Kerajaan Pusat. Tumpuan Kerajaan Negeri Selangor adalah bagi melaksanakan dan menggalakkan usaha-usaha keusahawanan dan program berasaskan ekonomi seperti Skim Mikrokredit Miskin Bandar Selangor (MiMBAR) yang menyediakan tapak-tapak atau kiosk perniagaan. Usaha ini adalah lebih telus dalam membantu pengusaha-pengusaha tempatan yang mempunyai kemampuan dalam membekal barangan untuk terlibat secara terus dalam memperkenalkan produk mereka serta mewujudkan persaingan yang sihat.

**PERTANYAAN-PERTANYAAN MULUT DARIPADA  
Y.B. PUAN HANIZA BINTI MOHAMED TALHA  
(TAMAN MEDAN)**

**TAJUK: PENSTRUKTURAN INDUSTRI AIR**

249. Bertanya kepada YAB Dato' Menteri Besar:

- a) Apakah kelebihan dan manfaat yang diperolehi oleh rakyat Selangor daripada Memorandum Persefahaman Penstrukturan Industri Air Selangor?
- b) Bilakah akan dilaksanakan saham air percuma untuk rakyat Selangor?

**JAWAPAN :**

- a) Kerajaan Negeri Selangor menekankan sebagai keperluan asas, perkhidmatan air perlu diuruskan dengan mementingkan ketelusan, akauntabiliti, efisien dan tidak mementingkan keuntungan semata-mata. Pengurusan air yang efisien dan berdaya maju hanya boleh dicapai melalui operator yang dimiliki penuh oleh Kerajaan Negeri dan bukannya melalui syarikat persendirian yang mementingkan keuntungan sebagai matlamat utamanya.

Keadaan yang tidak holistik ini telah menyumbang kepada pengurusan air yang tidak cekap dan kos operasi yang membebankan pengguna melalui kenaikan tarif yang tinggi. Kos operasi dalam merawat air mentah untuk dijadikan air terawat oleh operator rawatan air perlu ditanggung oleh SYABAS dalam bentuk Kadar Air Pukal (*Bulk Supply Rate*) di mana dalam pengiraan kadar ini turut memasukkan kadar *Fixed Monthly Payment* di mana kadar Air Pukal dan *Fix Monthly Payment* ini meningkat setiap tahun sepanjang tempoh Konsesi Operator Rawatan Air berkuat kuasa. Kos-kos ini telah menyumbang kepada tarif air yang tinggi dan perlu disemak setiap tiga (3) tahun sekali sepanjang Perjanjian Konsesi SYABAS berkuat kuasa dan kenaikan tarif ini dapat dilihat seperti jadual di bawah:-

<b>Pelarasan Tarif</b>	<b>Tarikh Pelarasan Tarif</b>	<b>Average Schedule Tariff (RM/m<sup>3</sup>)</b>
Pelarasan Pertama	01 Januari 2006	1.39
Pelarasan Kedua	01 Januari 2009	1.90
Pelarasan Ketiga	01 Januari 2012	2.38
Pelarasan Keempat	01 Januari 2015	2.86
Pelarasan Kelima	01 Januari 2018	3.15
Pelarasan Keenam	01 Januari 2021	3.31

Pelarasan Ketujuh	01 Januari 2024	3.48
Pelarasan Kelapan	01 Januari 2027	3.65
Pelarasan Kesembilan	01 Januari 2030	3.83

Selain dari peningkatan tarif disebabkan oleh kos harga air terawat yang ditetapkan oleh Operator Rawatan Air melalui Kadar Air Pukul dan *Fixed Monthly Payment*, peningkatan kos operasi dan Perbelanjaan Modal (*Capital Expenditure (CAPEX)*) di dalam SYABAS juga menyumbang kepada peningkatan tarif yang ditanggung oleh pengguna.

Dalam usaha untuk melindungi rakyat sebagai pengguna utama industri perkhidmatan air, Kerajaan Negeri Selangor telah membuat keputusan untuk tidak bersetuju dengan sebarang pelarasan tarif yang dipohon oleh SYABAS. Pelarasan Tarif purata air terawat pertama telah diluluskan oleh Jemaah Menteri pada 11 Oktober 2006 dan berkuat kuasa mulai 1 November 2006 di mana kadar tarif yang diguna pakai sehingga hari ini adalah berdasarkan kepada kadar yang diluluskan pada tahun 2006 tersebut.

Pelarasan tarif kedua yang sepatutnya berkuatkuasa bermula pada 01 Januari 2009 hingga 31 December 2011, namun Kerajaan Negeri Selangor dalam merealisasikan agenda Merakyatkan Ekonomi Selangor di mana kepentingan rakyat adalah merupakan keutamaan di dalam setiap perkhidmatan yang disediakan oleh Kerajaan Negeri Selangor termasuk di dalam perkhidmatan air, maka Kerajaan Negeri tidak bersetuju untuk menguatkuasakan sebarang pelarasan tarif.

Lanjutan dari tiada sebarang kenaikan tarif seperti yang dijadualkan pada tahun 2009, SYABAS telah memulakan tindakan mahkamah bagi menuntut pampasan kerana ketiadaan kenaikan kadar tarif baru. Kes tersebut masih dalam tindakan mahkamah dan belum ada sebarang keputusan ke atas tuntutan SYABAS tersebut.

Dalam hal ini, Kerajaan Negeri Selangor telah meneliti setiap aspek di dalam Perjanjian Konsesi SYABAS, sekiranya Perjanjian Konsesi SYABAS ini diteruskan berkuatkuasa sehingga tahun 2034, maka Kerajaan Negeri tidak mempunyai kawalan secara langsung ke atas pelarasan tarif oleh SYABAS. Mengikut peruntukkan di bawah Perjanjian Konsesi SYABAS, bermula pada 01 Januari 2015, pelarasan tarif dengan kadar tarif purata sebanyak RM2.86 setiap meter padu dan pada tahun 2018 dengan kadar tarif purata sebanyak RM3.15 setiap meter padu. Sekiranya perjanjian konsesi SYABAS ini diteruskan, pada tahun 2030 kadar tarif purata yang bakal dibayar oleh pengguna Negeri Selangor, Wilayah Persekutuan Kuala Lumpur dan Putrajaya adalah sebanyak RM3.83 setiap meter padu.

Usaha dan matlamat Kerajaan Negeri Selangor untuk memuktamadkan penstrukturan semula industri perkhidmatan air di Negeri Selangor adalah bertujuan semata-mata untuk memastikan kepentingan rakyat terjamin. Kesemua operator rawatan air dan operator agihan yang ada pada ketika ini adalah merupakan syarikat swasta yang mana bagi syarikat swasta keuntungan merupakan matlamat utama di dalam setiap perniagaan. Dalam kerakusan mengejar matlamat mengaut keuntungan bagi mengayakan segelintir kapitalis, kepentingan pengguna perkhidmatan air yang merupakan rakyat Negeri Selangor tidak diutamakan.

Keadaan ini berbeza sekiranya pengurusan industri perkhidmatan air berada di bawah pentadbiran Kerajaan Negeri Selangor yang mana keuntungan bukanlah matlamat utama. Sebaliknya dalam merealisasikan matlamat Merakyatkan Ekonomi Selangor dan meneruskan pemberian 20 meter padu air percuma kepada pengguna, Kerajaan Negeri Selangor mengutamakan rakyat mendapat perkhidmatan air yang efisien disamping membayar harga perkhidmatan dalam bentuk tarif yang munasabah.

Oleh sebab terdapat jurang perbezaan di dalam matlamat syarikat swasta dan Kerajaan Negeri Selangor di dalam memberikan perkhidmatan bekalan air yang efisien, jalan terbaik untuk menyelesaikan masalah ini adalah dengan memuktamadkan penstrukturan semula industri perkhidmatan air di Negeri Selangor.

- b) Rancangan pemberian saham air kepada rakyat Selangor adalah merupakan salah satu usaha Kerajaan Negeri Selangor dalam merealisasikan Agenda Merakyatkan Ekonomi Selangor untuk kepentingan rakyat Negeri Selangor. Kerajaan Negeri Selangor telah merancang sekiranya penstrukturan semula industri perkhidmatan air Negeri Selangor dimuktamadkan, rakyat Negeri Selangor yang juga merupakan pengguna perkhidmatan air akan diberikan pegangan saham di dalam SPV Air yang ditubuhkan.

Pemberian saham tersebut adalah untuk memberi peluang kepada semua rakyat untuk turut mempunyai suara di dalam memberikan pandangan dan penambahbaikan dalam industri perkhidmatan air Negeri Selangor.

Langkah sedemikian rupa boleh memberi kesan kepada budaya rakyat dalam mengamalkan sikap bertanggung jawab terhadap aset dan perkhidmatan air dan sekaligus memupuk rasa tanggung jawab untuk tidak membazir kepada sumber air sedia ada serta semangat cintakan alam sekitar di mana rakyat akan menjadi lebih bertanggung jawab dalam menjaga kebersihan sungai-sungai yang merupakan sebahagian dari sumber air mereka.

Namun demikian, nilai dan mekanisme pemberian saham air kepada rakyat akan diperhalusi setelah penstrukturan semula dimuktamadkan.

**PERTANYAAN-PERTANYAAN MULUT DARIPADA  
Y.B. TUAN HASBULLAH BIN MOHD RIDZWAN  
(GOMBAK SETIA)**

**TAJUK: AEDES DAN DENGGI**

250. Bertanya kepada Y.A.B. Dato' Menteri Besar:-

- a) Apakah langkah bersepadu yang telah diambil oleh kerajaan negeri di dalam menghadapi wabak Denggi dan menghapus pembiakan nyamuk Aedes di negeri Selangor?
- b) Boleh nyatakan mengapa perlu dua semburan asap berbeza iaitu tebal dan nipis untuk penghapusan nyamuk Aedes?

**JAWAPAN:**

- a) Antara langkah-langkah yang diambil untuk mengawal kejadian demam denggi ialah:
  - i. Penekanan kepada **masyarakat serta agensi/ badan yang berkaitan tentang pencegahan jangkitan denggi** melalui konsep '**Kebersihan Setiap Hari, Setiap Masa & Di Mana Jua** ("Everyday Cleanliness, Everytime, Everywhere") .
  - ii. Penubuhan skuad denggi dan pasukan COMBI ('Communication For Behavioral Impact') dikalangan persatuan penduduk, agensi kerajaan, agensi swasta dan pertubuhan bukan kerajaan untuk mempertingkatkan penglibatan masyarakat tempatan dalam aktiviti pencegahan dan kawalan denggi seperti 'gotong-royong', pemeriksaan rumah untuk tempat pembiakan nyamuk Aedes dan pembuangan sampah secara teratur.
  - iii. Melaksanakan Mesyuarat Mingguan Jawatankuasa Wabak Denggi Daerah, yang dipengerusikan oleh Pegawai Daerah. Ia diadakan di semua daerah yang mengalami wabak denggi dengan tujuan utama mesyuarat adalah untuk meningkatkan koordinasi pelbagai agensi kerajaan/ bukan kerajaan/ NGO dan persatuan penduduk untuk mengatasi fakta risiko pembiakan nyamuk Aedes di lokaliti wabak denggi. Disamping itu, di peringkat Kerajaan Negeri Mesyuarat Wabak Denggi Mingguan (Dipengerusikan oleh Dato' Teng) dilaksana bagi merencana serta memantau aktiviti kawalan denggi serta pencegahan oleh Pihak Berkuasa Tempatan.

- iv. Menjalankan langkah-langkah kawalan denggi, seperti semburan kabus dan larvisiding apabila kes denggi dilaporkan oleh klinik/ hospital kerajaan & swasta.
  - v. Bekerjasama dengan sekolah-sekolah melalui Program Bebas Denggi Sekolah oleh Jabatan Kesihatan Negeri Selangor serta Program Khas yang dianjurkan oleh setiap PBT untuk memberi kesedaran serta memastikan tiada pembiakan nyamuk Aedes di semua sekolah-sekolah.
  - vi. Penguatkuasaan undang-undang, dengan kompaun minima RM 500, terhadap semua premis yang dikesan positif untuk pembiakan nyamuk Aedes. Ini juga termasuk penutupan tapak binaan yang didapati positif untuk pembiakan nyamuk Aedes.
- b) Terdapat dua jenis semburan dilaksana bagi kawalan denggi iaitu Ultra-Low Volume (ULV) yang diletakkan di atas kenderaan dan Semburan Ruang Termal (SRT). Kedua-dua kaedah ini adalah bertujuan **membunuh nyamuk dewasa** pada satu-satu masa. ULV akan dilaksana di kawasan luar rumah bagi meliputi keluasan yang agak besar manakala SRT adalah lebih spesifik atau “targeted” meliputi ruang yang lebih kecil seperti di dalam rumah.

**PERTANYAAN-PERTANYAAN MULUT DARIPADA  
Y.B. DATUK ROSNI BINTI SOHAR  
(HULU BERNAM)**

**TAJUK: PERUNTUKAN KERAJAAN NEGERI UNTUK BELIA**

251. Bertanya kepada Y.A.B. Dato' Menteri Besar:

- a) Apakah asas kerajaan negeri apabila memperuntukkan RM3.5 juta untuk belia?
- b) Apakah Key Result Area (KRA), Objektif Strategik dan KPI yang ditetapkan oleh kerajaan negeri dalam pembangunan belia Selangor?
- c) Apakah asas agihan peruntukan kepada belia-belia di Selangor?

**JAWAPAN:**

- a) Kerajaan Negeri memperuntukkan sebanyak 3.5 juta untuk belia adalah untuk membiayai program-program pembangunan belia dengan kerjasama oleh PBT dan PeBT. Peruntukkan adalah sebagaimana butiran berikut:

Bil	Perkara	Jumlah
1.	Elaun PeBT : i) 12 PBT x RM500 (Pengerusi Induk) x 12 Bulan ii) 278 x RM400 (Pengerusi PeBT) x 12 Bulan	RM 72,000.00 RM 1,334,400.00
2.	Program PeBT: 12 PBT x RM 20,000 x 6 Teras BES	RM 1,440,000.00
3.	Program-program Belia setahun	RM 653,600.00
<b>Jumlah Peruntukan</b>		<b>RM3,500,000.00</b>

- b) Belia memainkan peranan penting dalam pembangunan dan kemajuan sesebuah negeri dan Negara. Namun, kita perlu menyedari kualiti belia yang mampu melaksanakan tanggungjawab tersebut. Dalam membuat perancangan pembangunan belia, program yang dirancang perlu mengambil kira rangka kerja atau model yang sesuai dengan keperluan menepati belia dan kuantiti belia yang mampu melaksanakan tanggungjawab tersebut.

Oleh itu, peranan Jawatankuasa Tetap Belia dan Sukan adalah penting untuk memastikan belia mempunyai keupayaan dan kemampuan yang diperlukan untuk menjadi belia yang cemerlang dalam melaksanakan tanggungjawab untuk diri, keluarga, masyarakat dan negeri.



Halatuju program Jawatankuasa Tetap Belia dan Sukan melalui visi dan misi serta 6 bidang fokus.

- i) Visi - Menjadi belia ehsan, berilmu, berdaya saing.
  - ii) Misi - Membina belia yang berkeperibadian yang memiliki pelbagai kemahiran melalui pendekatan secara holistik.
  - iii) Bidang Fokus yang merangkumi
    - a) Kepimpinan – Belia dan Kepemimpinan
    - b) Pendidikan – Belia dan Ilmu
    - c) Ekonomi – Belia dan Kerjaya
    - d) Kemasyarakatan – Belia dan Masyarakat
    - e) Sukan – Belia dan Sukan
    - f) Kebudayaan – Belia dan Senibudaya
  - iv) Motto - Belia Ehsan Selangor (BES)
- C) Asas agihan peruntukan kepada belia-belia di Selangor dalam melaksanakan aktiviti pembangunan belia berdasarkan kepada 6 teras di mana setiap teras diperuntukkan sebanyak RM20,000.00 setahun yang akan disalurkan kepada 12 PBT.

**PERTANYAAN-PERTANYAAN MULUT DARIPADA  
Y.B TUAN HAJI SULAIMAN BIN HAJI ABDUL RAZAK  
(PERMATANG)**

**TAJUK : PERTUKARAN STATUS TANAH**

252. Bertanya kepada Y.A.B. Dato' Menteri Besar :

- a) Nyatakan jumlah permohonan dan kelulusan bagi pertukaran status tanah di Selangor mengikut daerah dari 2008 - 2013?
- b) Nyatakan keluasan tanah yang diluluskan pertukaran statusnya dari 2008 - 2013?
- c) Nyatakan nilai kutipan cukai dari kelulusan yang diberikan mengikut daerah 2008 - 2013?

**JAWAPAN:**

- a) Berikut adalah jumlah permohonan dan kelulusan bagi pertukaran status tanah di Selangor mengikut daerah berdasarkan Laporan OSC dari tahun 2008-2013.

<b>DAERAH</b>	<b>2008</b>	<b>2009</b>	<b>2010</b>	<b>2011</b>	<b>2012</b>	<b>2013</b>
Petaling	143	189	43	67	61	47
Klang	236	120	102	139	178	170
Gombak	365	205	37	41	69	51
Hulu Langat	357	232	119	99	116	123
Kuala Langat	78	70	61	70	59	72
Kuala Selangor	173	88	30	24	22	23
Sepang	154	135	40	56	77	89
Hulu Selangor	162	77	10	12	19	15
Sabak Bernam	112	89	4	8	10	14
<b>JUMLAH</b>	<b>1,780</b>	<b>1,205</b>	<b>446</b>	<b>516</b>	<b>611</b>	<b>604</b>

*Sumber: Laporan OSC*

b) dan c)

Berikut adalah jumlah keluasan tanah yang terlibat dalam tukar syarat mengikut tahun dan nilai kutipan cukai tahun pertama yang diperolehi berdasarkan maklumat Sistem Pendaftaran Tanah Berkomputer (SPTB).

<b>BIL</b>	<b>TAHUN</b>	<b>(b) JUMLAH KELUASAN (HEKTAR)</b>	<b>(c) NILAI KUTIPAN CUKAI (RM)</b>
1	2008	1,218	5,736,537
2	2009	950	4,157,555
3	2010	831	3,870,375
4	2011	1,150	4,115,056
5	2012	2,019	14,543,627
6	2013	1,594	6,587,778

*Sumber: Sistem Pendaftaran Tanah Berkomputer (SPTB)*

**PERTANYAAN-PERTANYAAN MULUT DARIPADA  
Y.B. TUAN NG SZE HAN  
(KINRARA)**

**TAJUK: PEGANGAN SAHAM KESAS**

253. Bertanya Kepada YAB Dato Menteri Besar :

- a) Berapakah hasil yang telah diperolehi oleh kerajaan daripada pegangan saham di KESAS dalam tahun 2012?
- b) Apakah keputusan kerajaan terhadap tawaran dari syarikat swasta untuk membeli pegangan saham KESAS?
- c) Adakah kerajaan bercadang untuk memberi laluan tol percuma pada setiap hujung minggu?

**JAWAPAN :**

- a) Tiada sebarang dividen diterima dalam tahun 2012. PKNS hanya menerima dividen dari KESAS berjumlah RM24,626,558. Berikut adalah jadual pembayaran dividen-dividen dari tahun 2008 hingga 2013 :-

	2008	2009	2010	2011	2012	2013
Jumlah dividen (RM)	-	-	-	24,626,558		
Dividen yang diterima (%)	-	-	-	17.43 %	-	-

- b) PKNS telah menerima tawaran pembelian daripada beberapa pihak/syarikat swasta namun tawaran tersebut telah ditolak kerana berpendapat KESAS mampu memberi pulangan yang lebih baik untuk masa akan datang.
- c) Tidak berkaitan.

**PERTANYAAN-PERTANYAAN MULUT DARIPADA  
Y.B. TUAN LAU WENG SAN  
(KAMPUNG TUNKU)**

**TAJUK: PENSTRUKTURAN SEMULA INDUSTRI AIR SELANGOR**

254. Bertanya kepada YAB Dato' Menteri Besar :

- a) Adakah kerajaan bercadang untuk mengumumkan perjanjian *Memorandum of Understanding* (MoU) yang ditandatangani di antara kerajaan Selangor dengan Kerajaan Persekutuan?
- b) Bagaimana kerajaan Selangor menjamin bahawa perkembangan ini akan menjamin kepentingan rakyat Selangor?

**JAWAPAN:**

- a) Kerajaan Negeri Selangor telah menandatangani Memorandum Persefahaman dengan Kerajaan Malaysia pada 26 Februari 2014. Memorandum Persefahaman yang telah ditandatangani oleh Kerajaan Malaysia dan Kerajaan Negeri Selangor adalah merupakan sebahagian dari Kertas Jemaah Menteri dan diklasifikasikan sebagai Dokumen Terperingkat. Sebarang pendedahan ke atas Memorandum tersebut kepada pihak lain selain daripada yang telah dipersetujui, boleh menyebabkan pihak-pihak terdedah kepada tindakan di bawah Akta Rahsia Rasmi 1972.

Oleh kerana Memorandum Persefahaman ini melibatkan kepentingan umum berkaitan isu air, Kerajaan Negeri berpandangan bahawa isi kandungan memorandum tersebut perlu didedahkan kepada umum.

Kerajaan Negeri Selangor melalui Majlis Mesyuarat Kerajaan Negeri telah meluluskan pendedahan Memorandum Persefahaman tersebut kepada umum melalui ketentuan Dewan Negeri Selangor di mana Memorandum tersebut akan diserahkan kepada Sekretariat Dewan negeri Selangor dan diletakkan di suatu tempat khas yang disediakan oleh pihak Dewan Negeri untuk diakses oleh umum selama dua (2) minggu bermula dari hari Sidang Dewan Negeri pada 07 hingga 18 April 2014 berpandukan kepada garis panduan yang ditetapkan.

- b) Sebagaimana yang telah dibentangkan di dalam Sidang Dewan Rakyat pada 30 Jun 2008, Timbalan Menteri Tenaga, Air dan Komunikasi telah menyatakan antara isu yang dihadapi oleh industri perkhidmatan air adalah kadar air tidak berhasil (NRW) yang tinggi, peningkatan keperluan pembiayaan kapital (CAPEX) bagi pembangunan infrastruktur, ketiadaan mekanisme kawal selia di peringkat nasional, perbezaan tarif yang ketara di mana kesemua masalah ini mengekang perkembangan industri sehingga menjejaskan daya harap dan kemapanannya.

Dalam mencapai hasrat tersebut, Kerajaan Persekutuan telah membuat pindaan ke atas Jadual Sembilan Perlembagaan Persekutuan pada Januari 2005 dengan

memasukkan bekalan dan perkhidmatan air di bawah senarai bersama. Dengan pindaan tersebut, industri perkhidmatan air akan diuruskan secara bersama oleh Kerajaan Persekutuan dan Kerajaan Negeri.

Justeru itu, bagi merealisasikan hasrat Kerajaan Persekutuan, Kerajaan Negeri Selangor telah meletakkan objektif penstrukturan semula perkhidmatan air Negeri Selangor selari dengan hasrat dan matlamat penstrukturan air negara melalui kaedah untuk mengambil alih semua syarikat konsesi air di Negeri Selangor dan menyusun semula bagi mewujudkan satu perkhidmatan air yang holistik yang mempunyai ciri-ciri sebagaimana yang telah digariskan oleh Kerajaan Persekutuan, iaitu:-

- (a) Industri perkhidmatan air diuruskan secara holistik melalui sebuah syarikat yang dimiliki atau di bawah kawalan kerajaan Negeri;
- (b) Operator perkhidmatan air yang dilesenkan di bawah Akta Industri Perkhidmatan Air 2006 (Akta 655); dan
- (c) Operator yang beroperasi secara *asset light* dengan menumpukan perhatian sepenuhnya kepada peningkatan tahap keberkesanan dan kecekapan perkhidmatan berasaskan syarat lesen dan KPI yang dikawal selia oleh Suruhanjaya Perkhidmatan Air Negara (SPAN).

Model Holistik yang dicadangkan oleh Kerajaan Negeri Selangor adalah mengguna pakai konsep *asset light* yang diperkenalkan oleh Kerajaan Persekutuan di dalam penyusunan semula yang akan melibatkan pengambilalihan aset dan tanggungan sedia ada kepunyaan kerajaan negeri ataupun pemegang konsesi yang berhasrat untuk berhijrah ke rejim pelesenan. Ia akan dilaksanakan menerusi mekanisme PAAB, di mana keperluan CAPEX masa hadapan akan dibiayai oleh PAAB.

Kaedah penetapan nilai bagi mengambil alih syarikat pemegang konsesi air adalah berdasarkan *fair market value* dengan pulangan 12% ke atas pelaburan yang telah dibuat. Kerajaan Negeri Selangor berpendirian bahawa adalah tidak wajar untuk membayar pampasan yang terlampau tinggi dan *over price* kepada pemegang saham syarikat konsesi air memandangkan syarikat-syarikat ini telah beroperasi sehingga berjaya mengaut pulangan modal serta mencapai jangkaan keuntungan *shareholders IRR* dalam bentuk pembayaran dividen. Namun, sekiranya syarikat konsesi ini masih tidak mempertikaikan nilai pampasan yang dibayar oleh Kerajaan Negeri Selangor, mereka boleh merujuk isu pampasan tersebut untuk diputuskan oleh Badan Timbang Tara Bebas Antarabangsa, di mana Kerajaan Negeri Selangor bersedia untuk mematuhi apa jua keputusan yang dibuat oleh Badan Timbang Tara Bebas Antarabangsa tersebut.

Dalam menentukan nilai yang perlu dibayar kepada syarikat konsesi air sedia ada, Kerajaan Negeri Selangor amat menitik beratkan kepentingan pengguna dan pada masa yang sama tidak merugikan mana-mana pihak. Justeru itu,

Kerajaan Negeri Selangor berpegang kepada prinsip Kerajaan Persekutuan sebagaimana yang telah dibentangkan di dalam Dewan Rakyat pada 30 Jun 2008 seperti berikut:-

“Kementerian ini amat peka kepada implikasi dan kesan pengambilalihan aset dan tanggungan pada harga yang tinggi dan tidak kos efektif. Ia akan menyebabkan kadar sewa pajak yang tinggi dan yang akhirnya akan turut dirasai oleh pengguna melalui kadar tarif air yang tinggi. Oleh yang demikian, kementerian ini akan memastikan keadaan tersebut tidak berlaku semasa proses pengambilalihan aset dan tanggungan air terutamanya yang melibatkan syarikat konsesi air.”

Selaras dengan pengujudan mekanisme pengawalseliaan industri melalui kaedah pelesenan yang membolehkan industri air dikawal selia melalui syarat-syarat dan *key performance indicator* (KPI) yang ditetapkan melalui lesen-lesen yang dikeluarkan oleh SPAN, Kerajaan Negeri Selangor berpendirian bahawa perkhidmatan air negeri Selangor sewajarnya disusun semula di bawah satu SPV Air yang holistik tertakluk kepada syarat dan peraturan pelesenan.

Melalui penstrukturan semula yang dicadangkan oleh Kerajaan Negeri Selangor, ia akan menjurus kepada penamatan perjanjian sedia ada. Dengan penamatan perjanjian konsesi sedia ada, pengguna tidak lagi dibebankan dengan *pre-determined* tarif, sebaliknya SPV Air yang baru adalah tertakluk kepada mekanisme penetapan tarif di bawah SPAN. Kerajaan Negeri Selangor mensasarkan kenaikan kadar tarif munasabah yang tidak membebankan pengguna di samping tidak merugikan operator dengan kadar kenaikan tidak melebihi 12 % setiap tiga (3) tahun sekali berbanding dengan kadar yang telah ditetapkan di dalam Perjanjian Konsesi SYABAS.

Industri perkhidmatan air negeri Selangor, Wilayah Persekutuan Kuala Lumpur dan Putrajaya dibelenggu dengan pelbagai isu dan masalah operasi, antaranya kadar NRW yang tinggi, perbelanjaan CAPEX SYABAS yang melebihi anggaran yang diperuntukkan di dalam Perjanjian Konsesi, kadar tarif yang membebankan pengguna dan lain-lain masalah hingga menjejaskan perkhidmatan kepada pengguna.

Matlamat utama Kerajaan Negeri Selangor adalah untuk menstrukturkan semula industri perkhidmatan air ke arah satu industri yang holistik, efisien, efektif, berdaya saing dan mampan adalah selaras dengan matlamat Kerajaan Persekutuan yang menyedari bahawa bekalan air adalah keperluan asas yang perlu dibekalkan kepada setiap pengguna tanpa mengira fahaman politik.

Kerajaan Negeri Selangor menekankan sebagai keperluan asas, perkhidmatan air perlu diuruskan dengan mementingkan ketelusan, akauntabiliti, efisien dan tidak mementingkan keuntungan semata-mata. Pengurusan air yang efisien dan berdaya maju hanya boleh dicapai melalui operator yang dimiliki penuh oleh Kerajaan Negeri dan bukannya melalui syarikat persendirian yang mementingkan keuntungan sebagai matlamat utamanya.

Model Holistik yang dicadangkan oleh Kerajaan Negeri Selangor sememangnya telah terbukti sebagai penyelesaian ke atas semua masalah pengurusan bekalan air secara komprehensif dan dapat menjamin pengurusan air yang mengutamakan tahap kecekapan dan keberkesanan perkhidmatan serta memperkukuhkan integriti, daya saing dan kemapanannya di samping tidak membebankan rakyat keseluruhannya sebagaimana yang telah dicapai di kejayaan pelaksanaan Model Holistik di Penang, Perak, Melaka, Negeri Sembilan dan Johor.

Kerajaan Negeri Selangor berpendirian bahawa pindaan ke atas Jadual Sembilan Perlembagaan Persekutuan yang telah dibuat pada Januari 2005 dengan memasukkan bekalan air dan perkhidmatan di bawah Senarai Bersama tidak membawa maksud bahawa Kerajaan Persekutuan telah mengambil alih sepenuhnya urusan berkaitan bekalan air daripada bidang kuasa Kerajaan Negeri sehingga berlakunya *federalization of water industry*, sebaliknya pindaan Perlembagaan tersebut telah memberi mandat bahawa industri perkhidmatan air perlu diuruskan secara bersama oleh Kerajaan Persekutuan dan Kerajaan Negeri.

Di dalam penggubalan tersebut, kuasa perkhidmatan air yang dulunya di bawah pengendalian Kerajaan Negeri sepenuhnya telah dipindahkan di bawah Senarai Bersama, Perlembagaan Malaysia. Ini menunjukkan bahawa perkhidmatan air merupakan tanggung jawab bersama Kerajaan Persekutuan dan Kerajaan Negeri. Penggubalan ini juga berdasarkan kepada intipati bahawa perkhidmatan air adalah perkhidmatan asas kepada rakyat yang hendaklah diuruskan oleh agensi Kerajaan bukan di tangan swasta yang boleh menggunakannya sebagai senjata untuk memeras ugut sebuah kerajaan dan menindas rakyat dalam hal kenaikan tarif serta memberi perkhidmatan sewenangnyanya apatah lagi keperluan kepada air tidak ada gantinya. Lebih malang lagi apabila perkhidmatan ini dimonopoli oleh satu syarikat

Memandangkan terdapat banyaknya kebaikan dibawah penstrukturan semula industri perkhidmatan air sebagaimana yang dihasratkan oleh Kerajaan Negeri dan tidak bertentangan langsung dengan lunas-lunas perundangan yang digariskan oleh Kerajaan Persekutuan, Kerajaan Negeri Selangor berusaha dengan gigihnya untuk mengambil alih syarikat-syarikat Pemegang Konsesi Air sedia ada dengan membuat beberapa kali tawaran pengambilalihan.

Namun semua tawaran yang dikemukakan itu ditolak oleh semua Pemegang Konsesi melainkan ABASS. Asas penolakan oleh setiap Pemegang Konsesi adalah berdasarkan kepada kerakusan untuk mengaut keuntungan berlipat ganda sedangkan pada hakikatnya mereka telah mendapat pulangan keuntungan sepanjang tempoh konsesi berkuatkuasa.

Memandangkan setelah beberapa tawaran pengambilalihan ditolak oleh Pemegang Konsesi Air, Kerajaan Negeri Selangor akhirnya pada 31 Disember 2013, menyerahkan kepada budi bicara Menteri Tenaga Teknologi Hijau dan Air bagi menguatkuasakan peruntukan Seskyen 114 di bawah Akta 655 bagi mengambil alih syarikat konsesi air itu.



Sekiranya penstrukturan semula ini tidak dapat dimuktamadkan sebagaimana yang dirancang oleh Kerajaan Negeri Selangor, maka industri perkhidmatan air sedia ada akan dibebankan dengan masalah-masalah utama yang akhirnya boleh merugikan rakyat dan menjejaskan operasi industri itu. Antara masalah utama yang telah dikenal pasti oleh Kerajaan Negeri Selangor adalah seperti berikut:-

- (i) kekangan aliran tunai yang dihadapi oleh SYABAS hingga menyebabkan SYABAS berada dalam keadaan keberhutangan yang sangat meruncing dan boleh menyebabkan kegagalan dalam membayar harga pembelian air dengan penuh kepada Operator Rawatan Air di mana ini mengakibatkan SYABAS mempunyai tanggungan jumlah tertunggak kepada operator rawatan air dianggarkan sebanyak RM5.0 billion yang akan terus meningkat;
- (ii) kekangan aliran tunai SYABAS telah menyebabkan bayaran separa 42% dibayar kepada Operator Rawatan Air yang sekali gus turut menjejaskan aliran tunai Operator Rawatan Air yang mana jika tidak diatasi boleh menjejaskan operasi;
- (iii) SYABAS tidak berjaya di dalam memenuhi obligasi di bawah Perjanjian Konsesi dalam mencapai sasaran pengurangan Non Revenue Water (NRW) sebanyak 20% seperti mana yang diperuntukkan di dalam Perjanjian Konsesi walaupun SYABAS telah diberikan bantuan kewangan dari Kerajaan Persekutuan untuk menangani masalah.
- (iv) Keadaan industri yang tidak holistik akan terus menyumbang kepada pengurusan air yang tidak cekap dan kos operasi yang sangat tinggi seperti kadar Bulk Supply Rate (BSR), Fixed Monthly Payment (FMP), kos yang mana semua kos ini akan dipindahkan kepada pengguna melalui kenaikan tarif yang tinggi lagi membebankan.

Oleh yang demikian, tindakan Kerajaan Negeri Selangor untuk bekerjasama dengan Kerajaan Persekutuan dalam usaha untuk memuktamadkan penstrukturan ini adalah semata-mata untuk menjamin kepentingan rakyat Negeri Selangor dan seluruh pengguna perkhidmatan air di Negeri Selangor, Wilayah Persekutuan Kuala Lumpur dan Putrajaya. Kerajaan Persekutuan dan Kerajaan Negeri Selangor akan mengambil langkah yang seterusnya melalui peruntukan Akta Industri Perkhidmatan Air 2006 (Akta 655) dan mana-mana undang-undang yang berkuatkuasa dan berkaitan untuk memudah cara (*facilitate*) penstrukturan semula industri air Negeri Selangor selaras dengan Memorandum Persefahaman (MOU) yang ditandatangani pada 26 Februari 2014 yang disaksikan oleh YAB Perdana Menteri Malaysia.

Kerajaan Negeri Selangor telah menunjukkan kesediaan untuk bekerjasama dengan Kerajaan Persekutuan dengan menandatangani MOU tersebut sebagai satu kesungguhan untuk bersama-sama menyelesaikan krisis industri air yang telah mencapai tahap kritikal bagi mengelakkan kepentingan rakyat terjejas.

**PERTANYAAN-PERTANYAAN MULUT DARIPADA  
YANG BERHORMAT IR. HJ. MOHD HASLIN HASSAN  
(TANJONG SEPAT)**

**TAJUK: PERTANIAN**

255. Bertanya kepada Y.A.B. Dato' Menteri Besar;

- a) Adakah kerajaan bersedia mengurniakan tanah untuk tujuan pertanian kepada individu atau koperasi anak desa yang berminat?
- b) Apakah kekangan kerajaan sehingga gagal memperbaiki jalan-jalan pertanian yang rosak?

**JAWAPAN:**

- a) Pada masa ini, Dasar Kerajaan Negeri tidak lagi mengurniakan tanah bagi tujuan pertanian. Berdasarkan keputusan Majlis Mesyuarat Kerajaan Negeri Selangor (MMKN) Ke 30/2013 bertarikh 9/10/2013, mesyuarat telah bersetuju supaya tanah-tanah pertanian tidak lagi di bermilik tetapi diberi secara pajakan. Oleh yang demikian, Pejabat Tanah dan Galian Selangor (PTGS) sedang menyediakan garis panduan bagi pelupusan secara pajakan tersebut. Dasar ini akan dilaksanakan dalam tahun ini.
- b) **Jawatankuasa Mengkaji Soalan Dewan yang bermesyuarat pada 14 Mac 2014 telah menolak soalan ini.**

**PERTANYAAN-PERTANYAAN MULUT DARIPADA  
Y.B. TUAN MOHD KHAIRUDDIN BIN OTHMAN  
(PAYA JARAS)**

**TAJUK :      PENGANGKUTAN AWAM DI KAWASAN KG. MELAYU SUNGAI  
                 BULOH, KG. MATANG PAGAR, KG. SRI INDAH, TAMAN MATANG  
                 JAYA, TAMAN SRI PUTRA DAN TAMAN IMPIAN INDAH.**

256. Bertanya kepada Y.A.B. Dato' Menteri Besar :-

- a) Adakah Kerajaan Negeri bercadang untuk mewujudkan perkhidmatan bas awam atau di kawasan tersebut?

**JAWAPAN:**

- a) Kerajaan Negeri Selangor telah melaksanakan janji seperti yang dinyatakan dalam manifesto iaitu menyediakan pengangkutan awam percuma di Shah Alam, Petaling Jaya, Subang Jaya dan Kajang.

Bagi kawasan yang dinyatakan, Pihak Berkuasa Tempatan (PBT) telah mengemukakan cadangan pengangkutan awam kepada Suruhanjaya Pengangkutan Awam Darat (SPAD) dan Kementerian Pengangkutan bagi memastikan kawasan tersebut diberi perhatian dan pertimbangan penyediaan perkhidmatan bas awam oleh syarikat pengangkutan yang berdaftar dengan SPAD.

**PERTANYAAN-PERTANYAAN MULUT DARIPADA  
Y.B. TUAN MAT NADZARI BIN AHMAD DAHLAN  
(BATANG KALI)**

**TAJUK : PROGRAM PEMUTIHAN KILANG TANPA KEBENARAN**

257. Bertanya kepada Y.A.B. Dato' Menteri Besar:

- a) Apakah isu dan masalah yang dihadapi untuk melaksana program tersebut?
- b) Berapakah nilai perolehan dari kilang-kilang yang berjaya diputihkan sejak 2008 hingga 2013?
- c) Nyatakan anggaran kerugian perolehan Kerajaan Negeri dari kilang-kilang yang masih beroperasi tanpa kebenaran tersebut?

**JAWAPAN:**

- a) Program Pemutihan Kilang Tanpa Kebenaran telah dilaksanakan bermula tahun 2006. Antara isu dan masalah yang dihadapi oleh Pejabat Tanah Daerah (PTD), Pihak Berkuasa Tempatan (PBT) dan Jabatan Teknikal yang lain semasa melaksanakan Program tersebut adalah seperti berikut:
  - i. Pemilik tanah dan pengusaha kilang tidak memohon meminda dan tukar syarat tanah walaupun telah diberi insentif pengurangan premium untuk menyertai Program Pemutihan Kilang Tanpa Kebenaran.
  - ii. Pemilik tanah memberi alasan bahawa mereka menghadapi kesukaran untuk mendapatkan pinjaman bank bagi menyelesaikan bayaran premium tambahan.
  - iii. Pemilik tanah dan pengusaha kilang tidak mengambil langkah untuk memulihkan pelanggaran syarat yang telah dilakukannya kerana tindakan penguatkuasaan tidak dilaksanakan walaupun mereka tidak menyertai Program Pemutihan Kilang Tanpa Kebenaran
- b) Untuk makluman Yang Berhormat, kutipan bayaran premium sepanjang tahun 2006 sehingga tahun 2013 adalah sebanyak RM190,280,169.81.
- c) Buat masa ini, pihak Kerajaan Negeri tidak dapat membuat anggaran kerugian ke atas hasil yang tidak dapat dikutip memandangkan setiap nilai tanah perlu dirujuk kepada Jabatan Penilaian dan Perkhidmatan Harta (JPPH) untuk dinilai dan keluasan tanah pertanian yang telah dijadikan kilang tidak dapat dipastikan jumlahnya. Oleh yang demikian, Kerajaan Negeri telah memutuskan supaya kajian terhadap keengganan pemilik tanah dan pengusaha kilang menyertai Program Pemutihan Kilang Tanpa Kebenaran dilaksanakan selewat-lewatnya pada April

2014 dan kajian ini akan merangkumi semua aspek. Untuk makluman Yang Berhormat, kajian tersebut akan dilaksanakan oleh *Department of Urban and Regional Planning, Kulliyah of Architecture and Environmental Design (KAED), International Islamic University Malaysia (UIAM)*.

**PERTANYAAN-PERTANYAAN MULUT DARIPADA  
Y.B. DATO' HAJI MOHD SHAMSUDIN BIN LIAS  
(SUNGAI BURONG)**

**TAJUK : DATUM JELATEK**

258. Bertanya kepada Y.A.B. Dato' Menteri Besar:-

- a) Apakah status terkini projek Datum Jelatek ?
- b) Apakah penyelesaian terbaik tentang isu dan bantahan terhadap projek ?
- c) Apakah jaminan penghuni asal dapat kekal tinggal dan membeli unit kediaman baru ?

**JAWAPAN:**

- a) Berdasarkan kepada perancangan, pembangunan Datum Jelatek akan mula dilaksanakan pada pertengahan tahun 2014 dan perlantikan kontraktor pada pertengahan bulan April 2014. Datum Jelatek dijangka siap sepenuhnya pada tahun 2018 dengan nilai pembangunan kasar adalah sebanyak RM1.2 bilion.
- b) PKNS tidak menjangkakan sebarang isu atau bantahan akan timbul lagi terhadap projek Datum Jelatek. PKNS akan memastikan segala syarat-syarat kelulusan pemberi milikan tanah, kebenaran merancang, pelan-pelan bangunan dan lain-lain syarat yang digariskan oleh pihak berkuasa tempatan dipatuhi dan dilaksanakan.
- c) PKNS akan memberi keutamaan tawaran kediaman kepada penduduk asal apabila jualan projek Datum Jelatik dibuka kelak tertakluk kepada kemampuan mereka.

Di samping itu, 10% daripada luas lantai perniagaan projek Datum Jelatek diperuntukkan sebagai kedai mampu milik untuk membantu peniaga-peniaga Bumiputra.

Sebagai makluman, terdapat beberapa penduduk asal yang terlibat telah berjaya memiliki rumah-rumah kediaman PKNS yang lain seperti di Selayang, Kota Damansara, Antara Gapi dan Ampang.

**PERTANYAAN-PERTANYAAN MULUT DARIPADA  
Y.B. TUAN NG SUEE LIM  
(SEKINCHAN)**

**TAJUK: PRESTASI PERKHIDMATAN DATUK BANDAR DAN YDP**

259. Bertanya kepada Y.A.B. Dato' Menteri Besar:

- a) Sila nyatakan setakat ini, bagaimanakah prestasi perkhidmatan Datuk Bandar dan YDP di kesemua 12 PBT?
- b) Apakah ganjaran dan insentif yang bakal diberikan kepada mereka yang berkhidmat dengan cemerlang?
- c) Sila nyatakan apakah pemantauan yang dijalankan bagi memastikan mereka sentiasa mesra bersama Ahli Majlis dan pembayar cukai?

**JAWAPAN:**

- a) Prestasi perkhidmatan Datuk Bandar dan YDP di kesemua 12 PBT secara keseluruhannya adalah baik di mana di bawah kepimpinan Datuk Bandar dan YDP sedia ada semua PBT menunjukkan peningkatan hasil pendapatan PBT. Prestasi perkhidmatan Datuk Bandar dan YDP terserlah dengan pelbagai program yang meningkatkan lagi imej PBT dan memenuhi kehendak rakyat. Ini menggambarkan kepimpinan Datuk Bandar dan Yang Dipertua PBT yang berkesan dan efektif. Walau bagaimanapun, semua Datuk Bandar dan Yang Dipertua PBT masih perlu meningkat lagi prestasi perkhidmatan terutamanya yang berkaitan dengan pengurusan sisa pepejal dan pembersihan awam.

Selain itu, Datuk Bandar/Yang Dipertua PBT sentiasa memberikan kerjasama dan sokongan kepada Ahli Majlis. Antara bentuk hubungan/kerjasama yang dijalankan ialah menghadiri program gotong-royong, sambutan perayaan, sambutan Kemerdekaan, ceramah agama, kempen tanam pokok, Hari Bertemu Pelanggan/Town Hall Meeting, sukaneka dan sebagainya.

- b) Semua Datuk Bandar/Yang Dipertua PBT yang member perkhidmatan cemerlang layak menerima Anugerah Perkhidmatan Cemerlang bagi perkhidmatan mereka yang cemerlang. Kerajaan Negeri juga telah bersetuju memberikan elaun NPA Gred Jusa B kepada Datuk Bandar/Yang Dipertua bagi PBT yang mencatat pendapatan melebihi RM 200 Juta.

- c) Bagi memastikan semua Datuk Bandar/Yang Dipertua PBT sentiasa mesra dengan Ahli Majlis dan pembayar cukai Kerajaan Negeri melalui Pelan Tindakan 5 Tahun PBT menyarankan supaya diadakan pelbagai program seperti :-
- i) Majlis Dialog Yang Dipertua Dan Ahli Majlis Bersama Penduduk ;
  - ii) Program Hari Bertemu Pelanggan ;
  - iii) Mesyuarat *'townhall'* bersama penduduk dan sukan rakyat (*telematch*).
    - Mesyuarat Bulanan Majlis bagi Majlis Bandaraya dan Perbandaran. Kaedah ini memberi kemudahan kepada pembayar cukai untuk menyertai dan memantau PBT.
    - Memaparkan Minit Mesyuarat Bulanan di laman web masing-masing. Kedua-dua rangka kerja ini telah dilaksanakan sejak bulan September 2013.
    - Kerajaan Negeri akan memantau prestasi Datuk Bandar dan YDP melalui laporan sekiranya ada. Kerajaan Negeri juga menggalakkan Datuk Bandar/Yang Dipertua PBT untuk mengadakan sesi *'townhall'* dan *'telematch'* untuk meningkatkan hubungan dengan Ahli majlis dan pembayar cukai.
    - Kerajaan Negeri juga bercadang mengadakan satu kajian prestasi perkhidmatan PBT mengikut suku tahun untuk menilai tahap perkhidmatan bulanan sahaja Datuk Bandar/Yang Dipertua PBT melalui Ahli Majlis.



**PERTANYAAN-PERTANYAAN MULUT DARIPADA  
Y.B. TUAN RAJIV A/L RISHYAKARAN  
(BUKIT GASING)**

**TAJUK: PEROLEHAN KERAJAAN NEGERI & PBT**

260. Bertanya Kepada YAB Dato Menteri Besar :

- a) Butirkan jenis perolehan/tender Kerajaan Negeri dan PBT termasuk agensinya yang terhad kepada syarikat bumiputera dan yang terbuka kepada semua jenis syarikat.
- b) Apakah nilai perolehan yang diberi kepada syarikat bumiputera dan bukan bumiputera dari tahun 2008-2013?

**JAWAPAN :**

- a) Berikut dikemukakan perolehan tender terbuka yang dipertimbangkan oleh Mesyuarat Lembaga Perolehan Negeri bagi Tahun 2011 sehingga 2013 mengikut pecahan jabatan:-

BIL	JABATAN	BIL TENDER	JENIS PEROLEHAN			STATUS	
			B	P	K	BUMI	NON BUMI
1	Jabatan Kerja Raya Selangor	89	7	13	69	89	0
2	Jabatan Pengairan dan Saliran Selangor	29	1	0	28	29	0
3	Unit Perancang Ekonomi Negeri	22	6	10	6	22	0
4	Bahagian Teknologi Maklumat	9	8	1	0	9	0
5	Pejabat Tanah dan Galian Selangor	6	1	3	2	6	0
6	Majlis Bandaraya Petaling Jaya	5	0	4	1	5	0
7	Lembaga Perumahan dan Hartanah	2	0	1	1	2	0
8	Jabatan Agama Islam Selangor	32	6	2	24	32	0
9	Majlis Bandaraya Shah	2	0	0	2	2	0

BIL	JABATAN	BIL TENDER	JENIS PEROLEHAN			STATUS	
			B	P	K	BUMI	NON BUMI
	Alam						
10	Jabatan Perancang Bandar dan Desa	3	0	3	0	3	0
11	Unit Pengurusan Bangunan	3	0	3	0	3	0
<b>JUMLAH</b>		<b>202</b>	<b>29</b>	<b>40</b>	<b>133</b>	<b>202</b>	<b>0</b>

\* Nota : B: Bekalan, P: Perkhidmatan, K: Kerja

- b) Nilai perolehan yang diberi kepada syarikat bumiputera dari Tahun 2008 sehingga 2013 adalah seperti berikut:

BIL	TAHUN	STATUS	
		BUMI/NILAI PEROLEHAN (RM)	NON BUMI/NILAI PEROLEHAN (RM)
1	2008	26,630,233.00	0
2	2009	69,653,287.01	0
3	2010	188,120,909.32	0
4	2011	279,449,760.57	0
5	2012	478,434,189.57	0
6	2013	324,130,967.90	0
<b>JUMLAH</b>		<b>1,366,419,347.37</b>	<b>0</b>

Tiada perolehan diberi kepada syarikat bukan bumiputera selaras dengan Surat Pekeliling Perbendaharaan Bil 4 Tahun 1995 yang menetapkan Dasar dan Keutamaan Kepada Syarikat Bumiputera Dalam Perolehan Kerajaan.

Dalam hal ini, agensi telah menetapkan pelawaan tender kepada syarikat bumiputera sahaja.

\* **Nota** : 2008 sehingga pertengahan 2011 : Lembaga Perolehan diurusetikan oleh Bahagian Khidmat Pengurusan (SUK)

### Jawapan dari PBT

- a) Perolehan di PBT dilaksanakan berdasarkan Arahan Perbendaharaan, Pekeliling Perbendaharaan dan Surat Pekeliling yang berkuatkuasa. Kaedah pelaksanaan perolehan adalah seperti berikut :

KAEDAH PEROLEHAN	JENIS PEROLEHAN	
	BUMIPUTRA	TERBUKA
Pembelian Terus		<p>Perolehan Kerja tidak melebihi RM20,000.00 setahun dibuat secara pembelian terus dan terbuka kepada semua syarikat.</p> <p>Perolehan Bekalan/Perkhidmatan tidak melebihi RM50,000.00 setahun dibuat secara pembelian terus dan terbuka kepada semua syarikat.</p>
Sebut Harga	Perolehan Kerja melebihi RM20,000.00 sehingga RM500,000.00 setahun di buat secara Sebut Harga dan ditawarkan kepada syarikat yang berdaftar dengan CIDB.	Perolehan Kerja melebihi RM100,000.00 sehingga RM500,000.00 setahun ditawarkan kepada syarikat yang berdaftar dengan Kementerian Kewangan.

KAEDAH PEROLEHAN	JENIS PEROLEHAN	
	BUMIPUTRA	TERBUKA
	Perolehan Bekalan/ Perkhidmatan melebihi RM50,000.00 sehingga RM100,000.00 setahun ditawarkan kepada syarikat bertaraf Bumiputra yang berdaftar dengan Kementerian Kewangan.	
Tender		Perolehan Kerja melebihi RM500,000.00 setahun di buat secara Tender di tawarkan kepada syarikat yang berdaftar dengan Kementerian Kewangan.

- b) Nilai perolehan yang diberi kepada syarikat bumiputra dan bukan bumiputra dari tahun 2008-2013 mengikut PBT adalah seperti di **LampiranA1**.

## MAJLIS BANDARAYA SHAH ALAM

Tahun perolehan	Status			
	Bumiputera		Bukan Bumiputera	
	<i>Bil</i>	<i>Jumlah (RM)</i>	<i>Bil</i>	<i>Jumlah (RM)</i>
2008	184	56,569,296.50	-	Tiada
2009	149	33,858,464.81	2	269,400.00
2010	246	37,846,709.12	-	Tiada
2011	368	26,046,652.80	18	1,968,932.24
2012	509	185,022,105.15	2	937,377.00
2013	550	194,900,352.26	7	1,759,651.00
<b>JUMLAH</b>	<b>2,006</b>	<b>534,243,580.64</b>	<b>29</b>	<b>4,935,360.24</b>

## MAJLIS BANDARAYA PETALING JAYA

Tahun perolehan	Status			
	Bumiputera		Bukan Bumiputera	
	<i>Bil</i>	<i>Jumlah (RM)</i>	<i>Bil</i>	<i>Jumlah (RM)</i>
2008	60	34,707,482.50	12	12,880,281.00
2009	67	31,619,485.68	19	8,373,460.33
2010	39	44,275,908.24	3	3,490,090.20
2011	37	32,584,146.49	3	5,301,514.00
2012	149	118,353,733.50	-	Tiada
2013	52	66,292,532.06	2	2,181,743.35
<b>JUMLAH</b>	<b>404</b>	<b>327,833,288.47</b>	<b>39</b>	<b>32,227,088.88</b>

## MAJLIS PERBANDARAN KLANG

Tahun perolehan	Status			
	Bumiputera		Bukan Bumiputera	
	<i>Bil</i>	<i>Jumlah (RM)</i>	<i>Bil</i>	<i>Jumlah (RM)</i>
2008				
2009				
2010				
2011				
2012				
2013				
JUMLAH				

Belum terima jawapan dari PBT

## MAJLIS PERBANDARAN AMPANG JAYA

Tahun perolehan	Status			
	<i>Bumiputera</i>		<i>Terbuka</i>	
	<i>Bil</i>	<i>Jumlah (RM)</i>	<i>Bil</i>	<i>Jumlah (RM)</i>
2008	9	756,355.86	2	195,202.60
2009	28	2,773,425.93	19	4,473,740.70
2010	21	2,206,702.50	13	4,022,628.50
2011	66	5,639,335.00	6	1,393,943.30
2012	62	6,932,087.70	81	23,207,908.78
2013	92	9,589,031.00	39	11,059,245.68
<b>JUMLAH</b>	<b>278</b>	<b>27,896,937.99</b>	<b>160</b>	<b>44,352,669.56</b>



## MAJLIS PERBANDARAN SUBANG JAYA

Tahun perolehan	Status			
	Bumiputera		Bukan Bumiputera	
	<i>Bil</i>	<i>Jumlah (RM)</i>	<i>Bil</i>	<i>Jumlah (RM)</i>
2008	147	33,315,984.69	-	Tiada
2009	204	41,202,262.39	-	Tiada
2010	308	91,767,382.00	-	Tiada
2011	437	91,767,383.21	-	Tiada
2012	174	121,801,525.79	-	Tiada
2013	321	108,388,757.05	-	Tiada
<b>JUMLAH</b>	<b>1,591</b>	<b>488,243,295.13</b>		

## MAJLIS PERBANDARAN SELAYANG

Tahun perolehan	Status			
	Bumiputera		Bukan Bumiputera	
	<i>Bil</i>	<i>Jumlah (RM)</i>	<i>Bil</i>	<i>Jumlah (RM)</i>
2008				
2009				
2010				
2011	-	Tiada	61	26,676,013.54
2012	149	13,976,799.17	40	7,334,435.35
2013	166	22,030,643.32	32	6,888,446.45
<b>JUMLAH</b>	<b>315</b>	<b>36,007,442.49</b>	<b>133</b>	<b>40,898,895.34</b>

## MAJLIS PERBANDARAN KAJANG

Tahun perolehan	Status			
	Bumiputera		Bukan Bumiputera	
	<i>Bil</i>	<i>Jumlah (RM)</i>	<i>Bil</i>	<i>Jumlah (RM)</i>
2008	43	2,710,922.40	-	Tiada
2009	114	11,321,489.20	-	Tiada
2010	122	10,225,280.13	-	Tiada
2011	148	14,031,088.40	-	Tiada
2012	202	13,466,889.36	-	Tiada
2013	309	28,700,000.06	-	Tiada
<b>JUMLAH</b>	<b>938</b>	<b>80,455,669.55</b>		

## MAJLIS PERBANDARAN SEPANG

Tahun perolehan	Status			
	Bumiputera		Bukan Bumiputera	
	<i>Bil</i>	<i>Jumlah (RM)</i>	<i>Bil</i>	<i>Jumlah (RM)</i>
2008	39	32,057,533.05	-	Tiada
2009	41	7,354,679.80	-	Tiada
2010	42	4,298,641.81	-	Tiada
2011	86	8,398,246.83	-	Tiada
2012	159	17,655,083.14	-	Tiada
2013	94	5,008,072.40	-	Tiada
<b>JUMLAH</b>	<b>461</b>	<b>74,772,257.03</b>		

## MAJLIS DAERAH KUALA LANGAT

Tahun perolehan	Status			
	Bumiputera		Bukan Bumiputera	
	<i>Bil</i>	<i>Jumlah (RM)</i>	<i>Bil</i>	<i>Jumlah (RM)</i>
2008		Tiada Maklumat		Tiada Maklumat
2009		Tiada Maklumat		Tiada Maklumat
2010		Tiada Maklumat		Tiada Maklumat
2011		Tiada Maklumat		Tiada Maklumat
2012	98	9,445,755.60	-	Tiada
2013	89	13,330,071.62	-	Tiada
<b>JUMLAH</b>	<b>187</b>	<b>22,775,827.22</b>		

## MAJLIS DAERAH HULU SELANGOR

Tahun perolehan	Status			
	<i>Bumiputera</i>		<i>Bukan Bumiputera</i>	
	<i>Bil</i>	<i>Jumlah (RM)</i>	<i>Bil</i>	<i>Jumlah (RM)</i>
2008				
2009				
2010		Belum terima jawapan dari PBT		
2011				
2012				
2013				
JUMLAH				

## MAJLIS DAERAH KUALA SELANGOR

Tahun perolehan	Status			
	Bumiputera		Bukan Bumiputera	
	<i>Bil</i>	<i>Jumlah (RM)</i>	<i>Bil</i>	<i>Jumlah (RM)</i>
2008				
2009				
2010				
2011				
2012				
2013				
JUMLAH				

Belum terima jawapan dari PBT

## MAJLIS DAERAH SABAK BERNAM

Tahun perolehan	Status			
	Bumiputera		Bukan Bumiputera	
	<i>Bil</i>	<i>Jumlah (RM)</i>	<i>Bil</i>	<i>Jumlah (RM)</i>
2008	22	3,335,747.92	-	Tiada
2009	26	2,240,454.87	-	Tiada
2010	26	2,251,704.10	-	Tiada
2011	61	4,189,167.73	-	Tiada
2012	22	9,425,641.78	-	Tiada
2013	97	7,837,412.83	-	Tiada
<b>JUMLAH</b>	<b>254</b>	<b>29,280,129.23</b>		



**PERTANYAAN-PERTANYAAN MULUT DARIPADA  
YANG BERHORMAT IR. HJ. MOHD HASLIN HASSAN  
(TANJONG SEPAT)**

**TAJUK: KEMUDAHAN AWAM**

261. Bertanya kepada Y.A.B. Dato' Menteri Besar;

- a) Berapa banyak jeti-jeti yang terdapat di perairan Selangor?
- b) Bagaimanakah kerajaan memastikan syarikat-syarikat utiliti seperti Syabas, Telekom, TNB atau Gas yang melakukan kerja-kerja pengorekan jalan-jalan mematuhi syarat-syarat yang ditetapkan?
- c) Berapa banyak kolam tadahan banjir yang di selenggara oleh Jabatan Pengairan dan Saliran dan Pihak Berkuasa Tempatan mengikut daerah?

**JAWAPAN :**

- a) LUAS telah mengambil inisiatif untuk menjalankan inventori jeti di Negeri Selangor bagi memudahkan perancangan aktiviti jeti pada masa hadapan dan menyelaraskan data lokasi jeti sedia ada.

Inventori jeti ini dijalankan di seluruh Negeri Selangor dengan kerjasama daripada Pejabat Tanah dan Daerah, Lembaga Kemajuan Ikan Malaysia Negeri Selangor dan Jabatan Perikanan Negeri Selangor.

Pengumpulan data inventori yang dijalankan oleh LUAS mendapati sebanyak 1350 buah jeti yang telah dibina di dalam Negeri Selangor yang merangkumi jeti pendaratan ikan dan jeti komersial seperti pecahan yang berikut :

- i. Jeti pendaratan ikan : 1304 buah
  - ii. Jeti komersial : 46 buah
- b) Bagi memastikan syarikat-syarikat utiliti mematuhi syarat pengorekan jalan, pihak utiliti perlu memohon permit kepada pihak PBT sebelum kerja-kerja pengorekan jalan dibenarkan. Pihak utiliti akan diberikan syarat-syarat di dalam permit korekan jalan yang dikeluarkan mengikut kaedah-kaedah kerja di tapak sama ada korekan terbuka atau hdd/pipe jackin. Selain itu, syarat utama dari aspek teknikal yang diberi perhatian adalah kaedah pembaikan akhir jalan yang diperolehi sama ada dengan kaedah penurapan keseluruhan jalan atau kaedah kisar dan turap 'mill & pave' semula jalan.

Pada masa sama, setiap permohonan akan disyaratkan untuk menyediakan wang cagaran bagi kerja-kerja pengorekan, sekiranya pihak utiliti gagal melaksanakan kerja pembaikan akhir jalan, PBT akan melaksanakan kerja tersebut dan akan menuntut kos pembaikan melalui wang cagaran berkenaan.

Selain itu, PBT akan menjalankan pemantauan di atap sekurang-kurangnya 3 kali dalam tempoh masa kerja-kerja dijalankan. Selepas siap kerja pihak kontraktor dikehendaki mengemukakan laporan siap kerja untuk semakan PBT sebelum pelepasan tuntutan wang cagaran diperakukan.

- C) Terdapat sebanyak sebelas (11) kolam tadahan banjir yang diselenggara oleh Jabatan Pengairan dan Saliran Negeri Selangor. Berikut di bawah adalah senarai kolam takungan yang dibangunkan oleh JPS Selangor dengan mengikut daerah :

Bil	Daerah	Lokasi Kolam Takungan
1.	Hulu Langat	Cheras Jaya
2.	Sepang	<ul style="list-style-type: none"><li>• Lot 336</li><li>• Kampung Sungai Merab</li><li>• Kampung Sungai Merab Tengah</li><li>• Lebuhraya PLUS 1 Kampung Dato Abu Bakar Baginda</li><li>• Lebuhraya PLUS 2 Kampung Dato Abu Bakar Baginda</li></ul>
3.	Klang	<ul style="list-style-type: none"><li>• Kg. Budiman</li><li>• Bukit Raja</li></ul>
4.	Petaling	<ul style="list-style-type: none"><li>• Subang</li><li>• Ara Damansara</li><li>• Kota Damansara</li></ul>

**PERTANYAAN-PERTANYAAN MULUT DARIPADA  
Y.B. TUAN LOH CHEE HENG  
(TELOK DATOK)**

**TAJUK : PASUKAN BOMBA SUKARELA**

262. Bertanya kepada Y.A.B. Dato' Menteri Besar:-

- a) Adakah Kerajaan Negeri memberikan peruntukan khas untuk membantu Pasukan Bomba Sukarela di Setiap Daerah?
- b) Jumlah peruntukan disalurkan kepada setiap Daerah?
- c) Nyatakan berapakah pasukan Bomba Sukarela di setiap Daerah.

**JAWAPAN:**

Untuk makluman Ahli-ahli Yang Berhormat, penubuhan Pasukan Bomba Sukarela adalah di bawah Jabatan Bomba dan Penyelamat yang menerima peruntukan daripada Kementerian Kesejahteraan Bandar, Perumahan dan Kerajaan Tempatan. Buat masa ini, kerajaan negeri belum mempunyai perancangan khusus bagi menyalurkan peruntukan kepada Pasukan Bomba Sukarela.

**PERTANYAAN-PERTANYAAN MULUT DARIPADA  
Y.B. PUAN LEE KEE HIONG  
(KUALA KUBU BAHARU)**

**TAJUK: JAWATANKUASA SEBUTHARGA DAN LEMBAGA TENDER DI PBT**

263. Bertanya Kepada YAB Dato Menteri Besar :

- a) Nyatakan jumlah tender yang dikeluarkan mengikut PBT pada tahun 2013.
- b) Adakah Kerajaan negeri berhasrat memberikan status keahlian untuk Ahli Majlis PBT menganggotai Jawatankuasa Sebut harga dan Lembaga Tender di PBT? Jika tidak, nyatakan sebabnya.

**JAWAPAN :**

- a) Berikut jumlah kerja tender yang dikeluarkan mengikut PBT pada tahun 2013:

PBT	Perolehan Tahun 2013	
	Bil.	Tender (RM)
MBSA	171	118,488,677.34
MBPJ	54	68,474,275.41
MPK	13	9,204,643.00
MPAJ	6	4,501,908.52
MPSJ	67	56,411,363.21
MPS	2	1,747,155.24
MPKJ	21	14,692,713.03
MPSp	4	4,085,453.92
MDKL	1	1,459,522.00
MDHS	1	911,605.00
MDKS	-	Tiada
MDSB	-	Tiada
<b>JUMLAH</b>	<b>340</b>	<b>279,977,316.67</b>

- b) Kerajaan Negeri melalui Surat Pekeliling Perbendaharaan Negeri Selangor Bil.9/2011 telah menggariskan peranan Ahli Majlis PBT sebagai pemerhati dalam Jawatankuasa Sebut Harga dan Tender di peringkat PBT dan terkini Kerajaan Negeri belum berhasrat untuk mengubah dasar tersebut.

Tugas pemerhati dalam Jawatankuasa Sebut Harga dan Tender adalah untuk memberi nasihat atau pandangan sekiranya di perlukan dan semasa keputusan hendak dibuat, hanya Ahli Jawatankuasa sahaja yang boleh berada dalam bilik mesyuarat tersebut. Bilangan keanggotaan pemerhati dalam sesebuah Jawatankuasa Sebut Harga dan Tender adalah seramai 4 orang Ahli Majlis.

**PERTANYAAN-PERTANYAAN MULUT DARIPADA  
Y.B. DATUK ABDUL SHUKUR BIN IDRUS  
(KUANG)**

**TAJUK : PERUMAHAN BUKIT BOTAK**

264. Bertanya kepada Y.A.B Dato' Menteri Besar:

- a) Nyatakan status terkini pemilikan dan jual beli perumahan tersebut?
- b) Apakah latar belakang sosioekonomi bakal pembeli?
- c) Nyatakan kos pembinaan sebenar, harga jualan, keluasan dan spesifikasi setiap unit rumah?

**JAWAPAN :**

- a) Sehingga kini seramai 1,114 peserta telah menerima tawaran pembelian rumah di Bukit Botak.
- b) Pembeli-pembeli yang telah ditawarkan setakat ini adalah merupakan peserta penduduk asal tapak projek tersebut.
- c) Harga jualan adalah RM99,000.00 untuk peserta manakala RM316,000.00 hingga RM360,000.00 untuk awam jika ada kekosongan.

Luas lot standard ialah 205 mps dengan keluasan lantai 850 kps

**PERTANYAAN-PERTANYAAN MULUT DARIPADA  
Y.B. PUAN HALIMATON SAADIAH BINTI BOHAN  
(KOTA DAMANSARA)**

**TAJUK : RAWATAN DIALISIS**

265. Bertanya kepada Y.A.B. Dato Menteri Besar:

- a) Nyatakan statistik pesakit buah pinggang di Selangor mengikut DUN yang memerlukan rawatan dialisis?
- b) Berapakah peruntukan yang telah disediakan untuk penambahan Pusat Dialisis Rakyat (PDR) di Selangor?
- c) Bagaimanakah kerajaan negeri memaklumkan kewujudan PDR kepada rakyat Selangor?

**JAWAPAN:**

- a) Jumlah pesakit buah pinggang yang memerlukan rawatan dialisis di Negeri Selangor adalah sebanyak 17,871 orang. Manakala seramai 473 orang pesakit buah pinggang telah menikmati faedah Bantuan Kesihatan Sihat Selangor melalui pembiayaan kos rawatan dialisis bernilai RM909,854.00 sejak tahun 2010 hingga 2014 oleh Kerajaan Negeri. Pecahan lengkap mengikut daerah adalah seperti di bawah:-

BIL.	DAERAH	PESAKIT BUAH PINGGANG	RAWATAN DIALISIS BANTUAN KESIHATAN SIHAT SELANGOR			JUMLAH
			MELAYU	CINA	INDIA	
1	KLANG	3043	5	58	75	138
2	PETALING	3065	22	17	41	80
3	KUALA LANGAT	698	1	12	20	33
4	KUALA SELANGOR	179	3	30	17	50
5	SABAK BERNAM	496	-	1	1	2

6	<b>HULU LANGAT</b>	2995	5	25	20	50
7	<b>GOMBAK</b>	6712	8	22	27	57
8	<b>SEPANG</b>	-	1	12	4	17
9	<b>HULU SELANGOR</b>	683	3	3	2	8
10	<b>LAIN-LAIN KAWASAN</b>	-	1	33	4	38
<b>JUMLAH</b>		<b>17,871</b>	<b>49</b>	<b>213</b>	<b>211</b>	<b>473</b>

Jumlah pesakit buah pinggang yang dinyatakan seperti di atas adalah mengikut kepada pesakit yang didaftarkan melalui Hospital Kerajaan di Negeri Selangor.

- b) Untuk makluman Ahli-ahli Yang Berhormat, Kerajaan Negeri telah mewujudkan kerjasama strategik dengan pihak swasta bagi melaksanakan Pusat Dialisis Rakyat. Oleh yang demikian, buat masa ini Kerajaan Negeri tidak menanggung sebarang kos bagi penubuhan dan operasi Pusat Dialisis Rakyat.

Melalui kerjasama strategik ini Kerajaan Negeri menyediakan lokasi yang sesuai bagi menempatkan PDR agar memudahkan pesakit untuk menjalani rawatan dialisis yang berdekatan dengan kawasan perumahan serta kemudahan awam seperti balai raya dan dewan orang ramai. Sebagai contoh Pusat Dialisis Rakyat Lembah Keramat dan Pusat Dialisis Rakyat Ampang.

Selain daripada itu, Kerajaan Negeri menyediakan bantuan pembiayaan kos rawatan dialisis di Pusat-pusat hemodialisis Kerajaan dan swasta dengan kaedah pembiayaan secara “**one off**” sebanyak RM2,000.00 setahun bagi seorang pesakit melalui Program Bantuan Kesihatan Sihat Selangor. Ini dapat mengurangkan beban kewangan yang ditanggung oleh rakyat bagi mendapatkan khidmat rawatan dialisis yang terbaik dan berkualiti.

- c) Pusat Dialisis Rakyat ini adalah merupakan salah satu daripada agenda yang terkandung di bawah Merakyatkan Ekonomi Selangor. Oleh yang demikian, PDR ini dimaklumkan secara tidak langsung melalui program – program MES Kerajaan Negeri.

Pun begitu, Kerajaan Negeri bercadang untuk menjenamakan semula PDR sesuai dengan peningkatan khidmat kualiti dan rawatan yang terbaik oleh pakar sekaligus mempromosikan PDR kepada seluruh rakyat di Negeri Selangor agar mendapat kemudahan yang disediakan ini.

**PERTANYAAN-PERTANYAAN MULUT DARIPADA  
Y.B. TUAN SHAHRUM BIN MOHD SHARIF  
(DENGKIL)**

**TAJUK: DASAR RUMAH MAMPU MILIK NEGERI SELANGOR “RUMAH SELANGORKU”**

266. Bertanya kepada Y.A.B. Dato' Menteri Besar:

- a) Nyatakan pecahan jenis Rumah Selangorku yang disyaratkan kepada pemaju untuk projek pembangunan melebihi 50 ekar.
- b) Adakah syarat kuota serta diskaun khusus untuk pembeli bumiputera di dalam dasar baru ini dikekalkan?

**JAWAPAN:**

- a) Untuk makluman Y.B, bagi projek pembangunan yang melebihi 50 ekar, pemaju disyaratkan untuk membina 50 peratus Rumah Selangorku . Pecahan jenis Rumah Selangorku pula adalah 10 peratus terdiri daripada Rumah Selangorku Jenis A manakala 40 peratus lagi perlu disediakan Rumah Selangorku Jenis B, C dan D.

Kerajaan Negeri juga memberi pilihan kepada pemaju untuk membina Rumah Selangorku ini jenis teres satu atau dua tingkat atau rumah bandar 'town house' bagi jenis C dan D terutamanya di zon/ kawasan luar bandar. Perincian jenis Rumah Selangorku Jenis A,B,C dan D adalah seperti di Jadual 1.

*Jadual 1 : Perincian Rumah Selangorku dan Peratusan Pembinaan*

Jenis Bangunan Kediaman	Luas Binaan (kp)	Harga Jualan Maksima (RM)	Peratus Pembinaan (%)
Rumah Selangorku Jenis A	700	42,000.00	10
Rumah Selangorku Jenis B	750	100,000.00	40
Rumah Selangorku Jenis C	**800 atau	150,000.00	
	**900 atau	180,000.00	
	*18' X 60'	200,000.00	
Rumah Selangorku Jenis D	1,000 atau	220,000.00	
	*20' X 60'	250,000.00	

*\*Jenis bertanah 'landed' – Rumah Teres 1 atau 2 Tingkat*



*\*\*Boleh disediakan dengan Jenis Rumah Bandar 'Town House' 2 Tingkat*

- b) Bagi Dasar Rumah Mampu Milik Negeri Selangor "Rumah Selangorku" ini, syarat kuota Bumiputera masih dikekalkan mengikut kawasan DUN serta berdasarkan sosioekonomi penduduk setempat. Pemberian diskaun tidak diberikan kepada pembeli Bumiputera memandangkan harga jualan Rumah Selangorku merupakan harga kawalan yang mana ianya lebih rendah daripada kos pembinaan dan harga pasaran semasa. Walaubagaimanapun, diskaun kepada pembeli Bumiputera bagi rumah harga bebas tetap dilaksanakan dan dipantau.

**PERTANYAAN-PERTANYAAN MULUT DARIPADA  
Y.B. DATUK ROSNI BINTI SOHAR  
(HULU BERNAM)**

**TAJUK: MANFAAT JOM SHOPPING**

267. Bertanya kepada Y.A.B. Dato Menteri Besar:

- a) Sejauh manakah program ini memberikan impak positif kepada penerima?
- b) Adakah ia dapat meringankan beban kenaikan kos sara hidup rakyat?

**JAWAPAN:**

- a) Matlamat Utama diwujudkan program JOM Shopping ini adalah untuk memberikan manfaat semasa hidup berbentuk 'One Off' kepada mereka yang berdaftar dengan Skim Mesra Usia Emas (SMUE).

Ia juga bertujuan untuk mengumpulkan Ahli-ahli yang berdaftar ini untuk bersama-sama dalam satu acara yang santai untuk mereka saling berkenalan, berbual dan beramah mesra serta melakukan suatu aktiviti bersama-sama.

Paling utama, program ini bertujuan untuk membawa warga emas ini keluar daripada kepompong sindrom 'Empty Bird Nest' yang mereka alami apabila sering ditinggalkan keseorangan di rumah atau di kampung sedangkan anak-anak pula sibuk mencari rezeki. Dan kebanyakannya keluarga pula memilih untuk membelikan keperluan warga emas berkenaan tanpa membawa mereka bersama kerana pelbagai kekangan.

Melalui JOM Shopping, warga emas akan dibawa ke pasaraya, diberikan kebebasan berbelanja serta memilih sendiri keperluan berdasarkan cita rasa mereka. Apa yang paling menggembirakan adalah, keceriaan mereka memilih barangan untuk diberikan kepada cucu-cucu mereka dengan menggunakan jumlah wang yang dibekalkan. Keceriaan ini seolah-olah menggambarkan satu bentuk kepuasan kepada mereka.

Melihat kepada sambutan dan keceriaan setiap ahli yang dibawa berbelanja di pasaraya-pasaraya yang mengambil bahagian, kerajaan negeri amat yakin program yang diwujudkan ini telah berjaya mencapai matlamatnya.

- b) Walaupun tujuan asal diwujudkan program ini adalah untuk memberikan keceriaan dan menjadi tempat warga emas untuk saling berkenalan dan beramah mesra, namun dalam masa yang sama, ia sedikit sebanyak telah dapat juga membantu keluarga terutamanya daripada golongan berpendapatan rendah meringankan bebanan kos sara hidup yang terpaksa mereka tanggung ketika ini.

**PERTANYAAN-PERTANYAAN MULUT DARIPADA  
Y.B. PUAN YEO BEE YIN  
(DAMANSARA UTAMA)**

**TAJUK: PENYENGGARAAN JALAN**

268. Bertanya kepada Y.A.B Dato' Menteri Besar: -

- a) Berapakah jumlah panjang jalan yang berusia melebihi 15 tahun di setiap daerah di Selangor?
- b) Apakah rancangan kerajaan negeri untuk menyenggara jalan-jalan tersebut secara sistematik?

**JAWAPAN :**

- a) Jumlah panjang jalan yang berusia melebihi 15 tahun di setiap daerah di Selangor adalah seperti berikut

<b>DAERAH</b>	<b>PANJANG MELEBIHI 15 TAHUN (km)</b>
JKR Klang	272.05
JKR Kuala Langat	706.117
JKR Kuala Selangor	347.444
JKR Petaling	169.888
JKR Sabak Bernam	684.555
JKR Sepang	250.02
JKR Gombak	66.125
JKR Hulu Langat	189.455
JKR Hulu Selangor	208.186
<b>JUMLAH</b>	<b>2893.84</b>

## **MAKLUMAT TAMBAHAN**

<b>DAERAH</b>	<b>PANJANG JALAN (km)</b>	<b>PANJANG MELEBIHI 15 TAHUN (km)</b>
JKR Klang	507.78	272.05
JKR Kuala Langat	748.627	706.117
JKR Kuala Selangor	724.545	347.444
JKR Petaling	170.668	169.888
JKR Sabak Bernam	847.312	684.555
JKR Sepang	250.02	250.02
JKR Gombak	105.01	66.125
JKR Hulu Langat	215.065	189.455
JKR Hulu Selangor	240.039	208.186
<b>JUMLAH</b>	<b>3809.066</b>	<b>2893.84</b>

- b) Untuk menyenggara jalan-jalan tersebut secara sistematik, JKR berhasrat untuk melantik kumpulan IKRAM Sdn Bhd bagi menggunakan kaedah Pengurusan Aset Menyeluruh (PAM). PAM dapat membuat analisa untuk penyediaan anggaran keperluan belanjawan penyenggaraan (Budgeting) dan senarai lokasi yang dipilih untuk disenggara mengikut keutamaan (Prioritizing).

Sistem PAM dapat memastikan penggunaan belanjawan dioptimumkan untuk memberikan manfaat yang terbaik bagi setiap unit kos dibelanjakan untuk kerja-kerja penyenggaraan.

**PERTANYAAN-PERTANYAAN MULUT DARIPADA  
Y.B. PUAN TIEW WAY KENG  
(TERATAI)**

**TAJUK: BANTUAN GOLONGAN WANITA**

269. Bertanya kepada Menteri Besar:-

- a) Apakah rancangan Kerajaan Negeri dalam memberi manfaat atau bantuan kepada golongan wanita, terutamanya di DUN Teratai dalam tahun 2014?
- b) Berapakah peruntukan Kerajaan Negeri dalam perkara 7(a) dan sila bekalkan jadual pelaksanaan.

**JAWAPAN:**

a) dan b)

Kerajaan Negeri menyediakan peruntukan dalam melaksanakan program yang memberi manfaat kepada semua golongan wanita dengan tidak mengambil kira faktor DUN. Pelbagai program dan aktiviti dirangka setiap tahun untuk dilaksanakan yang melibatkan penglibatan semua lapisan golongan wanita melalui Jawatankuasa Tetap Hal Ehwal Wanita Selangor. Berikut adalah jumlah golongan wanita yang mendapat manfaat bantuan Kerajaan Negeri sehingga Disember 2013 seperti di Lampiran 1.

## MIMBAR SELANGOR

DUN	BIL	RM
Balakong	97	204,250
Bangi	65	118,000
Batu Caves	216	459,167
Batu Tiga	178	344,385
Bukit Antarabangsa	54	105,000
Bukit Gasing	1	3,000
Bukit Lanjan	60	116,500
Chempaka	100	213,500
Damansara Utama	2	4,500
Dengkil	53	99,220
Dusun Tua	44	85,624
Gombak Setia	151	321,260
Hulu Kelang	99	214,200
Ijok	2	1,000
Jeram	26	30,760
Kajang	132	245,500
Kampung Tungku	1	2,000
Kinrara	59	118,000
Kota Alam Shah	22	46,500
Kota Anggerik	58	120,448
Kota Damansara	200	379,033
Kuang	105	231,000
Lembah Jaya	185	378,154
Meru	247	485,720
Pandamaran	21	40,500
Paya Jaras	83	163,610
Pelabuhan Klang	140	273,500
Rawang	133	284,192
Selat Kelang	141	283,947
Sementa	164	320,280
Semenyih	11	20,500
Seri Andalas	127	213,500
Seri Kembangan	16	33,500
Seri Serdang	117	216,500
Seri Setia	50	90,000
Sijangkang	3	3,500
Sri Muda	122	233,500
Subang Jaya	30	54,500

Sungai Pelek	28	69,500
Sungai Pinang	53	102,500
Taman Medan	126	249,308
Taman Templer	74	147,600
Tanjung Sepat	1	1,000
Teratai	31	63,500
<b>JUMLAH</b>	<b>3,628</b>	<b>7,191,658</b>

### SKIMSEL

Cawangan	Bilangan Peserta Sehingga 2013
SabakBernam	1,319
Hulu Selangor	1,141
Kuala Selangor	1,389
Hulu Langat	1,468
Kuala Langat	1,299
Sepang	979
Gombak	322
Petaling	485
Klang	428
<b>SKIMSEL</b>	<b>8,830</b>

**PERTANYAAN-PERTANYAAN MULUT DARIPADA  
Y.B. TUAN JAKIRAN BIN JACOMAH  
(BUKIT MELAWATI)**

**TAJUK : PENULARAN WABAK DENGGI**

270. Jabatan Kesihatan Negeri Selangor (JKNS) mencatatkan hampir 1,000 kes demam denggi baru setiap minggu di Selangor.

Bertanya kepada YAB. Dato' Menteri Besar :

- a) Senaraikan program membanteras wabak denggi yang telah dilaksanakan Kerajaan Negeri bermula 2008 hingga 2014 mengikut daerah dan PBT?
- b) Nyatakan bilangan kes demam denggi dan kematian yang dilaporkan sejak 2008 hingga Januari 2014 mengikut Daerah dan PBT?

**JAWAPAN:**

- a) Berikut adalah senarai program membanteras wabak denggi oleh kerajaan Negeri bermula 2008 hingga 2014 mengikut daerah dan PBT.

**Senarai program/ aktiviti untuk membanteras wabak denggi**

- i. **Program Pencegahan Denggi:**  
**Kempen Kesedaran / Pendidikan Kesihatan** kepada masyarakat serta **agensi/ badan yang berkaitan** tentang **pencegahan jangkitan denggi** melalui konsep '**Kebersihan Setiap Hari, Setiap Masa & Di Mana Jua ("Everyday Cleanliness, Everytime, Everywhere")**'. Kempen serta program diperluas melalui penglibatan media masa/ sosial.
- ii. Penubuhan **skwad denggi** dan **pasukan COMBI ('Communication For Behavioral Impact')** dikalangan persatuan penduduk, agensi kerajaan, agensi swasta dan pertubuhan bukan kerajaan untuk mempertingkatkan penglibatan masyarakat tempatan dalam aktiviti pencegahan dan kawalan denggi
- iii. Melaksanakan mesyuarat/ perbincangan khas denggi melalui:  
**Mesyuarat Mingguan Jawatankuasa Wabak Denggi Daerah**  
**Mesyuarat Wabak Denggi Mingguan di Peringkat Negeri Selangor**
- iv. Menjalankan **langkah-langkah kawalan denggi**, seperti semburan kabus dan larvisiding apabila kes denggi dilaporkan oleh klinik/ hospital kerajaan & swasta termasuk **pendidikan kesihatan khas** seperti pembukaan pondok panans denggi di kawasan terlibat wabak.



- v. Aktiviti khas denggi di kawasan tumpuan awam/ premis termasuk sekolah/ IPTA/IPTS untuk memberi kesedaran serta memastikan tiada pembiakan nyamuk Aedes di premis terlibat. Contohnya melalui **Program Bebas Denggi Sekolah oleh Jabatan Kesihatan Negeri Selangor serta Program Khas** yang dianjurkan oleh setiap PBT.
- vi. **Penguatkuasaan undang-undang**, dengan kompaun minima RM 500, terhadap semua premis yang dikesan positif untuk pembiakan nyamuk Aedes. Ini juga termasuk penutupan tapak binaan yang didapati positif untuk pembiakan nyamuk Aedes.

b) Berikut adalah bilangan kes denggi dan kematian mengikut daerah dari 2010-2014(sehingga 15 Mac 2014)

BIL	DAERAH	TAHUN				
		2010	2011	2012	2013	2014
1	*Petaling	488 (2)	86 (2)	105 (0)	1319 (0)	0 (0)
2	*Hulu Langat	3058 (10)	1364 (5)	1588 (4)	4740 (5)	2542 (4)
3	*Gombak	1597 (2)	640 (0)	439 (0)	1587 (2)	611 (2)
4	*Klang	262 (0)	234 (1)	354 (1)	373 (0)	358 (0)
5	*Hulu Selangor	300 (1)	262 (0)	261 (0)	479 (0)	114 (1)
6	*Kuala Langat	524 (2)	167 (0)	189 (1)	288 (2)	197 (0)
7	*Kuala Selangor	310 (1)	259 (0)	272 (0)	304 (0)	104 (0)
8	*Sepang	229 (0)	89 (0)	214 (0)	663 (2)	80(0)
9	*Sabak Bernam	146 (0)	93 (1)	120 (0)	175 (0)	68 (0)
11	Majlis Perbandaran Selayang	1034 (1)	547 (0)	295 (1)	958 (0)	556 (1)
12	Majlis Perbandaran Subang Jaya	1945 (6)	564 (1)	757 (0)	3233 (5)	1794 (3)
13	Majlis Bandaraya Petaling Jaya	1357 (4)	609 (2)	816 (1)	2739 (4)	1464 (1)
14	Majlis Bandaraya Shah Alam	1583 (9)	992 (1)	1111 (2)	2756 (3)	2076 (3)
15	Majlis Perbandaran Kajang	444 (1)	111 (0)	126 (0)	262 (0)	74 (0)
16	Majlis Perbandaran Ampang Jaya	1826 (4)	800 (0)	768 (0)	2139 (0)	817 (3)
17	Majlis Perbandaran Klang	1264 (2)	952 (1)	1701 (2)	1838 (1)	1218 (3)
	<b>SELANGOR</b>	<b>16,367 (45)</b>	<b>7758 (14)</b>	<b>9113 (12)</b>	<b>23853 (24)</b>	<b>12073 (21)</b>

(..) merujuk kepada bilangan kematian  
 \*kes adalah dibawah PBT namun aktiviti kawalan dilakukan oleh pihak PKD- maklumat sukar diperoleh secara tepat kerana pembahagian kawasan mengikut aktiviti kawalan

\*(..) merujuk kepada bilangan kematian

**PERTANYAAN-PERTANYAAN MULUT DARIPADA  
Y.B. TUAN KAMAROL ZAKI BIN HAJI ABDUL MALIK  
(SUNGAI AIR TAWAR)**

**TAJUK: SIASATAN JAIS DI PEJABAT PERSATUAN BIBLE MALAYSIA**

271. Bertanya kepada YAB Dato' Menteri Besar:

- a) Nyatakan kronologi siasatan JAIS terhadap persatuan tersebut?
- b) Nyatakan SOP siasatan JAIS dalam kes ini dan apakah elemen yang perlu dipinda?
- c) Apakah pendirian kerajaan negeri terhadap proses siasatan tersebut?

**JAWAPAN :**

- a) Kronologi siasatan adalah seperti berikut:

<b>Bil</b>	<b>Tarikh</b>	<b>Butir Penyiasatan</b>
1	6 November 2013	Terima aduan awam berhubung penggunaan Kalimah "Allah".
2	7 November 2013	Keluar arahan laksana risikan.
3	2 Disember 2013	Terima laporan siasatan daripada pegawai risikan.
4	23 Disember 2013	Keluar arahan laksana pemeriksaan di lokasi.
5	2 Januari 2014	Siasatan dan pemeriksaan di lokasi.
6	30 Januari 2014	Kertas Siasatan dilengkapkan dan dihantar ke Pejabat Timbalan Pendakwaraya.
7	6 Februari 2014	Perbincangan Kertas Siasatan di Pejabat Peguam Negara
8	7 Februari 2014	Kertas Siasatan dikembalikan untuk siasatan lanjut.
9	24 Februari 2014	Kertas Siasatan dilengkapkan.
10	25 Februari 2014	Kertas Siasatan dikemukakan dan dibincangkan di Pejabat Peguam Negara.

11	6 Mac 2014	Kertas Siasatan dikembalikan semula dan dikehendaki membuat semakan semula dengan Kemeterian Dalam Negeri.
12	Kini	Sedang dalam semakan pihak Kementerian Dalam Negeri.

- b) JAIS mempunyai Standard Operating Procedure yang digunakan bagi melaksanakan satu-satu siasatan dan tindakan terhadap kesalahan jenayah syariah. Walau bagaimanapun, buat masa ini, JAIS tidak mempunyai SOP yang khusus berhubung satu-satu tindakan yang melibatkan kesalahan di bawah Enakmen Ugama Bukan Islam (Kawalan Perkembangan Dikalangan Orang Islam) 1988. JAIS akan sentiasa menambah baik dan memperincikan SOP yang digunakan dari semasa ke semasa. Untuk makluman, SOP mengenaiya sedang dideraf untuk dibentang dan dibincang dalam Jawatankuasa Kerja Penguatkuasaan Enakmen Kawalan Agama Bukan Islam (Kawalan Perkembangan Dikalangan Orang Islam) 1988 yang ditubuhkan melalui Mesyuarat Majlis Agama Islam Selangor bil.1/2014.
- c) Soalan ini telah **ditolak**. (Surat Tuan Speaker Dewan Negeri (41)d/m.DUN.Sel.30287/17 Jld.17)

**PERTANYAAN-PERTANYAAN MULUT DARIPADA  
Y.B. DATUK HAJI JOHAN BIN ABDUL AZIZ  
(SEMENYIH)**

**TAJUK : LALUAN ATAS (FLY OVER) YANG MENYAMBUNGAN LEBUH RAYA  
LEKAS KE ECOHILL**

272. MPKj telah meluluskan pelan rancangan membina fly-over dari LEKAS ke Ecohill.

Bertanya kepada Y.A.B Dato' Menteri Besar:

- a) Apakah status pengambilan tanah tersebut?
- b) Bilakah kerja-kerja pembinaan akan dimulakan?
- c) Adakah *fly-over* tersebut akan disiapkan sebelum Sijil Menduduki (CF) diserahkan kepada pemilik rumah?

**JAWAPAN :**

- a) Pengambilan tanah tersebut telah diselesaikan dan bayaran telah dibayar kepada individu berkenaan
- b) Kerja pembinaan sedang mula dijalankan dan akan siap pada pertengahan tahun hadapan
- c) *Fly-over* tersebut akan disiapkan sebelum Sijil Kelayakan Menduduki (CF) diserahkan kepada pemilik rumah

**PERTANYAAN-PERTANYAAN MULUT DARIPADA  
Y.B. DATO' HAJI AMIRUDDIN BIN SETRO  
(JERAM)**

**TAJUK: KADAR PENYEDIAAN DAN PERMINTAAN BEKALAN AIR**

273. Bertanya kepada Y.A.B. Menteri Besar:

- a) Apakah kadar penyediaan dan permintaan bekalan air terkini dan unjurannya di Selangor?
- b) Senaraikan nama, jumlah pemohon dan lokasi pihak pemaju dan industri yang tidak mendapat sokongan dari SYABAS kerana kekurangan bekalan air?

**JAWAPAN:**

- a) Terdapat 34 Loji Rawatan Air di Negeri Selangor yang beroperasi untuk merawat air mentah dari sungai-sungai utama di Negeri Selangor antaranya seperti Sungai Selangor, Sungai Semenyih, Sungai Langat bagi membekalkan air terawat kepada SYABAS untuk diagihkan kepada pengguna di Negeri Selangor, Wilayah Persekutuan Kuala Lumpur dan Putrajaya.

Dari segi reka bentuk, 34 loji boleh mengeluarkan sebanyak 4,606 JLH air terawat. Keupayaan optimum berdasarkan kepada rekod pengeluaran tertinggi yang pernah dicapai oleh kesemua loji ini adalah sebanyak 5,282 JLH. Namun jumlah air terawat yang boleh diagihkan oleh SYABAS kepada pengguna adalah berubah-ubah seperti berikut:-

4371JLH	12 Mac 2012
4411 JLH	19 Julai 2012
4436 JLH	01 September 2012
4546 JLH	22 Januari 2013
4566 JLH	05 Mac 2013
4661JLH	01 April 2013
4686 JLH	01 Julai 2013

Manakala, purata jumlah air terawat yang dibilkan kepada pengguna setakat tahun 2013 adalah sebanyak 3014JLH.

Berdasarkan data pengeluaran oleh 34 Loji Rawatan Air yang direkodkan sebanyak 4686 JLH dan data pengebilan yang direkodkan oleh SYABAS sebanyak 3014JLH, dianggarkan sebanyak 1672JLH atau 35% air terawat hilang sebagai air tidak berhasil (NRW). Justeru itu, sekiranya masalah NRW tidak diatasi, maka sebanyak mana jua air terawat dari mana-mana sumber yang dimasukkan ke dalam sistem agihan, sebanyak 35% akan hilang sebagai NRW

sedangkan kos setiap meter padu air tersebut telah pun dikira dan ditanggung oleh pengguna dalam bentuk tarif.

Di dalam beberapa perbincangan dengan pihak Suruhanjaya Perkhidmatan Air Negara (SPAN), adalah dicadangkan bahawa rizab bekalan air yang terbaik perlu disediakan adalah pada tahap 10% - 20% bagi mengurangkan gangguan bekalan air kepada pengguna.

Berdasarkan kepada rizab bekalan air yang tipis, Kerajaan Negeri Selangor berpandangan bahawa selain dari menjadi tanggungjawab Kerajaan Negeri untuk menyediakan kapasiti bekalan air yang mencukupi, adalah juga menjadi tanggung jawab Kerajaan Negeri Selangor untuk memastikan bahawa SYABAS selaku operator tunggal yang dipertanggungjawabkan dalam membekal dan mengagihkan air bersih kepada pengguna merupakan operator yang benar-benar berkemampuan dan kompeten dalam memenuhi tanggungjawab sebagaimana yang diperuntukkan dalam Perjanjian Konsesi.

Kegagalan SYABAS dalam menurunkan NRW kepada 19.98% seperti dijanjikan dalam perjanjian konsesi menunjukkan bahawa SYABAS merupakan operator yang tidak kompeten dan tidak berkemampuan dalam melaksanakan obligasi sebagaimana yang telah diperuntukkan dalam Perjanjian Konsesi. Kegagalan SYABAS menyebabkan negeri Selangor, Kuala Lumpur dan Putrajaya terlepas peluang untuk mendapatkan penjimatan kira-kira 663 JLH yang sepatutnya dihasilkan dari penurunan NRW seperti dijanjikan SYABAS. Kapasiti 663JLH itu adalah lebih kurang jumlah air yang dikeluarkan oleh Loji Sungai Semenyih yang dianggarkan boleh menampung keperluan 353,000 akaun atau dari bilangan orang, boleh menampung penggunaan untuk seramai 1.2 juta orang.

Tidak dinafikan bahawa penyediaan rizab bekalan air yang munasabah adalah penting bagi mengelakkan gangguan bekalan air. Namun demikian, dari segi operasi pembekalan dan pengagihan air kepada pengguna, keupayaan paip mengagihkan air yang ada adalah juga merupakan faktor utama bagi mengurangkan gangguan. Di dalam beberapa perbincangan dengan pihak SPAN, telah diperakukan bahawa terdapat kekangan dalam sistem paip agihan sehingga menyebabkan air yang tersedia dikeluarkan oleh loji rawatan air tidak dapat dibekal dan diagihkan sepenuhnya kepada pengguna.

Selain dari kekangan sistem paip agihan, didapati bahawa di Negeri Selangor, Wilayah Persekutuan Kuala Lumpur dan Putrajaya belum mempunyai sistem *maximum connectivity* yang boleh menghubungkan bekalan dari semua loji utama sedia ada. Sebagai contohnya, kebanyakan loji rawatan air terletak di utara Negeri Selangor dan mendapat sumber air mentah dari Sungai Selangor, sekiranya berlaku pencemaran sumber air mentah hingga menyebabkan loji tidak boleh membuat pengeluaran air bersih, jika terdapat *maximum connectivity* maka air dari loji yang berada di bahagian selatan seperti Loji Sungai Semenyih

dan Loji Sungai Langat boleh membantu mengurangkan gangguan kepada pengguna.

Kerajaan Negeri Selangor telah meneliti dan memantau kemampuan operator air sedia ada dan mendapati banyak kelemahan yang perlu diperbaiki. Justeru itu, bagi mengatasi segala masalah dan kekangan operasi termasuk masalah ketidakcukupan air adalah dengan memuktamadkan penstrukturan semula industri perkhidmatan air Negeri Selangor di bawah Model Holistik.

Dari segi unjuran permintaan air, Kerajaan Negeri Selangor mengambil kira faktor *production growth*, *consumption growth bill* dan penurunan NRW. Dalam penurunan NRW, Kerajaan Negeri menggunakan pakai penurunan 1% setiap tahun dalam unjuran yang dibuat. Ini adalah berdasarkan kepada fahaman dalam pembangunan baru, kadar NRW adalah lebih rendah berbanding kadar NRW di dalam kawasan pembangunan sedia ada. Faktor ini adalah disebabkan pembangunan baru menggunakan sistem paip dan meter air baru manakala pembangunan sedia ada penggantungan adalah kepada sistem paip dan meter yang telah lama, usang dan kebanyakannya rosak.

Berdasarkan kepada faktor-faktor yang telah diambil kira dalam membuat unjuran, Kerajaan Negeri Selangor yakin bahawa bekalan air yang dikeluarkan oleh 34 loji adalah mencukupi sehingga tahun 2017. Namun demikian, sumber-sumber baru perlulah diterokai bagi menampung permintaan air pada tahun 2017.

- b) Setakat 31 Oktober 2013, sejumlah 825 permohonan pembangunan telah ditangguhkan kelulusannya oleh SYABAS. Penelitian awal yang dibuat oleh Kerajaan Negeri Selangor mendapati terdapat pertindihan ke atas data-data yang dibekalkan oleh SYABAS itu. Kerajaan Negeri Selangor telah memaklumkan Suruhanjaya Perkhidmatan Air Negara (SPAN) mengenai pertindihan data tersebut. Dari analisis yang dibuat, nyatalah bahawa ketepatan data yang dibekalkan oleh SYABAS mengenai permohonan tertangguh adalah boleh diragui ketepatannya.

Melalui Perjanjian Konsesi yang telah ditandatangani di antara Kerajaan Persekutuan, Kerajaan Negeri Selangor dan SYABAS, berkuat kuasa pada 01 Januari 2005, semua aset bekalan air telah diserahkan untuk dikendalikan oleh SYABAS. Bermula dari tarikh tersebut, SYABAS adalah satu-satunya pihak tunggal yang telah diberikan kuasa untuk mengendalikan, menyelenggarakan dan mengoperasikan semua aset air di Negeri Selangor, wilayah Persekutuan Kuala Lumpur dan Putrajaya.

Pada masa yang sama, SPAN telah melantik SYABAS sebagai Agensi Perakuan (*Certifying Agency*) bagi memperakukan permohonan-permohonan projek pembangunan baru.



Sebagai operator agihan tunggal dan Agensi Perakuan, segala kawalan ke atas data operasi bekalan air adalah dalam maklumat SYABAS. Tekanan air adalah di bawah operasi SYABAS. Setiap kali berlakunya gangguan bekalan air atau permohonan pembangunan baru yang tidak disokong, SYABAS akan menunding jari kepada Kerajaan Negeri Selangor kerana isu ketidak cukupan air.

Hakikat sebenar yang berlaku, sebagai operator SYABAS telah tidak kompeten dalam melaksanakan tanggung jawab untuk membekalkan air kepada pengguna. SYABAS mendesak supaya sumber air ditambah ke dalam sistem agihan, sedangkan SYABAS tidak pernah mengakui kelemahan dalam menangani masalah Air Tidak Berhasil (NRW). Kejadian paip pecah dan paip bocor yang tidak terkawal telah menyebabkan berlakunya gangguan bekalan air kepada pengguna.

SYABAS telah meminta Kerajaan Negeri Selangor untuk menandatangani Surat Aku janji dan Tanggung Rugi sekiranya Kerajaan Negeri Selangor mahu SYABAS meluluskan permohonan pembangunan baru yang ditangguhkan. Kerajaan Negeri Selangor berpandangan bahawa tindakan SYABAS meminta Kerajaan Negeri Selangor untuk menandatangani Surat Aku janji dan Tanggung Rugi secara tidak langsung menunjukkan bahawa SYABAS tidak berkemampuan dan tidak kompeten di dalam memenuhi tanggung jawab membekal dan mengagihkan air terawat sebagaimana yang diperuntukkan di dalam Perjanjian Konsesi.

Tindakan SYABAS yang tidak kompeten itu jelas melanggar aku janji pihak SYABAS bahawa "*it has the financial, technical, management capability and all other necessary and appropriate skills and qualities to undertake the Concession*". Pihak SYABAS juga di bawah Perjanjian Konsesi telah bersetuju menerima dan melaksanakan konsesi "*at its own risk, cost and expense*". Ini menunjukkan bahawa pihak SYABAS telah pun bersedia untuk menerima dan melaksanakan konsesi yang diberikan semasa menandatangani Perjanjian Konsesi.

Satu mesyuarat telah diadakan oleh Kerajaan Negeri Selangor dan pihak SPAN pada 3 Disember 2013 berkenaan kaedah untuk menyelesaikan permohonan tertangguh ini. Pihak SPAN telah meminta supaya Kerajaan Negeri Selangor mengeluarkan surat aku janji kepada SPAN bagi membolehkan SPAN meluluskan permohonan kelulusan pembangunan yang ditangguhkan oleh SPAN atas alasan ketidakcukupan air.

Lanjutan dari mesyuarat tersebut, Kerajaan Negeri Selangor melalui Majlis Mesyuarat Kerajaan Negeri Selangor (MMKN) ke 37/2013 yang bersidang pada 04 Disember 2013 dan telah disahkan oleh MMKN ke 39/2013 pada 18 Disember 2013 telah bersetuju memberi jaminan kepada SPAN bekalan air dapat dibekalkan sepenuhnya sehingga tahun 2016, MMKN bersetuju seperti berikut:-

- i. YB Setiausaha Kerajaan Negeri mengemukakan surat aku janji kepada SPAN bahawa Kerajaan Negeri memberi jaminan menanggung rugi ke atas sebarang tindakan, prosiding tuntutan kerugian, ganti rugi, bayaran atau kos mungkin dituntut atau ditanggung atau dikenakan ke atas SPAN akibat ketidakupayaan Kerajaan Negeri membekalkan air sebagai balasan persetujuan SPAN menimbang semula 878 permohonan Kebenaran Merancang yang telah dikemukakan oleh pemaju;
- ii. Persetujuan menanggung rugi ini adalah tertakluk dan terpakai selagi tidak wujud kegagalan membekalkan air yang berpunca dari ketidakupayaan, ketidakmampuan dan kecuaiian operator serta kegagalan Agensi Perakuan yang dilantik oleh SPAN bertindak secara profesional. Dalam hal yang sedemikian Kerajaan Negeri Selangor tidak akan bertanggungjawab dan menanggung rugi terhadap apa-apa tuntutan atau tindakan undang-undang yang diambil oleh pemaju yang tidak mendapat bekalan air sebagaimana yang diperakukan; dan
- iii. Aku janji ini terpakai dan berkuat kuasa serta-merta sehingga 31 Disember 2017.

Memandangkan Kerajaan Negeri Selangor telah mengakui bahawa bekalan air bersih adalah mencukupi sehingga tahun 2017 dan sedang menjalankan usaha dan program mitigasi bagi menambahkan kapasiti bekalan air bagi menampung keperluan bekalan air terawat sebelum LRAL 2 dilaksanakan, Kerajaan Negeri Selangor juga telah bersetuju untuk melaksanakan program mitigasi mengikut perancangan agar dapat menampung permintaan bekalan air bagi projek yang diluluskan oleh SPAN.

Oleh yang demikian, pada hemat Kerajaan Negeri Selangor, tidak ada lagi masalah projek pembangunan tertangguh memandangkan Kerajaan Negeri Selangor telah mengeluarkan aku janji bagi menanggung rugi kepada pihak SPAN.

**PERTANYAAN-PERTANYAAN MULUT DARIPADA  
Y.B. TUAN NG TIEN CHEE  
(BALAKONG)**

**TAJUK: PERUNTUKAN MARRIS**

274. Bertanya kepada Y.A.B. Dato' Menteri Besar:-

- a) Nyatakan langkah yang akan di ambil untuk mengatasi kelemahan Kerajaan menguruskan peruntukan MARRIS seperti yang di laporkan di dalam Ketua Audit Negara bagi negeri Selangor.

**JAWAPAN:**

- a) Langkah yang akan diambil untuk mengatasi kelemahan Kerajaan menguruskan peruntukan MARRIS seperti yang di laporkan di dalam Ketua Audit Negara bagi Negeri Selangor adalah seperti berikut:-
- i. Memastikan semua Jabatan/Agensi Pelaksana memahami keperluan sebenar dalam membuat permohonan pelaksanaan kerja-kerja di bawah MARRIS yang selari dengan Garis Panduan Penyenggaraan Jalan Negeri bagi mempercepatkan proses kelulusan;
  - ii. Memastikan semua Jabatan/Agensi Pelaksana mengemaskini data di dalam Sistem MARRIS Online untuk semua jalan di bawah seliaan Jabatan/Agensi Pelaksana;
  - iii. Membuat semakan ke atas jalan-jalan yang berdaftar dan tidak berdaftar;
  - iv. Mengemaskini rekod perubahan taraf jalan (fokus kepada semakan taraf jalan kerana ia memberi kesan kepada per km jalan yang didaftarkan);
  - v. Memastikan Agensi pelaksana menyediakan perancangan awal untuk suku tahun pertama;
  - vi. Selain aktiviti yang dirancang, Jawatankuasa Pentadbiran Kumpulan Wang Amanah Penyenggaraan Jalan Negeri turut mempertimbangkan permohonan-permohonan tambahan yang selaras dengan skop MARRIS berdasarkan kepada keperluan tambahan;
  - vii. Mesyuarat Jawatankuasa Pentadbiran Kumpulan Wang Amanah boleh diadakan sekerap mungkin bagi membincangkan perancangan dan

kemajuan pelaksanaan projek-projekpenyenggaraan jalan negeri di Selangor oleh Agensi Pelaksana; dan

- viii. Penambahbaikan keatas tatacara pengurusan Kumpulan Wang Penyelenggaraan Jalan Negeri ini dibuat dari semasa ke semasa mengikut kesesuaian di Pihak Kerajaan Negeri.

**PERTANYAAN-PERTANYAAN MULUT DARIPADA  
Y.B. TUAN LOH CHEE HENG  
(TELOK DATOK)**

**TAJUK : JALAN ALTERNATIF TANPA TOL**

275. Bertanya kepada Y.A.B. Dato' Menteri Besar:-

- a) Bandar Saujana Putra Puchong mencecah kepadatan 25 ribu penduduk. Adakah Kerajaan Negeri akan menyediakan jalan alternatif tanpa tol kepada penduduk-penduduk ke destinasi Puchong, Kota Kemuning dan Putrajaya bagi tujuan menyelesaikan masalah kesesakan?
- b) Apakah status pembinaan *fly-over* di Persiaran Utama?

**JAWAPAN:**

- a) Status pembinaan *flyover* di Persiaran Utama yang menghubungkan Plaza Tol ELITE *interchange* dan Plaza Tol SKVE *interchange* masih belum dibina. Pihak Permodalan Negeri Selangor Berhad (PNSB) sebagai pemaju utama telah membuat siasatan dan mendapati bahawa jumlah kenderaan (*volume*) yang melalui kedua-dua *interchange* ini serta jumlah kenderaan di dalam Bandar Saujana Putra pada ketika ini masih rendah dan tiada berlaku kesesakan lalulintas yang ketara di Bulatan Persiaran Utama iaitu lokasi *flyover* yang dicadangkan.

**PERTANYAAN-PERTANYAAN MULUT DARIPADA  
Y.B. TUAN NG SZE HAN  
(KINRARA)**

**TAJUK: MASALAH KEKURANGAN TEMPAT MELETAK KENDERAAN**

276. Masalah kekurangan tempat meletak kenderaan di Puchong Jaya adalah serius dan telah menyebabkan kesesakan lalu lintas.

Bertanya Kepada YAB Dato Menteri Besar :

- a) Adakah kerajaan negeri bercadang untuk mengadakan sistem *Park and Ride* di Puchong?
- b) Apakah tindakan kerajaan negeri untuk menyelesaikan masalah meletak kenderaan secara haram?

**JAWAPAN :**

- a) Majlis **belum** mempunyai cadangan untuk mengadakan sistem *Park and Ride* di Puchong
- b) Tindakan yang diambil oleh Majlis:
  - i. Mengeluarkan kompaun
  - ii. Menunda
  - iii. Kunci tayar

**PERTANYAAN-PERTANYAAN MULUT DARIPADA  
Y.B TUAN BUDIMAN BIN MOHD ZOHDİ  
(SUNGAI PANJANG)**

**TAJUK: PENCEROBOHAN PUKAT TUNDA**

277. Bertanya kepada Y.A.B. Dato' Menteri Besar:

- a) Apakah usaha Kerajaan Negeri bagi menangani pencerobohan Pukat Tunda?
- b) Apakah tindakan yang telah diambil kepada pemilik pukat tunda?

**JAWAPAN:**

a) dan b)

Jabatan Perikanan telah mengeluarkan surat tunjuk sebab kepada pemilik-pemilik vesel pukat tunda yang terlibat dalam pencerobohan sekiranya didapati berlaku dan tindakan pelesenan juga akan diambil iaitu dengan menggantung lesen vesel, tidak memperbaharui atau terus membatalkan lesen vesel pukat tunda.

Jabatan Perikanan juga juga tidak menggalakkan penggunaan pukat tunda dan telah membekukan lesen baru sejak tahun 1982 serta sentiasa mencari jalan mengurangkan impaknya kepada sumber perikanan. Mulai 1 November 2013, Jabatan Perikanan Malaysia telah menguatkuasakan peraturan baru dengan penggunaan saiz mata keroncong pukat tunda tidak kurang 38 milimeter (38mm) bagi nelayan zon B. Tujuan utama penguatkuasaan tersebut adalah untuk mengurangkan tekanan terhadap sumber perikanan terutamanya penangkapan anak-anak ikan komersil di kawasan pesisir pantai.

**PERTANYAAN-PERTANYAAN MULUT DARIPADA  
Y.B. DATUK ROSNI BINTI SOHAR  
(HULU BERNAM)**

**TAJUK: BANTUAN ZAKAT**

278. Bertanya kepada Y.A.B. Dato' Menteri Besar:

- a) Berapakah jumlah penerima zakat dari kalangan wanita berdasarkan kumpulan 8 asnaf mengikut DUN?
- b) Berapakah jumlah peruntukan yang telah diberikan kepada kelompok ini?

**JAWAPAN:**



**PERTANYAAN-PERTANYAAN MULUT DARIPADA  
Y.B TUAN HAJI SULAIMAN BIN HAJI ABDUL RAZAK  
(PERMATANG)**

**TAJUK : PENURUNAN PELABURAN DI SELANGOR**

279. Selangor mencatatkan pelaburan RM3.4 bilion sehingga Ogos 2013 berbanding RM11.7 bilion pada tahun 2012.

Bertanya kepada Y.A.B. Dato' Menteri Besar :

- a) Apakah faktor utama penurunan mendadak ini?
- b) Apakah tindakan Kerajaan Negeri bagi membendung penurunan tersebut?
- c) Apakah kesan sosioekonomi negeri jangka pendek dan jangka panjang hasil penurunan pelaburan ini?

**JAWAPAN:**

- a) Antara faktor utama penurunan prestasi pelaburan ini adalah disebabkan oleh;-
  - 1. Kesan kemerosotan ekonomi global yang menyebabkan para pelabur mengambil langkah berhati-hati dalam perancangan pengembangan perniagaan mereka.
  - 2. Kos memulakan perniagaan yang agak tinggi di Selangor seperti harga tanah yang agak mahal.
  - 3. Kekurangan kawasan industri yang siap dibangunkan dengan kemudahan infra.
  - 4. Persaingan dengan negeri-negeri lain seperti Johor, Pulau Pinang, Negeri Sembilan dan lain-lain negeri yang menawarkan kawasan industri yang telah siap dibangunkan dengan kemudahan infra serta harga tanah yang lebih kompetitif

Namun begitu, jumlah pelaburan yang diterima sepanjang tahun 2013 tidak lah menunjukkan perbezaan yang besar dimana pada tahun 2013 sebanyak RM 9.83 bilion nilai pelaburan telah diluluskan berbanding sebanyak RM 11.74 bilion pada tahun 2012.

- b) Langkah-langkah yang diambil oleh pihak Kerajaan Negeri bagi membendung penurunan prestasi pelaburan adalah seperti berikut;-

### **1. Pengurusan**

- i. Menggalakkan pertumbuhan kawasan perindustrian baru dan memperkenalkan konsep pembangunan kawasan perindustrian yang lebih selesa dan kondusif.
- ii. Membantu para pelabur mendapatkan kelulusan pembangunan bagi membolehkan mereka memulakan operasi dalam tempoh yang cepat.
- iii. Konsep Mesra Pelabur yang diterapkan dengan mengadakan lawatan dan perjumpaan dengan pihak industri secara berkala bagi mendapatkan maklum balas mengenai permasalahan yang dihadapi oleh pihak industri/pelabur di Selangor serta membantu pihak syarikat sekiranya ada perancangan untuk penambahan pelaburan.
- iv. Mempercepatkan proses penyelesaian masalah yang dihadapi pihak industri.
- v. Pemantauan yang lebih kerap terhadap projek-projek yang sedang dilaksanakan.
- vi. Melipat gandakan usaha promosi pelaburan ke negara-negara yang berpotensi.

### **2. Networking**

- i. Meningkatkan usaha promosi di luar Negara seperti program lawatan pengalakkan pelaburan. Setiap tahun, Kerajaan Negeri melalui SSIC akan merangka program lawatan ke luar Negara sekurang-kurangnya empat (4) kali setahun ke Negara yang berpotensi.
- ii. Meningkatkan jaringan *networking* dengan kedutaan-kedutaan asing di Malaysia, Dewan-Dewan Perniagaan Asing melalui program kunjungan hormat yang diadakan dari masa ke semasa.
- iii. Melantik wakil di luar Negara bagi membantu mempromosikan peluang-peluang pelaburan di Negara berkenaan.
- iv. Mewujudkan jaringan kerjasama strategik dengan syarikat milikan asing yang ada di Selangor bagi memperkenalkan negeri Selangor kepada pelabur-pelabur di Negara mereka.

### **3. Promosi**

- i. Mempromosikan peluang-peluang pelaburan melalui pengiklanan dalam media cetak atau elektronik dalam dan luar Negara.
- ii. Penyertaan dalam pameran yang bertaraf antarabangsa.

c) Antara kesan sosioekonomi negeri jangka pendek dan jangka panjang hasil penurunan pelaburan ini adalah seperti berikut;-

#### **1. Kesan Jangka Pendek:**

- i. Mengurangkan potensi peluang pekerjaan
- ii. masalah sosial seperti kes kecurian kerana kekurangan sumber pendapatan.
- iii. Mengurangkan sumber pendapatan Pihak Berkuasa Tempatan melalui cukai pintu dimana pihak industri merupakan penyumbang terbesar kepada hasil pendapatan Pihak Berkuasa Tempatan.
- iv. Menjejaskan pertumbuhan industri-industri perkhidmatan sokongan seperti industri perbankan, pergudangan dan logistik dan lain-lain industri perkhidmatan yang berkaitan.

#### **2. Kesan Jangka Panjang**

- i. Kemerosotan pertumbuhan ekonomi negara.
- ii. Menjejaskan pertumbuhan KDNK negeri dan Negara secara amnya kerana sektor perindustrian merupakan sektor penyumbang kedua terbesar kepada KDNK Negeri selepas sektor perkhidmatan.
- iii. Menjejaskan pertumbuhan dan pembangunan pusat pertumbuhan baru dan pembangunan fizikal di Negeri Selangor.

Namun begitu, kesan penurunan jumlah pelaburan di sektor perkilangan ini tidaklah memberi kesan impak sosioekonomi yang besar kepada Negeri Selangor kerana aktiviti-aktiviti ekonomi yang lain seperti pembangunan hartanah, perkhidmatan pelabuhan, logistik, pendidikan, perubatan, pelancongan dan lain-lain masih rancak membangun.

**PERTANYAAN-PERTANYAAN MULUT DARIPADA  
Y.B. TUAN MAT NADZARI BIN AHMAD DAHLAN  
(BATANG KALI)**

**TAJUK : SEKTOR PERKHIDMATAN**

280. Sektor perkhidmatan adalah penyumbang utama ekonomi negeri yang semakin berkembang.

Bertanya kepada Y.A.B. Dato' Menteri Besar:

- a) Apakah definisi sektor perkhidmatan dalam konteks ekonomi negeri?
- b) Nyatakan nilai sumbangan sektor ini bagi rakyat dan ekonomi negeri dari 2008-2013?
- c) Apakah prospek perkembangan sektor ini di tahun 2014?

**JAWAPAN:**

- a) Secara amnya, sektor perkhidmatan adalah salah satu sektor dalam ekonomi negara yang melibatkan pembekalan perkhidmatan (*services*) kepada pengeluar dan pengguna. Ianya juga dikenali sebagai sektor ekonomi *tertiary*. Berbanding negeri-negeri lain, sektor perkhidmatan negeri Selangor adalah yang paling besar dari segi sumbangan kepada sektor perkhidmatan Malaysia di mana anggaran sumbangan sektor perkhidmatan kepada ekonomi negeri Selangor adalah berjumlah 60.37 % pada tahun 2013. Manakala anggaran sumbangan daripada sektor-sektor lain adalah seperti berikut :
  - i) Sektor pertanian & perlombongan – 1.8 %
  - ii) Sektor pembuatan – 32.49 %
  - iii) Sektor pembinaan – 5.34 %
- b) Dari segi nilai (nilai ditambah dalam bentuk Ringgit Malaysia), sektor perkhidmatan mencatatkan peningkatan daripada RM81,916 juta pada tahun 2008 kepada RM108,830 juta pada tahun 2013. Dari segi sumbangan kepada ekonomi (KDNK) negeri Selangor, sektor perkhidmatan telah secara konsisten menyumbang sekitar 60% kepada ekonomi negeri dari tahun 2008 hingga 2013.
- c) Sektor perkhidmatan negeri Selangor dianggarkan tumbuh di antara 5.6% hingga 6.4% pada tahun 2014 dengan sumbangan sekitar 60.0% hingga 60.5% kepada KDNK negeri.

**PERTANYAAN-PERTANYAAN MULUT DARIPADA  
Y.B. TUAN MOHAMED AZMIN BIN ALI  
(BUKIT ANTARABANGSA)**

**TAJUK : HASIL KUTIPAN CUKAI KERAJAAN**

281. Bertanya kepada Y.A.B. Dato' Menteri Besar :-

- a) Berapakah jumlah kutipan cukai tanah sama ada dalam bentuk premium bagi pemberimilikan tanah, *conversion* dan cukai tahunan tanah persendirian yang menyumbang kepada hasil negeri bagi tahun 2011, 2012, 2013 mengikut Daerah dan nyatakan peratusan bagi setiap pecahan ?

**JAWAPAN:**

**PERTANYAAN-PERTANYAAN MULUT DARIPADA  
Y.B. TUAN LAU WENG SAN  
(KAMPUNG TUNKU)**

**TAJUK: PEMBELIAN LORI-LORI SAMPAH OLEH KDEB**

282. Bertanya kepada YAB Dato' Menteri Besar :

- a) Apakah harga, jenama, jenis dan bilangan kompaktor (lori sampah) yang dibeli oleh KDEB untuk menyelesaikan masalah sampah di Selangor?
- b) Siapakah yang sedang mengguna kompaktor-kompaktor ini dan bagaimana ianya disewa kepada kontraktor-kontraktor kutipan sisa domestik?

**JAWAPAN:**

- a) KDEB telah membeli 50 unit lori kompaktor jenama DONG FENG dengan harga RM255,000.00 setiap unit.
- b) Lori kompaktor digunakan oleh Majlis Daerah Kuala Selangor dan Hebat Abadi Sdn Bhd (anak syarikat KDEB).

Kontrak sewaan telah dimeterai di antara KDEB dan MBSA yang membolehkan MBSA untuk menyewakan lori kompaktor kepada penyewa yang berminat, seperti Pihak Berkuasa Tempatan lain & kontraktor-kontraktor kutipan sisa domestik.

Tinjauan ke atas lori kompaktor yang digunakan oleh kontraktor-kontraktor kutipan sisa domestik di Selangor mendapati bahawa kebanyakan lori kompaktor yang digunakan adalah usang dan memerlukan gantian dengan segera. KDEB sudah menawarkan pajakan lori kompaktor kepada Pihak Berkuasa Tempatan dan kontraktor-kontraktor kutip sampah di Selangor dan juga negeri lain.

**PERTANYAAN-PERTANYAAN MULUT DARIPADA  
Y.B. TUAN NG SUEE LIM  
(SEKINCHAN)**

**TAJUK: MOU PENSTRUKTURAN SEMULA INDUSTRI AIR NEGERI SELANGOR**

283. Bertanya kepada Y.A.B. Dato' Menteri Besar:

- a) Sila nyatakan kenapa MOU tersebut ditandatangani dengan begitu tergesa-gesa?
- b) Sila huraikan dengan terperinci kandungan MOU dan Perjanjian penstrukturan tersebut?
- c) Sila nyatakan apakah pelan perancangan Kerajaan selepas penstrukturan tersebut dan apakah faedah jangka pendek dan jangka panjang terhadap rakyat Negeri Selangor?

**JAWAPAN:**

- a) Dengan mengambil kira mandat yang diberikan oleh rakyat Negeri Selangor dan dalam usaha untuk merealisasikan Agenda Merakyatkan Ekonomi Selangor untuk kepentingan rakyat Negeri Selangor, Kerajaan Negeri Selangor sentiasa meletakkan kepentingan rakyat Negeri Selangor yang juga merupakan pengguna perkhidmatan air di Negeri Selangor, Wilayah Persekutuan Kuala Lumpur dan Putrajaya sebagai agenda utama di dalam apa jua tindakan yang dibuat berkaitan industri perkhidmatan air.

Hasrat utama Kerajaan Negeri Selangor untuk memuktamadkan penstrukturan ini adalah untuk memastikan pengguna di Negeri Selangor, Wilayah Persekutuan Kuala Lumpur dan Putrajaya mendapat perkhidmatan air yang mengutamakan tahap kecekapan dan keberkesanan perkhidmatan serta memperkukuhkan integriti, daya saing dan kemampuannya di samping mencapai tarif air munasabah yang tidak membebankan rakyat keseluruhannya

Langkah untuk menyusun semula Industri Perkhidmatan Air di Negeri Selangor adalah selaras dengan hasrat dan matlamat Kerajaan Persekutuan untuk menyusun semula industri perkhidmatan air ke arah satu perkhidmatan yang efisien, efektif, berdaya saing dan mampan.

Industri perkhidmatan air negeri Selangor, Wilayah Persekutuan Kuala Lumpur dan Putrajaya dibelenggu dengan pelbagai isu dan masalah operasi, antaranya kadar NRW yang tinggi, perbelanjaan CAPEX SYABAS yang melebihi anggaran yang diperuntukkan di dalam Perjanjian Konsesi, kadar tarif yang membebankan pengguna dan lain-lain masalah hingga menjejaskan perkhidmatan kepada pengguna. Matlamat utama Kerajaan Negeri Selangor adalah untuk menstrukturkan semula industri perkhidmatan air ke arah satu industri yang holistik, efisien, efektif, berdaya saing dan mampan adalah selaras dengan

matlamat Kerajaan Persekutuan yang menyedari bahawa bekalan air adalah keperluan asas yang perlu dibekalkan kepada setiap pengguna tanpa mengira fahaman politik;

Kerajaan Negeri Selangor menekankan sebagai keperluan asas, perkhidmatan air perlu diuruskan dengan mementingkan ketelusan, akauntabiliti, efisien dan tidak mementingkan keuntungan semata-mata. Pengurusan air yang efisien dan berdaya maju hanya boleh dicapai melalui operator yang dimiliki penuh oleh Kerajaan Negeri dan bukannya melalui syarikat persendirian yang mementingkan keuntungan sebagai matlamat utamanya.

Model Holistik yang dicadangkan oleh Kerajaan Negeri Selangor sememangnya telah terbukti sebagai penyelesaian ke atas semua masalah pengurusan bekalan air secara komprehensif dan dapat menjamin pengurusan air yang mengutamakan tahap kecekapan dan keberkesanan perkhidmatan serta memperkukuhkan integriti, daya saing dan kemapanannya di samping tidak membebankan rakyat keseluruhannya sebagaimana yang telah dicapai di kejayaan pelaksanaan Model Holistik di Penang, Perak, Melaka, Negeri Sembilan dan Johor.

Keputusan mengenai penstrukturan semula industri perkhidmatan air Negeri Selangor berdasarkan Model Holistik telah bermula seawal tahun 2007 lagi di mana Kerajaan Negeri Selangor melalui Majlis Mesyuarat Kerajaan Negeri Selangor (MMKN) ke 21/2007 yang bersidang pada 11 Julai 2007, telah bersetuju dengan penyusunan semula Pemegang Konsesi Air Selangor di bawah satu konsortium yang akan diterajui oleh Kumpulan Darul Ehsan Berhad (KDEB).

Selanjutnya Kementerian Tenaga Teknologi Hijau dan Air (KTTHA) melalui surat bertarikh 11 Februari 2008 telah memaklumkan Kerajaan Negeri Selangor bahawa melalui Mesyuarat Jemaah Menteri pada 16 Januari 2008 telah menimbang dan memutuskan:-

- i) supaya KDEB mengambil alih operasi dan penyelenggaraan bagi rawatan dan pembekalan air di Negeri Selangor, Wilayah Persekutuan Kuala Lumpur dan Putrajaya termasuk Loji Langat 2; dan
- ii) supaya Kerajaan Negeri Selangor bekerjasama dengan Kementerian Tenaga Teknologi Hijau dan Air dan Pengurusan Aset Air Berhad (PAAB) dalam melaksanakan penstrukturan semula perkhidmatan air di Negeri Selangor, Wilayah Persekutuan Kuala Lumpur dan Putrajaya secara holistik. KDEB akan menjadi peneraju utama dalam konsortium baru.

Beberapa perbincangan telah dibuat di antara Kerajaan Negeri Selangor dan Kerajaan Persekutuan melalui KTTHA untuk memuktamadkan penstrukturan ini, namun hingga hari ini, penstrukturan semula industri perkhidmatan air Negeri Selangor masih belum dapat dimuktamadkan.



Kerajaan Negeri Selangor telah bersungguh-sungguh dalam membuat beberapa tawaran pengambilalihan syarikat Pemegang Konsesi Air semenjak tahun 2009 hingga akhirnya tahun 2013, namun tawaran-tawaran tersebut ditolak secara langsung atau bersyarat oleh Pemegang Konsesi Air.

Tambahan pula, sepanjang tahun 2008 hingga 2012, Kerajaan Persekutuan sentiasa menegaskan bahawa Kerajaan Negeri Selangor hendaklah menyelesaikan apa-apa isu pengambilalihan syarikat konsesi air melalui transaksi komersial *willing buyer willing seller* tanpa penglibatan Kerajaan Persekutuan, walaupun tanggung jawab mengenai perkhidmatan dan bekalan air telah diletakkan bersama kepada Kerajaan Persekutuan dan Kerajaan Negeri di bawah Perlembagaan Malaysia melalui pindaan Perlembagaan di bawah Akta Perlembagaan (Pindaan) 2005 yang memindahkan perkhidmatan dan bekalan air dari Senarai Negeri kepada Senarai Bersama di bawah Senarai Perundangan, Perlembagaan Persekutuan.

Kerajaan Negeri Selangor setakat 31 Disember 2013 tidak berupaya untuk memuktamadkan penstrukturan semula industri perkhidmatan air di Negeri Selangor berdasarkan konsesi *willing seller willing buyer*. Ketidakupayaan Kerajaan Negeri Selangor di dalam memuktamadkan penstrukturan tersebut adalah berpunca dari kerakusan Syarikat Pemegang Konsesi Air menetapkan harga pengambilalihan yang melampau.

Dalam menentukan nilai yang perlu dibayar kepada syarikat konsesi air sedia ada, Kerajaan Negeri Selangor amat menitik beratkan kepentingan pengguna dan pada masa yang sama tidak merugikan mana-mana pihak. Justeru itu, Kerajaan Negeri Selangor berpegang kepada prinsip Kerajaan Persekutuan sebagaimana yang telah dibentangkan di dalam Dewan Rakyat pada 30 Jun 2008 seperti berikut:-

“Kementerian ini amat peka kepada implikasi dan kesan pengambilalihan aset dan tanggungan pada harga yang tinggi dan tidak kos efektif. Ia akan menyebabkan kadar sewa pajak yang tinggi dan yang akhirnya akan turut dirasai oleh pengguna melalui kadar tarif air yang tinggi. Oleh yang demikian, kementerian ini akan memastikan keadaan tersebut tidak berlaku semasa proses pengambilalihan aset dan tanggungan air terutamanya yang melibatkan syarikat konsesi air.”

Dalam proses untuk mengambil alih semula perkhidmatan bekalan air dari Pemegang Konsesi untuk diuruskan oleh Kerajaan Negeri sepenuhnya, ia perlu melalui proses *deprivatisation* yang akan melibatkan banyak pihak. *Deprivatisation* akan menjurus kepada penamatan perjanjian konsesi sedia ada. Perlembagaan Malaysia memperuntukkan bahawa tiada seorang pun boleh dilucutkan hartanya kecuali mengikut undang-undang dan tiada undang-undang yang boleh memperuntukkan pengambilan atau penggunaan harta dengan paksa tanpa pampasan yang memadai.

Oleh yang demikian, dalam melaksanakan pengambilalihan semula perkhidmatan bekalan air dari Pemegang Konsesi, Kerajaan Negeri adalah tertakluk kepada terma dan syarat perjanjian di mana sejumlah pampasan perlu untuk disediakan untuk dibayar kepada Pemegang Konsesi. Sekiranya Pemegang Konsesi tidak dibayar pampasan yang setimpal, perkara ini boleh mendedahkan Kerajaan Negeri kepada tindakan undang-undang dan pada masa yang sama Kerajaan Negeri boleh dianggap bertindak bertentangan dengan Perlembagaan Malaysia.

Kaedah penetapan nilai bagi mengambil alih syarikat pemegang konsesi air adalah berdasarkan *fair market value* dengan pulangan 12% ke atas pelaburan yang telah dibuat. Kerajaan Negeri Selangor berpendirian bahawa adalah tidak wajar untuk membayar pampasan yang terlampau tinggi dan *over price* kepada pemegang saham syarikat konsesi air memandangkan syarikat-syarikat ini telah beroperasi sehingga berjaya mengaut pulangan modal serta mencapai jangkauan keuntungan *shareholders IRR* dalam bentuk pembayaran dividen. Namun, sekiranya syarikat konsesi ini masih tidak mempertikaikan nilai pampasan yang dibayar oleh Kerajaan Negeri Selangor, mereka boleh merujuk isu pampasan tersebut untuk diputuskan oleh Badan Timbang Tara Bebas Antarabangsa, di mana Kerajaan Negeri Selangor bersedia untuk mematuhi apa jua keputusan yang dibuat oleh Badan Timbang Tara Bebas Antarabangsa tersebut.

Kerajaan Negeri adalah tidak berupaya untuk memberikan nilai yang melebihi apa yang telah ditawarkan. Tambahan pula sebarang nilai yang melebihi nilai yang telah ditawarkan akan memberikan kesan yang banyak kepada Industri Perkhidmatan Air Negeri Selangor seperti kadar sewa pajakan dengan PAAB yang tinggi yang akhirnya akan memberi kesan kepada kos operasi yang akhirnya akan ditanggung oleh pengguna dalam bentuk tarif yang tinggi. Keadaan ini adalah bertentangan dengan hasrat Kerajaan Negeri dalam mencapai Agenda Merakyatkan Ekonomi Selangor.

Namun demikian, melalui surat bertarikh 09 September 2013 dari YB Menteri Tenaga Teknologi Hijau dan Air memaklumkan Kerajaan Negeri Selangor akan keputusan Jemaah Menteri dalam mesyuarat pada 28 Ogos 2013 yang telah membuat keputusan antaranya:-

“urusan pengambilalihan syarikat-sarikat konsesi air perlu diselesaikan sendiri oleh Kerajaan Negeri Selangor dan syarikat-syarikat konsesi air dalam tempoh 3 bulan. Sekiranya ia masih tidak dapat diselesaikan, Kerajaan persekutuan melalui Suruhanjaya Perkhidmatan Air Negara (SPAN) akan mempertimbangkan tindakan atas dasar kepentingan negara mengikut Seksyen 114 Akta Industri Perkhidmatan Air Negara (Akta 655) bermula 01 Januari 2014.

Berdasarkan kepada keputusan Jemaah menteri tersebut, Kerajaan Negeri Selangor akhirnya pada 31 Disember 2013, menyerahkan kepada budi bicara Menteri Tenaga Teknologi Hijau dan Air bagi menguatkusakan peruntukan Seskyen 114 di bawah Akta 655 bagi mengambil alih syarikat konsesi air itu.

Sekiranya penstrukturan semula ini tidak dapat dimuktamadkan sebagaimana yang dirancang oleh Kerajaan Negeri Selangor, maka industri perkhidmatan air sedia ada akan dibebankan dengan masalah-masalah utama yang akhirnya boleh merugikan rakyat dan menjejaskan operasi industri itu. Antara masalah utama yang telah dikenal pasti oleh Kerajaan Negeri Selangor adalah seperti berikut:-

- (i) kekangan aliran tunai yang dihadapi oleh SYABAS hingga menyebabkan SYABAS berada dalam keadaan keberhutangan yang sangat meruncing dan boleh menyebabkan kegagalan dalam membayar harga pembelian air dengan penuh kepada Operator Rawatan Air di mana ini mengakibatkan SYABAS mempunyai tanggungan jumlah tertunggak kepada operator rawatan air dianggarkan sebanyak RM5.0 billion yang akan terus meningkat;
- (ii) kekangan aliran tunai SYABAS telah menyebabkan bayaran separa 42% dibayar kepada Operator Rawatan Air yang sekali gus turut menjejaskan aliran tunai Operator Rawatan Air yang mana jika tidak diatasi boleh menjejaskan operasi;
- (iii) SYABAS tidak berjaya di dalam memenuhi obligasi di bawah Perjanjian Konsesi dalam mencapai sasaran pengurangan Non Revenue Water (NRW) sebanyak 20% seperti mana yang diperuntukkan di dalam Perjanjian Konsesi walaupun SYABAS telah diberikan bantuan kewangan dari Kerajaan Persekutuan untuk menangani masalah.
- (iv) Keadaan industri yang tidak holistik akan terus menyumbang kepada pengurusan air yang tidak cekap dan kos operasi yang sangat tinggi seperti kadar Bulk Supply Rate (BSR), Fixed Monthly Payment (FMP), kos yang mana semua kos ini akan dipindahkan kepada pengguna melalui kenaikan tarif yang tinggi lagi membebankan.

Pindaan Perlembagaan pada tahun 2005 telah meletakkan air di bawah Senarai 111- Senarai Bersama. Melalui Akta Industri Perkhidmatan Air 2006 (Akta 655) telah diperuntukkan bahawa Kerajaan Persekutuan mempunyai kuasa eksekutif berkenaan dengan segala perkara berhubungan dengan sistem bekalan air dan perkhidmatan air di seluruh Semenanjung Malaysia dan Wilayah-wilayah Persekutuan Putrajaya dan Labuan.

Justeru itu, Kerajaan Negeri Selangor berpendirian bahawa pindaan ke atas Jadual Sembilan Perlembagaan Persekutuan pada tahun 2005 tersebut dengan memasukkan bekalan air dan perkhidmatan di bawah Senarai Bersama tidak membawa maksud bahawa Kerajaan Persekutuan telah mengambil alih

sepenuhnya urusan berkaitan bekalan air daripada bidang kuasa Kerajaan Negeri sehingga berlakunya *federalization of water industry*, sebaliknya pindaan Perlembagaan tersebut telah memberi mandat bahawa industri perkhidmatan air perlu diuruskan secara bersama oleh Kerajaan Persekutuan dan Kerajaan Negeri.

Berdasarkan kepada pemahaman bahawa industri perkhidmatan air perlu diuruskan secara bersama oleh Kerajaan Persekutuan dan Kerajaan Negeri, maka dalam usaha untuk menyelesaikan semua kemelut yang dihadapi dalam industri perkhidmatan air di Negeri Selangor dan bagi mengelakkan keburukan yang lebih besar lagi menimpa industri ini, Kerajaan Negeri Selangor telah bersetuju untuk menandatangani Memorandum Persefahaman dengan Kerajaan Malaysia pada 26 Februari 2014.

Memorandum Persefahaman ini adalah sebagai langkah pertama menuju ke arah kerjasama antara Kerajaan Persekutuan dan Kerajaan Negeri Selangor dalam memuktamadkan penstrukturan semula industri perkhidmatan air setelah hampir enam (6) tahun sebelum ini Kerajaan Persekutuan melepaskan semua urusan tersebut kepada Kerajaan Negeri Selangor.

Segala perkara berkaitan dengan penstrukturan semula industri perkhidmatan air ini sebelum Memorandum Persefahaman tersebut ditandatangani telah dibincangkan melalui jawapan-jawapan soalan dewan semenjak Dewan Negeri bersidang di bawah kerajaan baru bermula pada tahun 2008 lagi.

Melalui kerjasama ini, Kerajaan Persekutuan melalui YB Menteri Tenaga Teknologi Hijau dan Air boleh menguatkuasakan peruntukan di dalam Akta 655 khususnya dalam memuktamadkan penstrukturan industri perkhidmatan air di Negeri Selangor. Di samping itu, melalui Pengurusan Aset Air Berhad (PAAB) pula telah dipersetujui supaya suntikan modal sebanyak RM2.0 bilion diberikan kepada Kerajaan Negeri Selangor bagi tujuan membantu Kerajaan Negeri Selangor dalam menanggung ekuiti yang perlu dibayar kepada syarikat Pemegang Konsesi Air.

- b) Kerajaan Negeri Selangor telah menandatangani Memorandum Persefahaman dengan Kerajaan Malaysia pada 26 Februari 2014. Memorandum Persefahaman yang telah ditandatangani oleh Kerajaan Malaysia dan Kerajaan Negeri Selangor adalah merupakan sebahagian dari Kertas Jemaah Menteri dan diklasifikasikan sebagai Dokumen Terperingkat. Sebarang pendedahan ke atas Memorandum tersebut kepada pihak lain selain daripada yang telah dipersetujui, boleh menyebabkan pihak-pihak terdedah kepada tindakan di bawah Akta Rahsia Rasmi 1972.

Kerajaan Negeri Selangor melalui Majlis Mesyuarat Kerajaan Negeri telah meluluskan pendedahan Memorandum Persefahaman tersebut kepada umum melalui ketetapan Dewan Negeri Selangor di mana Memorandum tersebut akan diserahkan kepada Sekretariat Dewan negeri Selangor dan diletakkan di suatu tempat khas yang disediakan oleh pihak Dewan Negeri untuk diakses oleh umum selama dua (2) minggu bermula dari hari Sidang Dewan Negeri pada 07 hingga 18 April 2014 berpandukan kepada garis panduan yang ditetapkan.

- c) Sekiranya penstrukturan semula ini tidak dapat dimuktamadkan sebagaimana yang dirancang oleh Kerajaan Negeri Selangor, maka industri perkhidmatan air sedia ada akan dibebankan dengan masalah-masalah utama yang akhirnya boleh merugikan rakyat dan menjejaskan operasi industri itu. Antara masalah utama yang telah dikenal pasti oleh Kerajaan Negeri Selangor adalah seperti berikut:-
- (i) kekangan aliran tunai yang dihadapi oleh SYABAS hingga menyebabkan SYABAS berada dalam keadaan keberhutangan yang sangat meruncing dan boleh menyebabkan kegagalan dalam membayar harga pembelian air dengan penuh kepada Operator Rawatan Air di mana ini mengakibatkan SYABAS mempunyai tanggungan jumlah tertunggak kepada operator rawatan air dianggarkan sebanyak RM5.0 billion yang akan terus meningkat;
  - (ii) kekangan aliran tunai SYABAS telah menyebabkan bayaran separa 42% dibayar kepada Operator Rawatan Air yang sekali gus turut menjejaskan aliran tunai Operator Rawatan Air yang mana jika tidak diatasi boleh menjejaskan operasi;
  - (iii) SYABAS tidak berjaya di dalam memenuhi obligasi di bawah Perjanjian Konsesi dalam mencapai sasaran pengurangan Non Revenue Water (NRW) sebanyak 20% seperti mana yang diperuntukkan di dalam Perjanjian Konsesi walaupun SYABAS telah diberikan bantuan kewangan dari Kerajaan Persekutuan untuk menangani masalah.
  - (iv) Keadaan industri yang tidak holistik akan terus menyumbang kepada pengurusan air yang tidak cekap dan kos operasi yang sangat tinggi seperti kadar Bulk Supply Rate (BSR), Fixed Monthly Payment (FMP), kos yang mana semua kos ini akan dipindahkan kepada pengguna melalui kenaikan tarif yang tinggi lagi membebankan.

Kos operasi dalam merawat air mentah untuk dijadikan air terawat oleh operator rawatan air perlu ditanggung oleh SYABAS dalam bentuk Kadar Air Pukul (*Bulk Supply Rate*) di mana dalam pengiraan kadar ini turut memasukkan kadar *Fixed Monthly Payment* di mana kadar Air Pukul dan *Fix Monthly Payment* ini meningkat setiap tahun sepanjang tempoh Konsesi Operator Rawatan Air berkuata kuasa.

Kos-kos ini telah menyumbang kepada tarif air yang tinggi dan perlu disemak setiap tiga (3) tahun sekali sepanjang Perjanjian Konsesi SYABAS berkuat kuasa dan kenaikan tarif ini dapat dilihat seperti jadual di bawah:-

<b>Pelarasan Tarif</b>	<b>Tarikh Pelarasan Tarif</b>	<b>Average Schedule Tariff (RM/m<sup>3</sup>)</b>
Pelarasan Pertama	01 Januari 2006	1.39
Pelarasan Kedua	01 Januari 2009	1.90
Pelarasan Ketiga	01 Januari 2012	2.38
Pelarasan Keempat	01 Januari 2015	2.86
Pelarasan Kelima	01 Januari 2018	3.15
Pelarasan Keenam	01 Januari 2021	3.31
Pelarasan Ketujuh	01 Januari 2024	3.48
Pelarasan Kelapan	01 Januari 2027	3.65
Pelarasan Kesembilan	01 Januari 2030	3.83

Selain dari peningkatan tarif disebabkan oleh kos harga air terawat yang ditetapkan oleh Operator Rawatan Air melalui Kadar Air Pukul dan *Fixed Monthly Payment*, peningkatan kos operasi dan Perbelanjaan Modal (*Capital Expenditure (CAPEX)*) di dalam SYABAS juga menyumbang kepada peningkatan tarif yang ditanggung oleh pengguna.

Dalam usaha untuk melindungi rakyat sebagai pengguna utama industri perkhidmatan air, Kerajaan Negeri Selangor telah membuat keputusan untuk tidak bersetuju dengan sebarang pelarasan tarif yang dipohon oleh SYABAS. Pelarasan Tarif purata air terawat pertama telah diluluskan oleh Jemaah Menteri pada 11 Oktober 2006 dan berkuat kuasa mulai 1 November 2006 di mana kadar tarif yang diguna pakai sehingga hari ini adalah berdasarkan kepada kadar yang diluluskan pada tahun 2006 tersebut.

Pelarasan tarif kedua yang sepatutnya berkuatkuasa bermula pada 01 Januari 2009 hingga 31 December 2011, namun Kerajaan Negeri Selangor dalam merealisasikan agenda Merakyatkan Ekonomi Selangor di mana kepentingan rakyat adalah merupakan keutamaan di dalam setiap perkhidmatan yang disediakan oleh Kerajaan Negeri Selangor termasuk di dalam perkhidmatan air, maka Kerajaan Negeri tidak bersetuju untuk menguatkuasakan sebarang pelarasan tarif.

Lanjutan dari tiada sebarang kenaikan tarif seperti yang dijadualkan pada tahun 2009, SYABAS telah memulakan tindakan mahkamah bagi menuntut pampasan kerana ketiadaan kenaikan kadar tarif baru. Kes tersebut masih dalam tindakan mahkamah dan belum ada sebarang keputusan ke atas tuntutan SYABAS tersebut.

Dalam hal ini, Kerajaan Negeri Selangor telah meneliti setiap aspek di dalam Perjanjian Konsesi SYABAS, sekiranya Perjanjian Konsesi SYABAS ini diteruskan berkuatkuasa sehingga tahun 2034, maka Kerajaan Negeri tidak mempunyai kawalan secara langsung ke atas pelarasan tarif oleh SYABAS.

Mengikut peruntukkan di bawah Perjanjian Konsesi SYABAS, bermula pada 01 Januari 2015, pelarasan tarif dengan kadar tarif purata sebanyak RM2.86 setiap meter padu dan pada tahun 2018 dengan kadar tarif purata sebanyak RM3.15 setiap meter padu. Sekiranya perjanjian konsesi SYABAS ini diteruskan, pada tahun 2030 kadar tarif purata yang bakal dibayar oleh pengguna Negeri Selangor, Wilayah Persekutuan Kuala Lumpur dan Putrajaya adalah sebanyak RM3.83 setiap meter padu.

Usaha dan matlamat Kerajaan Negeri Selangor untuk memuktamadkan penstrukturan semula industri perkhidmatan air di Negeri Selangor adalah bertujuan semata-mata untuk memastikan kepentingan rakyat terjamin.

Kesemua operator rawatan air dan operator agihan yang ada pada ketika ini adalah merupakan syarikat swasta yang mana bagi syarikat swasta keuntungan merupakan matlamat utama di dalam setiap perniagaan. Dalam kerakusan mengejar matlamat mengaut keuntungan bagi mengayakan segelintir kapitalis, kepentingan pengguna perkhidmatan air yang merupakan rakyat Negeri Selangor tidak diutamakan.

Keadaan ini berbeza sekiranya pengurusan industri perkhidmatan air berada di bawah pentadbiran Kerajaan Negeri Selangor yang mana keuntungan bukanlah matlamat utama. Sebaliknya dalam merealisasikan matlamat Merakyatkan Ekonomi Selangor dan meneruskan pemberian 20 meter padu air percuma kepada pengguna, Kerajaan Negeri Selangor mengutamakan rakyat mendapat perkhidmatan air yang efisien disamping membayar harga perkhidmatan dalam bentuk tarif yang munasabah.

Oleh sebab terdapat jurang perbezaan di dalam matlamat syarikat swasta dan Kerajaan Negeri Selangor di dalam memberikan perkhidmatan bekalan air yang efisien, jalan terbaik untuk menyelesaikan masalah ini adalah dengan memuktamadkan penstrukturan semula industri perkhidmatan air di Negeri Selangor.

Justeru itu, dengan menandatangani Memorandum Persefahaman tersebut, YB Menteri Tenaga Teknologi Hijau dan Air, semakan ke atas semua terma dan syarat dalam perjanjian konsesi air sedia ada boleh dibuat melalui kawal selia Suruhanjaya Perkhidmatan Air Negara (SPAN) berdasarkan kepada peruntukan di bawah Akta Industri Perkhidmatan Air, 2006 (Akta 655). Dengan kaedah ini, kawal selia oleh SPAN boleh memastikan hanya *one time profit* dikenakan oleh operator rawatan air dan operator agihan yang mana keuntungan yang akan dijana adalah tidak melampaui.

Dengan keuntungan yang tidak melampaui, kadar tarif yang munasabah dapat dikekalkan. Kenaikan tarif di dalam operasi memang tidak dapat dihalang berikutan dengan kenaikan kos bahan mentah dan kos operasi, namun kenaikan tarif tersebut akan dipastikan munasabah.

Selain dari itu, melalui kawal selia oleh SPAN juga boleh mengekang pemindahan harga (*transfer pricing*) di mana setiap kos yang dibelanjakan oleh operator akan dipantau langsung oleh mekanisme yang diperuntukkan di bawah Akta 655 dan kawal selia ini dapat memastikan kos operasi yang tidak membebankan oleh setiap operator air. Operator-operator yang dikawal selia oleh SPAN tidak akan dibebani dengan terma pembelian minima atau caj kapasiti yang tinggi. Ini dapat memastikan kadar tarif munasabah dapat dicapai.



**PERTANYAAN-PERTANYAAN MULUT DARIPADA  
Y.B. DATO' HAJI MOHD SHAMSUDIN BIN LIAS  
(SUNGAI BURONG)**

**TAJUK : PENSTRUKTURAN INDUSTRI AIR**

284. Bertanya kepada Y.A.B. Dato' Menteri Besar:-

- a) MOU mengenai penstrukturan semula air Selangor telah pun ditandatangani di antara Kerajaan Selangor dan Kerajaan Persekutuan. Apakah kesannya terhadap kos pengambilan alih air yang ditanggung oleh Kerajaan Selangor berikutan persetujuan tersebut ?
- b) Apakah jaminan untuk memastikan rakyat Negeri Selangor tidak terbeban berikutan persetujuan tersebut ?

**JAWAPAN:**

- a) Memorandum Persefahaman bertarikh 26 Februari 2014 adalah menunjukkan kesungguhan Kerajaan Negeri Selangor untuk bersama-sama dengan Kerajaan Persekutuan dalam menyelesaikan krisis industri air yang telah mencapai tahap kritikal bagi mengelakkan kepentingan rakyat terjejas.

Dalam apa keadaan sekalipun, Kerajaan Negeri Selangor sentiasa berpegang kepada pendirian untuk merealisasikan Agenda Merakyatkan Ekonomi Selangor. Hasrat Kerajaan Negeri Selangor ini adalah jauh berbeza dari matlamat syarikat Pemegang Konsesi Air sedia ada yang sentiasa meletakkan keuntungan syarikat sebagai keutamaan.

Dalam menentukan nilai yang perlu dibayar kepada syarikat konsesi air sedia ada, Kerajaan Negeri Selangor amat menitik beratkan kepentingan pengguna dan pada masa yang sama tidak merugikan mana-mana pihak. Justeru itu, Kerajaan Negeri Selangor berpegang kepada prinsip Kerajaan Persekutuan sebagaimana yang telah dibentangkan di dalam Dewan Rakyat pada 30 Jun 2008 seperti berikut:-

“Kementerian ini amat peka kepada implikasi dan kesan pengambilalihan aset dan tanggungan pada harga yang tinggi dan tidak kos efektif. Ia akan menyebabkan kadar sewa pajak yang tinggi dan yang akhirnya akan turut dirasai oleh pengguna melalui kadar tarif air yang tinggi. Oleh yang demikian, kementerian ini akan memastikan keadaan tersebut tidak berlaku semasa proses pengambilalihan aset dan tanggungan air terutamanya yang melibatkan syarikat konsesi air.”

Oleh yang demikian, telah dimaktubkan di dalam Memorandum Persefahaman tersebut bahawa nilai pengambilalihan syarikat konsesi air adalah sebanyak RM9.65bilion. Selain dari segi nilai, juga telah dipersetujui bahawa Kerajaan Persekutuan melalui Perbadanan Aset Air Berhad (PAAB) akan membantu

Kerajaan Negeri Selangor dalam urusan pengambilalihan ekuiti Syarikat-syarikat Konsesi.

- b) Memandangkan setelah beberapa tawaran pengambilalihan ditolak oleh Pemegang Konsesi Air, Kerajaan Negeri Selangor akhirnya pada 31 Disember 2013, menyerahkan kepada budi bicara Menteri Tenaga Teknologi Hijau dan Air bagi menguatkan peruntukan Seskyen 114 di bawah Akta 655 bagi mengambil alih syarikat konsesi air itu.

Sekiranya penstrukturan semula ini tidak dapat dimuktamadkan sebagaimana yang dirancang oleh Kerajaan Negeri Selangor, maka industri perkhidmatan air sedia ada akan dibebankan dengan masalah-masalah utama yang akhirnya boleh merugikan rakyat dan menjejaskan operasi industri itu. Antara masalah utama yang telah dikenal pasti oleh Kerajaan Negeri Selangor adalah seperti berikut:-

- (i) kekangan aliran tunai yang dihadapi oleh SYABAS hingga menyebabkan SYABAS berada dalam keadaan keberhutangan yang sangat meruncing dan boleh menyebabkan kegagalan dalam membayar harga pembelian air dengan penuh kepada Operator Rawatan Air di mana ini mengakibatkan SYABAS mempunyai tanggungan jumlah tertunggak kepada operator rawatan air dianggarkan sebanyak RM5.0 billion yang akan terus meningkat;
- (ii) kekangan aliran tunai SYABAS telah menyebabkan bayaran separa 42% dibayar kepada Operator Rawatan Air yang sekali gus turut menjejaskan aliran tunai Operator Rawatan Air yang mana jika tidak diatasi boleh menjejaskan operasi;
- (iii) SYABAS tidak berjaya di dalam memenuhi obligasi di bawah Perjanjian Konsesi dalam mencapai sasaran pengurangan Non Revenue Water (NRW) sebanyak 20% seperti mana yang diperuntukkan di dalam Perjanjian Konsesi walaupun SYABAS telah diberikan bantuan kewangan dari Kerajaan Persekutuan untuk menangani masalah.
- (iv) Keadaan industri yang tidak holistik akan terus menyumbang kepada pengurusan air yang tidak cekap dan kos operasi yang sangat tinggi seperti kadar Bulk Supply Rate (BSR), Fixed Monthly Payment (FMP), kos yang mana semua kos ini akan dipindahkan kepada pengguna melalui kenaikan tarif yang tinggi lagi membebankan.

Oleh yang demikian, tindakan Kerajaan Negeri Selangor untuk bekerjasama dengan Kerajaan Persekutuan dalam usaha untuk memuktamadkan penstrukturan ini adalah semata-mata untuk menjamin kepentingan rakyat Negeri Selangor dan seluruh pengguna perkhidmatan air di Negeri Selangor, Wilayah Persekutuan Kuala Lumpur dan Putrajaya.

Kerajaan Persekutuan dan Kerajaan Negeri Selangor akan mengambil langkah yang seterusnya melalui peruntukan Akta Industri Perkhidmatan Air 2006 (Akta 655) dan mana-mana undang-undang yang berkuatkuasa dan berkaitan untuk memudah cara (*facilitate*) penstrukturan semula industri air Negeri Selangor selaras dengan Memorandum Persefahaman (MOU) yang ditandatangani pada 26 Februari 2014 yang disaksikan oleh YAB Perdana Menteri Malaysia.

Kerajaan Negeri Selangor telah menunjukkan kesediaan untuk bekerjasama dengan Kerajaan Persekutuan dengan menandatangani MOU tersebut sebagai satu kesungguhan untuk bersama-sama menyelesaikan krisis industri air yang telah mencapai tahap kritikal bagi mengelakkan kepentingan rakyat terjejas.

Kerajaan Negeri Selangor berpendirian bahawa penyelesaian ke atas semua masalah yang ditimbulkan dalam industri perkhidmatan air sedia ada hanya boleh dicapai dengan memuktamadkan penstrukturan semula di bawah Model Holistik yang sebenarnya telah dimulakan oleh Kerajaan Persekutuan sejak tahun 2006 apabila Akta Industri Perkhidmatan Air 2006 (Akta 655) digubal. Di dalam penggubalan tersebut, kuasa perkhidmatan air yang dulunya di bawah pengendalian Kerajaan Negeri sepenuhnya telah dipindahkan di bawah Senarai Bersama, Perlembagaan Malaysia. Ini menunjukkan bahawa perkhidmatan air merupakan tanggung jawab bersama Kerajaan Persekutuan dan Kerajaan Negeri.

Penggubalan ini juga berdasarkan kepada inti pati bahawa perkhidmatan air adalah perkhidmatan asas kepada rakyat yang hendaklah diuruskan oleh agensi Kerajaan bukan di tangan swasta yang boleh menggunakannya sebagai senjata untuk memeras ugut sebuah kerajaan dan menindas rakyat dalam hal kenaikan tarif serta memberi perkhidmatan sewenangnyanya apatah lagi keperluan kepada air tidak ada gantinya. Lebih malang lagi apabila perkhidmatan ini dimonopoli oleh satu syarikat.

Memandangkan segala tindakan yang akan diambil dalam merealisasikan peruntukkan yang telah dipersetujui antara Kerajaan Persekutuan dan Kerajaan Negeri Selangor di dalam Memorandum Persefahaman yang ditandatangani pada 26 Februari 2014, Kerajaan Negeri Selangor yakin berteraskan kepada undang-undang yang berkuat kuasa, kepentingan rakyat adalah menjadi matlamat utama.

Kerajaan Persekutuan mempertaruhkan Projek Langat 2 sebagai agenda utama dalam Memorandum Persefahaman tersebut. Kegagalan menyiapkan Projek Langat 2 boleh memberikan tamparan yang hebat kepada Kerajaan Persekutuan memandangkan Projek Penyaluran Air Pahang Ke Selangor yang dilaksanakan

melibatkan pinjaman dari Jepun melalui JBIC di mana perjanjian pinjaman telah ditandatangani di antara Kerajaan Persekutuan dan JBIC pada 31 Mac 2005. Jumlah Pinjaman adalah sebanyak ¥82,040 juta (RM2,774.4 juta). Perjanjian Pinjaman JBIC menjadi efektif dan tarikh terakhir pengeluaran pinjaman adalah sebelum 11 Julai 2016.

Kelulusan dan persetujuan Kerajaan Negeri Selangor sepenuhnya ke atas pelaksanaan Projek Langat 2 adalah tertakluk kepada sejauh mana penstrukturan semula industri perkhidmatan air Negeri Selangor dimuktamadkan. Kegagalan Kerajaan Persekutuan di dalam memudah cara penstrukturan semula itu dimuktamadkan boleh menyebabkan pelaksanaan Projek Langat 2 terbengkalai memandangkan beberapa persetujuan yang diperlukan dari Kerajaan Negeri Selangor ke atas pelaksanaan Langat 2 masih ditangguhkan. Tindakan Kerajaan Negeri Selangor dalam menangguhkan pemberian kelulusan pelaksanaan Projek Langat 2 adalah sebagai timbal balik untuk memastikan Kerajaan Persekutuan bersungguh-sungguh dalam membantu memuktamadkan penstrukturan semula industri perkhidmatan air bagi menjamin kepentingan rakyat Negeri Selangor khususnya dan pengguna air di Negeri Selangor, Wilayah Persekutuan Kuala Lumpur dan Putrajaya amnya.

**PERTANYAAN-PERTANYAAN MULUT DARIPADA  
Y.B. DATUK ABDUL SHUKUR BIN IDRUS  
(KUANG)**

**TAJUK : PERKEMBANGAN HOTEL BAJET**

285. Didapati banyak hotel bajet sama ada haram atau diluluskan seluruh Selangor.

Bertanya kepada Y.A.B Dato' Menteri Besar:

- a) Apakah faktor perkembangan ini dan mekanisme kawalannya?
- b) Nyatakan bilangan hotel bajet diluluskan dan yang haram mengikut bancian pihak PBT?

**JAWAPAN :**

- a) Faktor perkembangan hotel bajet ini di Selangor adalah seperti berikut:-
  - i. Peningkatan Sektor Pelancongan  
Pembukaan kawasan baru yang menjadi tumpuan pelancong samada domestik atau antarabangsa.
  - ii. Menjana Ekonomi Penduduk  
Kewujudan hotel bajet ini menjadi satu peluang untuk meningkatkan pendapatan peniaga di sekitar kawasan hotel bajet tersebut seperti restoran, pusat membeli belah, kedai dobi, kedai serbaneka dan sebagainya.
  - iii. Alternatif Kepada Golongan Berpendapatan Rendah.  
Kadar bayaran rendah yang ditawarkan oleh hotel bajet memberikan alternatif kepada golongan yang berpendapatan rendah untuk mendapatkan kemudahan penginapan.
  - iv. Memenuhi keperluan masyarakat  
Berdasarkan taburan permohonan didapati hotel bajet ini tertumpu di kawasan yang hampir dengan pusat pengajian tinggi. Ianya memberi kemudahan kepada pusat pengajian tinggi tersebut terutamanya semasa majlis konvokesyen dan kegunaan persinggahan (pelajar separuh masa/ pekerja industri/ kakitangan kerajaan atau swasta) yang mempunyai urusan kerja seperti menghadiri mesyuarat, kursus, seminar dan sebagainya untuk menginap dalam tempoh yang singkat .

Mekanisme kawalan yang digunakan adalah seperti berikut:

- i. Pengusaha perlu mendapat Kelulusan Kebenaran Merancang bagi mengenalpasti kesesuaian aktiviti, lokasi dan bilangan letak kereta yang mencukupi.
- ii. Pengusaha perlu memohon pelan pengubahsuaian bangunan.
- iii. Pengusaha perlu mengemukakan permohonan lesen perniagaan .
- iv. Pengusaha perlu berdaftar dengan Kementerian Pelancongan dan Kebudayaan serta mendapat taraf sekurang-kurangnya 1 bintang.

PBT hanya mempertimbangkan kelulusan lesen hotel bertaraf 1 bintang setelah mendapat kebenaran merancang perubahan meterial bangunan kepada hotel bertaraf 1 bintang dan mendapat kelulusan pelan bangunan dan sijil siap pematuhan (CCC Sebagai Hotel).

- b) Berikut adalah senarai bilangan hotel bajet yang diluluskan dan tidak diluluskan mengikut bancia di PBT :

Bil	PBT	Hotel Bajet	
		(Berlesen)*	(Tidak Berlesen)
1.	<b>MBSA</b>	<b>12</b>	<b>35</b>
2.	<b>MBPJ</b>	<b>44</b>	<b>27</b>
3.	<b>MPK</b>	<b>27</b>	<b>-</b>
4.	<b>MPAJ</b>	<b>19</b>	<b>-</b>
5.	<b>MPSJ</b>	<b>25</b>	<b>25</b>
6.	<b>MPS</b>	<b>24</b>	<b>1</b>
7.	<b>MPSp</b>	<b>10</b>	<b>1</b>
8.	<b>MPKj</b>	<b>37</b>	<b>22</b>
9.	<b>MDKL</b>	<b>14</b>	<b>2</b>
10.	<b>MDHS</b>	<b>7</b>	<b>-</b>
11.	<b>MDKS</b>	<b>9</b>	<b>-</b>

<b>12.</b>	<b>MDSB</b>	<b>26</b>	<b>-</b>
	<b>JUMLAH</b>	<b>254</b>	<b>113</b>

**PERTANYAAN-PERTANYAAN MULUT DARIPADA  
Y.B. PUAN HALIMATON SAADIAH BINTI BOHAN  
(KOTA DAMANSARA)**

**TAJUK : TABUNG KUMPULAN WANG BIASISWA SELANGOR (TKWBS)**

286. Bertanya kepada Y.A.B. Dato' Menteri Besar:

- a) Apakah status terkini pengoperasian tabung ini dan pihak yang menguruskannya?
- b) Nyatakan statistik mereka yang menerima biasiswa dan pinjaman berdasarkan kaum?
- c) Bagaimanakah prosedur permohonan tabung ini?

**JAWAPAN:**

- a) Penubuhan Tabung Kumpulan Wang Biasiswa Negeri Selangor (TKWBNS) ini adalah berdasarkan Enakmen Tabung Kumpulan Wang Biasiswa Negeri Selangor 1949 dengan pindaan terakhir pada tahun 2001. TKWBNS menerima peruntukan daripada Kerajaan Negeri Selangor setiap tahun dan program utama di bawah tabung ini adalah Program Pinjaman Pelajaran Kerajaan Negeri Selangor. Segala urusan berkaitan tabung ini diuruskan sepenuhnya oleh Cawangan Biasiswa dan Pinjaman Pelajaran, Bahagian Pengurusan Sumber Manusia, Pejabat Setiausaha Kerajaan Negeri Selangor.
- b) Statistik pemberian biasiswa dan pinjaman berdasarkan kaum adalah seperti berikut:

**Pinjaman Pelajaran Bagi Tempoh Tiga (3) Tahun**

<b>Tahun</b>	<b>Melayu</b>	<b>Cina</b>	<b>India</b>	<b>Lain-Lain</b>	<b>Jumlah</b>
2011	813	11	25	3	852
2012	1378	17	56	7	1458
2013	1014	1	27	7	1049
<b>Jumlah Keseluruhan</b>					<b>3359</b>



- Program Pinjaman Pelajaran Kerajaan Negeri Selangor menyediakan kemudahan Pinjaman Boleh Ubah kepada setiap peminjam. Pinjaman Boleh Ubah merupakan suatu kelonggaran bagi pembayaran balik pinjaman pelajaran yang diberikan kepada peminjam berdasarkan syarat yang ditetapkan oleh LTKWBNS. Kemudahan ini ditawarkan kepada peminjam yang menamatkan pengajian dengan memperoleh pencapaian cemerlang berdasarkan Purata Nilai Gred (PNGK/CGPA) keseluruhan.

**Penerima Pinjaman Boleh Ubah (100% Biasiswa)  
Bagi Tempoh Tiga (3) Tahun**

Tahun	Melayu	Cina	India	Lain-Lain	Jumlah
2011	8	0	0	0	8
2012	12	4	2	0	18
2013	16	4	0	0	20
<b>Jumlah Keseluruhan</b>					<b>46</b>

c) Prosedur permohonan adalah seperti berikut:

**Syarat Kelayakkan:**

- Pemohon mestilah terdiri daripada rakyat D.Y.M.M Sultan Selangor Darul Ehsan yang memenuhi kriteria-kriteria seperti berikut:
  - (i) Pemohon lahir di Negeri Selangor; atau
  - (ii) Ibu atau Bapa pemohon lahir di Negeri Selangor;
  - (iii) Pemohon lahir di Wilayah Persekutuan Kuala Lumpur sebelum 1 Februari 1974; atau
  - (iv) Pemohon telah bermastautin lebih dari lima (5) tahun di Negeri selangor dengan pengesahan daripada ADUN/ Penghulu/ Pengerusi JKKK/ Ketua Kampung.

**Prosedur Permohonan**

1. Permohonan boleh dibuat bermula dari tarikh makluman iklan tawaran dibuka yang disiarkan melalui akhbar-akhbar utama tempatan atau melalui laman web rasmi Kerajaan Negeri Selangor <http://www.selangor.gov.my>, setiap dua (2) kali setahun.
2. Pemohon dikehendaki melayari laman web rasmi Pinjaman Pelajaran <http://tkwbns.selangor.gov.my>.

3. Permohonan hendaklah diisi dengan lengkap mengikut panduan yang telah disediakan. Kegagalan pemohon untuk melengkapkan butir-butir yang dikehendaki boleh menjejaskan permohonan.
4. Permohonan yang telah diisi dengan lengkap hendaklah dicetak (*print*) terlebih dahulu untuk mendapatkan pengesahan pihak-pihak berkaitan diruangan yang telah disediakan.
5. Pemohon dikehendaki menyertakan semua salinan lampiran dokumen yang diperlukan berdasarkan senarai semak (*checklist*) di dalam borang permohonan dengan menandakan ( ) pada kotak yang berkaitan.
6. Semua salinan dokumen hendaklah diakui sah oleh mana-mana Pegawai Kerajaan (Kumpulan A / Pengurusan & Profesional) / Pengetua / Guru Besar dan ADUN sahaja, manakala Surat Pengesahan Mastautin (jika pemohon/ ibu/ bapa lahir di luar Negeri Selangor) dan Surat Pengesahan Pendapatan (jika ibu bapa tidak bekerja/ pesara/ bekerja sendiri) hendaklah diperakukan oleh ADUN/ Penghulu/ Pengerusi JKKK/ Ketua Kampung sahaja.
7. Borang Permohonan yang telah dicetak (*print*) berserta semua salinan dokumen yang diperlukan hendaklah dikemukakan kepada Pentadbiran ini.
8. Borang Permohonan yang gagal diisi dengan lengkap atau tidak disertakan dengan salinan dokumen yang diperlukan tidak akan dipertimbangkan.
9. Pemohon boleh membuat semakan status permohonan melalui laman web rasmi Kerajaan Negeri Selangor ataupun laman web rasmi Pinjaman Pelajaran Kerajaan Negeri Selangor selepas 2 minggu dari tarikh tutup permohonan.
10. Setiap permohonan yang dikemukakan hendaklah disertakan bersama lampiran dokumen seperti berikut:
  - a. Salinan Sijil Kelahiran Pemohon;
  - b. Salinan Kad Pengenalan Pemohon;
  - c. Salinan Kad Pengenalan Ibu Bapa Pemohon;
  - d. Surat Pengesahan Mastautin daripada ADUN/ Penghulu/ Pengerusi JKKK/ Ketua Kampung (bagi pemohon/ ibu bapa yang bukan lahir di Negeri Selangor sahaja)
  - e. Salinan Surat Tawaran Kemasukan daripada IPT;
  - f. Salinan Sijil Berhenti Sekolah dan Surat Akuan (testimonial) (bagi pemohon kemasukan baru melalui SPM/ SPMV/ STAM/ STPM sahaja);
  - g. Salinan Keputusan Peperiksaan SPM/ SPMV/ STAM/ STPM;
  - h. Salinan Keputusan Diploma/ Matrikulasi/ Asasi (jika berkaitan);

- i. Salinan Keputusan Peperiksaan bagi setiap Tahun Akademik/ Semester Pengajian (bagi pemohon selain daripada kemasukan baru/ Tahun Pertama sahaja);
- j. Salinan Penyata Pendapatan/ Penyata KWSP/ Slip Gaji Ibu Bapa/ Penjaga Pemohon (jika masih bekerja); atau
- k. Surat Perakuan Pendapatan Ibu Bapa/ Penjaga Pemohon (jika bekerja sendiri/ tidak bekerja/ bersara) dengan pengesahan ADUN/ Penghulu/ Pengerusi JKKK.

Borang permohonan yang telah lengkap diisi hendaklah dihantar sebelum tarikh tutup permohonan ke alamat berikut:

Bahagian Pengurusan Sumber Manusia  
Cawangan Biasiswa dan Pinjaman Pelajaran  
Pejabat Setiausaha Kerajaan Negeri Selangor  
Tingkat 3, Bangunan S.S.A.A.S  
40503 Shah Alam.

**PERTANYAAN-PERTANYAAN MULUT DARIPADA  
Y.B. TUAN SHAHRUM BIN MOHD SHARIF  
(DENGKIL)**

**TAJUK: PEMBAYARAN CAJ PEMAJUAN**

287. Kaedah pembayaran Caj Pemajuan diwartakan dalam Warta Kerajaan Negeri

Bertanya kepada Y.A.B. Dato' Menteri Besar:

- a) Bagaimanakah kaedah pengiraan Caj Pemajuan dilakukan sebelum kebenaran merancang dikeluarkan oleh Pihak Berkuasa Tempatan.
- b) Apakah usaha yang dibuat oleh Kerajaan Negeri untuk menyerap kenaikan harga rumah di Negeri Selangor berikutan pelaksanaan Caj Pemajuan ini?

**JAWAPAN:**

- a) Kaedah-kaedah Caj Pemajuan 2010 bagi Negeri Selangor telahpun diwartakan pada 25 November 2010 dengan No. Warta Sel.PU.36. Semua Pihak Berkuasa Tempatan (PBT) di Selangor telah menerima pakai kaedah-kaedah ini dan melaksanakannya. Berdasarkan kaedah-kaedah tersebut, terdapat tiga (3) jenis perubahan yang menyebabkan kenaikan nilai yang dikenakan Caj Pemajuan iaitu:-

1. Perubahan Penggunaan Tanah;

Perubahan Penggunaan iaitu berlakunya peningkatan nilai tanah dengan adanya Rancangan Tempatan (RT). Contohnya kegunaan tanah dari pertanian kepada perumahan.

2. Perubahan Ketumpatan;

Perubahan Ketumpatan apabila berlakunya peningkatan kepadatan atau densiti pembangunan dengan adanya pengubahan Rancangan Tempatan.

3. Perubahan Luas Lantai

Perubahan Luas Lantai pula dikira jika terdapat penambahan Nisbah Plot (*Plot Ratio*) dengan adanya pengubahan Rancangan Tempatan.

Terdapat dua Kadar Caj Pemajuan yang dikenakan iaitu mengikut takrif Pihak Berkuasa Tempatan. Bagi kawasan Majlis Bandaraya atau Majlis Perbandaran, kadar yang dikenakan ialah 30% dari perbezaan nilai tanah akibat dari perubahan penggunaan tanah, perubahan ketumpatan dan perubahan luas lantai. Bagi kawasan Majlis Daerah pula, kadar yang dikenakan ialah 20% dari perbezaan nilai tanah akibat dari perubahan-perubahan tersebut.

Untuk makluman ahli-ahli Yang Berhormat juga, menurut Seksyen 22(4)(b), Akta Perancangan Bandar dan Desa 1976, Akta 172 dan Kaedah 6, Kaedah-kaedah Caj Pemajuan 2010 telah memperuntukkan Pihak Berkuasa Perancang Tempatan (PBPT) tidak boleh memberikan Kebenaran Merancang selagi pemohon belum membayar caj pemajuan atau belum mendapat kebenaran PBPT untuk membayar caj pemajuan secara ansuran.

- b) Caj Pemajuan yang dilaksanakan di Negeri Selangor adalah berdasarkan peruntukan Bahagian V, Akta Perancangan Bandar dan Desa 1976, Akta 172. Hasil kutipan caj pemajuan akan digunakan untuk tujuan-tujuan yang akan ditetapkan oleh Pihak Berkuasa Tempatan berkenaan (PBT).

Tanggapan bahawa Caj Pemajuan yang dikenakan oleh PBT telah menyebabkan kenaikan harga rumah adalah kurang tepat. Ini adalah kerana pengiraan yang dijalankan menunjukkan peratusan kenaikan harga rumah adalah di antara 0.6% hingga 1.02% sahaja.

Contoh pengiraan terhadap kesan Caj Pemajuan kepada harga rumah adalah seperti di jadual di bawah:-

**Jadual Kesan Pengenaan Caj Pemajuan (CP)**

Bil.	Perkara	Contoh 1	Contoh 2	Kaedah Pengiraan
		Pembangunan perumahan – 47 unit rumah teres 2 tingkat Seksyen 30, Shah Alam, Selangor  PBT = MB Shah Alam	Pembangunan Kondominium – 14 tingkat (144 unit) di Selayang  PBT = MP Selayang	
1.	Nilai Pembangunan Kasar (GDV) * Anggaran harga rumah pasaran semasa	47 unit x RM260,000 seunit* = RM12.220 juta	144 unit x RM350,000 seunit* = RM50.400 juta	<i>Jumlah unit x Anggaran harga rumah</i>

Bil.	Perkara	Contoh 1	Contoh 2	Kaedah Pengiraan
		Pembangunan perumahan– 47 unit rumah teres 2 tingkat Seksyen 30, Shah Alam, Selangor  PBT = MB Shah Alam	Pembangunan Kondominium– 14 tingkat (144 unit) di Selayang  PBT = MP Selayang	
2.	Jumlah CP dikenakan	RM124,662	RM300,000	<i>Jumlah CP sebenar yang dikenakan oleh PBT</i>
3.	Peratus CP dari pendapatan kasar	1.02%	0.60%	$\frac{\text{Jumlah CP}}{\text{Pendapatan Kasar}} \times 100$
4.	Peratus CP dari harga rumah	1.02%	0.60%	$\frac{\text{Jumlah CP}}{\text{Harga Rumah}} \times 100$
5.	Pertambahan harga rumah	RM2,652 / unit	RM2,083 / unit	$\frac{\text{Jumlah CP}}{\text{Bilangan Rumah}}$
6.	Bayaran tambahan ansuran rumah / sebulan (andaian 25 tahun)	RM8.84 / bulan	RM6.94 / bulan	$\frac{\text{Pertambahan Harga Rumah}}{25 \text{ tahun} \times 12 \text{ bulan}}$

\* Jadual mengambilkira contoh pengiraan GDV dan kaitannya dengan pengenaan CP

**PERTANYAAN-PERTANYAAN MULUT DARIPADA  
Y.B. TUAN JAKIRAN BIN JACOMAH  
(BUKIT MELAWATI)**

**TAJUK : INFRASTRUKTUR SEKOLAH AGAMA**

288. Bertanya kepada YAB. Dato' Menteri Besar :

- a) Apakah usaha Kerajaan Negeri dalam memastikan pembangunan infrastruktur sekolah agama di Selangor lengkap dan mencukupi?
- b) Nyatakan jumlah bantuan pembangunan infrastruktur ke sekolah agama di Selangor bermula 2008 hingga 2013?

**JAWAPAN:**

- a) Kerajaan Negeri melalui JAIS sentiasa memastikan keperluan pembangunan infrastruktur sekolah agama di Selangor lengkap dan mencukupi tetapi sentiasa berdasarkan peruntukan yang diluluskan. Antara usaha yang dilakukan ialah;
  1. Semak permohonan yang diterima, dan;
  2. Semak maklumat sedia ada melalui Bahagian Pendidikan Islam atau Pejabat Agama Islam Daerah.
- b) Jumlah bantuan pembangunan infrastruktur ke sekolah agama di Selangor bermula 2008 hingga 2013 adalah seperti berikut:

<b>Bil</b>	<b>Tahun / Perkara</b>	<b>Pembinaan Sekolah (RM)</b>	<b>Penyelenggaraan &amp; Baikpulih Sekolah (RM)</b>
1.	2008	37,050,470.00	4,000,010.00
2.	2009	50,100,460.00	4,000,030.00
3.	2010	55,550,940.00	4,000,010.00
4.	2011	44,600,260.00	5,999,740.00
5.	2012	41,000,220.00	6,000,000.00
6.	2013	46,250,270.00	5,000,000.00
	<b>Jumlah</b>	<b>274,552,620.00</b>	<b>28,999,790.00</b>

**PERTANYAAN-PERTANYAAN MULUT DARIPADA  
Y.B. TUAN RAJIV A/L RISHYAKARAN  
(BUKIT GASING)**

**TAJUK: PERKHIDMATAN BAS PERCUMA**

289. Bertanya Kepada YAB Dato Menteri Besar :

- a) Apakah status pelaksanaan perkhidmatan bas percuma oleh setiap PBT?
- b) Apakah cadangan jangka masa pendek untuk ia diperkembangkan untuk tahun 2014?
- c) Apakah cadangan jangka masa panjang untuk ia diperkembangkan?

**JAWAPAN :**

a) Kerajaan Negeri Selangor melalui Pihak Berkuasa Tempatan (PBT) telah melaksanakan program perkhidmatan bas awam percuma yang juga dikenali sebagai bas komuniti. Program ini telah pun dilaksanakan oleh Majlis Bandaraya Shah Alam (MBSA) dan Majlis Bandaraya Petaling Jaya (MBPJ). Manakala bagi kawasan Majlis Perbandaran Subang Jaya (MPSJ) dan Majlis Perbandaran Kajang (MPKj), peringkat kajian telah diselesaikan sepenuhnya untuk tujuan pelaksanaan.

b) dan c)

Cadangan jangka pendek yang dikenalpasti oleh PBT adalah untuk mensasarkan pelaksanaan bas percuma di laluan-laluan baru yang tidak menerima perkhidmatan pengangkutan awam berdasarkan kriteria ditetapkan. Bagi jangka masa panjang PBT telah melaksanakan kajian-kajian untuk mengenalpasti laluan-laluan yang lebih strategik dan menyeluruh bagi tujuan ini. PBT juga akan memastikan pelaksanaan ini berjaya dan berterusan serta akan diperluaskan secara berperingkat demi memastikan pelaksanaan ini dapat dinikmati dan memberi manfaat kepada semua. Pelaksanaan bas awam percuma yang berterusan, dijangka dapat memberi impak yang positif dalam usaha Kerajaan Negeri untuk mengurangkan kesesakan lalu lintas serta kebergantungan kepada kenderaan persendirian untuk jangka masa yang panjang.



**PERTANYAAN-PERTANYAAN MULUT DARIPADA  
Y.B. PUAN LEE KEE HIONG  
(KUALA KUBU BAHARU)**

**TAJUK: PASUKAN KESELAMATAN KEJIRANAN**

290. Bertanya Kepada YAB Dato Menteri Besar :

- a) Nyatakan jumlah peruntukan disalurkan untuk program Pasukan Keselamatan Kejiranan (PKK) pada tahun 2013 dan status pelaksanaan.
- b) Apakah langkah-langkah Kerajaan Negeri bagi memastikan PKK ditubuhkan dengan jayanya oleh JKKK dan komuniti India pada tahun ini?

**JAWAPAN :**

- a) Program Pasukan Keselamatan Kejiranan (PKK) ditubuhkan sejak tahun 2013. Program ini diinisiatifkan oleh Kerajaan Negeri sebagai satu langkah bagi membantu membendung dan mengurangkan kejadian jenayah yang semakin berleluasa di kawasan luar bandar.

Bagi melaksanakan Program PKK ini, Kerajaan Negeri Selangor telah memberi peruntukan berjumlah RM5,000.00 kepada setiap Ketua Kampung Tradisi, Ketua Kampung Baru/ Bagan/ Tersusun, dan Ketua Komuniti Kaum Inidia di Negeri Selangor. Jumlah peruntukan disalurkan untuk program Pasukan Keselamatan Kejiranan (PKK) pada tahun 2013 adalah sebanyak RM2,455,000.00. Sehingga kini, Program PKK ini telah dijalankan di 313 buah kampung.

- b) Program Pasukan Keselamatan Kejiranan (PKK) ini telah dilancarkan sejak tahun 2013. Setakat ini program ini dijalankan dengan lancar dan aktiviti-aktiviti mereka dipantau oleh Pejabat Daerah masing-masing. Walau bagaimanapun, Kerajaan Negeri sedang berusaha untuk memastikan program PKK ini dapat dijalankan dengan lebih baik dengan kerjasama pihak polis. Kerajaan Negeri juga akan menganjurkan kursus-kursus keselamatan yang am bagi memberi pendedahan yang lebih kepada JKKK yang terlibat di dalam program PKK ini.

**PERTANYAAN-PERTANYAAN MULUT DARIPADA  
Y.B. PUAN YEO BEE YIN  
(DAMANSARA UTAMA)**

**TAJUK: LAPORAN KETUA AUDIT NEGARA TAHUN 2012 (NEGERI SELANGOR,  
SIRI 1)**

291. Pihak Audit mendapati bahawa Selangor State Investment Center Berhad (SSIC) tidak mempunyai maklumat yang lengkap berkaitan dengan lokasi perindustrian.

Bertanya kepada Y.A.B Dato' Menteri Besar: -

- a) Apakah langkah-langkah penambakan yang telah dilaksanakan?
- b) Adakah kerajaan negeri telah menyediakan sistem maklumat pelaburan berpusat yang komprehensif?

**JAWAPAN :**

- a) Secara dasarnya, pembangunan kawasan-kawasan perindustrian di Negeri Selangor dibangunkan oleh syarikat berkaitan Kerajaan seperti PKNS, Worlwide & Central Spektrum dan juga syarikat-syarikat swasta seperti Tanjung Balai, Berjaya Group, Lion Group dan beberapa syarikat lain. Secara dasarnya, pihak SSIC hanya membantu para pemaju untuk mempromosikan kawasan-kawasan industri yang dibangunkan.

Pihak SSIC hanya mempunyai maklumat asas sahaja dan maklumat teknikal perlu merujuk kepada pemaju atau pemilik tanah tersebut.

Pada masa ini pihak SSIC dalam proses membangunkan sistem maklumat berpusat untuk kegunaan dalaman sahaja bagi memudahkan pegawai SSIC dapat menyampaikan maklumat dengan cepat dan tepat.

SSIC Berhad mempunyai maklumat berkaitan pelaburan dan perindustrian. Walau bagaimanapun, sistem maklumat berpusat sedang dalam proses pembangunan bagi memudahkan pencarian maklumat oleh pegawai dan sistem ini akan menjadikan setiap proses menjadi lebih sistematik.

Antara langkah-langkah penambahbaikan yang telah diambil adalah seperti berikut;-

### 1. Maklumat Kawasan-Kawasan Perindustrian di Selangor.

i. Pihak SSIC Berhad dalam proses mengemaskini dengan mendapatkan senarai cadangan-cadangan pembangunan kawasan perindustrian yang telah mendapat kelulusan Kebenaran Merancang daripada Pihak Berkuasa Tempatan. Maklumat – maklumat yang diterima akan dikumpulkan dan akan dijadikan rujukan untuk ditawarkan kepada para pelabur yang berminat.

- Pihak SSIC Berhad telah menghantar surat kepada Pihak Berkuasa Tempatan pada 24 September 2013. Menerusi surat tersebut, Pihak Berkuasa Tempatan diminta untuk memberikan maklumat berkenaan Cadangan-Cadangan Pembangunan Kawasan Perindustrian yang telah mendapat kelulusan Kebenaran Merancang bagi tahun 2011 hingga 2013 di setiap kawasan PBT samada ianya dibangunkan oleh syarikat swasta mahupun Anak Syarikat Kerajaan Negeri.
- Pihak SSIC Berhad telah mengadakan pertemuan dengan pihak pemaju dan PBT pada 19 Mac 2013 bagi mendapatkan maklumat lanjut berkenaan kawasan-kawasan perindustrian yang dibangunkan.
- Antara Pihak Berkuasa Tempatan telah memberikan maklumat adalah seperti berikut;

Tarikh	Pihak Berkuasa Tempatan	Jumlah Kawasan Yang Perindustrian Yang Diluluskan.
27 Sept. 2013	MDHS	2
1 Okt. 2013	MDSB	5
10 Okt. 2013	MP Sepang	6
31 Nov. 2013	MPK	16
13 Dis. 2013	MPKj	56

- Selain daripada itu, SSIC Berhad juga mengumpulkan maklumat-maklumat berkenaan kilang-kilang yang hendak disewa atau dijual melalui agen-agen hartanah yang berdaftar.

- ii. Maklumat-maklumat yang telah dikumpulkan akan dikemaskini dari masa ke semasa bagi memastikan maklumat yang ada dalam simpanan SSIC adalah yang terkini.
- b) Pada masa ini sistem maklumat pelaburan menerusi laman web SSIC adalah agak komprehensif di mana pelbagai maklumat telah disediakan dan boleh dilayari oleh mana-mana pihak yang ingin mendapatkan maklumat berkenaan pelaburan di Negeri Selangor. Antara maklumat yang dipaparkan adalah seperti berikut;-
1. Insentif-insentif pelaburan yang ditawarkan
  2. Maklumat kos-kos memulakan perniagaan.
  3. Maklumat sistem percukaian
  4. Kos utiliti
  5. Maklumat sumber tenaga kerja
  6. Maklumat kos logistik barangan.
  7. Maklumat permohonan visa
  8. Maklumat kemudahan kewangan
  9. Maklumat berkenaan pengurusan alam sekitar bagi keperluan industri
  10. Maklumat berkenaan harta intelek
  11. Maklumat berkenaan kemudahan - kemudahan lain untuk *expatriate* seperti sekolah antarabangsa, kemudahan membeli belah, kemudahan perumahan, kemudahan rekreasi dan sukan serta lain-lain maklumat tambahan yang diperlukan oleh pelabur.

Bagi memastikan maklumat yang diberikan adalah terkini, usaha penambahbaikan dan pengemaskinian dilakukan dari masa ke semasa.

**PERTANYAAN-PERTANYAAN MULUT DARIPADA  
Y.B. TUAN KAMAROL ZAKI BIN HAJI ABDUL MALIK  
(SUNGAI AIR TAWAR)**

**TAJUK: HAIWAN PEROSAK TANAMAN**

292. Kerajaan negeri bekerjasama dengan Jabatan Perlindungan Hidupan Liar dan Taman Negara (PERHILITAN) Negeri Selangor berhubung masalah haiwan perosak tanaman.

Bertanya kepada YAB Dato' Menteri Besar:

- a) Nyatakan jumlah operasi memerangkap haiwan perosak tanaman di DUN Sg. Air Tawar?
- b) Nyatakan jumlah haiwan yang telah ditangkap dan ke manakah haiwan dipindahkan?
- c) Apakah kerajaan negeri bercadang menubuhkan task force mengatasi masalah ini?

**JAWAPAN :**

- a) Jabatan Perlindungan Hidupan Liar dan Taman Negara (PERHILITAN) Negeri Selangor telah menjalankan operasi / tindakan berhubung haiwan perosak di DUN Sg. Air Tawar sebanyak 55 kali pada tahun 2013 dan sebanyak 13 kali pada tahun 2014 (Jan – Feb).
- b) Jabatan Perlindungan Hidupan Liar dan Taman Negara (PERHILITAN) Negeri Selangor telah menangkap sebanyak 740 ekor kera pada tahun 2013 dan 243 ekor pada tahun 2014 (Jan – Feb). Kesemua kera yang ditangkap terpaksa dimatikan / dilupuskan. Kera yang ditangkap tidak dipindahkan ke kawasan lain kerana tiada tempat bersesuaian untuk tujuan tersebut, di samping akan mendatangkan konflik di tempat lain jika ia dipindahkan.
- c) Jabatan Perlindungan Hidupan Liar dan Taman Negara (PERHILITAN) Negeri Selangor sememangnya telah mewujudkan task force bagi mengatasi masalah konflik hidupan liar di Selangor.

**PERTANYAAN-PERTANYAAN MULUT DARIPADA  
Y.B. DATUK HAJI JOHAN BIN ABDUL AZIZ  
(SEMENYIH)**

**TAJUK : KADAR LESEN PERNIAGAAN**

293. Kadar lesen perniagaan dan industri di kawasan PBT Selangor dikatakan naik mendadak

Bertanya kepada Y.A.B Dato' Menteri Besar:

- a) Apakah jenis lesen yang terlibat dengan kenaikan ini?
- b) Apakah contoh kadar kenaikan sebenar lesen mengikut PBT berbanding kadar terdahulu?
- c) Adakah proses kenaikan kadar ini sebelum dikuatkuasakan?

**JAWAPAN :**

- a) Lesen yang terlibat dengan kenaikan ini adalah semua aktiviti di bawah Undang-undang Kecil Pelesenan Tred, Perniagaan dan Perindustrian 1987 dan yang di kemaskini kepada tahun asas 2007.

Asas kepada semakan semula kadar adalah seperti berikut:

- i. Kadar yang berbeza di antara PBT.
- ii. Tiada perbezaan kadar bagi industri dan komersial.
- iii. Wujud perniagaan baru yang tidak di senaraikan dalam UUK 1987.

Asas Penetapan Kadar baru

- I. Penyelarasan kadar supaya tidak wujud perbezaan ketara di antara PBT
- II. Penyesuaian dengan perubahan ke atas perkembangan terhadap sesuatu aktiviti perniagaan
- III. Berlandaskan tahap sosio-ekonomi di sesuatu kawasan PBT berkenaan.

b) Contoh kenaikan sebenar lesen berbanding dahulu seperti berikut:

**CONTOH JENIS LESEN**

PBT	Jenis Lesen	Kadar pada tahun asas 1987 (RM)	Kadar pada tahun asas 2007 (RM)	Peratus Perbezaan
MBPJ	Pusat Tuisyen	180.00	240.00	33%
MBPJ	Sekolah Persendirian	180.00	180.00	0%
MPSJ	Kedai Menjual Kenderaan Baru	220.00	1,000.00	355%
MPSJ	Kedai Jam	180.00	250.00	39%

**CONTOH KENAIKAN MENGIKUT KELUASAN**

PBT	Keluasan	Kadar pada tahun asas 1987 (RM)	Kadar pada tahun asas 2007 (RM)		
			Membuat/ Memproses	Memborong/ Menyimpan	Menjual/ Memberi Perkhidmatan
MPK	Ubat Farmasi Dan Produk Lain Yang Berkaitan	1,000.00			360.00
	(a) Tidak melebihi 500 m.p		950.00	500.00	-
	(b) Melebihi 500 m.p		1,000.00	650.00	-
MPAJ	Ubat gigi, sabun pembersih, alat solek, bedak muka, krim rambut atau syampu	400.00	-	-	400.00
	(c) Tidak melebihi 500 m.p		280.00	200.00	-
	(d) Melebihi 500 m.p		380.00	400.00	-

c) Usaha pelaksanaan kadar baru ini telah bermula pada tahun 2004 bagi penyeragaman dan penambahbaikan Undan-undang Kecil PBT. Pelaksanaan kadar fi lesen dan bayaran deposit mengikut kadar yang ditetapkan di bawah Undang-undang Kecil 2007 di PBT Negeri Selangor. Pada 2007, Undang –

undang kecil tersebut telah ditangguhkan susulan bantahan daripada pengusaha perniagaan dan perindustrian mengenai kadar fi lesen di beberapa PBT yang dikatakan telah naik secara mendadak. Pada November 2008, Kerajaan Negeri telah memutuskan dalam MMKN Ke-31 kadar fi mengikut Undang-undang Kecil 2007 ditangguhkan.

Pada 10 September 2013 telah diadakan satu perjumpaan bagi mendapatkan pandangan dan maklumbalas daripada pihak persatuan dan para peniaga serta pihak berkepentingan mengenai kadar fi tahun 2007. Maklumbalas yang diterima adalah positif dan kebanyakan isu yang di bangkitkan tidak menjerus kepada isu kenaikan kadar fi lesen.

Melihat pada trend kemerosotan peruntukan perbelanjaan pembangunan dan jika tiada pertambahan hasil dalam tempoh 3 hingga 4 tahun lagi kemungkinan tiada lagi peruntukan perbelanjaan pembangunan di 12 PBT. Sebagai rekod pada tahun 2010 dan 2011, hanya 4% diperuntukkan dalam bajet perbelanjaan pembangunan bagi 12 PBT dan diikuti 5% bagi tahun 2012. Hanya pada tahun 2013 peruntukan perbelanjaan pembangunan tertinggi iaitu sebanyak 10% namun menurun pada tahun 2014 kepada 8% sahaja. Jumlah kenaikan kadar fi lesen ini akan diperuntukkan untuk bajet pembangunan PBT pada tahun 2015 dan perkara ini akan dipastikan semasa penyediaan bajet PBT pada tahun 2015.



**PERTANYAAN–PERTANYAAN MULUT DARIPADA  
Y.B. DATO' HAJI AMIRUDDIN BIN SETRO  
(JERAM)**

**TAJUK: PANTAI REMIS, SUNGAI SEMBILANG, JERAM**

294. Pantai Remis di Kampung Sungai Sembilang Jeram telah mengalami hakisan pantai yang teruk.

Bertanya kepada Y.A.B. Menteri Besar:

- a) Apakah langkah-langkah yang sudah diambil bagi menangani masalah hakisan ini bagi memastikan Pantai Remis kekal sebagai pusat riadah dan produk pelancong?
- b) Apakah usaha kerajaan negeri bagi memastikan pusat riadah sedia ada menjadi tumpuan penduduk setempat?
- c) Senaraikan kerja-kerja naik taraf yang telah dilaksanakan dan kosnya dari 2008-2013?

**JAWAPAN:**

- a) LUAS telah menghasilkan satu Pelan Pengurusan Pantai Bersepadu (Integrated Coastal Management – ICM) bagi Daerah Kuala Selangor dan Sabak Bernam yang telah diwartakan pada 11 April 2013. Melalui Pelan ICM tersebut, terdapat beberapa sub-komponen seperti Pelan Strategi Pantai, Pelan Pengezonan Guna Pantai Bersepadu (Integrated Coastal Use Zoning Plan – ICUZP) dan Kajian Awalan Risiko yang akan menjadi rujukan sepanjang pelaksanaan Pelan ICM tersebut.

Di dalam Pelan Strategi Pantai bagi kedua-dua daerah, terdapat 6 isu utama yang akan diberi perhatian oleh semua pihak berkepentingan seperti berikut:

- 1) Pencemaran Air;
- 2) Sisa Pepejal;
- 3) Kemusnahan Habitat;
- 4) Kesihatan;
- 5) Eksploitasi Berlebihan Sumber Semulajadi Marin; dan
- 6) Hakisan dan Sedimentasi

Pelan tindakan dan strategi-strategi telah dihasilkan berdasarkan isu-isu di atas melalui sesi perbincangan konsensus bersama pihak berkepentingan yang terdiri daripada agensi kerajaan, swasta dan penduduk setempat. Masalah hakisan

yang berlaku di kawasan tersebut juga telah dibincangkan di dalam satu mesyuarat khas yang dipengerusikan oleh Pengarah LUAS pada 15 Januari 2014 dan turut dihadiri oleh wakil JPS Ibu Pejabat, Pejabat Daerah dan Tanah (Sabak Bernam, Kuala Selangor, Klang, Kuala Langat dan Sepang), wakil MDSB, MDKS, MPK dan MDKL serta JPBD Negeri Selangor. Tindakan susulan akan diambil oleh agensi berkaitan selaras dengan Pelan Strategi Pantai yang telah dihasilkan melalui Pelan ICM Kuala Selangor dan Sabak Bernam. Pihak JPS Malaysia juga akan menjalankan kajian semula hakisan pantai pada tahun 2014.

b)

1. Penempatan semula penjaja bagi memastikan peniaga dan pengunjung dapat menjalankan aktiviti riadah dan jual beli dengan selesa dan lancar.
2. Menyediakan kemudahan alatan permainan kanak-kanak dan memastikan komponen peralatan permainan tersebut dalam keadaan selamat digunakan.

c) Kerja-karya yang tersenarai adalah kerja-karya yang melibatkan kemudahan awam dan infrastruktur iaitu tempat letak kereta, medan selera, jalan, longkang dan taman permainan kanak-kanak.

<b>Bil</b>	<b>Tahun</b>	<b>Tajuk</b>	<b>Kos (RM)</b>
1	2008	Cadangan pembangunan kemudahan pelancongan di Pantai Remis	1,225,977.00
2	2009	-	
3	2010	i. Kerja-karya pengukuhan benteng pantai serta kerja-karya berkaitan di kawasan pelancongan Pantai Remis, Jeram, Kuala Selangor. ii. Kerja-karya membina dan membaik pulih bumbung dan membina wakaf serta kerja-karya berkaitan di Medan Selera, Pantai Remis, Jeram, Kuala Selangor.	19,600.00  85,100.00
4	2011	Kerja-karya membaiki tembok meletak kenderaan dan kerja-karya berkaitan di Pantai Remis	19,760.00
5	2012	Kerja-karya menurap semula jalan dan menambak 'crusher run' serta kerja-karya berkaitan di tapak penjaja Pantai Remis, Jeram, Daerah Kuala Selangor	333,260.00
6	2013	Kerja-karya menurap semula jalan alternatif serta kerja-karya berkaitan di Pantai Remis, Daerah Kuala Selangor	19,800.00
<b>JUMLAH</b>			<b>1,703,497.00</b>

**PERTANYAAN-PERTANYAAN MULUT DARIPADA  
Y.B. DATUK ROSNI BINTI SOHAR  
(HULU BERNAM)**

**TAJUK: PERAYAAN KAUM-KAUM**

295. Menghormati perayaan kaum-kaum lain antara kaedah untuk mengukuhkan perpaduan masyarakat

Bertanya kepada Y.A.B. Dato' Menteri Besar:

- a) Apakah program-program bagi meraikan perayaan kaum-kaum di Selangor?
- b) Berapakah perbelanjaan yang dikeluarkan untuk program-program tersebut ?
- c) Sejauh manakah keberkesanan program tersebut menepati objektif penganjurannya?

**JAWAPAN:**

- a) Dalam usaha Kerajaan Negeri mengukuhkan perpaduan rakyat, beberapa program perayaan telah dilaksanakan bagi menghormati perayaan semua kaum di Negeri Selangor, antaranya :
  1. Program Jom Shopping Aidilfitri
  2. Program sambutan Hari Raya Korban / Raya Haji
  3. Program Sambutan Tahun Baru Cina
  4. Sambutan Hari Wesak
  5. Program Jom Shopping Deepavali
  6. Program Pesta Ponggal
  7. Program Pesta Thaipusam
  8. Sambutan Hari Natal

Bagi sambutan perayaan Hari Raya Aidilfitri, Deepavali dan Tahun Baru Cina, Kerajaan Negeri telah mengadakan satu Program berbentuk Pemberian Baucer bernilai RM100. Program tersebut telah diberikan mengikut DUN. Pecahan pemberian baucer mengikut perayaan kepada 56 DUN adalah seperti berikut :

- |                         |                      |
|-------------------------|----------------------|
| I. Hari Raya Aidilfitri | - 500 orang penerima |
| II. Sambutan Deepavali  | - 300 orang penerima |
| III. Tahun Baru Cina    | - 300 orang penerima |

Pemberian tersebut adalah sebagai sumbangan untuk menyambut perayaan dengan membeli barangan keperluan asas. Dengan cara ini, golongan yang kurang berkemampuan khususnya dapat sedikit sebanyak menyambut perayaan mereka dengan lebih meriah.

Pada Sambutan Hari Raya Haji pula, Kerajaan Negeri di bawah peruntukan Dato' Menteri Besar Selangor telah menyumbangkan lembu untuk dikorbankan di kawasan-kawasan yang memerlukan. Sumbangan tersebut adalah bertujuan untuk umat islam sama-sama dapat merasai agihan daging lembu di samping dapat meringankan beban dan mengurangkan kos penyediaan sajian pada hari raya haji.

Setiap kali perayaan –perayaan seperti ini disambut, ia akan disertai dan dimeriahkan oleh masyarakat pelbagai kaum. Perayaan tersebut bukan sahaja dihadiri oleh rakyat Selangor, malahan dimeriahkan oleh rakyat di kawasan luar Selangor terutama pada Program Pesta Thaipusam yang diadakan di Batu Caves Selangor. Dari apa yang dilihat, pesta tersebut dihadiri oleh masyarakat India di dalam dan juga luar negara kerana perayaan tersebut antara acara perayaan utama di peringkat nasional. Dalam pada itu, perayaan Aidilfitri, Deepavali Tahun Baru Cina dan Krismas juga dilihat sebagai kesempatan terbaik untuk mempromosikan Negeri Selangor yang bukan sahaja sebagai pusat pelancongan malahan program seumpama ini dapat merapatkan jurang antara pemimpin dan masyarakat.

- b) Anggaran kos perbelanjaan yang telah digunakan untuk melaksana program tersebut dalam setahun adalah :

BIL	PERAYAAN	PERBELANJAAN
1.	Hari Raya Aidilfitri	RM250,000.00
2.	Hari Raya Korban	Peruntukan Dato' Menteri Besar Selangor
3.	Tahun Baru Cina	RM250,000.00
4.	Sambutan Deepavali	RM250,000.00
5.	Hari Weesak	RM90,000.00
6.	Sambutan Thaipusam	RM90,000.00
7.	Sambutan Krismas	RM250,000.00

- c) Objektif utama Kerajaan Negeri menganjurkan program-program tersebut adalah untuk menghormati perayaan utama yang disambut terutama oleh kaum lain di Negeri Selangor di samping bagi membentuk perpaduan antara kaum. Keberkesanan pesta sedemikian dapat dilihat pada kunjungan oleh pelbagai kaum dari seluruh negara dengan tidak mengira bangsa dan agama bagi memeriahkan pesta perayaan tersebut. Dengan cara ini, semangat perpaduan kaum di Negeri Selangor akan bertambah kuat. Ini juga sebagai satu cara mempromosikan Negeri kita di mata pelancong di samping dapat memperkenalkan budaya-budaya yang terdapat di Malaysia terutama kepada masyarakat di dalam dan luar negara.

**PERTANYAAN-PERTANYAAN MULUT DARIPADA  
Y.B. PUAN TIEW WAY KENG  
(TERATAI)**

**TAJUK: PENCAWANG ELEKTRIK TNB DAN LEBUHRAYA SUKE**

296. Bertanya kepada Menteri Besar:-

- a) Adakah Kerajaan Negeri telah mendengar dan menerima pandangan wakil rakyat dan penduduk tempatan, berkenaan cadangan laluan bagi pencawang elektrik TNB dan lebuhraya SUKE yang melalui kawasan sekitar Zon 24 MPAJ ?
- b) Bilakah Kerajaan Negeri akan mengemukakan cadangan laluan terkini lebuhraya SUKE kepada orang awam?

**JAWAPAN:**

- a) Semenjak mengambilalih pentadbiran Negeri Selangor, Kerajaan Pakatan Rakyat sangat mengambil berat dalam pandangan wakil rakyat dan penduduk tempatan apabila berkaitan dengan pembangunan-pembangunan infrastruktur dan sebagainya. Hal demikian juga meliputi usaha pembangunan pencawang elektrik TNB dan lebuhraya SUKE yang jajarannya merentasi pentadbiran MPAJ.

Bagi pembangunan lebuhraya SUKE, Kerajaan Negeri juga mendapatkan pelbagai input daripada Jabatan dan Agensi terlibat seperti berikut :-

- i. Kementerian Kerja Raya (KKR),
- ii. Lembaga Lebuhraya Malaysia (LLM),
- iii. Jabatan Ketua Pengarah Tanah Galian (JKPTG),
- iv. Jabatan Kerja Raya (JKR) Selangor,
- v. Pejabat Tanah Galian Selangor (PTGS),
- vi. Jabatan Perhutanan,
- vii. Pihak Berkuasa Tempatan (PBT),
- viii. Lembaga Urus Air Selangor (LUAS),
- ix. Jabatan Pengairan Saliran (JPS).

Manakala bagi laluan talian penghantaran elektrik TNB Mahkota Cheras, Kerajaan Negeri juga turut mendapatkan pelbagai input daripada Jabatan dan Agensi terlibat seperti berikut :-

- i. Jabatan Ketua Pengarah Tanah Galian (JKPTG),
- ii. Jabatan Perhutanan,
- iii. Pejabat Tanah Galian Selangor (PTGS),
- iv. Pihak Berkuasa Tempatan (PBT),
- v. Tenaga Nasional Berhad (TNB).

Pandangan-pandangan ini juga turut melibatkan wakil rakyat dan penduduk tempatan di mana setiap pandangan yang diberi akan sentiasa diberi pertimbangan. Ulasan dan syarat-syarat yang telah digariskan oleh semua agensi teknikal telah dibentangkan di mesyuarat MTES dan telah diberi pertimbangan kelulusan.

Bagi **projek lebuhraya SUKE**, Majlis Mesyuarat Kerajaan Negeri (MMKN) telah meluluskan cadangan pelaksanaan lebuhraya pada 26 April 2012 serta jajaran SUKE telah dimasukkan ke dalam Pelan Rancangan Tempatan Majlis Perbandaran Ampang Jaya (MPAJ) dan Majlis Perbandaran Kajang (MPKj).

Selain daripada itu, beberapa siri Sesi Taklimat Awam telah diadakan sebelum ini yang turut dihadiri oleh ADUN pada ketika itu iaitu YB Jenice Lee, dan wakil-wakil dari Zon 24, MPAJ dengan rumusan sebanyak 89% penduduk menyokong jajaran lebuhraya tersebut berbanding 11% yang tidak bersetuju.

Manakala bagi **laluhan pencawang elektrik TNB**, Kerajaan Negeri telah bersetuju supaya pembinaan Projek Penghantaran Elektrik 275kv TNB dari Cheras Hartamas ke Pencawang Masuk Utama (PMU) Mahkota Cheras melalui rezab Hutan Simpan Sungai Putih pada 21 Disember 2011.

Selain daripada itu, beberapa siri taklimat dan perbincangan lanjut telah dibuat bersama Ahli Parlimen Pandan dan ADUN Teratai bagi memilih beberapa opsyen laluan yang dapat mengurangkan impak dari segi sosial dan ekonomi sebelum diangkat untuk pertimbangan Kerajaan Negeri.

- b) Untuk makluman, perjanjian konsesi (*Consession Agreement*) lebuhraya SUKE termeterai antara pihak konsesi dengan Kerajaan Malaysia pada September 2013. Namun demikian, pihak konsesi telah diberi tempoh selama 12 bulan bagi memenuhi beberapa syarat sebelum mendapatkan *Effective Date* (atau tarikh sebenar) untuk perjanjian ini. Antara syarat yang ditetapkan adalah *Public Opinion Survey* (POS), iaitu kaji selidik akan orang awam di sepanjang cadangan laluan lebuhraya SUKE sebelum dibentangkan kepada Kementerian Kerja Raya (KKR) yang mewakili pihak Kerajaan untuk memutuskan perjalanan seterusnya projek tersebut.

**PERTANYAAN-PERTANYAAN MULUT DARIPADA  
Y.B. TUAN NG TIEN CHEE  
(BALAKONG)**

**TAJUK: TAPAK PELUPUSAN SAMPAH**

297. Bertanya kepada Y.A.B. Dato' Menteri Besar:-

- a) Nyatakan perancangan Kerajaan untuk meningkatkan prestasi tapak pelupusan sampah RDF di Semenyih yang di uruskan oleh Core Competence Sdn Bhd. Adakah Kerajaan merancang untuk mengambil alih pengurusanannya?

**JAWAPAN:**

- c) Pihak Core Competencies Sdn. Bhd. (CCSB) telah mempunyai perjanjian konsesi bersama Majlis Perbandaran Kajang (MPKj) selama 30 tahun bermula pada 13 Januari 2004 bagi menjalankan aktiviti memproses sisa pepejal perbandaran boleh bakar (*combustible*) untuk dijadikan bahan api iaitu *Refuse Derive Fuel – Waste To Energy* (RRC / RDF – WTE).

Menurut perjanjian tersebut, pihak CCSB telah memberi jaminan bahawa sebanyak 70% sampah akan dibakar manakala lebih 30% akan dibuang di Tapak Pelupusan Sg Kembong. Namun demikian, teknologi RDF tersebut seringkali menghadapi masalah teknikal tidak dapat beroperasi sehingga mengakibatkan longgokan sampah yang tidak dapat diproses semakin meningkat.

Oleh itu Kerajaan Negeri mengambil inisiatif dengan mengenalpasti sebuah tapak pelupusan sanitari baru bagi menyelesaikan masalah tersebut. Melalui inisiatif ini Kerajaan Negeri akan terus memantau prestasi pengoperasian loji RDF oleh pihak CCSB sebelum sebarang tindakan sewajarnya diambil.



**PERTANYAAN-PERTANYAAN MULUT DARIPADA  
Y.B TUAN HAJI SULAIMAN BIN HAJI ABDUL RAZAK  
(PERMATANG)**

**TAJUK : KENDERAAN RASMI KERAJAAN NEGERI SELANGOR**

298. Bertanya kepada Y.A.B. Dato' Menteri Besar :

- a) Senaraikan jenis kenderaan rasmi yang digunakan oleh Kerajaan Negeri berserta no pendaftaran dan penjawat yang menggunakannya?
- b) Berapakah kos pembelian kenderaan rasmi yang digunakan oleh Kerajaan Negeri?
- c) Apakah prosedur bagi melupuskan kenderaan yang tidak digunakan?

**JAWAPAN:**

- a) Butiran senarai jenis kenderaan rasmi Kerajaan Negeri berserta nombor pendaftaran dan penjawat yang menggunakannya dilampirkan butiran lengkap seperti di **Lampiran A**
- b) Kos pembelian kenderaan rasmi Kerajaan Negeri juga boleh di rujuk dalam **Lampiran A**
- c) Sebelum sebuah kenderaan disyor untuk dilupuskan, ia perlu menjalani pemeriksaan oleh pihak Jabatan Kerja Raya dengan melepasi faktor pertimbangan untuk mendapatkan Sijil Perakuan Pelupusan (PEP) seperti yang ditetapkan di dalam Lampiran E1 dalam Pekeliling Perbendaharaan Bil. 5 Tahun 2013, Faktor-Faktor Pertimbangan Mendapatkan Sijil PEP (rujuk **Lampiran B**).

Apabila kenderaan telah memperolehi Sijil Perakuan Pelupusan (PEP), proses seterusnya perlu mematuhi Perkara 36, aliran dan proses kerja dalam Pekeliling Perbendaharaan Bil. 5 Tahun 2007 (Tatacara Pengurusan Aset Alih Kerajaan) (rujuk **Lampiran C1** dan **C2**).

Kenderaan akan diperiksa oleh Lembaga Pemeriksa yang dilantik dan laporan akan diserahkan kepada Urusetia Pelupusan. Syor pelupusan oleh Lembaga Pemeriksa akan dihantar kepada Kuasa Melulus (Pejabat Perbendaharaan Negeri Selangor) dan pelupusan akan dijalankan mengikut keputusan Kuasa Melulus samada sebutbarga terbuka, tender terbuka, hadiah atau sebagainya. Satu sijil pelupusan akan dikeluarkan dan dihantar kepada Kuasa Melulus bersama dokumen-dokumen sokongan setelah proses pelupusan dilaksanakan.

Senarai Kenderaan Pejabat Setiausaha Kerajaan Negeri Selangor

Bil	Nombor	Pembuat	Jenis	Harga Beli	Catitan
1	WQR 779	Toyota	Lexus	tidak dibeli oleh kerajaan	YAB Dato' Menteri Besar Selangor
2	BMJ 100	Toyota	Camry	117,910.00	YAB Dato' Menteri Besar Selangor
3	BMJ 2000	Toyota	Camry	117,910.00	YB Speaker Dewan Negeri Selangor
4	BKF 50	Toyota	Camry	157,074.89	YB Timbalan Speaker
5	BGA 66	Toyota	Camry	117,910.00	YB Setiausaha Kerajaan Negeri Selangor
6	BMJ 200	Toyota	Camry	117,910.00	YB Penasihat Undang-Undang Negeri Selangor
7	BHQ 90	Toyota	Camry	123,054.67	YB Pegawai Kewangan Negeri Selangor
8	BGH 33	Toyota	Camry	139,824.67	YB EXCO (YB Yunus Bin Hairi)
9	BMJ 9900	Toyota	Camry	117,910.00	YB EXCO (YB Sallehen Bin Mukhyi)
10	BMJ 300	Toyota	Camry	117,910.00	YB EXCO (YB Rodziah Binti Ismail)
11	BMJ 700	Toyota	Camry	117,910.00	YB EXCO (YB Iskandar Bin Abdul Samad)
12	BMJ 900	Toyota	Camry	117,910.00	YB EXCO (YB Halimah Binti Ali)
13	BMJ 600	Toyota	Camry	117,910.00	YB EXCO (YB Ganabatirau a/l Veraman)
14	BMJ 7000	Toyota	Camry	117,910.00	YB EXCO (YB Elizabeth Wong)
15	BMJ 3000	Toyota	Camry	117,910.00	YB EXCO (YB Ean Yong Hian Wah)
16	BGD 33	Toyota	Camry	117,910.00	YB EXCO (YB Dato' Teng Chang Kim)
17	BMJ 800	Toyota	Camry	117,910.00	YB EXCO (YB Daroyah Binti Alwi)
18	BJE 66	Honda	Accord	96,061.90	Timbalan Setiausaha Kerajaan (Pengurusan)
19	BJH 11	Honda	Accord	96,061.90	Timbalan Setiausaha Kerajaan (Pembangunan)
20	BMD 1741	Honda	Accord	94,080.37	Setiausaha Politik MB
21	BKF 700	Toyota	Camry	157,074.89	YB Ketua Pembangkang
22	BFJ 7777	Proton	Preve	55,839.23	SUB (ICT)
23	BJN 217	Proton	Perdana V6 Executive	124,610.35	Gunasama (pool) - Proses Pelupusan
24	BHY 29	Proton	Perdana V6 Executive	124,610.35	Gunasama (pool) - Proses Pelupusan
25	BLX 9792	Proton	Perdana V6 Executive	124,610.35	Gunasama (pool) - Proses Pelupusan
26	BLX 9334	Proton	Perdana V6 Executive	124,610.35	Gunasama (pool) - Proses Pelupusan
27	BMH 3733	Proton	Perdana V6 Executive	124,610.35	Gunasama (pool) - Proses Pelupusan
28	BHE 1350	Toyota	Hiace	71,044.29	Gunasama (pool) - Proses Pelupusan
29	BJG 3895	Mitsubishi	Pajero	135,086.44	Gunasama (pool) - Proses Pelupusan
30	BJV 5648	Inokom	Santa Fe	107,000.00	Gunasama (pool) - Proses Pelupusan
31	BKR 6646	Proton	Persona	57,910.50	Gunasama (pool)
32	BJV 141	Inokom	Santa Fe	97,000.00	Gunasama (pool)
33	BHP 616	Ssang Yong	Musso	93,117.85	Gunasama (pool)
34	BMJ 1000	Toyota	Fortuner	113,357.46	Gunasama (pool)
35	BKW 733	Toyota	Fortuner	98,682.99	Gunasama (pool)
36	BKF 5247	Toyota	Camry	157,074.89	Gunasama (pool)
37	BJC 7337	Proton	Waja	48,677.35	Gunasama (pool)
38	BGC 525	Proton	Wira	35,000.00	Gunasama (pool)
39	BMH 7742	Toyota	Fortuner	111,069.46	Gunasama (pool)
40	BMH 7703	Toyota	Fortuner	111,069.46	Gunasama (pool)
41	BHK 500	Kia	Sorento	115,700.00	Gunasama (pool)
42	BMA 9718	Modenas	Ctric	4,730.10	Gunasama (pool)
43	BMD 6295	Modenas	Ctric	4,730.10	Gunasama (pool)
44	BKS 718	Toyota	Hiace	92,561.72	Gunasama (pool)
45	BGH 999	Proton	Saga	35,638.97	Gunasama (pool)
46	BFB 888	Proton	Saga	36,954.17	Gunasama (pool)
47	BKH 376	Proton	Saga	36,954.17	Gunasama (pool)
48	BFL 6666	Proton	Saga	36,954.17	Gunasama (pool)
49	BJQ 5144	Nissan	Bas	530,000.00	Gunasama (pool)
50	BJH 4421	Proton	Waja	50,900.00	Gunasama (pool)
51	BJH 5985	Toyota	Hiace	97,284.00	Gunasama (pool)
52	BJE 1118	Proton	Perdana V6 Executive	124,610.35	Gunasama (pool)
53	BGQ 111	Proton	Perdana V6	75,323.50	Gunasama (pool)
54	BFX 737	Proton	Waja	50,900.24	Gunasama (pool)
55	BHQ 737	Proton	Perdana V6 Executive	141,262.35	Gunasama (pool)
56	BHK 4761	Proton	Arena	37,986.67	Gunasama (pool)
57	BHA 8157	Modenas	Kriss	4,046.00	Gunasama (pool)
58	BHA 8158	Modenas	Kriss	4,046.00	Gunasama (pool)
59	BHA 8159	Modenas	Kriss	4,046.00	Gunasama (pool)
60	BHA 8160	Modenas	Kriss	4,046.00	Gunasama (pool)
61	BHA 8161	Modenas	Kriss	4,046.00	Gunasama (pool)
62	BHA 8162	Modenas	Kriss	4,046.00	Gunasama (pool)
63	BGD 313	Mercedes	Bas	280,000.00	Gunasama (pool)

64	BDR 999	Toyota	Coaster	152,965.00	Gunasama (pool)
65	BGQ 616	Proton	Saga	36,954.17	Gunasama (pool)
66	BKR 6058	Proton	Persona	55,110.50	Gunasama (pool)
67	BJV 5646	Inokom	Santa Fe	107,000.00	Gunasama (pool)
68	BLA 6924	Proton	Saga	39,705.92	Gunasama (pool)
69	BFQ 2222	Nissan	X-Trail	98,235.71	Gunasama (pool)
70	BFQ 7777	Nissan	X-Trail	98,235.71	Gunasama (pool)
71	BFH 888	Nissan	X-Trail	84,533.20	Gunasama (pool)
72	BLJ 5401	Toyota	Innova	77,315.82	Gunasama (pool)
73	BLM 835	Toyota	Hiace	61,409.80	Gunasama (pool)
74	BKE 7967	Proton	Waja	53,335.45	Gunasama (pool)
75	BKA 5409	Toyota	Fortuner	100,718.44	Gunasama (pool)
76	BKT 1560	Toyota	Fortuner	105,367.72	Gunasama (pool)
77	BMK 8285	Inokom	Santa Fe	110,000.00	Gunasama (pool)
78	BKQ 8073	Nissan	X-Trail	98,213.71	Gunasama (pool)
79	BKE 7711	Nissan	X-Trail	93,000.00	Gunasama (pool)
80	BJH 2420	Toyota	Hilux	88,552.27	Gunasama (pool)
81	BKE 128	Nissan	X-Trail	96,626.57	Gunasama (pool)

## LAMPIRAN E1

**FAKTOR-FAKTOR PERTIMBANGAN  
UNTUK MENDAPATKAN SIJIL PERAKUAN PELUPUSAN (Sijil PEP)**

	TEMPOH PENGGUNAAN (minimum)	JARAK PERJALANAN (minimum)	TAHAP PENYAMPAIAN PERKHIDMATAN
<b>MOTOSIKAL</b>			Kekerapan kerosakan melebihi empat (4) kali setahun, yang mana menyebabkan kenderaan tersebut tidak boleh digunakan untuk jangka masa yang panjang atau kos pembaikan melebihi nilai semasa kenderaan berkenaan.
Motosikal sehingga 250cc	4 tahun	80,000 km	
Motosikal melebihi 250cc	5 tahun	100,000 km	
<b>KERETA SALOON</b>			
Kereta Saloon	8 tahun	200,000 km	
<b>KENDERAAN TUGAS RINGAN</b>			
Van ringan	6 tahun	200,000 km	
Kenderaan ringan pacuan empat roda	8 tahun	200,000 km	
Pengangkutan berat kurang dari 5 tan	8 tahun	250,000 km	
Lori Tipping kurang dari 6 cu.yd.	8 tahun	250,000 km	
Bas	8 tahun	250,000 km	
<b>KENDERAAN TUGAS BERAT</b>			Kekerapan kerosakan melebihi enam (6) kali setahun, yang mana menyebabkan kenderaan tersebut tidak boleh digunakan untuk jangka masa yang panjang atau kos pembaikan melebihi nilai semasa kenderaan berkenaan.
Pengangkutan berat 5 tan ke atas	10 tahun	250,000 km	
Lori Tipper 6 cu.yd. dan ke atas	10 tahun	250,000 km	
Trak membuang sampah	10 tahun	200,000 km	
<b>KENDERAAN ISTIMEWA BUATAN TEMPAHAN</b>			
Kenderaan kembalik ( <i>recovery vehicles</i> )	15 tahun	200,000 km	
Kenderaan yang bermesin seperti kren bergerak, lori pembancuh konkrit, lori pemampat sampah dan lain-lain	15 tahun	200,000 km	
Pengangkutan Rendah ( <i>Low Loader</i> )	15 tahun	200,000 km	

**CARTA ALIRAN PELUPUSAN ASET ALIH KERAJAAN**

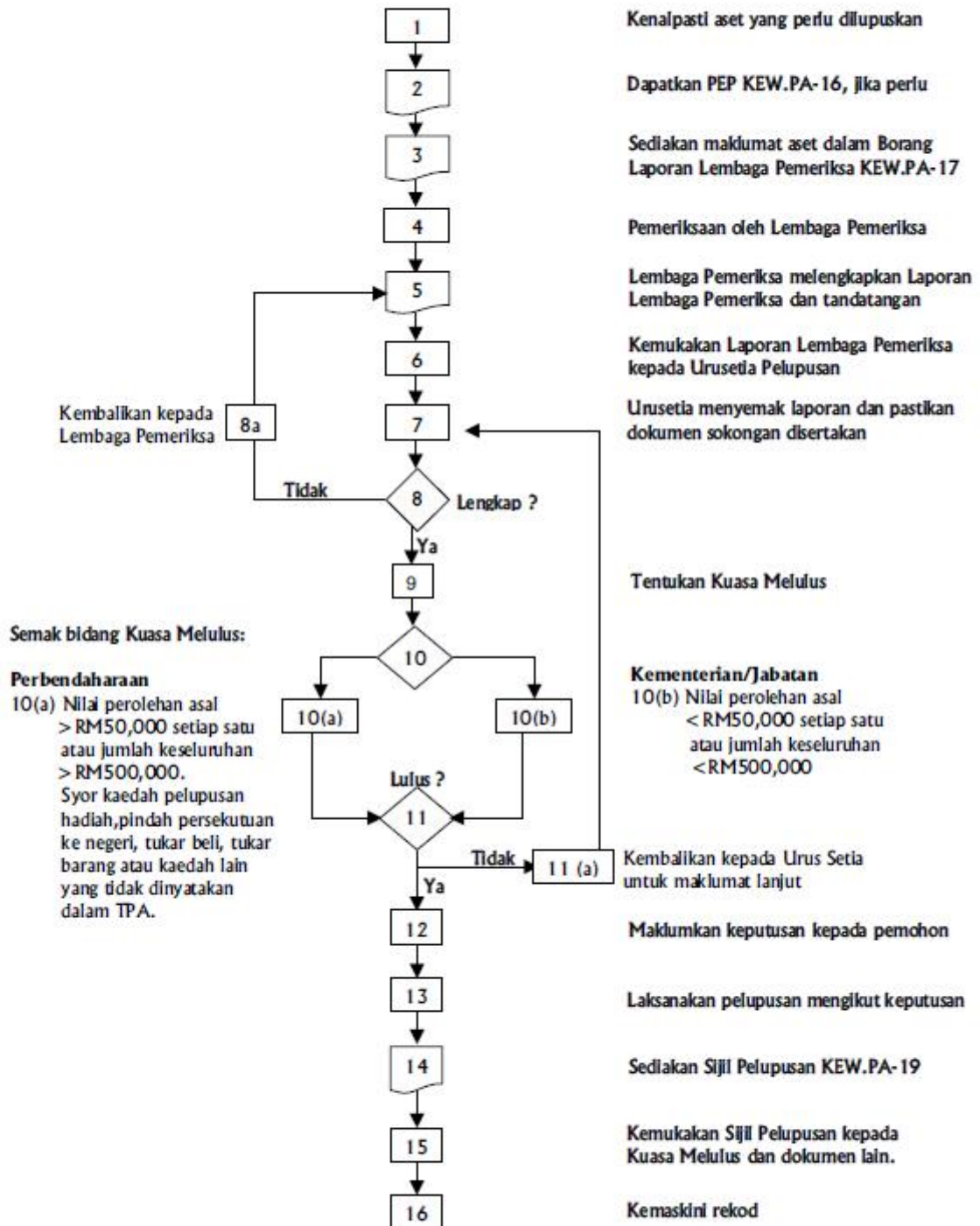

## PROSES KERJA PELUPUSAN ASET ALIH KERAJAAN

Langkah	Proses Kerja
1	Kenal pasti aset yang perlu dilupuskan
2	Dapatkan PEP KEW.PA-16, jika perlu.
3	Sediakan maklumat aset dalam KEW.PA-17 seperti berikut:- a) Keterangan aset b) Kuantiti c) Tarikh pembelian d) Tempoh digunakan/disimpan e) Nilai Perolehan Asal f) Nilai Semasa
4	Pemeriksaan oleh Lembaga Pemeriksa
5	Lembaga Pemeriksa melengkapkan dan menandatangani KEW.PA-17
6	Kemukakan KEW.PA-17 kepada Urus Setia Pelupusan
7	Urus setia menyemak KEW.PA-17 dan pastikan dokumen sokongan berikut disertakan:- a) PEP bagi aset mekanikal/peralatan teknikal/perkakasan komputer b) Justifikasi Jabatan bagi syor kaedah tukar beli, tukar barang c) Laporan Kemalangan bagi kenderaan terlibat dengan kemalangan d) Gambar aset, jika perlu e) Surat permohonan daripada Kementerian/Jabatan/Pertubuhan bagi kaedah hadiah/pindahan
8	Jika laporan lengkap, terus ke proses 9
8a	Jika laporan tidak lengkap, dikembalikan kepada Lembaga Pemeriksa
9	Urus setia menentukan Kuasa Melulus
10	Urus setia menyemak bidang Kuasa Melulus
10(a)	Kemukakan kepada Perbendaharaan jika: i) Nilai perolehan asal melebihi RM50,000 setiap satu atau jumlah keseluruhan melebihi RM500,000 ii) Syor kaedah pelupusan hadiah, pindah persekutuan ke negeri, tukar beli, tukar barang atau kaedah lain yang tidak dinyatakan dalam TPA.
10(b)	Kemukakan kepada Kementerian/Jabatan jika: Nilai perolehan asal kurang daripada RM50,000 setiap satu atau jumlah keseluruhan kurang daripada RM500,000
11	Jika pelupusan diluluskan, terus ke proses 12.
11(a)	Jika pelupusan tidak diluluskan, laporan dikembalikan kepada Urus setia Pelupusan untuk mendapatkan maklumat lanjut.
12	Maklumkan keputusan kepada pemohon
13	Laksanakan pelupusan mengikut keputusan
14	Sediakan Sijil Pelupusan KEW.PA-19
15	Kemukakan Sijil Pelupusan kepada Kuasa Melulus berserta :- a) Salinan resit bagi pelupusan kaedah jualan b) Surat akuan terima bagi pelupusan kaedah pindahan/hadiah. b) Sijil Penyaksian Pemusnahan KEW.PA-18 bagi pelupusan kaedah musnah
16	Kemaskini rekod daftar aset.

**PERTANYAAN-PERTANYAAN MULUT DARIPADA  
Y.B. TUAN MAT NADZARI BIN AHMAD DAHLAN  
(BATANG KALI)**

**TAJUK : KAWASAN INDUSTRI HULU SELANGOR**

299. Zurah Industri Park, Hulu Selangor dan Bernam Jaya Industrial Park adalah kawasan industri di Hulu Selangor.

Bertanya kepada Y.A.B. Dato' Menteri Besar:

- a) Bagaimanakah prestasi dan perkembangan dua kawasan industri ini?
- b) Berapakah nilai pelaburan yang telah diterima setakat ini?
- c) Nyatakan manfaat perindustrian di sini khasnya bagi rakyat Hulu Selangor?

**JAWAPAN:**

- a) PKNS hanya mempunyai kawasan industri di Rasa, daerah Hulu Selangor iaitu Pusat Perindustrian Zurah sahaja manakala di Bernam Jaya, tiada kawasan dikhususkan untuk industri.

Di kawasan Perindustrian Zurah ini terdapat Pusat R&D SIRIM Berhad yang memberi khidmat dalam penyelidikan industri jenis '*foundry*' seperti mesin dan peralatan.

Sehingga kini PKNS telah menjual keseluruhan lot industri berjumlah 232 lot dengan keluasan 341.20 ekar.

- b) Nilai pelaburan yang telah diterima setakat ini adalah sebanyak RM 122,774,513.00 yang mana ianya tidak termasuk dengan nilai pelaburan dalam bentuk bangunan, teknologi dan mesin serta peralatan.
- c) Dari lot 232 lot yang telah dijual, sejumlah 25 lot telah mendirikan kilang dan telah beroperasi. Dengan adanya kilang-kilang ini, bukan sahaja telah membuka peluang - peluang pekerjaan kepada penduduk sekitar malah meningkatkan aktiviti perniagaan di Pekan Rasa, mewujudkan peluang-peluang perniagaan bagi industri sokongan untuk keperluan syarikat-syarikat yang beroperasi di kawasan perindustrian tersebut.

Peningkatan aktiviti pelaburan di kawasan ini juga secara langsung dapat meningkatkan hasil kepada Pihak Berkuasa Tempatan yang berkaitan.

**PERTANYAAN-PERTANYAAN MULUT DARIPADA  
Y.B. DATO' HAJI MOHD SHAMSUDIN BIN LIAS  
(SUNGAI BURONG)**

**TAJUK : PENAMATAN PEGAWAI KONTRAK PKNS**

300. Bertanya kepada Y.A.B. Dato' Menteri Besar:-

- a) Apakah sebab dan rasionalnya tindakan menamatkan kontrak ke atas 22 kakitangan PKNS yang telah dibuat secara mendadak ?
- b) Apakah penamatan tersebut menganiayai mereka dan dibuat secara tidak adil ?

**JAWAPAN:**

a) dan b)

Pada tahun 2014, PKNS telah melaksanakan kajian semula dan mengubah hala tuju aktiviti Perbadanan untuk menjadikan PKNS lebih kompetitif dalam melaksanakan agenda pembangunan Negeri Selangor.

Selaras dengan perubahan hala tuju aktiviti tersebut, PKNS telah menyusun semula organisasi dan sumber manusia termasuk anggota-anggota yang dipinjamkan daripada PKNS Holdings.

Selain daripada itu, PKNS mendapati ada pertindihan fungsi di antara anggota-anggota tersebut dan anggota-anggota sedia ada di PKNS.

Selaras dengan kajian semula aktiviti Perbadanan, PKNS telah mengambil keputusan untuk memulangkan anggota-anggota yang dipinjam daripada PKNS Holdings.

Disebabkan perkhidmatan mereka tidak lagi diperlukan oleh PKNS, maka PKNS Holdings memutuskan untuk menamatkan perkhidmatan anggota-anggota berkenaan serta merta dengan membayar ganti notis berjumlah RM292,320.35 kepada 19 orang anggota berdasarkan tempoh notis masing-masing manakala seorang dipulang semula kepada PKNS Holdings kerana anggota berkenaan adalah anggota tetap PKNS Holdings.



**PERTANYAAN-PERTANYAAN MULUT DARIPADA  
Y.B. DATUK ABDUL SHUKUR BIN IDRUS  
(KUANG)**

**TAJUK : PEMBANGUNAN SEMUA ASRAMA TUN DR ISMAIL DAN TOH PUAN  
NORASHIKIN**

301. Bertanya kepada Y.A.B Dato' Menteri Besar:

- a) Apakah status terkini projek tersebut?
- b) Bagaimanakah penyelesaian isu dan bantahan terhadap projek yang wujud?
- c) Apakah mekanisme untuk memastikan projek ini berjalan lancar?

**JAWAPAN :**

a), b) dan c)

**PROJEK: Cadangan Pembangunan Bercampur di Atas Lot 544 & 545 Jalan  
Kampung Pandan, KL**

Status Projek: Menunggu keputusan dari Lembaga Pemegang Amanah Yayasan Selangor untuk meneruskan Projek ini dengan Pemaju yang telah dikenalpasti melalui proses tender terbuka.

Butiran Tawaran oleh Pemaju yang telah dicadangkan:

- |                                   |                    |
|-----------------------------------|--------------------|
| 1. Tempoh siap Projek:            | 5 Tahun            |
| 2. Kos Pembangunan:               | RM823,276,760.00   |
| 3. Nilai Pembangunan Kasar (GDV): | RM1,887,868,900.00 |
| 4. Pulangan kepada YS (30%):      | RM566,360,670.00   |

Mekanisme untuk memastikan kelancaran Projek:

- 1. Semua pelan pembangunan dan pembinaan akan disemak dan perlu mendapat kelulusan dari YS
- 2. Penubuhan JK Teknikal untuk memantau kerja-kerja di tapak bina, terutamanya kelancaran kerja, mutu kerja, mutu kemas dan keselamatan tapak kerja

3. Penubuhan JK Komersial untuk memantau, menyemak dan mengesahkan segala aspek komersial seperti pemasaran, jualan, perjanjian jualbeli (SPA), dan bayaran berjadual kepada YS
4. Mesyuarat Koordinasi antara pemaju dan YS akan diadakan segala berkala untuk membincang dan menyelesaikan segala permasalahan Projek

Sekolah Berasrama Penuh YS:

1. Projek ini masih di peringkat kajian untuk mengena lpasti perkara-perkara berikut:
  - a. Tapak yang paling sesuai
  - b. Konsep dan format sekolah
  - c. Anggaran kos pembinaan, operasi dan penyelenggaraan

**PERTANYAAN-PERTANYAAN MULUT DARIPADA  
Y.B. PUAN HALIMATON SAADIAH BINTI BOHAN  
(KOTA DAMANSARA)**

**TAJUK : PENGUSAHA TANAMAN NURSERI**

302. Bertanya kepada Y.A.B. Dato' Menteri Besar:

- a) Apakah dasar kerajaan terhadap pengusaha ini?
- b) Nyatakan statistik bilangan pengusaha tanaman nurseri di kawasan Sungai Buloh?
- c) Adakah pihak kerajaan mengutip sebarang cukai daripada mereka?

**JAWAPAN:**

- a) Pada 20 Mei 1999 Mesyuarat Jawatankuasa Tanah Daerah Petaling telah bersetuju untuk memperakukan supaya Lesen Menduduki Sementara (LMS) dikemukakan untuk kelulusan Mesyuarat Majlis Kerajaan Negeri (MMKN). Pada 10 November 1999 permohonan LMS di atas rezab Jabatan Bekalan Air sepanjang 16 KM diluluskan oleh MMKN kepada PKPS yang mana sebanyak 89 lot tanah diperuntukkan kepada semua pengusaha nursery yang terlibat. Pada 6 Julai 2005 permohonan pembaharuan LMS sebanyak 55 lot oleh PKPS dan taman tempoh 31 Disember 2008. Pada 10 Ogos 2009 pengusaha nurseri telah mengemukakan permohonan sebanyak 63 plot. Keputusan MMKN Bil 12/2011 bertarikh 4 April 2012 telah bersetuju bahawa kesemua tapak tersebut diberikan kepada Yayasan Selangor. Surat kelulusan kepada Yayasan Selangor dikeluarkan pada 5 Mei 2011 dan surat penolakan kepada pengusaha nursery telah diekluarkan pada 25 Mei 2011.
- b) 89 orang pengusaha
- c) Tiada

**PERTANYAAN-PERTANYAAN MULUT DARIPADA  
Y.B. TUAN SHAHRUM BIN MOHD SHARIF  
(DENGKIL)**

**TAJUK : TOURISM SELANGOR SDN. BHD.**

303. Tourism Selangor Sdn. Bhd. sebuah agensi Kerajaan Negeri telah pergi ke beberapa program promosi di luar Negara pada tahun 2013

Bertanya kepada Y.A.B. Dato' Menteri Besar:

- a) Mohon disenaraikan program promosi luar Negara yang dihadiri dan apakah program ini berkesan tarik pelancong ke negeri ini?
- b) Apakah bahan promosi yang telah diterbitkan oleh Kerajaan Negeri dalam membantu sebar maklumat kepada pelancong luar Negara dan berapakah kos peruntukan terlibat?

**JAWAPAN:**

- a) Program promosi luar negara yang dihadiri oleh Tourism Selangor Sdn. Bhd. (TSSB) pada tahun 2013 adalah seperti berikut:-

<b>BIL.</b>	<b>PROGRAM</b>	<b>NEGARA</b>	<b>TARIKH</b>
1.	ASEAN Tourism Forum Laos	Laos	20-25 Januari
2.	India (South Asia Travel & Tourism Exhibition)	India	8-18 Januari
3.	Arabian Travel Market Dubai	Dubai	6-9 Mei
4.	North China Tourism Fair (NCTF)	China	30 Ogos-1 September
5.	Malaysia Truly Asia Travel Fair, Singapore	Singapura	11-13 Oktober
6.	Indonesia Travel Expo & Selangor Meets Indonesia	Indonesia	25-29 Oktober

Program ini amat berkesan dalam usaha meningkatkan jumlah kedatangan pelancong ke Negeri Selangor. Perkara ini dapat dilihat daripada peningkatan statistik kedatangan pelancong negara-negara tersebut daripada tahun 2012 hingga 2013. Statistik kedatangan pelancong adalah seperti berikut:-

NEGARA	TAHUN		PENINGKATAN PELANCONG (ORANG)	PERATUS PENINGKATAN PELANCONG (%)
	2012	2013		
<b>ASEAN</b>	4,814,478	5,040,560	226,082	4.7
<b>India</b>	136,526	175,495	38,969	28.5
<b>Middle East</b>	126,083	128,785	2,702	2.0
<b>China</b>	730,459	740,933	10,474	1.4
<b>Singapura</b>	740,666	806,321	65,655	8.9
<b>Indonesia</b>	223,965	307,641	83,676	37.3

*Sumber : Tourist Information Center, KLIA*

- b) Bahan promosi yang telah diterbitkan oleh Kerajaan Negeri dalam membantu penyebaran maklumat kepada pelancong luar Negara dan kos peruntukan adalah seperti berikut:-

BIL.	BAHAN PROMOSI	KOS PERUNTUKAN (RM)	KETERANGAN
1.	Selangor Breakaway	234,805.00	<ul style="list-style-type: none"> <li>• Buku ini diterbitkan sebagai panduan kepada pembaca mengenali destinasi-destinasi pelancongan di Negeri Selangor.</li> <li>• Buku panduan ini telah disusun mengikut daerah-daerah di Negeri Selangor di dalam Bahasa Inggeris.</li> <li>• Maklumat yang terdapat di dalam buku ini adalah seperti berikut:               <ol style="list-style-type: none"> <li>1. Destinasi Pelancongan</li> <li>2. Nombor telefon</li> <li>3. Website</li> <li>4. Koordinat</li> </ol> </li> </ul>
2.	Peta Pelancongan Negeri Selangor	44,000.00	<ul style="list-style-type: none"> <li>• Peta pelancongan ini diterbitkan sebanyak 10 000 unit di dalam Bahasa Inggeris</li> <li>• Peta Pelancongan memaparkan destinasi pelancongan yang menarik di sembilan daerah Negeri Selangor.</li> <li>• Peta Pelancongan ini diterbitkan dalam bentuk visual bergambar yang lebih menarik iaitu bentuk '<i>Fun Map</i>'.</li> </ul>

3.	DVD Selangor	177,800.00	<ul style="list-style-type: none"><li>• DVD ini memaparkan produk-produk pelancongan di Negeri Selangor dalam bentuk penceritaan dan visual</li><li>• DVD ini terdapat dalam tiga bahasa iaitu:<ol style="list-style-type: none"><li>1. Bahasa Melayu</li><li>2. Bahasa Inggeris</li><li>3. Bahasa Mandarin</li></ol></li></ul>
----	--------------	------------	---

**PERTANYAAN-PERTANYAAN MULUT DARIPADA  
Y.B. TUAN NG SZE HAN  
(KINRARA)**

**TAJUK: PROGRAM TUISYEN RAKYAT SELANGOR (PTRS)**

304. Bertanya Kepada YAB Dato Menteri Besar :

- a) Adakah kerajaan negeri bercadang untuk menambahkan mata pelajaran yang ditawarkan?
- b) Apakah pencapaian para peserta PTRS dalam peperiksaan SPM?
- c) Berapakah perbelanjaan untuk melaksanakan PTRS dalam setahun?

**JAWAPAN :**

- a) Buat masa ini Kerajaan Negeri tidak lagi berhasrat untuk menambah matapelajaran untuk program PTRS. Matapelajaran Bahasa Malaysia, Matematik, Sejarah dan Bahasa Inggeris adalah merupakan matapelajaran teras dan wajib diambil oleh semua pelajar.
- b) Pencapaian para peserta PTRS dalam peperiksaan secara umumnya, adalah baik dan mampu melayakkan mereka untuk menyambung pengajian di peringkat IPT. Statistik pencapaian keputusan SPM peserta PTRS pada tahun 2012 adalah seperti berikut:

SUBJEK/GRED	A	B	C	D	E	G
BAHASA MELAYU	26 %	46%	19%	6%	1%	1%
BAHASA INGGERIS	12%	26%	29%	22%	7%	4%
MATEMATIK	31%	22%	23%	12%	6%	6%
SEJARAH	23%	29%	31%	10%	4%	3%



Kesimpulannya peratus pelajar yang lulus berdasarkan matapelajaran adalah seperti berikut :

Mata pelajaran	Peratus lulus
Bahasa Melayu	99%
Bahasa Inggeris	96%
Matematik	75%
Sejarah	97%

- c) Perbelanjaan yang diperuntukkan untuk pelaksanaan PTRS adalah sebanyak RM 3.4 juta setahun bermula pada tahun 2009 sehingga 2014 untuk 56 kawasan Dewan Negeri.

**PERTANYAAN-PERTANYAAN MULUT DARIPADA  
Y.B. TUAN NG SUEE LIM  
(SEKINCHAN)**

**TAJUK : PROJEK KEBUN KERANG**

305. Bertanya kepada Y.A.B. Dato' Menteri Besar:

- a) Sila senaraikan jumlah keluasan kebun kerang dan bilangan peserta mengikut pecahan kaum dan daerah?
- b) Sila perelaskan apakah pencapaian para peserta dalam konteks meningkatkan pendapatan mereka?
- c) Sila nyatakan apakah bentuk insentif dan bantuan yang telah disalurkan untuk membantu para peserta sejak projek tersebut dilancarkan?

**JAWAPAN:**

- a) Berikut adalah jumlah keluasan Kebun Kerang dan bilangan peserta mengikut pecahan kaum dan daerah:

Daerah	Keluasan Lot (hektar)	Bilangan Peserta		
		Melayu	Cina	India
Sabak Bernam	2,650	139	191	-
Kuala Selangor	2,300	195	171	
Klang	312.5	54	-	-
<b>Jumlah</b>	<b>5,262.5</b>	<b>388</b>	<b>334</b>	

- b) Dalam konteks meningkatkan pendapatan, peserta kebun kerang yang terdiri daripada nelayan tradisi ini telah berjaya meningkatkan pendapatan bulanan mereka melalui hasil jualan ternakan kerang. Sebelum penubuhan projek kebun kerang, sumber pendapatan nelayan tradisi ini adalah daripada hasil menjaring, bubu dan beberapa lagi kaedah penangkapan ikan menggunakan peralatan tradisi. Pendapatan mereka bergantung sepenuhnya kepada hasil tangkapan dan cuaca serta keadaan laut.

Purata pendapatan nelayan tradisi sebelum menyertai kebun kerang adalah sekitar RM600 hingga RM1000 sebulan. Dengan adanya projek kebun kerang yang dimulakan sepenuhnya pada tahun 2006, ternyata pendapatan nelayan tradisi ini dapat ditingkatkan. Berdasarkan hasil pengeluaran tahunan daripada

tahun 2010 hingga 2013, purata pendapatan bulanan bagi setiap peserta projek kebun kerang ini adalah sebanyak RM3,256.19 sebulan. Peningkatan pendapatan ini sekaligus menunjukkan objektif penubuhan kebun kerang ini telah tercapai iaitu meningkatkan pendapatan penternak kepada RM3,000.00 sebulan.

- c) Semenjak kebun kerang dilancarkan pada tahun 2006, pelbagai bentuk insentif telah diberikan melalui kerajaan Negeri Selangor Darul Ehsan. Di antara bentuk bantuan termasuklah pemberian bantuan peralatan mengoperasikan ternakan kerang seperti mesin penggred kerang, sistem kren pengangkat, mesin pengepam air, tangguk kerang dan bantuan naiktaraf jeti pendaratan kerang. Selain daripada itu, pada tahun 2011 ekoran daripada penurunan pengeluaran kerang, Jabatan Perikanan dengan kerjasama Fish Research Institute (FRI) telah menjalankan kajian pemetaan semula lot kebun kerang bagi mengatasi masalah ketidaksuburan dan ketidaksesuaian kawasan ternakan ini. Kos bagi membiayai kajian ini telah menggunakan peruntukan pembangunan daripada kerajaan Negeri Selangor. Jumlah peruntukan yang telah diberikan oleh kerajaan Negeri Selangor untuk tujuan semua bantuan ini adalah sebanyak RM375,000 bagi tahun 2012 dan RM500,000 bagi tahun 2012.

**PERTANYAAN-PERTANYAAN MULUT DARIPADA  
Y.B. TUAN RAJIV A/L RISHYAKARAN  
(BUKIT GASING)**

**TAJUK: PERANCANGAN LALUAN MRT JAJARAN 2 & 3**

306. Bertanya Kepada YAB Dato Menteri Besar :

- a) Apakah perancangan atau perbincangan Kerajaan Negeri dengan Kerajaan Persekutuan berkenaan laluan cadangan jajaran MRT 2 & 3?
- b) Adakah Kerajaan Negeri proaktif mencadangkan sesuatu jajaran baru?

**JAWAPAN :**

- a) Kerajaan Persekutuan secara dasarnya telah bersetuju untuk melaksanakan projek MRT Laluan 2. Namun, satu kajian kemungkinan (*Feasibility Study*) masih dijalankan oleh perunding bebas yang dilantik Suruhanjaya Pengangkutan Awam Darat (SPAD) terhadap beberapa cadangan jajaran.
- b) Kerajaan Negeri melalui Pihak Berkuasa Tempatan (PBT) sentiasa proaktif dalam memberikan cadangan berhubung pengangkutan awam seperti laluan bas dan laluan rel bagi memastikan pembangunan infrastruktur kemudahan awam tersusun selari dengan Rancangan Tempatan yang telah diwartakan oleh Kerajaan Negeri selain dapat memberi keselesaan kepada semua pengguna. Melalui penubuhan Majlis Pengangkutan Awam Selangor (MPAS), yang mana ia turut dianggotai oleh pihak SPAD, Kerajaan Negeri Selangor akan terus membangkit dan mengemukakan cadangan-cadangan daripada pihak PBT untuk penelitian dan persetujuan oleh pihak SPAD.

**PERTANYAAN-PERTANYAAN MULUT DARIPADA  
Y.B. PUAN LEE KEE HIONG  
(KUALA KUBU BAHARU)**

**TAJUK: MAJLIS DAERAH HULU SELANGOR**

307. Bertanya Kepada YAB Dato Menteri Besar :

- a) Apakah langkah-langkah Kerajaan Negeri untuk mempertingkatkan kecekapan sistem penyampaian perkhidmatan Majlis Daerah Hulu Selangor yang mana menghadapi kekurangan tenaga kerja untuk berkhidmat kawasan yang terluas sekali berbanding dengan PBT lain di Negeri Selangor?

**JAWAPAN :**

- a) Majlis Daerah Hulu Selangor (MDHS) telah mengemukakan penstrukturan semula agensi kepada pihak JPA untuk pertambahan jawatan bagi mempertingkatkan lagi kecekapan penyampaian perkhidmatan.

MDHS telah mengemukakan permohonan penstrukturan perjawatan kepada JPA melalui Kerajaan Negeri pada tahun 2012 dan 2014 tetapi masih belum mendapat jawapan.

**PERTANYAAN-PERTANYAAN MULUT DARIPADA  
Y.B. TUAN JAKIRAN BIN JACOMAH  
(BUKIT MELAWATI)**

**TAJUK : CABARAN SKIM MIKRO KREDIT MISKIN BANDAR (MiMBAR)**

308. Antara cabaran MiMBAR adalah memastikan peserta melunaskan pinjaman yang diberi.

Bertanya kepada Y.A.B. Dato' Menteri Besar :

- a) Nyatakan secara terperinci prosedur bayaran balik pinjaman?
- b) Apakah tindakan yang dikenakan kepada peminjam yang tidak membayar semula pinjaman?

**JAWAPAN:**

- a) Tempoh pembayaran semula pinjaman MiMBAR Selangor adalah selama 18 bulan bermula dari bulan kedua selepas pembiayaan dimasukkan. Pelbagai kaedah diberikan kepada peserta bagi melancarkan dan mempermudah urusan bayaran semula kepada MIMBAR Selangor. Antara prosedur pembayaran semula pinjaman adalah:
  - i. Pemotongan bayaran balik melalui Arahan Tetap Bank (*Standing Instruction*)  
Pemotongan secara bulanan melalui Arahan Tetap Bank yang dipersetujui oleh peserta adalah kaedah yang wajib dikenakan ke atas semua peserta yang telah berjaya diluluskan pinjamannya. Melalui kaedah bayaran balik setiap bulan adalah lebih konsisten dan terjamin selain dapat menjimatkan masa peserta dan pegawai operasi.
  - ii. Pemantauan dan kutipan  
Pemantauan terhadap peserta dibahagikan mengikut zon kawasan bagi setiap pegawai. Setiap peserta yang telah diluluskan pinjamannya akan dipantau dari segi perniagaan yang dijalankan dan corak bayaran balik mereka. Peserta yang kurang berdisiplin dalam pembayaran balik melalui potongan arahan tetap bank akan didekati dengan kaedah pembayaran secara manual iaitu melalui pegawai operasi. Kaedah ini akan disesuaikan mengikut masa dan kemampuan peserta yang menjadikan peserta kurang rasa terikat dan tidak perlu untuk ke bank setiap bulan.
  - iii. Pembayaran semula di pejabat  
Terdapat juga peserta yang suka untuk membuat bayaran di pejabat kerana dengan cara ini mereka berpeluang lebih cepat mengetahui informasi dan

program terkini yang disediakan oleh MiMBAR Selangor mahupun kerajaan negeri.

iv. Operasi turun padang

Pada setiap bulan, MiMBAR Selangor akan mengkaji corak bayaran balik peserta sama ada melalui bank mahupun manual. Apabila melihat corak ini berubah dengan drastik pada satu-satu masa atau bukan bermusim, operasi turun padang besar-besaran akan dilakukan oleh semua kakitangan. Pada ketika ini, MiMBAR Selangor akan memberi lebih perhatian kepada mereka yang liat, bermasalah dan tegar dalam membuat pembayaran. Peserta akan diingatkan tentang baki pinjaman dan keperluan mereka untuk melunaskan pinjaman sebagai tanggungjawab sendiri. Pada masa ini juga, bagi peserta yang benar-benar mengalami masalah yang kritikal, boleh berbincang dengan pegawai operasi sama ada untuk membuat penangguhan bayaran atau menjadual semula pembayaran mereka.

b) Setiap rekod pembayaran semula sama ada melalui potongan arahan tetap (*Standing Instruction*) bank atau kutipan secara manual dapat dilihat oleh pegawai operasi setiap zon bagi memastikan rekod bayaran mereka setiap bulan adalah konsisten. Walau bagaimanapun, sudah menjadi lumrah seorang peniaga yang berhadapan dengan pelbagai risiko perniagaan. Ia secara tidak langsung kadangkala peminjam ini akan rasa sedikit bebanan untuk membayar semula pinjaman pada bulan tertentu. Oleh itu, di sinilah pegawai operasi akan memainkan peranan mereka bagi menjalankan kutipan. Antara langkah yang akan dilakukan adalah:

i. Menelefon / Meninggalkan pesanan ringkas kepada peserta

Langkah ini adalah sebagai langkah awal untuk mengingatkan semula bayaran balik mereka bagi tempoh yang telah tertunggak. Sekiranya pegawai kutipan tidak dapat bercakap dengan peminjam, khidmat pesanan ringkas (SMS) akan diberikan bersama butiran lengkap.

ii. Memantau perniagaan peminjam

Pegawai operasi akan menjalankan pemantauan sama ada secara terang-terangan ataupun tidak bagi melihat prestasi perniagaan pada tempoh tersebut. Kebarangkalian peserta menghadapi masalah perniagaan dapat dilihat melalui pemantauan tersebut.

iii. Berjumpa dan berbincang

Sekiranya perniagaan dianggarkan berada di dalam prestasi yang baik, pegawai MiMBAR Selangor akan cuba berbincang dengan peminjam perihal permasalahan yang dihadapi mereka dalam hal pembayaran semula. Perbincangan ini akan membawa kepada prosedur atau langkah bersesuaian yang perlu diambil.

- iv. Penjadualan semula pembayaran balik pinjaman  
Bagi peserta yang benar-benar mengalami masalah berat, mereka boleh berbincang untuk membuat penjadualan semula bayaran balik mengikut kepada kemampuan mereka sehingga stabil semula. Penjadualan semula ini dibenarkan setelah dikenalpasti permasalahan yang dihadapi peserta.
- v. Surat peringatan  
Langkah yang lebih tegas akan dikeluarkan oleh MiMBAR Selangor terhadap mereka yang tegar dan tidak mengendahkan bayaran balik pinjaman. Surat peringatan akan dikeluarkan dan ditinggalkan di premis atau kediaman mereka sekiranya mereka sukar dihubungi dan diajak berjumpa. Surat peringatan ini merangkumi jumlah pinjaman yang telah dibiayai, jumlah yang perlu dilunaskan setiap bulan dan baki bayaran. Surat peringatan ini biasanya adalah untuk mereka yang benar-benar bermasalah.
- vi. Kerjasama ketua masyarakat  
MiMBAR Selangor juga menggunakan pendekatan yang lebih dekat dengan masyarakat iaitu dengan melakukan perbincangan dan membawa serta pimpinan masyarakat di setiap kawasan seperti pengerusi penduduk, qariah masjid, Ahli Dewan Undangan Negeri dan pihak lain yang lebih dekat dengan masyarakat setempat mereka. Kaedah digunapakai supaya dapat mengenalpasti masyarakat setempat yang bermasalah dan meminta bantuan mereka untuk mendekati dan berbincang dengan peserta yang bermasalah agar dapat melunaskan pinjaman mereka.
- vii. Kempen bayaran balik  
Kempen bayaran balik turut giat dijalankan bagi memberi kesedaran kepada peminjam. Kempen ini dilakukan dengan pelbagai kaedah di serata kawasan.



**PERTANYAAN-PERTANYAAN MULUT DARIPADA  
Y.B. TUAN KAMAROL ZAKI BIN HAJI ABDUL MALIK  
(SUNGAI AIR TAWAR)**

**TAJUK: PROJEK NAIK TARAF KAMPUNG**

309. Kerajaan negeri menyediakan RM2.7 juta untuk 23 kerja projek naik taraf yang dijangka siap hujung tahun 2013.

Bertanya kepada YAB Dato' Menteri Besar:

- a) Apakah status terkini projek dan pihak manakah yang memantaunya?
- b) Nyatakan kampung-kampung terlibat mengikut daerah dan DUN?
- c) Apakah jenis projek dan nyatakan nama syarikat kontraktor terlibat?

**JAWAPAN :**

a) Bagi tahun 2013, Kerajaan Negeri telah memperuntukkan sebanyak RM4.5 juta bagi projek pembangunan luar bandar di sembilan (9) daerah di Negeri Selangor. Setiap daerah telah diperuntukkan sejumlah RM500,000.00 secara keseluruhan. Program ini melibatkan projek penyelenggaraan jalan-jalan kampung, penyelenggaraan longkang dan perparitan, baikpulih balairaya, penyelenggaraan kemudahan sukan, baikpulih jambatan dan dataran-dataran awam dengan sejumlah 204 buah projek yang telah disiapkan sepenuhnya pada Disember 2013.

b) dan c)

Mengikut statistik tahun 2013, terdapat 204 buah projek melibatkan 190 buah kampung dan 50 kawasan Dewan Negeri Selangor. Program ini melibatkan 10 kategori projek utama seperti projek penyelenggaraan jalan-jalan kampung, penyelenggaraan longkang dan perparitan, baikpulih balairaya, penyelenggaraan kemudahan sukan, baikpulih jambatan dan dataran-dataran awam. Senarai kampung, Dewan Negeri Selangor dan senarai kontraktor terlibat adalah seperti perincian di Lampiran 1.

**SENARAI PROJEK-PROJEK PEMBANGUNAN BAGI**  
**TAHUN 2013 PERUNTUKAN RM500,000.00 BAGI**  
**SETIAP DAERAH DI NEGERI SELANGOR**  
**SEHINGGA 31 DISEMBER 2013**

BIL.	DAERAH	JUMLAH PROJEK	PERBELANJAAN (RM)
1	PETALING	15	483,158.90
2	KLANG	24	499,316.00
3	GOMBAK	24	518,307.46
4	HULU LANGAT	25	501,145.70
5	SEPANG	11	432,160.00
6	KUALA LANGAT	20	399,153.34
7	KUALA SELANGOR	17	358,978.00
8	HULU SELANGOR	25	488,338.53
9	SABAK BERNAM	43	496,042.10
<b>JUMLAH</b>		<b>204</b>	<b>4,176,600.03</b>

**LAPORAN PRESTASI PELAKSANAAN PROJEK-PROJEK KECIL BAGI PEJABAT DAERAH/TANAH PETALING BAG  
TAHUN 2013 SEHINGGA 30 DISEMBER 2013  
(RM500,000.00 SETIAP DAERAH)**

BIL.	NAMA PROJEK	PARLIMEN	DUN	MUKIM	KAMPUNG	PERBELANJAAN (RM)	KONTRAKTOR
<b>LONGKANG / PERPARITAN</b>						<b>92,550.00</b>	
1	Kerja-kerja membina <i>v-shape drain</i> serta membekal dan memasang penghadang jalan di Jalan Sekolah, Kampung Bukit Cherakah Jaya.	Kapar	Meru	Bukit Raja	Kampung Bukit Cherakah Jaya	30,950.00	Lizan Enterprise
2	Kerja-kerja bagi membaikpulih serta menyelenggara longkang yang tersumbat di Jalan Gajah 4, Kampung Kubu Gajah.	Subang	Paya Jaras	Sungai Buloh	Kampung Kubu Gajah	30,800.00	Sepia Puncak Enterprise
3	Kerja-kerja bagi membesarkan pembentung bulat sediaada di simpang Lorong 2 dan Lorong 3, Kampung Merbau Sempak.	Subang	Paya Jaras	Sungai Buloh	Kampung Merbau Sempak	30,800.00	Shah Alam Maju Enterprise
<b>DEWAN / BALAIRAYA</b>						<b>340,818.90</b>	
4	Kerja-kerja membaikpulih bumbung bangunan dan kerja-kerja lain yang bersangkutan di Balai JKKK Kampung Batu 12, Puchong.	Serdang	Seri Serdang	Petalang	Kampung Batu 12	73,360.00	Syazim Enterprise
5	Kerja-kerja membaikpulih kerosakan bangunan dan kerja-kerja lain yang bersangkutan di Balai JKKK, Kampung Paya Jaras Dalam, Sungai Buloh.	Subang	Paya Jaras	Sungai Buloh	Kampung Paya Jaras Dalam	28,416.00	ZNS Engineering
6	Kerja-kerja membaikpulih kerosakan bangunan dan kerja-kerja lain yang bersangkutan di Balai JKKK, Kampung Paya Jaras Hulu, Sungai Buloh.	Subang	Paya Jaras	Sungai Buloh	Kampung Paya Jaras Hulu	31,150.00	Zumy Engineering
7	Kerja-kerja membaikpulih kerosakan bangunan dan kerja-kerja lain yang bersangkutan di Balai JKKK, Kampung Paya Jaras Tengah, Sungai Buloh.	Subang	Paya Jaras	Sungai Buloh	Kampung Paya Jaras Tengah	26,400.00	Alur Enterprise
8	Kerja-kerja membaikpulih kerosakan bangunan dan kerja-kerja lain yang bersangkutan di Balai JKKK, Kampung Paya Jaras Hilir, Sungai Buloh.	Subang	Paya Jaras	Sungai Buloh	Kampung Paya Jaras Hilir	28,160.00	Berjaya Canggih Enterprise
9	Kerja-kerja membaikpulih kerosakan bangunan dan kerja-kerja lain yang bersangkutan di Balai JKKK Kampung Bukit Cherakah Jaya.	Kapar	Meru	Bukit Raja	Kampung Bukit Cherakah Jaya	24,780.00	EZ Excellent Engineering

**LAPORAN PRESTASI PELAKSANAAN PROJEK-PROJEK KECIL BAGI PEJABAT DAERAH/TANAH PETALING BAG  
TAHUN 2013 SEHINGGA 30 DISEMBER 2013  
(RM500,000.00 SETIAP DAERAH)**

BIL.	NAMA PROJEK	PARLIMEN	DUN	MUKIM	KAMPUNG	PERBELANJAAN (RM)	KONTRAKTOR
10	Kerja-kerja membaikpulih kerosakan bangunan dan kerja-kerja lain yang bersangkutan di Balai JKKK, Kampung Melayu Subang, Sungai Buloh.	Subang	Kota Damansara	Sungai Buloh	Kampung Melayu Subang	26,355.00	Vismoh Enterprise
11	Kerja-kerja bagi menyelenggara Dewan JKKK Kampung Merbau Sempak.	Subang	Paya Jaras	Sungai Buloh	Kampung Merbau Sempak	30,800.00	Mariayati Enterprise
12	Kerja-kerja Menggantikan Bumbung Dan Mengecat Luar Bangunan Serta Kerja-kerja Lain yang berkaitan di Balairaya JKKK Kampung Budiman	Kapar	Meru	Bukit Raja	Kampung Budiman	30,870.00	Arah Teknik Enterprise
13	Kerja-kerja Membaikpulih Kerosakan Bangunan Dan Kerja-kerja Lain Yang Bersangkutan Di Balai JKKK Kampung Kenangan, Batu 13, Puchong Di Dalam Daerah Petaling	Puchong	Kinrara	Petaling	Kampung Kenangan, Batu 13, Puchong	40,527.90	Firaz Construction
<b>KEMUDAHAN SUKAN</b>						<b>23,175.00</b>	
14	Kerja-kerja membaikpulih serta menaiktaraf gelanggang badminton dan takraw di Kampung Paya Jaras Hulu, Sungai Buloh.	Subang	Paya Jaras	Sungai Buloh	Kampung Paya Jaras Hulu	23,175.00	Yaaham Enterprise
<b>SURAU / SEKOLAH / MASJID</b>						<b>26,615.00</b>	
15	Kerja-kerja membina tempat wuduk, membaikpulih ruang solat dan kerja-kerja lain yang bersangkutan di Surau Kampung Baru Hicom, Shah Alam.	Kota Raja	Sri Muda	Damansara	Kampung Baru Hicom	26,615.00	I Flow Enterprise
<b>JUMLAH KESELURUHAN (RM)</b>						<b>483,158.90</b>	

**LAPORAN PRESTASI PELAKSANAAN PROJEK-PROJEK KECIL BAGI PEJABAT DAERAH/TANAH KLANG BAGI  
TAHUN 2013 SEHINGGA 30 DISEMBER 2013  
(RM500,000.00 SETIAP DAERAH)**

BIL.	NAMA PROJEK	PARLIMEN	DUN	MUKIM	KAMPUNG	PERBELANJAAN (RM)	KONTRAKTOR
<b>JALAN</b>						<b>227,718.00</b>	
1	Mbaiki kerosakan Jalan Benteng dan Lorong Perepat 6, Kg. Perepat Klang.	Kapar	Sementa	Rantau Panjang	Kg Perepat	17,000.00	Hamparan Jaya Enterprise
2	Mbaiki kerosakan Lorong Lapis 5	Kapar	Sementa	Rantau Panjang	Kg Sementa	12,000.00	Munaz Maju Enterprise
3	Mbaiki Kerosakan Jalan Perepat Indah	Kapar	Sementa	Rantau Panjang	Kg Perepat	14,000.00	Democo Resources
4	Mbaiki Kerosakan Lorong Haji Omar Kamat	Klang	Sg Pinang	Rantau Panjang	Kg Batu 3	15,000.00	Syarikat Mutiara Timur
5	Mbaiki kerosakan Pengkalan Rantau Marin.	Klang	Sg Pinang	Rantau Panjang	Kg R.Panjang	13,000.00	Sumaha Enterprise
6	Menyelenggara Jalan dan Membina Longkang konkrit di Jalan Susur Belakang Kg. Sg. Sireh Tambahan 2	Klang	Selat Klang	Telok Gadong	Kg Sg Sireh Tambahan 2	28,686.00	Panen Enterprise
7	Menurap Jalan Susur Kg Keretapi	Klang	Selat Klang	Telok Gadong	Kampung Keretapi	18,500.00	Minarex Services Sdn Bhd
8	Menurap semula jalan premix dan mengorek longkang tanah serta kerja berkaitan di Jalan Zainal Abidin.	Klang	Pelabuhan Klang	Pulau Indah	Kg. Perigi Nenas	49,440.00	Azam Enterprise
9	Menurap jalan premix dan membaiki kerosakan jalan II dan III Jalan Siantan	Kapar	Sementa	Kapar	Kg. Sg. Serdang	47,592.00	Warisan Wira Enterprise
10	Mbaiki jalan crusher run di Lorong Tengah Jalan Pusara	Kapar	Sementa	Kapar	Kg. Batu 12	12,500.00	Zarinah binti Mohamad Yunus
<b>BANGUNAN</b>						<b>14,000.00</b>	
11	Mbina dan memasang kabin 'Light Duty' berbumbung serta kerja-kerja berkaitan.	Kapar	Sementa	Rantau Panjang	Kg Sementa	14,000.00	XPDC Teguh Enterprise
<b>PAGAR</b>						<b>18,000.00</b>	
12	Menyelenggara Dewan Serbaguna Kg Rantau Panjang.	Kapar	Sg Pinang	Rantau Panjang	Kg Sg Pinang	18,000.00	Jurumeka Construction
<b>PARIT / LONGKANG</b>						<b>51,500.00</b>	

**LAPORAN PRESTASI PELAKSANAAN PROJEK-PROJEK KECIL BAGI PEJABAT DAERAH/TANAH KLANG BAGI  
TAHUN 2013 SEHINGGA 30 DISEMBER 2013  
(RM500,000.00 SETIAP DAERAH)**

BIL.	NAMA PROJEK	PARLIMEN	DUN	MUKIM	KAMPUNG	PERBELANJAAN (RM)	KONTRAKTOR
13	Mengorek dan mencuci parit dari Lorong Bunga Melor ke Lorong Bunga Raya Kampung Keretapi.	Klang	Selat Klang	Telok Gadong	Kampung Keretapi	10,000.00	Naty Enterprise
14	Menaiktaraf longkang konkrit di jalan Muhibbah Kg. Padang Jawa	Shah Alam	Batu Tiga	Bukit Raja	Kg. Padang Jawa	19,900.00	Alkamal dan Anak-anak Enterprise
15	Kerja-kerja pembersihan longkang di Lorong Sri Gambut Kg. Bukit Naga, Klang	Kota Raja	Sri Muda	Jalan Kebun	Kg. Bukit Naga	13,600.00	Pembinaan Seri Delek
16	Menyelenggara dan membersihkan kawasan longkang tersumbat dan kerja berkaitan di Jalan Masjid di Kg. Kapar	Kapar	Sementa	Kapar	Kg. Kapar	8,000.00	Peniagaan Ismail
<b>DEWAN / BALAI</b>						<b>127,800.50</b>	
17	Menyelenggara Balai JKKK Kg Raja Uda	Klang	Pandamaran	Telok Gadong	Kg Raja Uda	33,748.00	Beautiful Green Services
18	Menyelenggara Balai JKKK Kg. Sg. Kembong, Pulau Indah	Klang	Pelabuhan Klang	Pulau Indah	Kg. Sg. Kembong	30,752.50	Agro Wilis Construction
19	Menyelenggara Balai JKKK Kg Kuantan	Shah Alam	Batu Tiga	Bukit Raja	Kg. Kuantan	14,600.00	Rosli Kassim
20	Menyelenggara Balai JKKK Kg. Padang Jawa	Shah Alam	Batu Tiga	Bukit Raja	Kg. Padang Jawa	18,300.00	Pembinaan Rasid
21	Kerja-kerja membaikpulih balai JKKK Kg. Jalan Kebun	Shah Alam	Sri Muda	Jalan Kebun	Kg. Jalan Kebun	10,400.00	Climax Luxury Construction
22	Menyelenggara Balai JKKK Kg. Tok Muda	Kapar	Sementa	Kapar	Kg. Tok Muda	20,000.00	Cabang Emas
<b>DATARAN</b>						<b>20,297.50</b>	
23	Menurap dataran kejat dan kerja-kerja berkaitan di padang Futsal, Kg. Johan Setia	Shah Alam	Sri Muda	Jalan Kebun	Kg. Johan Setia	20,297.50	Perniagaan dan Pembinaan JRB
<b>JUMLAH KESELURUHAN</b>						<b>499,316.00</b>	
<b>PROJEK TAMBAHAN (DALAM SENARAI - GUNA BAKI PENJIMATAN JIKA ADA)</b>							

**LAPORAN PRESTASI PELAKSANAAN PROJEK-PROJEK KECIL BAGI PEJABAT DAERAH/TANAH KLANG BAGI  
TAHUN 2013 SEHINGGA 30 DISEMBER 2013  
(RM500,000.00 SETIAP DAERAH)**

BIL.	NAMA PROJEK	PARLIMEN	DUN	MUKIM	KAMPUNG	PERBELANJAAN (RM)	KONTRAKTOR
24	Kerja-kerja Membaikpulihan Dan Kerja Tambahan Bagi Pembesaran Surau Serta Menurap Dengan Tar Dataran Surau Nurul Haq Telok Kapas, Kg. Rantau Panjang	Klang	Sg Pinang	Rantau Panjang	Kg R.Panjang	40,000.00	-
<b>JUMLAH KESELURUHAN</b>						<b>40,000.00</b>	

**LAPORAN PRESTASI PELAKSANAAN PROJEK-PROJEK KECIL BAGI PEJABAT DAERAH/TANAH GOMBAK BAGI TAHUN  
2013 SEHINGGA 30 DISEMBER 2013  
(RM500,000.00 SETIAP DAERAH)**

BIL.	NAMA PROJEK	PARLIMEN	DUN	MUKIM	KAMPUNG	PERBELANJAAN (RM)	KONTRAKTOR
<b>JALAN</b>						<b>119,024.22</b>	
1	Menurap Jalan Masjid Al-Shariff di Kg.simpang Tiga Gombak	Gombak	Gombak Setia	Setapak	Kg.Simpang Tiga	9,990.00	Pacioli Enterprise
2	Menurap Jalan Di Kg.Sg.Salak Di Kg.Gombak Utara	Gombak	Gombak Setia	Setapak	Gombak Utara	19,980.00	Dermaga Mutiara Enterprise
3	Menurap Jalan Tengah 1 di Kg.Tengah Gombak	Gombak	Gombak Setia	Setapak	Kg.Tengah	19,980.00	Sif Maju Enterprise
4	Kerja-kerja menurap jalan Timur di Kg.selayang Pandang	Selayang	Taman Templer	Batu	Selayang Pandang	19,996.20	Akhlah Enterprise
5	Menaiktaraf jalan di Kg.Masjid Sg.Buloh	Subang	Paya Jaras	Batu	Kg.Masjid	29,993.02	Setia avenue Enterprise
6	Menurap jalandi Tanah Perkuburan Lorong Beringin, Kg.Chempedak Kuang	Selayang	Kuang	Rawang 2	Kg..Chempedak	19,085.00	Mat Nor Ahmad
<b>LONGKANG / PARIT / PEMBENTUNG</b>						<b>197,338.19</b>	
7	Membina dan menaiktaraf longkang konkerit di lorong-lorong Kg.Changkat Gombak	Gombak	Gombak Setia	Setapak	Kg.Changkat	19,995.12	Ilham Kualiti Enterprise
8	Menukar pembetong konkerit di Kg.Kerdas	Gombak	Gombak Setia	Setapak	Kg.Kerdas	9,999.85	Wangsa Prisma Enterprise
9	Kerja-kerja menaiktaraf longkang di Kg.nakhoda	Gombak	Batu caves	Batu	Kg. Nakhoda	19,994.79	Maziq Engineering & Services
10	Kerja-kerja membaiki longkang-longkang di lorong-lorong Kg.Baru Batu Caves	Gombak	Batu caves	Batu	Kg.Baru Batu Caves	19,996.74	Three Plus One Trading Sdn Bhd
11	Memabiki longkang di Sg.Udang Kg.Mahkota	Gombak	Batu Caves	Batu	Kg.Mahkota	19,996.41	Syarikat Damai
12	Membaikpulihan longkang di Peringkat 3 Kg.Sg.Serai Kuang	Selayang	Kuang	Rawang 2	Kg.Sg.Serai	19,643.47	Mayamin Enterprise
13	Kerja-kerja membina dan membaiki longkang di Kg.Permata Kundang	Selayang	Kuang	Rawang 2	Kg.Permata	29,997.00	RS Enterprise
14	Membina pembetong konkerit di jalan Setia 3	Selayang	Kuang	Rawang 2	Kg..Setia	19,978.40	Adzis Engineering
15	Membaiki longkan pecah dan rosak di lorong Kg.Tanjung Sg.Choh Rawang	Selayang	Rawang	Rawang 1	Kg.Tanjung	19,622.00	Megar Kasa Enterprise
16	Membaik longkang rosak di Kg.Kenanga Rawang	Selayang	Rawang	Rawang 1	Kg. Kenanga	18,114.41	HP Penampilan Perkasa Enterprise
<b>DEWAN / BALAI RAYA</b>						<b>124,202.06</b>	
17	Menaiktaraf Dewan Serbaguna JKKK Kg.Kemensah	Gombak	Hulu Klang	Hulu Klang	Kemensah	44,968.56	Aslam Enterprise



**LAPORAN PRESTASI PELAKSANAAN PROJEK-PROJEK KECIL BAGI PEJABAT DAERAH/TANAH GOMBAK BAGI TAHUN  
2013 SEHINGGA 30 DISEMBER 2013  
(RM500,000.00 SETIAP DAERAH)**

BIL.	NAMA PROJEK	PARLIMEN	DUN	MUKIM	KAMPUNG	PERBELANJAAN (RM)	KONTRAKTOR
18	Mengganti bumbung dewan JKKK Kg.Sg.Tua Bharu	Gombak	Batu caves	Batu	Sg.Tua Bharu	19,990.80	Syarikat Tarnizi
19	Menaiktaraf Balai JKKK Kg.Sg Serai Kuang	Selayang	Kuang	Rawang 2	Kg.Sg.Serai	19,688.00	RM Dagang

**LAPORAN PRESTASI PELAKSANAAN PROJEK-PROJEK KECIL BAGI PEJABAT DAERAH/TANAH GOMBAK BAGI TAHUN  
2013 SEHINGGA 30 DISEMBER 2013  
(RM500,000.00 SETIAP DAERAH)**

BIL.	NAMA PROJEK	PARLIMEN	DUN	MUKIM	KAMPUNG	PERBELANJAAN (RM)	KONTRAKTOR
20	Membaikpulih dewan JKKK Kg.Melayu Seri Kundang	Selayang	Kuang	Rawang 2	Kg.Melayu Seri Kundang	19,554.70	Warniharta Sdn Bhd
21	Membaikpulihdewan JKKK Batu Arang	Selayang	Kuang	Rawang 1	Batu Arang	20,000.00	Hp Perkasa Enterprise
<b>SURAU / SEKOLAH / MASJID</b>						<b>44,967.99</b>	
22	Membina Tandas Baru Di Surau Kg.Setia Kuang	Selayang	Kuang	Rawang 2	Kg.setia Kuang	19,995.15	Ramah Yakin Enterprise
23	Kerja-Kerja menurap Tar Di Kawasan Surau Al-Muttaqin, Taman Desa Mas, Country Homes Rawang	Selayang	Rawang	Rawang 1	Rawang	24,972.84	Fasyraf Enterprise
<b>JUMLAH KESELURUHAN</b>						<b>518,307.46</b>	
<b>PROJEK TAMBAHAN (DALAM SENARAI - GUNA BAKI PENJIMATAN JIKA ADA)</b>							
24	Permohonan Peruntukan Bagi Menurap Jalan Di Tanah Perkuburan Islam Di Kg. Selayang Baru, Mukim Batu, Daerah Gombak	Selayang	Taman Templer	Batu	Kg. Selayang Baru	32,775.00	
<b>JUMLAH KESELURUHAN</b>						<b>32,775.00</b>	

**LAPORAN PRESTASI PELAKSANAAN PROJEK-PROJEK KECIL BAGI PEJABAT DAERAH/TANAH HULU LANGAT BAGI  
TAHUN 2013 SEHINGGA 30 DISEMBER 2013**

BIL.	NAMA PROJEK	PARLIMEN	DUN	MUKIM	KAMPUNG	PERBELANJAAN (RM)	KONTRAKTOR
<b>JALAN/DATARAN/LALUAN BERBUMBUNG</b>		<b>0.00</b>	<b>0.00</b>			<b>213,706.00</b>	
1	Menurap Semula Jalan di Kg Kuala Pangsoon	Hulu Langat	Dusun Tua	Hulu Langat	Kg Kuala Pangsoon	20,000.00	AZS Delima Enterprise
2	Menurap Semula Jalan di Sg Balak Baru, Kg. Sungai Balak	Hulu Langat	Balakong	Kajang	Kg Sg Balak	19,974.00	Sri Manong Berkat Enterprise
3	Menurap Semula Jalan Permai A, Kg. Tasek Permai	Ampang	Lembah Jaya	Ampang	Kg Tasek Permai	19,980.00	Azam Yasama Enterprise
4	Menurap Semula Lorong Hj Abas, Kg Sg Rinching Hilir	Hulu Langat	Semenyih	Beranang	Kg Rinching Hilir	19,940.00	Gading Nursery
5	Menurap Semula Lorong Hj Ismail dan Lorong Pesah di Kg Sg Purun	Hulu Langat	Semenyih	Semenyih	Kg Sg Purun	33,000.00	Ikay Bena Enterprise
6	Menurap Semula Jalan di Lorong Pinang 3 dan Lorong Pinang 4, Kg Melayu Ampang	Ampang	Bukit A/bangsa	Ampang	Kg Melayu Ampang	19,990.00	Hois Akbar B. Abu Bakar
7	Menurap Semula Jalan Pak Mail Kg Bkt Dukong	Hulu Langat	Kajang	Kajang	Kg Bukit Dukong	20,000.00	Perniagaan Rusli
8	Menurap Semula Jalan Sg Jerang Kg Jawa, Hulu Langat	Hulu Langat	Dusun Tua	Hulu Langat	Kg Jawa	26,050.00	Ruzmal Enterprise
9	Membbaikpulih Jalan Sungai Chongkak	Hulu Langat	Dusun Tua	Hulu Langat	Sg. Chongkak	14,772.00	Paya Seberang Enterprise
10	Menurap Semula Jalan Saidina Umar 2, Ampang	Ampang	Lembah Jaya	Ampang	Jalan Saidina Umar 2	20,000.00	Mercu Bersih Enterprise
<b>LONGKANG/PARIT/PEMBENTUNG</b>		<b>0.00</b>	<b>0.00</b>			<b>181,820.60</b>	
11	Menyelenggara Longkang di Taman Kajang Utama (Kos Peruntukan RM30k - Waran Asing)	Serdang	Bangi	Kajang	Taman Kajang Utama	30,000.00	Zahid Safian Enterprise

**LAPORAN PRESTASI PELAKSANAAN PROJEK-PROJEK KECIL BAGI PEJABAT DAERAH/TANAH HULU LANGAT BAGI  
TAHUN 2013 SEHINGGA 30 DISEMBER 2013**

<b>BIL.</b>	<b>NAMA PROJEK</b>	<b>PARLIMEN</b>	<b>DUN</b>	<b>MUKIM</b>	<b>KAMPUNG</b>	<b>PERBELANJAAN (RM)</b>	<b>KONTRAKTOR</b>
12	Menyelenggara Longkang di Jalan Saidina Umar, Kg Bkt Sg Putih	Ampang	Lembah Jaya	Ampang	Kg Bkt Sg Putih	19,990.00	Wawasan Sentosa Construction Work
13	Menyelenggara Longkang di Jalan Indah 2, Kg. Ampang Indah	Ampang	Lembah Jaya	Ampang1	Kg Ampang Indah	25,480.00	JS Sepakat Usaha
14	Menyelenggara Longkang dan Pembetung di Jalan Saujana Kg Sg Ramal Dalam	Serdang	Bangi	Kajang	Kg Sg Ramal Dalam	19,350.60	Sesapan Indah Enterprise
15	Membaikpulih Longkang dan Pembetung di Sg Gahal Kg Bt 14	Hulu Langat	Dusun Tua	Hulu Langat	Kg Bt 14	20,000.00	OBH Enterprise
16	Membaikpulih pembetung di Jalan Pusara, Kg Kuala Perdek	Hulu Langat	Dusun Tua	Hulu Langat	Kg Kuala Perdek	22,000.00	AK Dinamik Enterprise
17	Menyelenggara Longkang dan tembok penahan tebing di Jalan Bunga Raya 2/C Kg Sg Raya	Hulu Langat	Kajang	Cheras	Kg Sg Raya	20,000.00	Damai Kejora Trading
18	Membaikpulih Longkang berhampiran Lot 305 dan lot 2097 Kg Bt 13	Serdang	Balakong	Kajang	Kg Bt 13	25,000.00	Razzel Enterprise
<b>DEWAN/BALAI RAYA</b>		<b>0.00</b>	<b>0.00</b>			<b>56,613.10</b>	
19	Menurap kawasan keliling Balairaya Kg Sesapan Kelubi	Hulu Langat	Semenyih	Beranang	Kg Sesapan Kelubi	22,000.00	SNS Construction
20	Membaikpulih Balairaya Pekan Bangi, Kg Bangi	Serdang	Bangi	Kajang	Kg Bangi	10,000.00	Sesonang Enterprise
21	Membaikpulih pendawaian elektrik Balairaya Kg Sg Ramal Luar	Serdang	Bangi	Kajang	Kg Sg Ramal Luar	14,913.10	Azhar Pekasa Enterprise
22	Membaikpulih Atap Balairaya Kg Bt 13	Serdang	Balakong	Kajang	Kg Bt 13	9,700.00	Pembinaan AJ
<b>JAMBATAN/TITI</b>		<b>0.00</b>	<b>0.00</b>			<b>34,750.00</b>	
23	Menyelenggara Jambatan Kayu di Kg Sg Kantan	Hulu Langat	Kajang	Kajang	Kg Sg Kantan	19,750.00	Dimensi Inovatif Enterprise
24	Menyelenggara Jambatan Di Jalan Tok Susu Kg. Sg. Sekamat	Hulu Langat	Dusun Tua	Hulu Langat	Kg. Sg. Sekamat	15,000.00	Syarikat Bunga Raya

**LAPORAN PRESTASI PELAKSANAAN PROJEK-PROJEK KECIL BAGI PEJABAT DAERAH/TANAH HULU LANGAT BAGI  
TAHUN 2013 SEHINGGA 30 DISEMBER 2013**

BIL.	NAMA PROJEK	PARLIMEN	DUN	MUKIM	KAMPUNG	PERBELANJAAN (RM)	KONTRAKTOR
	<b>PELBAGAI</b>	<b>0.00</b>	<b>0.00</b>			<b>14,256.00</b>	
25	Membina Tapak Pembuangan Sampah Di Kg. Sg. Balak	Hulu Langat	Balakong	Kajang	Kg Sg Balak	14,256.00	MFNR Enterprise
	<b>JUMLAH KESELURUHAN</b>					<b>501,145.70</b>	

LAPORAN PRESTASI PELAKSANAAN PROJEK-PROJEK KECIL BAGI PEJABAT DAERAH/TANAH SEPANG BAGI TAHUN 2013 SEHINGGA 30 DISEMBER

BIL.	NAMA PROJEK	DUN	KAMPUNG	PERBELANJAAN (RM)	KONTRAKTOR	PRESTASI FIZIKAL				STATUS SILA					
						TARIKH MULA	TARIKH SIAP	% DIRANCANG	% SEBENAR	BM	DP	IJ	LJ	SS	
<b>JALAN</b>				<b>186,660.00</b>											
1	Kerja-kerja Menaiktaraf Jalan PLB dan Kerja-kerja Berkaitan Di Kg. Pulau Meranti Tambahan, Daerah Sepang	Dengkil	Kg. Pulau Meranti Tambahan	64,800.00	Meskam Bin Salimi	25.11.13	9.12.13	100%	100%						v
2	Kerja-kerja Menaiktaraf Jalan PLB dan Kerja-kerja Berkaitan Di Jalan Pasar, Jalan Bukit, Jalan Sempadan dan Jalan Kerayong, Kg. Bukit Bangkong, Daerah Sepang	Tg. Sepat	Kg. Bukit Bangkong	121,860.00	Faz Ten Enterprise	25.11.13	23.12.13	100%	100%						v
<b>DEWAN/BALAI RAYA</b>				<b>81,298.00</b>											
3	Kerja-kerja Membaiki Balairaya Kg. Salak, Daerah Sepang	Sg. Pelek	Kg. Salak	18,800.00	Ladeeniaga Enterprise	25.11.13	23.12.13	100%	100%						v
4	Kerja-kerja Membaiki Dewan Kg. Labu Lanjut, Daerah Sepang	Sg. Pelek	Kg. Labu Lanjut	32,230.00	Elektrik Dimensi	25.11.13	16.12.13	100%	100%						v
5	Cadangan Menyelenggara Dan Membaikpulihan Balai Penghulu Mukim Sepang	Sg. Pelek	Kg. Sepang	30,268.00	Mutiara Kalim Enterprise	25.11.13	16.12.13	100%	100%						v
<b>KEMUDAHAN SUKAN</b>				<b>164,202.00</b>											
6	Kerja-Membaikpulihan Gelanggang Futsal Kg. Bukit Bangkong, Daerah Sepang	Tg. Sepat	Kg. Bukit Bangkong	30,368.00	Elway Enterprise	25.11.13	16.12.13	100%	100%						v
7	Kerja-kerja Membaikpulihan Gelanggang Futsal Kg. Labu Lanjut, Daerah Sepang	Sg. Pelek	Kg. Labu Lanjut	29,880.00	Jasman Construction	25.11.13	9.12.13	100%	100%						v
8	Kerja-kerja Membaikpulihan Gelanggang Futsal Bandar Baru Salak Tinggi, Daerah Sepang	Sg. Pelek	Bandar Baru Salak Tinggi	23,180.00	BP Permai Elektrik Sdn. Bhd.	25.11.13	23.12.13	100%	100%						v
9	Kerja-kerja Pendawaian Baru Gelanggang Futsal Kg. Labu Lanjut, Daerah Sepang	Sg. Pelek	Kg. Labu Lanjut	22,980.00	Salasafasa Sdn. Bhd.	25.11.13	23.12.13	100%	100%						v
10	Kerja-kerja Pendawaian Baru Di Gelanggang Futsal Bandar Baru Salak Tinggi, Daerah Sepang	Sg. Pelek	Bandar Baru Salak Tinggi	24,300.00	Bah Udy Construction	25.11.13	23.12.13	100%	100%						v
11	Kerja-kerja Pendawaian Baru Di Gelanggang Futsal Kg. Bukit Bangkong, Daerah Sepang	Tg. Sepat	Kg. Bukit Bangkong	33,494.00	Bero Bin Ishak	25.11.13	23.12.13	100%	100%						v
<b>JUMLAH KESELURUHAN</b>				<b>432,160.00</b>						<b>0</b>	<b>0</b>	<b>0</b>	<b>0</b>	<b>11</b>	

**LAPORAN PRESTASI PELAKSANAAN PROJEK-PROJEK KECIL BAGI PEJABAT DAERAH/TANAH KUALA LANGAT  
BAGI TAHUN 2013 SEHINGGA 30 DISEMBER 2013**

BIL.	NAMA PROJEK	PARLIMEN	DUN	MUKIM	KAMPUNG	PERBELANJAAN (RM)	KONTRAKTOR
<b>JALAN</b>						<b>234,618.34</b>	
1	Membaikpilih Jalan Bahagia, Kg. Olak Lempit Daerah Kuala Langat	Dengkil	Telok Datok	Tg. 12 (2)	Kg. Olak Lempit	21,500.00	Era Maju Jaya Enterprise
2	Kerja-kerja Menaiktaraf Jalan Tembusu Kg. Jenjarom, Daerah Kuala Langat	K. Langat	Telok Datok	Tg. 12 (1)	Kg. Jenjarom	42,600.00	Pertubuhan Peladang Kawasan Batu Laut
3	Menaiktaraf Jalan SRA Kg. Sg. Buaya Daerah Kuala Langat	K. Langat	Morib	Bandar Jugra	Kg. Sungai Buaya	24,600.00	Aminuddin Bin Mohd @ Mohamed Tahir
4	Menurap Jalan Lorong Haji Kasman, Kg. Sijangkang Daerah Kuala Langat	K. Langat	Sijangkang	Telok Panglima Garang	Kg. Sijangkang	20,000.00	Jamaas Enterprise
5	Membina Baru Jalan Di Jalan Sekoalh Dari Tali Air, Kampung Morib dan Tali Air Daerah Kuala Langat	K. Langat	Morib	Morib, Kelanang	Kg. Morib dan Tali Air	16,806.28	RSA Dinamik Enterprise
6	Menaiktaraf Jalan Yahmon Kampung Kundang Daerah Kuala Langat	Sepang	Tg. Sepat	Batu	Kg. Kundang	21,634.06	Dalcons Construction
7	Membaikpilih Jalan dan Kelongkong Di Lot 400, Jalan Tanjung Rasau Luar, Kg. Kelanang, Daerah Kuala Langat	K. Langat	Morib	Morib, Kelanang	Kg. Kelanang	18,970.00	Tanjong Perak Enterprise
8	Menambak Batu Crusher Run Di Jalan Pulau Nyatoh, Kg. Permatang Pasir, Daerah Kuala Langat	K. Langat	Morib	Bandar Jugra	Kg. Permatang Pasir	46,378.00	Waris Cegah Services
9	Menurap Premix Hujung Jalan Merpati, Kg. Seri Cheeding Daerah Kuala Langat	K. Langat	Telok Datok	Tg. 12 (1)	Kg. Seri Cheeding	22,130.00	Nohzah Enterprise
<b>PARIT / LONGKANG</b>						<b>24,250.00</b>	
10	Menyelenggara Parit Di Jalan Rajawali, Kg. Batu 9 Kebun Baru Daerah Kuala Langat	K. Langat	Sijangkang	Telok Panglima Garang	Kg. Batu 9, Kebun Baru	7,250.00	Batu Permai Enterprise
11	Menyelenggara Parit Di Jalan Serindit, Kg. Batu 9 Kebun Baru Daerah Kuala Langat	K. Langat	Sijangkang	Telok Panglima Garang	Kg. Batu 9, Kebun Baru	8,250.00	Orza Kanchong Enterprise
12	Menyelenggara Parit Di Surau Haji Ghani, Kg. Sawah Daerah Kuala Langat	K. Langat	Morib	Bandar Jugra	Kg. Sawah	8,750.00	Deras Usaha
<b>DEWAN / BALAIRAYA / BALAI JKKK</b>						<b>122,435.00</b>	
13	Menaiktaraf Balai JKKK Kg. Sg. Kelambu, Daerah Kuala Langat	Sepang	Tg. Sepat	Tg. 12 (1)	Kg. Sg. Kelambu	17,565.00	Perniagaan Siti Asriah
14	Menaiktaraf Balai JKKK Kg. Rancangan Tanah Belia Bukit Changgang, Daerah Kuala Langat	Dengkil	Telok Datok	Tg. 12 (2)	Kg. RTB Bukit Changgang	17,050.00	Hazeman Bin Chunong

**LAPORAN PRESTASI PELAKSANAAN PROJEK-PROJEK KECIL BAGI PEJABAT DAERAH/TANAH KUALA LANGAT  
BAGI TAHUN 2013 SEHINGGA 30 DISEMBER 2013**

BIL.	NAMA PROJEK	PARLIMEN	DUN	MUKIM	KAMPUNG	PERBELANJAAN (RM)	KONTRAKTOR
15	Membaikpulih Pagar dan Mengganti Culvert Di Balai Raya Kg. Batu 10 Kebun Baru Daerah Kuala Langat	K. Langat	Sijangkang	Telok Panglima Garang	Kg. Kg. Batu 10, Kebun Baru	21,000.00	IDR Nusantara
16	Membaikpulih Tandas Di Balai Raya Taman Jugra Jaya, Daerah Kuala Langat	K. Langat	Morib	Bandar Jugra	Kg. Seri Jugra	8,220.00	Spektra Cahaya Enterprise
17	Membaikpulih Tandas dan Dewan Sri Putra, Kg. Sawah Daerah Kuala Langat	K. Langat	Morib	Bandar Jugra	Kg. Sawah	20,000.00	Harmoni Yakin
18	Mengganti Pintu Utama Dan Pagar Keliling Dewan Jubli Emas, Kg. Endah Daerah Kuala Langat	Sepang	Tg. Sepat	Morib, Kelanang	Kg. Endah	19,910.00	Jumali Jais Resources
19	Membaikpulih Balai JKKK dan Bilik Gerakan Kg. Sg. Lang Tengah Daerah Kuala Langat	K. Langat	Morib	Morib, Kelanang	Kg. Sg. Lang Tengah	18,690.00	Maaz Dinamic Enterprise
<b>KEMUDAHAN AWAM</b>						<b>17,850.00</b>	
20	Nmenurap Premix Dataran Balai Raya Kg. Melayu Pulau Carey, Daerah Kuala Langat	K. Langat	Morib	Bandar Jugra	Kg. Melayu, Pulau Carey	17,850.00	Desa Mahir Enterprise
<b>JUMLAH KESELURUHAN</b>						<b>399,153.34</b>	



**LAPORAN PRESTASI PELAKSANAAN PROJEK-PROJEK KECIL BAGI PEJABAT DAERAH/TANAH KUALA SELANGOR BAG  
TAHUN 2013 SEHINGGA 30 DISEMBER 2013**

BIL.	NAMA PROJEK	PARLIMEN	DUN	MUKIM	KAMPUNG	PERBELANJAAN (RM)	KONTRAKTOR
<b>JALAN</b>						<b>358,978.00</b>	
1	Membaikpulih Jalan Sawah Parit 3, Ban 1, Kampung Parit 3	Sg. Burong	Tg. Karang 1	Tg. Karang	Kg. Parit 3	19,140.00	Jagoh Tanjong Enterprise
2	Membaikpulih Jalan Ban Lintang 3, Kg. Parit 2	Sg. Burong	Tg. Karang 1	Tg. Karang	Kg. Parit 2	24,212.00	Mohd Nasir Enterprise
3	Membaikpulih Jalan Betik, Kg. Sg. Kajang Baru	Sg. Burong	Tg. Karang 1	Tg. Karang	Kg. Sg. Kajang	22,120.00	Sa Padu Jaya Enterprise
4	Membaikpulih Jalan-Jalan PLB Di Kg. Lubok Jaya	Permatang	Pasangan	Tg. Karang	Kg. Lubok Jaya	60,276.00	Kelompok J Enterprise
5	Membaikpulih Jalan Kuala Parit Kg. Bukit Kuching, Jeram	Jeram	Jeram	Kuala Selangor	Kg. Bukit Kuching	41,845.00	Zabs Gemilang Enterprise
6	Menurap Premix Di Tempat Menunggu Dihadapan Sek. Keb. Jeram	Jeram	Jeram	Kuala Selangor	Kg., Simpang 3, Jeram	35,060.00	Majbin Enterprise
7	Membaikpulih Jalan Balairaya Kg. Pasir Tuntong	Bukit Malawati	Api-Api / Ijok	Kuala Selangor	Kg. Pasir Tuntong	35,000.00	
8	Membaikpulih Jalan Aris Dan Jalan Puyimin, Kg. Sepakat	Bukit Malawati	Pasangan	Kuala Selangor	Kg. Sepakat	28,000.00	
9	Membaikpulih Jalan Ladang Batu 46 Kg. Kuantan	Bukit Malawati	Pasangan	Kuala Selangor	Kg. Kuantan	21,175.00	Ugil Enterprise
10	Membaikpulih Lorong Surau Ar Rahim, Kg Bukit Badong	Ijok	Api-Api / Ijok	Kuala Selangor	Kg. Bukit Badong	14,430.00	Anisza Enterprise
11	Membaikpulih Lorong Samsi, Kg Bukit Badong	Ijok	Api-Api / Ijok	Kuala Selangor	Kg. Bukit Badong	14,430.00	Titenni Enterprise
12	Membaikpulih Lorong Toha, Kg Bukit Badong	Ijok	Api-Api / Ijok	Kuala Selangor	Kg. Bukit Badong	14,430.00	Estikay Avenue
13	Membaikpulih Lorong Perhubungan Desa, Kg Ijok	Ijok	Api-Api / Ijok	Kuala Selangor	Kg. Ijok	14,430.00	Daniel Abdul Aziz Enterprise
14	Membaikpulih Lorong Kebun, Kg Harmoni	Ijok	Api-Api / Ijok	Kuala Selangor	Kg. Harmoni	14,430.00	Syarikat S-R
<b>JUMLAH KESELURUHAN</b>						<b>358,978.00</b>	

**LAPORAN PRESTASI PELAKSANAAN PROJEK-PROJEK KECIL BAGI PEJABAT DAERAH/TANAH HULU SELANGOR  
BAGI TAHUN 2013 SEHINGGA 30 DISEMBER 2013**

BIL.	NAMA PROJEK	PARLIMEN	DUN	MUKIM	KAMPUNG	PERBELANJAAN (RM)	KONTRAKTOR
<b>JALAN</b>						<b>130,866.40</b>	
1	Menurap Semula Jalan dan Membaikpulih Longkang Di Kg. Gesir Tengah	Hulu Selangor	Hulu Bernam	Hulu Bernam Utara	Kg. Gesir Tengah	35,480.45	Mesra Jaya
2	Menurap Semula jalan Di Kg. Bahom dan Kg. Sekolah, Sg. Selisek	Hulu Selangor	Hulu Bernam	Hulu Bernam Selatan	Kg. Sekolah dan Kg. Bahom	19,989.55	Kasado Enterprise
3	Melabar Jalan Di Kg. Kelapa, Kuala Kubu Bharu	Hulu Selangor	Kuala Kubu Bharu	Ampang Pecah	Kg. Kelapa	28,989.40	Fizami Construction
4	Menurap Semula Jalan Di Kg. Hulu Rening dan Kg. Kuantan, Batang Kali	Hulu Selangor	Batang Kali	Batang Kali	Kg. Hulu Rening dan Kg. Kuantan	26,910.00	Eizora Enterprise
5	Menurap Semula Jalan Di Kg. Sg. Buaya, Serendah	Hulu Selangor	Batang Kali	Serendah	Kg. Sg. Buaya	19,497.00	Almda Setia Enterprise
<b>LONGKANG / PERPARITAN</b>						<b>38,995.70</b>	
6	Membaikpulih Longkang di Kg. Soeharto, Hulu Bernam	Hulu Selangor	Hulu Bernam	Hulu Bernam Utara	Kg. Soeharto	19,495.70	Desa Idaman Enterprise
7	Membaikpulih Longkang di Kg. Rasa	Hulu Selangor	Batang Kali	Rasa	Kg. Rasa	19,500.00	Marbina
<b>DEWAN / BALAIRAYA</b>						<b>318,476.43</b>	
8	Membaikpulih Balai raya Kg. Serigala, Hulu Bernam	Hulu Selangor	Hulu Bernam	Hulu Bernam Selatan	Kg. Serigala	19,890.00	Sulaiman Thani Enterrise
9	Membaikpulih Dewan Orang Ramai Sg. Selisek	Hulu Selangor	Hulu Bernam	Hulu Bernam Selatan	Kg. Sg. Selisek	19,991.55	Sabsa Bina Enterprise
10	Membaikpulih Balai raya Kg. Seri Geriang, Hulu Bernam	Hulu Selangor	Hulu Bernam	Hulu Bernam Utara	Kg. Seri Geriang	19,998.60	Syarikat Khalid Yusof
11	Membaikpulih Balai raya Kg. Keliang, Kalumpang	Hulu Selangor	Hulu Bernam	Kalumpang	Kg. Keliang	19,998.15	Rasidah Enterprise
12	Membaikpulih Balai raya Kg. Benggali, Kalumpang	Hulu Selangor	Hulu Bernam	Kalumpang	Kg. Benggali	19,990.40	DZK Enterprise
13	Membaikpulih Balai raya Kg. Pasir Puteh, Kalumpang	Hulu Selangor	Hulu Bernam	Kalumpang	Kg. Pasir Puteh	9,850.40	Ajud Entersprise
14	Membaikpulih Balai raya Kg. Alah Batu, Hulu Bernam	Hulu Selangor	Hulu Bernam	Hulu Bernam Utara	Kg. Alah Batu	11,991.50	Usaha Jaya Bumi Enterprise

**LAPORAN PRESTASI PELAKSANAAN PROJEK-PROJEK KECIL BAGI PEJABAT DAERAH/TANAH HULU SELANGOR  
BAGI TAHUN 2013 SEHINGGA 30 DISEMBER 2013**

BIL.	NAMA PROJEK	PARLIMEN	DUN	MUKIM	KAMPUNG	PERBELANJAAN (RM)	KONTRAKTOR
15	Membaikpulih Balairaya Kg. SKC, Hulu Bernam	Hulu Selangor	Hulu Bernam	Hulu Bernam Utara	Kg. SKC	15,000.00	YWT Enterprise
16	Membaikpulih Pendawaian Elektrik Di Balairaya Kg. Serigala dan Kg. Lalang	Hulu Selangor	Hulu Bernam	Hulu Bernam Utara	Kg. Serigala dan Kg. Lalang	19,881.00	Ser Li Electrical & Services
17	Membaikpulih Balairaya Kg. Lalang, Hulu Bernam	Hulu Selangor	Hulu Bernam	Hulu Bernam Utara	Kg. Lalang	9,997.25	Prima Murni Enterprise
18	Membaikpulih Balairaya Di Kg. Pasir, Kerling	Hulu Selangor	Kuala Kubu Bharu	Kerling	Kg. Pasir	27,310.31	Anjung Arus
19	Membaikpulih Balairaya Kg. Jawa, Kerling	Hulu Selangor	Kuala Kubu Bharu	Kerling	Kg. Jawa	20,000.00	Shawaluddin Enterprise
20	Membaikpulih Kompleks JKKK Kg. Melayu Rasa	Hulu Selangor	Kuala Kubu Bharu	Rasa	Kg. Melayu Rasa	20,000.00	Jokon Bina
21	Membaikpulih Balairaya Kg. Batu 30, Hulu Yam	Hulu Selangor	Batang Kali	Hulu Yam	Kg. Batu 30	19,904.43	Perniagaan Isamil Bin Mat Jali
22	Membaikpulih Balairaya Di Kg. Pasir, Hulu Yam	Hulu Selangor	Batang Kali	Hulu Yam	Kg. Pasir	19,921.20	Yob Construction
23	Membaikpulih Balairaya Kg. Hulu Rening, Batang Kali	Hulu Selangor	Batang Kali	Hulu Yam	Kg. Hulu Rening	19,910.50	Aal Exora Enterprise
24	Membaikpulih Balairaya Kg. Kuantan	Hulu Selangor	Batang Kali	Batang Kali	Kg. Kuantan	9,920.54	Rasidah Enterprise
25	Membaikpulih Balairaya Kg. Sg. Choh, Serendah	Hulu Selangor	Batang Kali	Serendah	Kg. Sg. Choh	14,920.60	Nasbah Enterprise
<b>JUMLAH KESELURUHAN</b>		<b>0.00</b>				<b>488,338.53</b>	

**LAPORAN PRESTASI PELAKSANAAN PROJEK-PROJEK KECIL BAGI PEJABAT DAERAH/TANAH SABAK BERNAM  
BAGI TAHUN 2013 SEHINGGA 30 DISEMBER 2013**

BIL.	NAMA PROJEK	PARLIMEN	DUN	MUKIM	KAMPUNG	PERBELANJAAN (RM)	KONTRAKTOR
<b>DEWAN / BALAIRAYA</b>						<b>496,042.10</b>	
1	Kerja-kerja Baikpulih Balai JKKK Kg. Taliair 8, Sg. Leman	Sungai Besar	Sekinchan	Pasir Panjang	Kampung Taliair 8	6,340.00	Andong Bistari Enterprise
2	Kerja-Kerja Baikpulih Balai JKKK Kg. Parit 7 Baroh Sekinchan	Sungai Besar	Sekinchan	Pasir Panjang	Kampung Parit 7 Baroh	9,050.00	JJ Perkasa Enterprise
3	Kerja-Kerja Baikpulih Balai JKKK Kg. Parit 9 Baroh Pasir Panjang	Sungai Besar	Sekinchan	Pasir Panjang	Kampung Parit 9 Baroh	5,245.00	Rosefan Enterprise
4	Kerja-Kerja Baikpulih Balai JKKK Kg. Parit 9 Gambut Sg. Leman	Sungai Besar	Sekinchan	Pasir Panjang	Kampung Parit 9 Gambut	6,100.00	Syarikat Seri Setia
5	Kerja-Kerja Baikpulih Balai JKKK Kg. Parit 7 Taliair 7 Sg. Leman	Sungai Besar	Sekinchan	Pasir Panjang	Kampung Parit 7	9,950.00	Kamadila Enterprise
6	Kerja-Kerja Baikpulih Balai JKKK Kg. Parit 8 Sungai Leman	Sungai Besar	Sekinchan	Pasir Panjang	Kampung Parit 8	5,900.00	Diwira Enterprise
7	Kerja-kerja Baikpulih dan Penyelenggaraan Balairaya PT 4/5 Barat, Sg. Besar Sabak Bernam	Sabak Bernam	Sabak	Panchang Bedena	Kampung Parit 4/5 Barat	9,934.50	Khamishairi Enterprise
8	Kerja-kerja Baikpulih dan Penyelenggaraan Balairaya dan Balai JKKK Parit 1 Barat, Sg. Besar	Sabak Bernam	Sabak	Panchang Bedena	Kampung Parit 1 Barat	9,840.00	Kulaan Daya Bina
9	Kerja-kerja Baikpulih Balairaya Parit 8 1/2 Barat, Sg. Besar, Sabak Bernam	Sabak Bernam	Sabak	Panchang Bedena	Kampung Parit 8 1/2 Barat	6,113.00	Siti Rufiah Enterprise
10	Kerja-kerja Penyelenggaraan dan Baikpulih Balai JKKK, Kg. Parit 11 Barat, Sabak Bernam	Sabak Bernam	Sabak	Sungai Panjang	Kampung Parit 11 Barat	10,000.00	Paku Dulang Construction

**LAPORAN PRESTASI PELAKSANAAN PROJEK-PROJEK KECIL BAGI PEJABAT DAERAH/TANAH SABAK BERNAM  
BAGI TAHUN 2013 SEHINGGA 30 DISEMBER 2013**

BIL.	NAMA PROJEK	PARLIMEN	DUN	MUKIM	KAMPUNG	PERBELANJAAN (RM)	KONTRAKTOR
11	Kerja-kerja Penyelenggaraan dan Baikpulih Balai JKKK, Kg. Parit 12 Timur, Sabak Bernam	Sabak Bernam	Sabak	Sungai Panjang	Kampung Parit 12 Timur	9,985.00	Kalungan Unggul Enterprise
12	Kerja-kerja Penyelenggaraan dan Baikpulih Balairaya Seri Aman, Sabak Bernam	Sabak Bernam	Sabak	Panchang Bedena	Kampung Sungai Lias	9,948.00	Panen Seputih Enterprise
13	Kerja-kerja Baikpulih Balai JKKK Batu 40, Sabak Bernam	Sabak Bernam	Sabak	Sabak	Kampung Batu 40	8,498.80	Pembinaan Sinar Nirwana
14	Kerja-kerja Baikpulih Balairaya Batu 2, Tebuk Pulai, Sabak Bernam	Sabak Bernam	Sabak	Sabak	Kampung Batu 2	7,150.00	Subhi Enterprise
15	Kerja-kerja Baikpulih dan Penyelenggara Balai JKKK Lebuk Pusing, Bagan Terap, Sabak Bernam	Sabak Bernam	Sabak	Sungai Panjang	Kampung Lubuk Pusing	9,985.50	Rancang Harmoni Enterprise
16	Kerja-kerja Baikpulih dan Penyelenggara Balairaya PT. 4 Timur, Sg. Besar, Sabak Bernam	Sungai Besar	Sg. Panjang	Panchang Bedena	Kampung Parit 4 Timur	9,820.00	Durable Construction
17	Kerja-kerja Penyelenggara Balairaya Dan Balai JKKK Sepintas Daerah Sabak Bernam	Sungai Besar	Sg. Panjang	Sungai Panjang	Kampung Batu 4	9,500.00	Big River Dale Resources
18	Kerja-kerja Baikpulih dan Penyelenggara Balairaya Batu 37 Darat, Sabak Bernam	Sabak Bernam	Sabak	Sabak	Kampung Batu 37 Darat	9,997.00	Pembinaan Seri Hayaton
19	Kerja-kerja Penyelenggara dan Membaikpulih Balai JKKK Parit 16 Binjai Patah Sg. Panjang Sabak Bernam	Sungai Besar	Sg. Panjang	Sungai Panjang	Kampung Binjai Patah	9,960.00	Perniagaan Kukuh Indah

**LAPORAN PRESTASI PELAKSANAAN PROJEK-PROJEK KECIL BAGI PEJABAT DAERAH/TANAH SABAK BERNAM  
BAGI TAHUN 2013 SEHINGGA 30 DISEMBER 2013**

BIL.	NAMA PROJEK	PARLIMEN	DUN	MUKIM	KAMPUNG	PERBELANJAAN (RM)	KONTRAKTOR
20	Kerja-kerja Menyelenggara dan Membaikpulihan Balai JKKK Parit 13 Binjai Patah Sg. Panjang Sabak Bernam	Sungai Besar	Sg. Panjang	Sungai Panjang	Kampung Parit 13 Sg. Panjang	8,120.00	Mohamad Rozilan Bin Basri
21	Kerja-kerja Menyelenggara dan Membaikpulihan Balai JKKK Parit 16 Binjai Jaya Sg. Panjang Sabak Bernam	Sungai Besar	Sg. Panjang	Sungai Panjang	Kampung Binjai Jaya	10,000.00	All Andalus Construction
22	Kerja-kerja Menyelenggara dan Baikpulihan Balai JKKK Rancangan Tanah Belia 1 Sg. Panjang Sabak Bernam	Sungai Besar	Sg. Panjang	Sungai Panjang	Kampung Belia 1	9,660.00	Sg. Pulai Construction & Trading
23	Kerja-kerja Menyelenggara dan Baikpulihan Balai JKKK Parit 9/10 Sg. Panjang Sabak Bernam	Sungai Besar	Sg. Panjang	Sungai Panjang	Parit 9/10 Gambut	9,885.00	Seraup Serumpun Enterprise
24	Kerja-kerja Baikpulihan Bilik Gerakan JKKK Kg. Parit Baru Baroh, Sabak Bernam	Sabak Bernam	Sg. Air Tawar	Sungai Air Tawar	Kampung Parit Baru	19,992.30	Tanjung Budi Enterprise
25	Kerja-kerja Baikpulihan dan Menyelenggara Balairaya Kg. Raja, Sabak Bernam	Sabak Bernam	Sabak	Sabak	Kampung Raja	6,360.00	Bernam Rezeki Enterprise
26	Kerja-kerja Baikpulihan Balairaya Kg. Tebuk Jawa Daerah Sabak Bernam	Sabak Bernam	Sg. Air Tawar	Sungai Air Tawar	Kampung Tebuk Jawa	3,100.00	MYP Merbau Enterprise
27	Kerja-kerja Baikpulihan Balai JKKK Kg. Perenggan Daerah Sabak Bernam	Sabak Bernam	Sg. Air Tawar	Sungai Air Tawar	Kampung Perenggan	5,137.00	Muharam Enterprise
28	Kerja-kerja Baikpulihan Balairaya Tebuk Mufad Daerah Sabak Bernam	Sabak Bernam	Sg. Air Tawar	Sungai Air Tawar	Kampung Tebuk Mufad	8,550.00	JKK Cemerlang Enterprise
29	Kerja-kerja Baikpulihan Balairaya Kg. Dato' Hormat, Kg. Sg. Air Tawar, Sabak Bernam	Sabak Bernam	Sg. Air Tawar	Sungai Air Tawar	Kampung Sungai Air Tawar	12,688.00	Emron Enterprise

**LAPORAN PRESTASI PELAKSANAAN PROJEK-PROJEK KECIL BAGI PEJABAT DAERAH/TANAH SABAK BERNAM  
BAGI TAHUN 2013 SEHINGGA 30 DISEMBER 2013**

BIL.	NAMA PROJEK	PARLIMEN	DUN	MUKIM	KAMPUNG	PERBELANJAAN (RM)	KONTRAKTOR
30	Kerja-kerja Baikpulih Kg. Parit Baru Daerah Sabak Bernam	Sabak Bernam	Sg. Air Tawar	Sungai Air Tawar	Kampung Parit Baru	9,385.00	Ciptra Chem Sdn. Bhd.
31	Kerja-kerja Baikpulih Balairaya Kg. Sg. Apong Daerah Sabak Bernam	Sabak Bernam	Sg. Air Tawar	Sungai Air Tawar	Kampung Sungai Apong	13,071.00	J.Ismail Enterprise
32	Kerja-kerja Baikpulih Balai JKKK Simpang Empat Daerah Sabak Bernam	Sabak Bernam	Sg. Air Tawar	Sungai Air Tawar	Kampung Simpang Empat	6,410.00	Sendok Mas Enterprise
33	Kerja-kerja Baikpulih Balairaya Kg. Teluk Rhu Daerah Sabak Bernam	Sabak Bernam	Sg. Air Tawar	Sungai Air Tawar	Kampung Teluk Rhu	6,117.00	Alam Mekar Nursery
34	Kerja-kerja Baikpulih Balairaya Baru Kg. Sekendi Daerah Sabak Bernam	Sabak Bernam	Sg. Air Tawar	Sungai Air Tawar	Kampung Sekendi	5,365.00	Hashim Sarban Enterprise
35	Kerja-kerja Baikpulih Balai JKKK Kg. Banting, Sabak Bernam	Sabak Bernam	Sg. Air Tawar	Sabak	Kampung Banting	3,885.00	MYP Merbau Enterprise
36	Kerja-kerja Mengganti Jambatan Kayu Pasir Panjang	Sungai Besar	Sekinchan	Pasir Panjang	Kampung Pasir Panjang	50,000.00	
37	Kerja-kerja Membaikpulih Jalan Depan Sekolah Sungai Leman	Sungai Besar	Sekinchan	Pasir Panjang	Kampung Parit 8	50,000.00	
38	Kerja-kerja Membaikpulih Balairaya Peket 100	Sungai Besar	Sg. Panjang	Panchang Bedena	Kampung Sungai Nipah Baroh	20,000.00	Amal Mafrusha Construction
39	Kerja-kerja Membaikpulih Balai JKKK Sg. Air Tawar	Sabak Bernam	Sg. Air Tawar	Sungai Air Tawar	Kampung Sg. Air Tawar	20,000.00	Bendang Timur Enterprise
40	Kerja-kerja Membaikpulih Padang Futsal Sungai Pulai	Sabak Bernam	Sabak	Sabak	Kampung Sekendi	20,000.00	Wangi Sari Enterprise
41	Kerja-kerja Membaikpulih Pagar dan Elektrik Padang Futsal Tali Air 13	Sungai Besar	Sg. Panjang	Panchang Bedena	Kampung Taliair 13	20,000.00	
42	Kerja-kerja Membaikpulih Lampu Gelanggang Hadapan Balairaya Tebuk Mufrad	Sabak Bernam	Sg. Air Tawar	Sungai Air Tawar	Kampung Tebuk Mufrad	5,000.00	

**LAPORAN PRESTASI PELAKSANAAN PROJEK-PROJEK KECIL BAGI PEJABAT DAERAH/TANAH SABAK BERNAM  
BAGI TAHUN 2013 SEHINGGA 30 DISEMBER 2013**

<b>BIL.</b>	<b>NAMA PROJEK</b>	<b>PARLIMEN</b>	<b>DUN</b>	<b>MUKIM</b>	<b>KAMPUNG</b>	<b>PERBELANJAAN (RM)</b>	<b>KONTRAKTOR</b>
43	Kerja-kerja Membaikpulih Balairaya Bagan Nira	Sabak Bernam	Sabak	Sabak	Kampung Bagan Nira	10,000.00	An Najaa Enterprise
<b>JUMLAH KESELURUHAN</b>						<b>496,042.10</b>	



**PERTANYAAN-PERTANYAAN MULUT DARIPADA  
Y.B. DATUK HAJI JOHAN BIN ABDUL AZIZ  
(SEMENYIH)**

**TAJUK : BAS AWAM PERCUMA**

310. Lapan buah PBT bertaraf bandaraya dan perbandaran telah mencadangkan perkhidmatan bas awam percuma.

Bertanya kepada Y.A.B Dato' Menteri Besar:

- a) Apakah status terkini cadangan tersebut?
- b) Apakah konsep perkhidmatan bas ini dan siapakah pengendalinya?
- c) Berapa unitkah bas yang akan digunakan dan anggaran kos bulanan bagi lapan PBT tersebut?

**JAWAPAN :**

- a) Kerajaan Negeri Selangor melalui Pihak Berkuasa Tempatan (PBT) telah melaksanakan program perkhidmatan bas awam percuma yang juga dikenali sebagai bas komuniti. Antara PBT yang telah melaksanakan program ini adalah Majlis Bandaraya Shah Alam (MBSA) iaitu Perkhidmatan Bas Komuniti Shah Alam yang telah mula beroperasi pada 4 Mac 2014 (Selasa) bermula di Hentian Pusat Bandar, Seksyen 14 dan melalui Seksyen 2, 7, 11, 14, 15, 16, 17 dan 18. Bas ini beroperasi pada hari bekerja sahaja (Isnin – Jumaat). Perkhidmatan Bas Komuniti beroperasi 3 kali sehari dari Hentian Pusat Bandaraya jam 7.30 pagi, 11.30 pagi dan 4.30 petang. Seperti yang telah semua maklum, perkhidmatan bas percuma di kawasan Majlis Bandaraya Petaling Jaya (MBPJ) telah dilaksanakan sejak bulan Julai 2008. Perkhidmatan ini diberikan dari jam 9.30 pagi sehingga jam 2.30 petang dan bas memuatkan kapasiti seramai 30 orang. MBPJ mempunyai 2 buah bas komuniti yang meliputi laluan mengikut zon iaitu Zon Petaling Jaya Selatan (PJS) dan Zon Petaling Jaya Utara (PJU). Manakala PBT yang telah mengemukakan cadangan pelaksanaan perkhidmatan bas percuma akan mendapatkan kelulusan daripada Pihak Berkuasa Negeri secara berperingkat kerana Kerajaan Negeri dan PBT juga perlu memberi penelitian yang rapi akan usaha menyediakan perkhidmatan bas awam percuma kerana melibatkan perbelanjaan yang tinggi dari segi kos dan pelaburan.
- b) Perkhidmatan bas percuma ini dikendalikan sendiri oleh PBT dan konsep perkhidmatan bas percuma ini meliputi perkara di bawah iaitu:-
  - i. Kawasan kepadatan penduduk yang tinggi terutamanya kawasan-

- ii. kawasan perumahan,  
Kawasan berpendapatan sederhana,
  - iii. Kawasan yang tiada perkhidmatan bas ke pusat bandar dan pusat tumpuan,
  - iv. Keutamaan kepada warga emas, golongan OKU dan kanak-kanak.
- c) Bilangan bas dan anggaran kos yang perlu ditanggung PBT adalah seperti berikut:
- i) Majlis Bandaraya Shah Alam (MBSA)  
Kos yang ditanggung oleh MBSA adalah sebanyak RM629,076.00 setahun. Ini melibatkan kos bagi pembelian bas, kos petrol/minyak, servis enjin, pemandu dan kos penyelenggaraan yang melibatkan sebuah bas.
  - ii) Majlis Bandaraya Petaling Jaya (MBPJ)  
Kos yang ditanggung oleh MBPJ adalah sebanyak RM418,000.00 yang melibatkan pembelian dua (2) buah bas dan kos penyelenggaraan setahun.
  - iii) Majlis Perbandaran Subang Jaya (MPSJ)  
Kos yang ditanggung oleh MPSJ bagi pembelian sebuah bas serta kos penyelenggaraan dan pengurusan adalah sebanyak RM346,000.00. Manakala kos bagi penyewaan bas adalah RM420,000.00 hingga RM584,000.00 bergantung kepada syarikat penyedia bas.
  - iv) Majlis Perbandaran Kajang (MPKj)  
Kos yang perlu ditanggung oleh MPKj bagi sebuah bas adalah sebanyak RM120,000.00 setahun bagi kos perkhidmatan dengan kaedah pelaksanaan secara kontrak atau perjanjian antara MPKj dan syarikat pengangkutan bas sedia ada.

**PERTANYAAN-PERTANYAAN MULUT DARIPADA  
Y.B. DATUK ROSNI BINTI SOHAR  
(HULU BERNAM)**

**TAJUK: BANTUAN SKIM TUNAS**

311. Bertanya kepada Y.A.B Dato' Menteri Besar:

- a) Apakah skop dan perincian skim Tunas?
- b) Apakah syarat kelayakan untuk memohon skim ini?
- c) Adakah semua pemohon telah menerima bantuan dan bagaimana dengan baki murid yang belum menerimanya?

**JAWAPAN:**

- a) Skim Tunas adalah merupakan program bantuan yuran Tadika sebanyak RM50, setiap bulan kepada kanak-kanak Tadika yang layak. Bukan dalam bentuk wang tunai sebaliknya dalam bentuk yuran dan disalurkan terus kepada Tadika yang berdaftar dengan Majlis Permuafakatan Tadika Selangor.
- b) Syarat kelayakan untuk memohon Skim ini adalah seperti berikut :
  - 1. Warga Negara Malaysia (seperti yang tertera di MyKad).  
laitu :
    - a) Ibu ATAU Bapa yang lahir di Selangor dan sedang menetap di Selangor
    - b) ATAU anak yang lahir di Selangor dan sedang menetap di Selangor
    - c) ATAU ibu dan bapa yang bermastautin di Selangor secara sah sekurang-kurangnya 5 tahun. Pengesahan bermastautin hendaklah daripada Ketua Kampung / Penghulu / Pengerusi Taman Perumahan / Senator / ADUN / Ahli Majlis Pihak Berkuasa Tempatan di kawasan tempat tinggal.
  - 2. Pendapatan seisi rumah RM2,500 ke bawah
  - 3. Suami dan isteri bekerja atau tidak bekerja.
  - 4. Anak yang berumur 5 dan 6 tahun sahaja

- c) Sehingga bulan Februari 2014 sebanyak 5,751 pelajar yang telah layak untuk menerima bantuan SKIM Tunas. Pada bulan Januari 2014, Kerajaan Negeri telah melaksanakan pembayaran kepada 2,466 orang penerima pada bulan Januari, dan sebanyak 5,751 orang penerima bagi pembayaran untuk bulan Februari.

**PERTANYAAN-PERTANYAAN MULUT DARIPADA  
Y.B. PUAN TIEW WAY KENG  
(TERATAI)**

**TAJUK: BANTUAN UNTUK GOLONGAN MUDA**

312. Bertanya kepada Menteri Besar:-

- a) Adakah Kerajaan bersedia menyediakan tempat perniagaan untuk golongan usahawan anak muda, terutamanya di DUN Teratai?
- b) Apakah tindakan pelaksanaan untuk perkara 8 (a) tersebut?
- c) Adakah Kerajaan Negeri menyediakan peruntukan yang mencukupi untuk program pembangunan anak muda?

**JAWAPAN:**

a) dan b)

Kerajaan mengambil maklum berkenaan dengan bantuan perniagaan kepada anak muda dalam usaha untuk membantu mereka menceburi diri dalam bidang keusahawanan. Sehubungan dengan itu, kerajaan telah menyediakan kemudahan penyediaan sewaan premis perniagaan kepada golongan usahawan seperti di Uptown Shah Alam dan Pasar Seri. Seterusnya, kerajaan yang turut menyediakan Kursus Keusahawanan kepada mereka bertujuan untuk memberi pendedahan kepada mereka untuk menceburi bidang perniagaan dan keusahawanan. Selain daripada itu, Kerajaan Negeri turut menyediakan pinjaman daripada Skim Sel dan Mimbar bagi memulakan perniagaan.

- c) Kerajaan Negeri telah memperuntukan sebanyak RM50 juta dari jumlah Rizab Negeri bagi projek pembangunan usahawan dan pemerksaan belia. Sehubungan dengan itu, Jawatankuasa Tetap Belia dan Sukan telah merancang untuk mengadakan program dengan kerjasama daripada Inpens dan Jabatan-jabatan Kerajaan dan NGO seperti mewujudkan Yayasan BES, Program-program kemahiran dan teknikal, Program-program keusahawanan dan Program Pemerksaan Belia. Program-program tersebut bertujuan untuk memberi peluang kepada golongan anak muda untuk menceburi diri dalam bidang keusahawanan, kepimpinan dan kemahiran dalam usaha untuk melahirkan generasi yang berpendidikan dan berpengetahuan.

**PERTANYAAN-PERTANYAAN MULUT DARIPADA  
Y.B. TUAN NG TIEN CHEE  
(BALAKONG)**

**TAJUK: PERUNTUKAN KERAJAAN NEGERI - BOMBA SUKARELA**

313. Bomba Sukarela telah banyak membantu ketika berlaku kebakaran dan sebagainya.

Bertanya kepada Y.A.B. Dato' Menteri Besar:-

- a) Nyatakan perancangan Kerajaan Negeri dalam usaha membantu meringankan beban kewangan yang dihadapi memandangkan peruntukan daripada Kerajaan Pusat adalah terhad.

**JAWAPAN:**

- a) Sehingga kini kerajaan negeri belum mempunyai perancangan khusus bagi membantu pasukan Bomba Sukarela. Walau bagaimanapun, kerajaan negeri melalui PBT Negeri Selangor bersedia untuk membantu pihak Bomba di dalam sebarang bentuk kerjasama yang diperlukan, termasuk penubuhan Pasukan Tindakan Segera (PANTAS) di semua PBT.

**PERTANYAAN-PERTANYAAN MULUT DARIPADA  
Y.B TUAN HAJI SULAIMAN BIN HAJI ABDUL RAZAK  
(PERMATANG)**

**TAJUK : GERAI DAN KIOSK**

314. 6 buah PBT iaitu MBPJ, MPK, MPAJ, MPKj, MPSp dan MDHS menyatakan tiada pembinaan gerai dan kiosk baharu untuk peniaga kecil dari 2008 - 2013.

Bertanya kepada Y.A.B. Dato' Menteri Besar :

- a) Kenapakah perkara ini berlaku?
- b) Sejauh mana keseriusan kerajaan dalam membela nasib peniaga kecil?
- c) Adakah kerajaan berhasrat membina gerai dan kiosk berkenaan pada masa hadapan?

**JAWAPAN:**

- a) Kebanyakan pembinaan gerai-gerai atau kiosk sebelum ini menggunakan peruntukan yang diterima daripada Kerajaan Persekutuan. PBT hanya memperuntukkan perbelanjaan pengurusan dan penyelenggaraan sahaja. Disamping itu, PBT perlu memastikan kawasan pembinaan gerai-gerai atau kiosk adalah bersesuaian bagi mengelakkan pembinaan gerai dan kiosk yang dibina oleh PBT tidak diduduki apabila siap dibina.
- b) Kerajaan Negeri amat serius dalam membela nasib peniaga kecil. Peniaga-peniaga kecil dibantu melalui program Merakyatkan Ekonomi Selangor (MES) antaranya Skim Mikrokredit Selangor (SkimSel) dan Skim Mikrokredit Miskin Bandar (Mimbar) serta pelbagai bentuk bantuan lain.
- c) Tidak. Kerajaan Negeri tidak berhasrat untuk membina gerai atau kiosk buat masa ini.

**PERTANYAAN-PERTANYAAN MULUT DARIPADA  
Y.B. TUAN MAT NADZARI BIN AHMAD DAHLAN  
(BATANG KALI)**

**TAJUK : PERUSAHAAN KECIL DAN SEDERHANA (PKS)**

315. Bertanya kepada Y.A.B. Dato' Menteri Besar:

- a) Nyatakan jumlah syarikat PKS yang beroperasi di Selangor dan sumbangannya kepada ekonomi negeri?
- b) Nyatakan jenis produk PKS yang menjadi penyumbang utama dalam perdagangan antarabangsa?
- c) Apakah strategi dan insentif Kerajaan Negeri kepada pengusaha PKS untuk meningkatkan nilai mereka?

**JAWAPAN:**

- a) Berpandukan daripada Bancian Ekonomi 2011, Profil Perusahaan Kecil dan Sederhana, Jabatan Perangkaan Malaysia yang dibuat 5 tahun sekali, jumlah PKS di Selangor adalah sebanyak 125,801.

Berpandukan daripada Akaun Negara, KDNK Negeri 2005-2012, KDNK Negeri Selangor adalah sebanyak RM176,239 Juta (7.1%). KDNK tersebut disumbangkan melalui sektor pertanian 1.7 %, sektor pembuatan 31.5 %, sektor pembinaan 5.0%, sektor perkhidmatan 58.3 %, dan sektor perlombongan / pengkuarian 3.5 %.

Daripada jumlah peratusan tersebut, berpandukan Bancian Ekonomi 2011, Profil Perusahaan Kecil dan Sederhana, Jabatan Perangkaan Malaysia menunjukkan 97.3 % adalah PKS.

Oleh itu, sumbangan PKS kepada Negeri Selangor yang diterjemahkan di dalam bentuk KDNK adalah sebanyak RM171,480 Juta.

- b) Berdasarkan statistik yang diperolehi daripada MATRADE, produk PKS yang menjadi penyumbang utama dalam perdagangan antarabangsa (yang mencatatkan eksport tertinggi) ialah produk-produk makanan dan penyediaan makanan dengan nilai eksport bagi tahun 2013 sebanyak RM14,241.5 juta.



c) Strategi dan insentif Kerajaan Negeri kepada Pengusaha PKS untuk meningkatkan nilai mereka adalah:-

**i- Pembelajaran yang berterusan**

- Kerajaan Negeri Selangor telah merangka dan akan meneruskan siri-siri latihan (seminar, kursus, bengkel) seperti Bengkel Program Peningkatan Keupayaan Reka Bentuk Pembungkusan Produk Usahawan Selangor), dan sedang mendapatkan kerjasama daripada agensi-agensi berkaitan untuk melaksanakan Taklimat Pembiayaan Perniagaan (Agrobank) Dan Seminar Kaedah Memasarkan Produk-produk ke Rangkaian “Hypermarker, Supermarket, Chain Stores” Malaysia, Taklimat Permohonan Halal, Taklimat Kelulusan MeSTI, Seminar Peluang Perniagaan Barangan China & Vietnam, Kursus Peningkatan Jualan Melalui “Facebook Marketing”, Seminar Kepentingan Pendaftaran Syarikat, Kursus Peningkatan Kompetensi Keusahawanan dengan kerjasama Malaysia Academic of SME & Entrepreneurship Development (MASMED) dan beberapa seminar dan taklimat yang lain.

**ii. Bantuan Dana Industri Kampung**

- Memberikan bantuan dalam bentuk mesin / peralatan / perkakasan tidak melebihi RM10,000.00 kepada setiap pemohon. Pemohon yang layak adalah pengusaha yang menjalankan perusahaan secara sepenuh masa yang telah beroperasi sekurang-kurangnya 2 tahun.

**iii. Program Peningkatan Keupayaan Reka Bentuk Pembungkusan Produk Usahawan Selangor (4P) 2014**

- Melalui program ini usahawan diberi pendedahan kepada persembahan fizikal pembungkusan, reka bentuk, pelabelan dan pembangunan jenama. Strategi penjenamaan yang hasilnya dipercayai produk usahawan mampu bersaing di pasaran temoatan dan antarabangsa.

**iv. Promosi**

- Membawa usahawan-usahawan ke pameran-pameran diperingkat Negeri atau Antarabangsa seperti Penang International Halal Expo & Conference (PIHEC), Malaysian International Halal Showcase (MIHAS), Halal Fiesta Malaysia (HALFEST), Festival Makanan & Kebudayaan Malaysia Sempena Sambutan 50 Tahun Sarawak Merdeka Dalam Malaysia, Program Satu Daerah Satu Industri (SDSI), Factory Outlet Carnival (FOC), Mini Karnival Usahawan dan Karnival Makanan di Jalan Masjid India dan beberapa program lain.

**v. Bazar Darul Ehsan**

- Sebagai Pusat Sehati untuk pengusaha-pengusaha PKS memasarkan produk mereka. Bazar Darul Ehsan dahulunya dikenali sebagai Pusat Pengumpulan IKS.

**vi. Konvensyen Keusahawanan**

- Jawatankuasa Tetap Pembangunan usahawan Negeri Selangor juga bercadang untuk menganjurkan Konvensyen Keusahawanan Negeri Selangor setiap tahun untuk mengumpulkan dan menghimpunkan usahawan-usahawan Negeri Selangor di bawah satu bumbung untuk mempromosikan produk-produk mereka. Di samping mempromosikan produk-produk mereka, turut akan berlangsung di dalam konvensyen tersebut adalah seminar-seminar dan beberapa lagi aktiviti-aktiviti yang mampu memberi nilai tambah kepada usahawan.

**PERTANYAAN-PERTANYAAN MULUT DARIPADA  
Y.B. DATO' HAJI MOHD SHAMSUDIN BIN LIAS  
(SUNGAI BURONG)**

**TAJUK : PEMBINAAN RUMAH IBADAT**

316. Bertanya kepada Y.A.B. Dato' Menteri Besar:-

- a) Apakah garis panduan yang diguna pakai oleh Kerajaan Negeri untuk meluluskan permohonan membina rumah ibadat bukan Islam ?
- b) Apakah kriteria yang digunakan untuk menentukan sesuatu lokasi rumah ibadat didirikan ?
- c) Apakah tindakan Kerajaan Negeri jika terdapat bantahan rakyat di sekitar kawasan tersebut yang tak bersetuju terhadap pembinaan rumah ibadat itu ?

**JAWAPAN:**

- a) Jawatankuasa Hal Ehwal Selain Islam Negeri Selangor telah mengguna pakai satu garis panduan yang dikenali sebagai Garis Panduan Berhubung Hal Ehwal Selain Islam dan Peranan Jawatankuasa Hal Ehwal Selain Islam Negeri Selangor.

Antara fungsi dan peranan Jawatankuasa ini adalah :

- 1) Menyelesaikan masalah isu-isu mengenai bangunan-bangunan keagamaan bukan Islam.
- 2) Memperakukan permohonan pemberimilikan tanah bagi tapak baru dan penggantian tapak bangunan keagamaan bukan Islam.
- 3) Setiap bangunan keagamaan selain Islam yang berusia lebih daripada seratus tahun yang dibina di atas tanah persendirian mahupun tanah kerajaan harus diiktiraf sebagai bangunan bersejarah bagi mengelakkan berlaku sebarang pencerobohan berpandukan Akta Antikuiti 1976.
- 4) Memperakukan kelulusan pelan bangunan keagamaan selain Islam.
- 5) Mengesyorkan bantuan kewangan yang setimpal diberikan kepada bangunan keagamaan yang layak.
- 6) Menentukan jangka masa yang sesuai bagi tujuan pemindahan mana-mana bangunan keagamaan.

- 7) Setiap permohonan tanah yang disampaikan ke pejabat tanah harus dikaji dan diambil tindakan susulan untuk dikemukakan bagi kelulusan jawatankuasa dalam masa enam (6) bulan.
  - 8) Pemaju diminta menyediakan tapak bangunan keagamaan bukan Islam bagi pembangunan melebihi 100 ekar.
- b) Kriteria yang digunakan untuk menentukan sesuatu lokasi rumah ibadat didirikan telah terdapat di dalam Garis Panduan Berhubung Hal Ehwal Selain Islam dan Peranan Jawatankuasa Hal Ehwal Selain Islam Negeri Selangor di bawah Perkara 5 iaitu Pembinaan Bangunan Keagamaan Selain Islam.

Antara kriteria tersebut adalah seperti berikut :

1. Setiap permohonan pembinaan Setiap permohonan pembinaan bangunan keagamaan hendaklah dipohon atas nama persatuan melalui Pejabat Tanah dan Daerah serta Pihak Berkuasa Tempatan (PBT).
2. Keluasan tanah untuk kegunaan bangunan keagamaan selain Islam sedia ada di tapak adalah mengikut keluasan asal bangunan tersebut. Keluasan bangunan keagamaan selain Islam di tapak baru sama ada disediakan oleh kerajaan atau pemaju dan bagi tujuan pemindahan adalah ditetapkan tidak melebihi 10,000 kaki persegi. Walau bagaimanapun, jawatankuasa boleh mempertimbangkan keluasan melebihi 10,000 kaki persegi mengikut kes-kes tertentu.
3. Tapak bangunan keagamaan selain Islam tidak boleh ditempatkan di sekeliling loji kumbahan atau pencawang TNB.
4. Pembinaan bangunan keagamaan selain Islam adalah tidak dibenarkan di bina di kawasan lapang.
5. Penentuan jenis bangunan keagamaan selain Islam adalah ditetapkan mengikut komposisi kaum.
6. Ketinggian yang dibenarkan adalah tertakluk kepada garis panduan dan undang-undang yang diguna pakai oleh Pihak Berkuasa Tempatan (PBT).
7. Pembinaan bangunan keagamaan selain Islam tidak akan menimbulkan kacau ganggu kepada orang awam atau lalu lintas.
8. Bangunan keagamaan yang dipindahkan dicadangkan untuk ditempatkan secara tetap.

- c) Sekiranya terdapat bantahan terhadap pembinaan sesuatu rumah ibadat, pihak Pejabat Daerah & Tanah atau Pihak Berkuasa Tempatan yang terlibat perlu membawa perkara ini ke Mesyuarat Jawatankuasa Hal Ehwal Selain Islam untuk dibentangkan dan dibincangkan. Melalui perbincangan tersebut, satu kata putus akan dicapai dan pihak yang terlibat perlu mengambil tindakan berdasarkan keputusan yang telah diluluskan di dalam Mesyuarat Jawatankuasa Selain Islam tersebut.

**PERTANYAAN-PERTANYAAN MULUT DARIPADA  
Y.B. DATUK ABDUL SHUKUR BIN IDRUS  
(KUANG)**

**TAJUK : KEMAJUAN USAHAWAN**

317. Bertanya kepada Y.A.B Dato' Menteri Besar:

- a) Apakah program pembangunan untuk usahawan yang telah beroperasi?
- b) Nyatakan bilangan dan profil perniagaan para usahawan yang telah dibantu dari tahun 2008 hingga 2014?
- c) Apakah pencapaian yang boleh dibanggakan dari usahawan yang telah dibantu?

**JAWAPAN :**

- a) Program-program pembangunan untuk usahawan yang telah beroperasi ialah Program Peningkatan Keupayaan Pembungkusan produk Usahawan IKS Negeri Selangor (4P), penyertaan ke pameran-pameran dan Expo-expo Peringkat Kebangsaan dan Antarabangsa seperti Malaysian International Halal Showcase (MIHAS), Penang International Halal Expo & Conference (PIHEC), Festival Makanan & Kebudayaan Malaysia Sempena Sambutan 50 Tahun Sarawak Merdeka Dalam Malaysia, Halal Fiesta Malaysia (HALFEST), Program Satu Daerah Satu Industri (SDSI), Karnival Jualan Gudang Ke-2, Mini Karnival Usahawan dan Karnival Makanan di Jalan Masjid India. Kursus, Latihan dan Seminar Keusahawanan, Seminar Bantuan Dana Industri Kampung, Pusat Pengumpulan IKS, Pasar Seri dan Uptown Shah Alam.

**Bantuan Dana Industri Kampung**

Memberikan bantuan dalam bentuk mesin / peralatan / perkakasan tidak melebihi RM10,000.00 kepada setiap pemohon. Pemohon yang layak adalah pengusaha yang menjalankan perusahaan secara sepenuh masa yang telah beroperasi sekurang-kurangnya 2 tahun.

**Program Peningkatan Keupayaan Reka Bentuk Pembungkusan Produk Usahawan Selangor (4P) 2014**

Melalui program ini usahawan diberi pendedahan kepada persembahan fizikal pembungkusan, reka bentuk, pelabelan dan pembangunan jenama. Strategi penjenamaan yang hasilnya dipercayai produk usahawan mampu bersaing di pasaran tempatan dan antarabangsa.

- b) Jumlah keseluruhan usahawan yang telah dibantu di bawah Jawatankuasa Tetap Pembangunan Usahawan Negeri Selangor dan agensi-agensi, anak syarikat Kerajaan Negeri Selangor dan jabatan-jabatan berkaitan seperti MiMBAR, SKIMSEL, Bahagian Pembangunan Usahawan Perbadanan Kemajuan Negeri Selangor (PKNS), Unit-unit Industri Asas Tani dan Industri Asas Ternakan Jabatan Pertanian Negeri Selangor dan pejabat Pertanian Daerah, Jabatan Perkhidmatan Veterinar Negeri Selangor dan Pejabat Perkhidmatan Veterinar Daerah dan Jabatan Perikanan Negeri dan Pejabat Perikanan Daerah adalah seramai 10,797 orang. Senarai usahawan yang telah di bantu adalah seperti di Lampiran A. Pecahan bantuan (pemberian bantuan) tidak dibuat mengikut DUN sebaliknya mengikut daerah dan tiada had yang ditetapkan untuk setiap daerah, bantuan bergantung kepada bilangan permohonan yang diterima, dan layak.
- c) Di antara pencapaian yang boleh dibanggakan dari usahawan yang telah dibantu ialah usahawan mempunyai pembungkusan yang telah diiktiraf oleh SIRIM Berhad, terdapat segelintir usahawan yang telah menembusi pasaran Singapura, mempunyai premis pengeluaran sendiri, peningkatan hasil jualan, menghasilkan stokis dan lain-lain lagi.

**PERTANYAAN-PERTANYAAN MULUT DARIPADA  
Y.B. TUAN SHAHRUM BIN MOHD SHARIF  
(DENGKIL)**

**TAJUK : PAYA INDAH WETLANDS**

318. Paya Indah Wetlands Dengkil berpotensi sebagai produk menarik pelancong dari luar dan dalam negara.

Bertanya kepada Y.A.B. Dato' Menteri Besar:

- a) Apakah strategi kerajaan negeri untuk mempromosikan produk ini?
- b) Apakah langkah kerajaan negeri untuk memastikan paya indah ini terus terpelihara?
- c) Adakah kerajaan menyediakan peruntukan khas bagi memelihara kawasan-kawasan semula jadi seperti ini?

**JAWAPAN:**

Jawapan dari Seksyen Pihak Berkuasa Tempatan

- a) Kerajaan Negeri melalui Tourism Selangor Sdn. Bhd. (TSSB) sentiasa bekerjasama dengan Jabatan Perhilitan Negeri Selangor untuk mempromosikan produk ini sebagai salah satu produk pelancongan yang perlu dikunjungi kerana mempunyai keunikan yang tersendiri. Antara strategi Kerajaan Negeri untuk mempromosikan produk ini dengan lebih efektif adalah seperti berikut:
  - i. **Penganjuran Program**  
Pelbagai program telah dilaksanakan dan dirancang untuk dijalankan dengan penglibatan pelbagai agensi. Antara program-program yang dilaksanakan adalah '*TS Day Out – Kuala Langat 2013*' dan '*MTB Jamboree D'Paya Indah Wetlands*'.
  - ii. **Pengedaran Risalah**  
Kerajaan Negeri melalui TSSB mengedarkan risalah berkaitan PIW semasa siri promosi pameran yang dijalankan di dalam dan luar negara .
  - iii. **Promosi Di Terbitan Pelancongan**  
Kerajaan Negeri melalui TSSB menyenarai dan mempromosikan PIW di dalam terbitan rasminya iaitu *Selangor Breakaway* yang diberikan secara percuma kepada orang awam.



- b) Paya Indah Wetlands (PIW) mempunyai keluasan kawasan seluas 450.76 hektar dan ianya harus dipelihara daripada sebarang aktiviti pencerobohan yang boleh merosakkan keadaan alam semula jadi dan hidupan yang terdapat di sekitarnya. Sehubungan itu, bagi memastikan kawasan ini terus terpelihara, Kerajaan Negeri telah mewartakan kawasan ini sebagai Rezab Tanah Lembap di bawah Kanun Tanah Negara (Akta 56). Langkah ini amat penting bagi memastikan kesinambungan ekosistem yang terdapat di kawasan ini terus terpelihara bagi generasi yang datang.
- c) Setakat ini Kerajaan Negeri tidak menyediakan peruntukan khas bagi memelihara kawasan ini. Walau bagaimanapun, usaha untuk mempromosikan produk ini melalui Tourism Selangor Sdn. Bhd. akan terus dijalankan dari masa ke semasa.

Jawapan dari Jabatan Perhilitan

- a) Dalam usaha mempromosi Paya Indah Wetlands (PIW) sebagai produk pelancongan, Kerajaan Negeri dan pihak pengurusan PIW telah dan akan meneruskan pelaksanaan program-program seperti Program "*TS Day Out-Kuala Langat 2013*" bersama Tourism Selangor, Program "*MTB Jamboree D' Paya Indah Wetlands*" anjuran bersama Majlis Daerah Kuala Langat dan Jemputan ke Seminar "*Safety In Tourism*" anjuran Tourism Selangor. Aktiviti ini merupakan aktiviti tambahan kepada program yang dijalankan oleh pihak pengurusan PIW sendiri dari semasa ke semasa.
- b) Kawasan seluas 450.76 hektar telah diwartakan di bawah Rezab Tanah Lembap di bawah Kanun Tanah Negara (Akta 56). Langkah ini antara lain adalah untuk memastikan kawasan ini akan terus terpelihara.
- c) Buat masa ini, tiada peruntukan khas dari Kerajaan Negeri disediakan untuk PIW.

**PERTANYAAN-PERTANYAAN MULUT DARIPADA  
Y.B. TUAN JAKIRAN BIN JACOMAH  
(BUKIT MELAWATI)**

**TAJUK: STADIUM KUALA SELANGOR**

319. Bertanya kepada YAB. Dato' Menteri Besar :

- a) Adakah stadium masih selamat digunakan oleh orang ramai?
- b) Berapakah peruntukan untuk kerja-kerja penyelenggaraan setahun?
- c) Senaraikan kerja-kerja penyelenggaraan yang dijalankan di stadium ini dari 2008 hingga 2013?

**JAWAPAN:**

- a) Dari segi strukturnya, dua buah bangunan yang terdapat di Kompleks Sukan Kuala Selangor yang merangkumi Stadium Utama dan Stadium Tertutup masih selamat untuk digunakan. Namun ada kerosakan kecil yang melibatkan mendakan tanah yang tidak mengganggu struktur bangunan itu.
- b) Purata peruntukan penyelenggaraan bagi Kompleks Sukan Kuala Selangor sebanyak RM80,000.00 setahun.
- c)

<b>Bil</b>	<b>Tajuk</b>	<b>2008</b>	<b>2009</b>	<b>2010</b>	<b>2011</b>	<b>2012</b>	<b>2013</b>
1	Pembaikan kecil bangunan, mekanikal dan elektrik dan kemudahan sukan	67,496.80	87,108.00	113,325.00	62,590.00	183,899.00	71,009.40

Pada tahun 2010 dan 2012, pihak Majlis mendapat bantuan peruntukan penyelenggaraan dari Kerajaan Negeri.

**PERTANYAAN-PERTANYAAN MULUT DARIPADA  
Y.B. TUAN NG SZE HAN  
(KINRARA)**

**TAJUK: GANGGUAN BEKALAN AIR**

320. Bertanya Kepada YAB Dato Menteri Besar :

- a) Apakah punca utama yang menyebabkan masalah gangguan bekalan air sering berlaku di Negeri Selangor?
- b) Apakah rangka rancangan panjang kerajaan negeri untuk menyelesaikan masalah tersebut?

**JAWAPAN :**

- a) Memastikan sumber air di Selangor sentiasa berterusan dan tidak terganggu untuk digunakan oleh pengguna adalah menjadi tanggungjawab Kerajaan Negeri dan pelbagai usaha telah diambil bagi tujuan tersebut. Gangguan bekalan air boleh disumbangkan oleh beberapa faktor seperti berikut:-
  - i. Gangguan yang disebabkan oleh ketidakcukupan air mentah;
  - ii. Gangguan akibat penutupan loji disebabkan oleh penyelenggaraan berjadual;
  - iii. Gangguan akibat penutupan loji disebabkan oleh faktor luar jangka seperti pencemaran sumber air, gangguan bekalan elektrik kerosakan peralatan loji, atau kerosakan paip induk yang disebabkan oleh pihak ketiga.

Punca pencemaran disebabkan ammonia di dalam sungai adalah seperti berikut:-

- baja untuk pembangunan-pembangunan tanah dan pertanian.
- tapak pelupusan sampah leachate dan pembangunan tanah yang tidak terkawal.
- kumbahan yang tidak dirawat daripada penternakan ayam itik, rumah-rumah setingan di tepi sumber air, tangki-tangki septik, kilang-kilang, tandas-tandas sementara di tapak-tapak pembinaan.
- air kumbahan yang dilepaskan daripada kawasan-kawasan perumahan, komersil, institusi dan kemudahan-kemudahan berkaitan.
- pelepasan air kumbahan dan bahan-bahan kimia bertoksik daripada pelbagai industri.
- aliran air di permukaan disebabkan oleh hujan lebat
- minyak dan air kumbahan daripada bilik-bilik air dan dapur

- efluen loji olahan kumbahan perbandaran

Kerajaan Negeri maklum bahawa masalah gangguan bekalan air boleh mendatangkan kesan dan risiko yang besar dari segi sosial, ekonomi dan politik serta imej kerajaan. Oleh yang demikian, Kerajaan Negeri Selangor sentiasa berusaha untuk memastikan masalah gangguan ini dapat diatasi dan seterusnya dikurangkan.

Dalam usaha untuk memastikan air mentah sentiasa cukup untuk dirawat oleh 34 Loji Rawatan Air di Negeri Selangor, selain dari memberikan persetujuan kepada pelaksanaan Projek Langat 2, Kerajaan Negeri juga telah bersetuju untuk membangunkan projek yang dinamakan *Hybrid of River Augmentation Storage/System* (HORAS) di kawasan Kuala Selangor. Melalui pembangunan dua projek ini, Kerajaan Negeri yakin masalah ketidakcukupan air mentah dapat diatasi sepenuhnya.

Selain dari penambahan sumber air mentah, Kerajaan Negeri juga telah menggariskan dasar bagi memastikan sumber air mentah dari sungai-sungai sedia ada tidak dicemari. Lembaga Urus Air Selangor (LUAS) dan semua agensi yang berkaitan sentiasa berganding bahu memantau supaya semua penyumbang kepada pencemaran sumber air mentah dapat dihukum melalui kuat kuasa undang-undang dan peraturan sedia ada.

Masalah gangguan bekalan air juga berkait rapat dengan sistem paip utama dan paip komunikasi yang ada di negeri Selangor. Kebanyakan paip utama dan paip komunikasi di Negeri Selangor, Wilayah Persekutuan Kuala Lumpur dan Putrajaya adalah dari jenis Galvanise Iron (G.I) dan Asbestos Cement (AC). Paip-paip ini kebanyakannya telah pun mencapai usia 40 tahun dan akibat faktor usia tersebut, pengaratatan dalaman paip berlaku menyebabkan saluran paip menjadi sempit dan kecil yang turut menyumbang kepada masalah paip bocor dan paip pecah hingga menyebabkan gangguan kepada pengguna.

Selain dari masalah usia paip, kadar permintaan yang telah meningkat akibat dari pembangunan kawasan baru dan pertambahan populasi penduduk di sesetengah kawasan. Disebabkan permintaan air yang berbeza mengikut kawasan terutamanya di kawasan yang padat penduduknya, yang mana ada kalanya kadar permintaan itu melebihi tahap pembekalan sedia ada dan secara tidak langsung telah mengakibatkan kekurangan bekalan air berlaku di kawasan tersebut.

Gangguan bekalan air yang disebabkan oleh penutupan loji atau disebabkan oleh paip pecah adalah merupakan sebahagian dari masalah operasi yang dihadapi oleh operator rawatan air dan operator pengagihan air. Di Negeri Selangor ini, terdapat empat operator rawatan air iaitu SPLASH, ABASS, Puncak Niaga dan KASB manakala operator agihan air adalah diletakkan di bawah kendalian SYABAS.

Keadaan industri yang dikendalikan oleh operator swasta tanpa penglibatan Kerajaan Negeri menyulitkan Kerajaan Negeri untuk membuat kawalan dari segi operasi. Oleh yang demikian, salah satu tujuan Kerajaan Negeri memuktamadkan penstrukturan semula industri perkhidmatan air negeri Selangor adalah untuk memastikan operasi loji rawatan air dan pengagihan air kepada pengguna dapat dikawal secara langsung oleh Kerajaan Negeri. Dengan mempunyai kawalan secara langsung ke atas operasi tersebut, Kerajaan Negeri boleh mempunyai kawalan secara langsung di dalam operasi dan seterusnya mengurangkan lagi keadaan gangguan bekalan air kepada pengguna. Model Holistik yang dicadangkan oleh Kerajaan Negeri dalam usaha memuktamadkan penstrukturan semula industri perkhidmatan air Negeri Selangor ini sememangnya telah terbukti sebagai penyelesaian ke atas semua masalah pengurusan bekalan air secara komprehensif dan dapat menjamin pengurusan air yang mengutamakan tahap kecekapan dan keberkesanan perkhidmatan sebagaimana yang telah dicapai di di Pulau Pinang, Melaka, Negeri Sembilan dan Johor.

- b) Dalam usaha menjaga kebersihan sungai-sungai di Selangor, Kerajaan Negeri adalah tegas dalam melaksanakan penguatkuasaan undang-undang ke atas pihak yang bertanggungjawab melakukan pencemaran sungai. Tindakan terhadap pencemar boleh diambil melalui:
- i. Akta Kualiti Alam Sekeliling 1974 dan Peraturan-Peraturan Kualiti Alam Sekeliling (Kumbahan dan Effluen-Effluen Perindustrian), 1979
  - ii. Enakmen LUAS 1999; dan
  - iii. Akta Kerajaan Tempatan.

Dalam pada itu, bagi memantapkan penguatkuasaan terhadap aktiviti-aktiviti pencemaran sumber air, Kerajaan Negeri Selangor melalui LUAS sedang menyediakan Peraturan-peraturan (Pelepasan Bahan Pencemar) LUAS 2010 bagi mengawal bahan pencemar yang masuk ke dalam sumber air sekaligus dapat mengurangkan kesan terhadap kualiti air sumber air .

Memastikan sumber air di Selangor sentiasa bersih dan selamat untuk digunakan adalah menjadi tanggungjawab Kerajaan Negeri dan pelbagai usaha telah diambil bagi tujuan tersebut. Antara langkah-langkah yang telah diambil adalah melalui Pelaksanaan Pengurusan Lembangan Sungai Bersepadu (IRBM), seperti Pelan Pengurusan Lembangan Sungai Selangor (2007-2012) yang mana antara polisi utama pelan ini adalah 'Memastikan Air Bersih' dan 'Memastikan Air Mencukupi'.

Selain itu, bagi memelihara sumber air dan lembangan sungai yang membekalkan sumber air negeri, kerja-kerja pemantauan dan penguatkuasaan berterusan dijalankan melalui jawatankuasa-jawatankuasa yang telah ditubuhkan iaitu:

- i. Jawatankuasa Pengurusan Lembangan Sungai, yang dipengerusikan oleh EXCO Infrastruktur dan Kemudahan Awam,
- ii. Jawatankuasa Pasukan Petugas Pengawalan Pencemaran Sungai Klang, Sungai Langat dan Sungai Selangor, yang dipengerusikan oleh Lembaga Urus Air Selangor (LUAS); dan
- iii. Jawatankuasa Kecemasan Pencemaran Sumber Air, yang dipengerusikan oleh EXCO Infrastruktur dan Kemudahan Awam.

Selain itu, sekiranya sesuatu pencemaran sungai berlaku, Jawatankuasa Kecemasan Pencemaran Sumber Air yang diurusetikan oleh Lembaga Urus Air Selangor (LUAS) dan dianggotai oleh jabatan-jabatan kerajaan dan syarikat konsesi operator air yang berkenaan akan membuat siasatan bagi mengenalpasti punca pencemaran tersebut dan seterusnya mengambil langkah-langkah proaktif untuk mengatasi masalah pencemaran tersebut termasuklah mengambil tindakan undang-undang.

Pada masa yang sama juga, Kerajaan Negeri sedang berusaha menganjurkan aktiviti kesedaran awam dengan melibatkan komuniti setempat dan pihak berkepentingan bagi memberi pendedahan akan kepentingan pemeliharaan sumber air dan alam sekitar di samping menjamin sumber air serta mengekalkan kualiti hidup masyarakat sejahtera. Antara aktiviti-aktiviti yang telah dijalankan melalui LUAS adalah:

- i. Program Pembersihan Pantai dan Kempen Tanam Pokok Bakau di Pantai Tanjung Harapan,
- ii. Program Qua-Qua yang melibatkan komuniti dan pelajar sekolah dalam pemantauan kualiti air sungai yang telah dilancarkan pada 29 Jun 2008,
- iii. Program Kitar Semula Sisa Minyak Masak; dan
- iv. Mengadakan ceramah-ceramah dan pameran-pameran dari semasa ke semasa.

**PERTANYAAN-PERTANYAAN MULUT DARIPADA  
Y.B. PUAN YEO BEE YIN  
(DAMANSARA UTAMA)**

**TAJUK: PEMANTAUAN KUALITI SUNGAI**

321. Pencemaran ammonia telah mengakibatkan Loji Rawatan Air (LRA) Cheras Batu 11 dan Bukit Tampoi terpaksa ditutup.

Bertanya kepada Y.A.B Dato' Menteri Besar: -

- a) Apakah strategi Kerajaan Negeri untuk memastikan kandungan ammonia di sungai-sungai adalah sentiasa kurang daripada 1.5ppm?

**JAWAPAN :**

- a) Antara faktor yang menyebabkan keadaan ini berlaku adalah kerana penurunan paras air sungai disebabkan ketiadaan hujan di sekitar kawasan tadahan Sungai Langat bermula penghujung bulan Januari, Februari dan Mac 2014. Keadaan ini menyebabkan kadar pencairan (*dilution*) berkurangan di dalam sungai dan menyebabkan peningkatan kadar kepekatan ammonia.

Hasil siasatan Pasukan Petugas Lembangan Sungai Langat yang diurusetikan oleh Lembaga Urus Air Selangor (LUAS) dan dianggotai oleh agensi-agensi kerajaan yang lain mendapati punca peningkatan kadar kepekatan ammonia adalah pelepasan ammonia dari Loji Rawatan Kumbahan (*Sewerage Treatment Plant, STP*) samada STP persendirian mahupun dari STP yang dikendalikan oleh Indah Water Konsortium (IWK). Secara purata kadar kepekatan harian ammonia LRA Cheras Batu 11 dan Bukit Tampoi adalah di antara 3ppm hingga 6ppm.

Pensampelan mendapati kesemua 307 buah STP yang terdapat di kawasan tadahan melepaskan kadar ammonia yang menepati piawaian. STP tersebut adalah terdiri daripada kategori 2 dan 3 yang mematuhi piawaian pelepasan ammonia sebanyak 50ppm.

Antara langkah penyelesaian yang diambil adalah dengan meningkatkan kadar pengudaraan bagi merawat ammonia di STP dan penggunaan bahan kimia untuk menurunkan kadar ammonia di dalam efluen. Namun, terdapat kekangan dalam pelaksanaan ini dari aspek keupayaan STP di mana tidak semua STP mampu melaksanakan cadangan rawatan ini.

Pemantauan dan penguatkuasaan turut ditingkatkan oleh Suruhanjaya Perkhidmatan Air Negara (SPAN) dan Jabatan Alam Sekitar (JAS) terhadap operasi dan kualiti efluen di STP samada yang dikendalikan oleh STP persendirian mahupun IWK.

Kerajaan Negeri melalui LUAS turut menjalankan pemantauan dan penguatkuasaan melalui Peraturan-Peraturan Kemasukan Atau Pelepasan Bahan Pencemar (Negeri Selangor) 2012 terhadap aktiviti-aktiviti yang berpotensi menyumbang kepada peningkatan ammonia bagi mengawal bahan pencemar yang masuk ke dalam sumber air sekaligus dapat mengurangkan kesan terhadap kualiti air sumber air. Antara aktiviti yang berpotensi dan tertakluk di dalam senarai terjadual adalah penternakan dan akuakultur. Semua pemantauan dan tindakan yang dilaksanakan adalah dijalankan secara bersepadu dan diselaraskan melalui Jawatankuasa Pengurusan Lembangan Sungai Negeri Selangor yang dipengerusikan oleh Dato' Setiausaha Kerajaan Negeri Selangor dan Pasukan Petugas Lembangan Sungai Langat yang dipengerusikan oleh Pengarah LUAS.

Kerajaan Persekutuan melalui Kementerian Tenaga, Teknologi Hijau dan Air (Kettha) juga digesa untuk menyegerakan pelaksanaan pembinaan STP berpusat untuk menyelaraskan kesemua STP di kawasan tadahan dan mematuhi piawaian Kategori 1 iaitu pelepasan ammonia kurang daripada 10ppm. Selain itu, Kerajaan Negeri juga berusaha menganjurkan aktiviti kesedaran awam dengan melibatkan komuniti setempat dan pihak berkepentingan bagi memberi pendedahan akan kepentingan pemeliharaan sumber air dan alam sekitar di samping menjamin sumber air serta mengekalkan kualiti hidup masyarakat sejahtera.

## **MAKLUMAT TAMBAHAN**

Sekiranya kualiti air sungai masih melebihi 1.5 ppm. LUAS telah menyediakan pelan tindakan menanganinya iaitu dengan penggunaan kolam-kolam yang telah dikenalpasti sebagai kolam takungan untuk meningkatkan kadar pencairan di dalam sumber air mentah atau penyaluran terus ke loji pembersihan air (LPA).



**PERTANYAAN-PERTANYAAN MULUT DARIPADA  
Y.B. TUAN KAMAROL ZAKI BIN HAJI ABDUL MALIK  
(SUNGAI AIR TAWAR)**

**TAJUK: ORANG ISLAM DAN MASJID**

322. Bertanya kepada YAB Dato' Menteri Besar:

- a) Nyatakan statistik jumlah orang Islam di Selangor mengikut daerah?
- b) Nyatakan statistik bilangan masjid dan surau mengikut daerah?
- c) Adakah bilangan masjid dan surau mencukupi dengan bilangan orang Islam?

**JAWAPAN :**

- a) Jumlah orang Islam di Selangor mengikut banci terkini (2010) ialah seramai 3,161,994 orang. Walaubagaimanapun, tiada maklumat mengenai pecahan mengikut daerah diperolehi.
- b) Statistik jumlah masjid dan surau:

BIL	DAERAH	BILANGAN	
		MASJID	SURAU
1.	HULU LANGAT	49	351
2.	PETALING	80	376
3.	KLANG	45	196
4.	GOMBAK	42	209
5.	SEPANG	25	79
6.	HULU SELANGOR	23	157
7.	KUALA LANGAT	33	126
8.	KUALA SELANGOR	57	156
9.	SABAK BERNAM	47	216
	<b>JUMLAH</b>	<b>401</b>	<b>1866</b>

- c) Keperluan kepada pembinaan masjid dan surau baru sentiasa bertambah akibat daripada peningkatan jumlah penduduk dan kepesatan pembangunan serta kewujudan kawasan perumahan yang baru di Negeri Selangor.

**PERTANYAAN-PERTANYAAN MULUT DARIPADA  
Y.B. PUAN TIEW WAY KENG  
(TERATAI)**

**TAJUK: PEMBINAAN DEWAN ORANG RAMAI DI TAMAN BUKIT TERATAI & KEMUDAHAN SEKOLAH AGAMA KAMPUNG CHERAS BARU.**

323. Bertanya kepada Menteri Besar:-

- a) Adakah Kerajaan Negeri mempunyai sebarang rancangan untuk membina semula dewan orang ramai yang terbakar di Taman Bukit Teratai dalam tahun 2014?
- b) Adakah Kerajaan Negeri mempunyai sebarang rancangan untuk menambahbaikkan bangunan dan kemudahan Sekolah Rendah Agama Kampung Cheras Baru dalam tahun 2014?

**JAWAPAN:**

- a) Pembinaan Dewan Orang Ramai di Taman Teratai tidak dimasukkan di dalam program pembangunan tahun 2014. Namun begitu, berdasarkan keperluan masyarakat setempat, penduduk disarankan untuk menggunakan dewan lain yang berhampiran dalam kawasan tersebut.
- b) Tiada rancangan untuk menambahbaikkan bangunan dan kemudahan Sekolah Rendah Agama Kampung Cheras Baru dalam tahun 2014 kerana tiada sebarang permohonan berkaitan diterima. Walaubagaimanapun, semakan mendapati bahawa sekolah tersebut telah mendapat bantuan PLB untuk tujuan penambahbaikan pada tahun 2013.

**PERTANYAAN-PERTANYAAN MULUT DARIPADA  
Y.B. DATUK HAJI JOHAN BIN ABDUL AZIZ  
(SEMENYIH)**

**TAJUK : PENYELENGGARAAN LONGKANG**

324. Penyelenggaraan longkang penting untuk mengelakkan pembiakan nyamuk aedes.

Bertanya kepada Y.A.B Dato' Menteri Besar:

- a) Adakah SOP penyelenggaraan longkang di kawasan PBT?
- b) Berapakah peruntukan untuk urusan penyelenggaraan kemudahan ini setahun mengikut PBT?

**JAWAPAN :**

- a) Ya, PBT mempunyai SOP bagi penyelenggaraan longkang seperti di **Lampiran 1**.
- b) Berikut adalah jumlah peruntukan dan perbelanjaan sebenar untuk urusan penyelenggaraan longkang bagi tahun 2013:

PBT	Penyelenggaraan	
	Peruntukan (RM)	Perbelanjaan (RM)
MBSA	3,000,000.00	4,024,532.77
MBPJ	14,258,990.00	6,736,352.61
MPK	4,101,400.00	4,160,638.00
MPAJ	617,846.67	617,846.67
MPSJ	4,032,000.00	3,996,832.00
MPS	3,000,000.00	2,764,447.82
MPKJ	652,080.00	652,014.50
MPSp	Tiada Anggaran	1,251,400.00
MDKL	8,000,000.00	3,879,873.45
MDHS	Tiada Anggaran	312,000.00
MDKS	150,000.00	149,439.48
MDSB	1,664,347.62	1,664,347.62
<b>JUMLAH</b>	<b>39,476,664.29</b>	<b>30,209,725.45</b>

*\*\*Sumber: Semua PBT*

# Lampiran 1

**Carta Alir 1 : 'Prosedur Pemeriksaan, Penyeliaan Dan Pemantauan Kerja-Kerja Pembersihan Awam'**

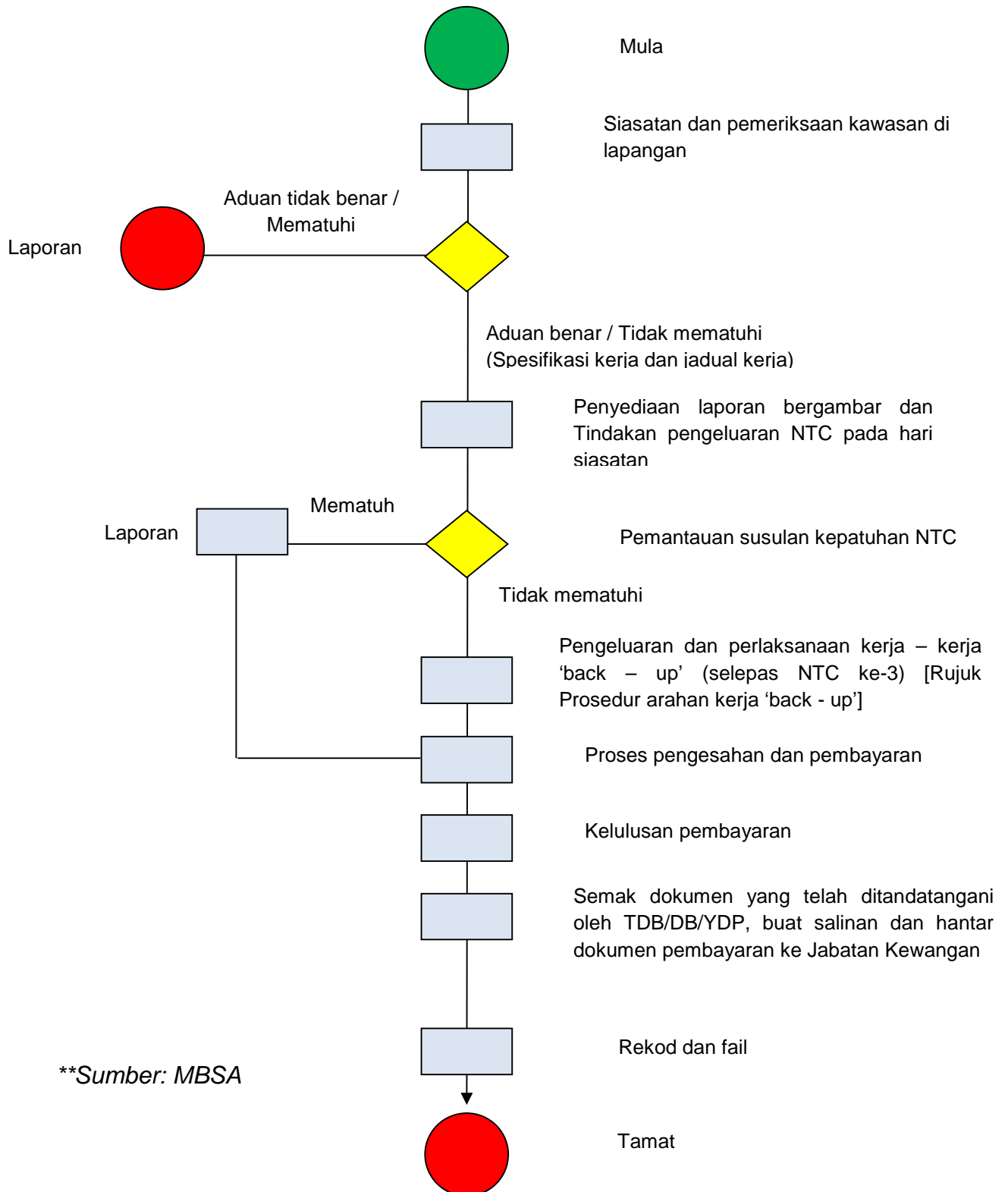

\*\*Sumber: MBSA

**PERTANYAAN–PERTANYAAN MULUT DARIPADA  
Y.B. DATO' HAJI AMIRUDDIN BIN SETRO  
(JERAM)**

**TAJUK: PEMBANGUNAN DI KAWASAN BEKAS KEDAI TERBAKAR DI JALAN  
SASARAN PEKAN SUNGAI BULOH.**

325. Bertanya kepada Y.A.B. Menteri Besar:

- a) Apakah Kerajaan Negeri mempunyai cadangan untuk membangunkan semula kawasan tapak kedai yang terbakar di Jalan Sasaran Pekan Sungai Buluh?
- b) Jika ada pembangunan semula, bilakah ia akan dilaksanakan?
- c) Apakah mangsa-mangsa kebakaran yang telah berniaga dan bertapak lama di kawasan berkenaan akan diberi tawaran untuk memiliki atau menyewa?

**JAWAPAN:**

- a) Pihak Majlis tidak bercadang untuk membangunkan semula tapak kedai yang terbakar tersebut. Majlis akan mengemukakan permohonan untukewartakan tapak tersebut sebagai kawasan lapang awam kerana tapak tersebut berada dalam kawasan rezab sungai yang mana sepatutnya berada dalam keadaan dan lapang dan boleh dibangunkan untuk tujuan taman awam.
- b) Taman awam akan dibina secara gotong-royong bersama-sama dengan penduduk Sungai Buloh, Pertubuhan Bukan Kerajaan (NGO) dan agensi-agensi kerajaan yang berkaitan dengan pemeliharaan sungai. Pelaksanaan ini akan dibuat secara berterusan dalam tahun 2014 dan tahun 2015.
- c) Kawasan bekas tapak kedai terbakar ini tidak akan disediakan untuk aktiviti perniagaan. Peniaga awal di sini pernah ditawarkan untuk membeli lot-lot kedai berhampiran. Mereka juga pernah ditawarkan untuk menyewa ruang perniagaan di Bazar Sungai Buloh berhadapan dengan lokasi ini.

**PERTANYAAN-PERTANYAAN MULUT DARIPADA  
Y.B. DATUK ROSNI BINTI SOHAR  
(HULU BERNAM)**

**TAJUK: TABUNG PEMBERDAYAAN WANITA**

326. Tabung Pernerdayaan Wanita Selangor diperuntukkan sebanyak RM50 juta untuk 12 bidang fokus

Bertanya kepada Y.A.B Dato' Menteri Besar:

- a) Berapakah jumlah perbelanjaan diperuntukkan untuk setiap satu bidang?
- b) Berapakah jumlah permohonan yang diterima setakat ini mengikut DUN?
- c) Bagaimanakah pihak kerajaan negeri memaklumkan tabung ini kepada rakyat Selangor?

**JAWAPAN:**

- a) Jumlah Perbelanjaan yang diperuntukkan untuk setiap satu bidang adalah seperti berikut:-

<b>Bil</b>	<b>Bidang / Fokus</b>	<b>RM (Setahun)</b>
1.	Ekonomi	300,000.00
2.	Pekerjaan dan Sektor Informal	80,000.00
3.	Pendidikan dan Latihan	70,000.00
4.	Politik dan Pembuatan Keputusan	100,000.00
5.	Sosial, Budaya dan Agama	100,000.00
6.	Keluarga	70,000.00
7.	Kesihatan	70,000.00
8.	Sukan dan Rekreasi	100,000.00
9.	Melonjak Daya Upaya Wanita Intelektual dan Profesional	100,000.00
10.	Pengarus Utamaan Gander dan Budget Gander	70,000.00
11.	Teknologi, sains dan Alam Sekitar	80,000.00
12.	Hak, Keselamatan dan Undang-undang	80,000.00
<b>Jumlah Keseluruhan</b>		<b>1,220,000.00</b>

- b) Sehingga kini belum ada permohonan peruntukan yang diterima daripada DUN.
- c) Pihak Kerajaan Negeri mewarwarkan berhubung tabung ini kepada rakyat Selangor melalui pelbagai medium yang mana di antaranya adalah melalui manifesto kerajaan negeri. Selain daripada itu, hebahan akan dibuat melalui media cetak dan elektronik milik kerajaan negeri seperti melalui laman Web Kerajaan Negeri, TV Selangor, SelangorKini dan *Elektronik Billboard* .

**PERTANYAAN-PERTANYAAN MULUT DARIPADA  
Y.B TUAN HAJI SULAIMAN BIN HAJI ABDUL RAZAK  
(PERMATANG)**

**TAJUK : MASALAH DENGGI DI NEGERI SELANGOR**

327. Bertanya kepada Y.A.B. Dato' Menteri Besar :

- a) Berapakah jumlah kes denggi di Negeri Selangor bagi tahun 2013-2014?
- b) Nyatakan kawasan utama yang terlibat dalam dan pecahan jumlah kes denggi ini?
- c) Apakah langkah-langkah yang telah diambil oleh Kerajaan Negeri bagi mengatasi masalah ini?

**JAWAPAN:**

- a) Berikut adalah data bagi jumlah kes denggi di Negeri Selangor bagi tahun 2013 – 2014.

**Jumlah kes Denggi 2013: 23, 852 kes**

**Jumlah Kes denggi 2014 sehingga 15 Mac 2014: 12, 073 kes**

- b) Berikut adalah data bagi jumlah kes denggi berdasarkan pecahan daerah

**Pecahan mengikut daerah adalah seperti berikut:**

<b>DAERAH</b>	<b>JUMLAH KES (2013)</b>	<b>JUMLAH KES (sehingga 15 Mac 2014)</b>
<b>PETALING</b>	9,600	5110
<b>HULU LANGAT</b>	6,371	3261
<b>GOMBAK</b>	3,326	1339
<b>KLANG</b>	2,645	1800
<b>SEPANG</b>	663	80



<b>HULU SELANGOR</b>	480	114
<b>KUALA SELANGOR</b>	304	104
<b>KUALA LANGAT</b>	288	197
<b>SABAK BERNAM</b>	175	68
<b>TOTAL</b>	<b>23,852</b>	<b>12, 073</b>

- c) Antara langkah- langkah yang telah diambil:
- i. Penekanan kepada **masyarakat serta agensi/ badan yang berkaitan** tentang **pencegahan jangkitan denggi** melalui konsep '**Kebersihan Setiap Hari, Setiap Masa & Di Mana Jua** ("Everyday Cleanliness, Everytime, Everywhere") .
  - ii. Penubuhan skuad denggi dan pasukan **COMBI ('Communication For Behavioral Impact')** dikalangan persatuan penduduk, agensi kerajaan, agensi swasta dan pertubuhan bukan kerajaan untuk mempertingkatkan penglibatan masyarakat tempatan dalam aktiviti pencegahan dan kawalan denggi seperti 'gotong-royong', pemeriksaan rumah untuk tempat pembiakan nyamuk Aedes dan pembuangan sampah secara teratur.
  - iii. Melaksanakan **Mesyuarat Mingguan Jawatankuasa Wabak Denggi Daerah**, yang dipengerusikan oleh Pegawai Daerah. Ia diadakan di semua daerah yang mengalami wabak denggi dengan tujuan utama mesyuarat adalah untuk meningkatkan koordinasi/peranan pelbagai agensi kerajaan/ bukan kerajaan/ NGO dan persatuan penduduk untuk mengatasi facto risiko pembiakan nyamuk Aedes di lokaliti wabak denggi. Disamping itu, di peringkat Kerajaan Negeri **Mesyuarat Wabak Denggi Mingguan** (Dipengerusikan oleh Dato' Teng) dilaksana bagi merencana serta memantau aktiviti kawalan denggi serta pencegahan oleh Pihak Berkuasa Tempatan.
  - iv. Menjalankan langkah-langkah **kawalan denggi**, seperti semburan kabus dan larvisiding apabila kes denggi dilaporkan oleh klinik/ hospital kerajaan & swasta.

- v. Melaksana **Program Khas Denggi** di kawasan tumpuan awam, premis termasuk sekolah/ IPTA/IPTS untuk memberi kesedaran serta memastikan tiada pembiakan nyamuk Aedes di semua premis yang terlibat.
- vi. **Penguatkuasaan undang-undang**, dengan kompaun minima RM 500, terhadap semua premis yang dikesan positif untuk pembiakan nyamuk Aedes. Ini juga termasuk penutupan tapak binaan yang didapati positif untuk pembiakan nyamuk Aedes.

**PERTANYAAN-PERTANYAAN MULUT DARIPADA  
Y.B. TUAN MAT NADZARI BIN AHMAD DAHLAN  
(BATANG KALI)**

**TAJUK : KAWASAN NIAGA UPTOWN**

328. Kerajaan negeri telah mewujudkan kawasan-kawasan niaga *uptown* khususnya di kawasan bandar.

Bertanya kepada Y.A.B. Dato' Menteri Besar:

- a) Apakah konsep kawasan niaga *uptown* ini?
- b) Nyatakan jumlah dan lokasi kawasan niaga *uptown* yang telah diwujudkan?
- c) Apakah kerajaan negeri mempunyai mekanisme kawalan harga barang di kawasan niaga *uptown* ini? ini?

**JAWAPAN:**

- a) Jumlah keseluruhan *uptown* di Negeri Selangor adalah sebanyak 9. Daripada jumlah tersebut 3 sudah tidak beroperasi lagi, baru-baru ini Majlis Daerah Kuala Selangor telah meluluskan permohonan mewujudkan *uptown* di Pusat Perdagangan Alam Jaya. Daripada jumlah-jumlah di atas hanya 1 sahaja yang diuruskan oleh Jawatankuasa Tetap Pembangunan Usahawan. Konsep kawasan niaga *uptown* ialah, Kerajaan melantik Agensi Pelaksana untuk mengurus, menyelenggara, menjaga keselamatan dan menjalankan aktiviti-aktiviti di Kompleks Muhibbah (Uptown) Seksyen 24, Shah Alam. Agensi pelaksana melalui organisasinya yang tersendiri akan merancang bagi memberi peluang kepada para peniaga kecil untuk memasarkan barangan mereka, memperbaiki taraf usahawan Bumiputera ke tahap yang lebih tinggi.
- b) Kerajaan Negeri dengan kerjasama Majlis Bandaraya Shah Alam (MBSA) dan Perbadanan Kemajuan Negeri Selangor (PKNS) hanya mewujudkan satu (1) Uptown sahaja iaitu Uptown Shah Alam yang lokasinya adalah di Kompleks Muhibbah Seksyen 24 Shah Alam.
- c) Peniaga Uptown Shah Alam dan mana-mana peniaga seluruh Malaysia adalah tertakluk kepada Dasar-dasar, Akta-akta, garis panduan dan peraturan-peraturan oleh Kementerian Perdagangan Dalam Negeri, Koperasi dan Kepenggunaan.

**PERTANYAAN-PERTANYAAN MULUT DARIPADA  
Y.B. DATO' HAJI MOHD SHAMSUDIN BIN LIAS  
(SUNGAI BURONG)**

**TAJUK : PERBELANJAAN PERUNTUKAN MARRIS**

329. Bertanya kepada Y.A.B. Dato' Menteri Besar:-

- a) Berapakah perbelanjaan peruntukan MARRIS Negeri Selangor mengikut kawasan Pihak Berkuasa Tempatan (PBT) dalam tahun 2013 ?
- b) Adakah kerajaan negeri sedar terdapat jalan-jalan yang ditampal di bawah peruntukan MARRIS amat tidak memuaskan, apakah sebabnya ?
- c) Sejauh manakah tindakan yang diambil untuk memastikan penyenggaraan jalan yang ditampal tidak mudah rosak ?

**JAWAPAN:**

- a) Perbelanjaan peruntukan MARRIS kepada PBT pada Tahun 2013 adalah seperti berikut:-

<b>PIHAK BERKUASA TEMPATAN</b>	<b>PERUNTUKAN (RM)</b>	<b>PERBELANJAAN (RM)</b>
<b>Majlis Bandaraya Shah Alam</b>	15,816,789.20	9,246,499.00
<b>Majlis Bandaraya Petaling Jaya</b>	21,625,738.25	19,216,769.18
<b>Majlis Perbandaran Subang Jaya</b>	13,420,744.30	10,327,005.25
<b>Majlis Perbandaran Ampang Jaya</b>	16,501,729.90	15,671,230.30
<b>Majlis Perbandaran Kajang</b>	20,072,734.60	16,498,254.50
<b>Majlis Perbandaran Selayang</b>	18,774,667.90	16,438,833.77

<b>PIHAK BERKUASA TEMPATAN</b>	<b>PERUNTUKAN (RM)</b>	<b>PERBELANJAAN (RM)</b>
<b>Majlis Perbandaran Klang</b>	28,966,178.80	27,012,831.50
<b>Majlis Perbandaran Sepang</b>	7,255,630.35	6,262,130.75
<b>Majlis Daerah Kuala Selangor</b>	17,101,815.50	13,675,460.80
<b>Majlis Daerah Kuala Langat</b>	15,604,707.75	14,309,492.70
<b>Majlis Daerah Hulu Selangor</b>	10,640,479.70	9,817,173.00
<b>Majlis Daerah Sabak Bernam</b>	12,881,692.70	7,097,007.76
<b>JUMLAH</b>	<b>198,662,908.95</b>	<b>165,572,688.51</b>

- b) Kerajaan Negeri berpandangan kebanyakan jalan yang ditampal sewajarnya dilaksanakan secara *heavy patching* ataupun *rehabilitasi* jalan dan kebanyakan kontraktor yang melaksanakan kerja juga kurang memuaskan.

Antara punca-punca yang menyebabkan kualiti tampalan jalan tersebut tidak memuaskan adalah kemungkinan pihak yang bertanggungjawab dalam menjalankan kerja-kerja di tapak tidak membersihkan jalan-jalan yang hendak ditampal tersebut daripada bendasing dengan sempurna seperti yang ditetapkan oleh pegawai penguasa, lapisan/semburan *tack coat* yang bertujuan untuk melekatkan premix dengan permukaan jalan yang tidak mengikut spesifikasi, suhu premix semasa penurapan dan pemadatan tidak mengikut suhu yang dibenarkan, premix mungkin tidak dipadatkan dan diratakan sehingga memuaskan.

Selain daripada itu, perubahan cuaca (hujan) semasa atau selepas kerja-kerja tampalan juga merupakan salah satu punca tampalan jalan tersebut tidak

memuaskan dan tidak tahan lama. Ini kerana ia mampu melemahkan struktur turapan yang telah dijalankan.

- c) Jabatan atau Agensi Pelaksana akan terus memantau dan menyelia kerja-kerja yang dijalankan bagi memastikan mutu dan kualiti bahan dan kerja yang dilaksanakan adalah seperti yang ditetapkan di dalam kontrak dan mengikut spesifikasi yang ditetapkan oleh pegawai penguasa.

Jika didapati kontraktor tersebut tidak menjalankan kerja dengan memuaskan tanpa sebab yang munasabah, Jabatan atau Agensi Pelaksana akan mengeluarkan *noncompliance report*.

**PERTANYAAN-PERTANYAAN MULUT DARIPADA  
Y.B. TUAN SHAHRUM BIN MOHD SHARIF  
(DENGKIL)**

**TAJUK : PREMIS PERJUDIAN HARAM**

330. Bertanya kepada Y.A.B. Dato' Menteri Besar:

- a) Nyatakan statistik terkini jumlah pusat judi haram berdasarkan bancian mengikut PBT?
- b) Nyatakan statistik jumlah operasi, lot disita dan kompaun yang dikenakan mengikut PBT?
- c) Apakah mekanisme kawalan dan pemantauan untuk memastikan pusat yang telah disita tidak akan dibuka kembali?

**JAWAPAN:**

- a) Jumlah pusat judi haram yang dikenal pasti berdasarkan bancian mengikut PBT adalah seperti berikut:-

<b>Bil.</b>	<b>PBT</b>	<b>Jumlah Pusat Judi haram</b>
1.	MBSA	98
2.	MBPJ	362
3.	MPK	85
4.	MPSJ	350
5.	MPKj	2
6.	MPS	50
7.	MPSp	11
8.	MPAJ	11
9.	MDKL	Tiada Pusat Judi Haram
10.	MDKS	5
11.	MDSB	19
12.	MDHS	17
<b>Jumlah</b>		<b>1010</b>

*\*\*Sumber: Semua PBT*

- b) Jumlah operasi, lot disita dan kompaun yang dikenakan adalah seperti berikut:-

<b>BIL.</b>	<b>PBT</b>	<b>OPERASI</b>	<b>LOT DISITA</b>	<b>KOMPAUN</b>
1.	MBSA	170	98	70
2.	MBPJ	291	232	15
3.	MPK	19	94	0
4.	MPSJ	52	52	60
5.	MPKj	2	2	0
6.	MPS	28	196	80
7.	MPSp	7	7	7
8.	MPAJ	11	11	40
9.	MDKL	9	0	0
10.	MDKS	5	0	2
11.	MDSB	72	8	62
12.	MDHS	5	9	0
	<b>JUMLAH</b>	<b>671</b>	<b>709</b>	<b>336</b>

*\*\*Sumber: Semua PBT*

- c) Antara mekanisme yang dilaksanakan adalah pemantauan dan operasi berterusan ke atas pusat-pusat siber dan kafe siber. Di samping itu, PBT juga mengadakan operasi-operasi bersepadu yang melibatkan agensi-agensi luar seperti Polis DiRaja Malaysia (PDRM) dan Agensi Anti Dadah Kebangsaan (AADK) serta lain-lain agensi yang terlibat. PBT juga akan menyita barang-barang seperti komputer yang diperolehi dari pusat-pusat siber yang tidak sah.



**PERTANYAAN-PERTANYAAN MULUT DARIPADA  
Y.B. TUAN JAKIRAN BIN JACOMAH  
(BUKIT MELAWATI)**

**TAJUK: DEWAN ORANG RAMAI DAN BALAI RAYA**

331. Bertanya kepada YAB. Dato' Menteri Besar :

- a) Senaraikan dewan orang ramai dan balai raya yang terdapat di Selangor mengikut daerah, PBT, Parlimen dan DUN?
- b) Apakah prosedur permohonan untuk menggunakan kemudahan dewan orang ramai dan balai raya?
- c) Apakah faktor-faktor yang membolehkan permohonan ditolak?

**JAWAPAN:**

- a) Senarai Dewan Orang Ramai & Balai Raya yang terdapat di Selangor mengikut PBT

<b>Bil.</b>	<b>Pihak Berkuasa Tempatan (PBT)</b>	<b>Bilangan Dewan Orang Ramai &amp; Balai Raya</b>	<b>Senarai</b>
1.	Majlis Bandaraya Shah Alam (MBSA)	58	Lampiran A
2.	Majlis Bandaraya Petaling Jaya (MBPJ)	30	Lampiran B
3.	Majlis Perbandaran Klang (MPK)	25	Lampiran C
4.	Majlis Perbandaran Ampang Jaya (MPAJ)	109	Lampiran D
5.	Majlis Perbandaran Subang Jaya (MPSJ)	53	Lampiran E
6.	Majlis Perbandaran Selayang (MPS)	14	Lampiran F

7.	Majlis Perbandaran Kajang (MPKj)	18	Lampiran G
8.	Majlis Perbandaran Sepang (MPSp)	8	Lampiran H
9.	Majlis Daerah Kuala Langat (MDKL)	8	Lampiran I
10.	Majlis Daerah Kuala Selangor (MDKS)	41	Lampiran J
11	Majlis Daerah Hulu Selangor (MDHS)	15	Lampiran K
5.	Majlis Daerah Sabak Bernam (MDSB)	25	Lampiran L

- b) Terdapat 2 prosedur permohonan untuk menggunakan kemudahan dewan orang ramai dan balai raya iaitu:
- i) tempahan secara atas talian (*online*) iaitu pemohon boleh membuat tempahan kemudahan yang disediakan pada bila-bila masa; dan
  - ii) tempahan secara manual iaitu pemohon boleh datang sendiri ke kaunter cawangan mahupun ke ibu pejabat untuk membuat tempahan dan bayaran deposit.

Penerimaan tempahan adalah secara '*first come first serve basis*'. Namun demikian, terdapat juga kemudahan seperti Balai Masyarakat di sesetengah PBT yang diuruskan oleh pihak Jawatankuasa Penduduk (JKP) setiap zon berkaitan.

- c) Terdapat beberapa faktor yang menyebabkan permohonan ditolak antaranya:
- i) jika terdapat kerosakan di dewan orang ramai atau balai raya seperti kerosakan bumbung mahupun peralatan elektrik;
  - ii) jika terdapat pertindihan dengan permohonan lain. Oleh itu, pemohon yang awal akan dapat menggunakan kemudahan yang telah ditempah;
  - iii) jika terdapat keperluan untuk kegunaan rasmi seperti oleh PBT, Jawatankuasa Penduduk (JKP), Kerajaan Negeri (SUK) atau Kerajaan Pusat;

- iv) jika terdapat bencana alam yang memerlukan ianya digunakan sebagai penempatan sementara seperti banjir atau tanah runtuh; dan
- v) jika terdapat kerja-kerja pembaikan yang memerlukan masa seperti kerja mengecat dan membaiki bumbung.

**MAJLIS BANDARAYA SHAH ALAM (MBSA)****SENARAI DEWAN BESAR MBSA (SERBAGUNA)**

<b>BIL</b>	<b>NAMA DEWAN</b>	<b>LOKASI</b>	<b>SEKSYEN</b>
1.	Dewan Cempaka	Jalan Durian 4/1	4
2.	Dewan Mawar	Lot, 2 Jalan Mar Mar Tiga, 7/30C	7
3.	Dewan Melati (7A)	No 3, Jalan Plumbum 7/98, Fasa 3C	7
4.	Dewan Melur (7B)	Jalan Ambar 7/16	7
5.	Dewan Kiambang (7C)	Jalan Platinum 7/58	7
6.	Dewan 7/100 (7D)	Jalan Plumbum 7/100A	7
7.	Dewan Jenjarum	Jalan Tarian 11/2	11
8.	Dewan MBSA	Lot 11, Jln Sepak Raga 13/13	13
9.	Dewan Kekwa	No 1 Jalan Jenulung 17/21	17
10.	Dewan Tanjung	Jalan Gelora 19/46	19
11.	Dewan Teratai	Jalan Gelora 19/46	19
12.	Dewan Alamanda	Jalan Singa 20/1	20
13.	Dewan MBSA	No.2 Jalan Tarif 23/8, Fasa 1A	23
14.	Dewan Dahlia	No.1 Jalan Petola 24/8	24
15.	Dewan Kemunting	Jalan Tenang 25/54	25
16.	Dewan Komuniti MBSA	No.33 Jalan Tokoh 25/28	25
17.	Dewan Seroja	Jalan Selayang 27/27A	27
18.	Dewan Kenanga	Jalan Dengkil 28/21	28
19.	Dewan Bunga Kantan	Kampung Jalan Kebun	30
20.	Dewan Oncidium	No.1 Jalan Oncidium 31/67	31
21.	Dewan MBSA (Liparis)	Jalan Liparis 31/148	31
22.	Dewan MBSA (Eria)	No.2A, Jln Anggerik Eria 31/111, Kota Kemuning	31
23.	Dewan MBSA (Tania)	No.5, Jalan Anggerik Tabia 31/123, Kota Kemuning	31
24.	Dewan Tulip	Kampung Bukit Naga	32
25.	Dewan Jati	Lot 15593 Kampung Sungai Kandis	36
26.	Dewan MBSA	No.2, Jalan Kurator U1/61	U1
27.	Dewan Bunga Kertas	Jalan Opera H U2/H, TTDI Jaya	U2
28.	Dewan MBSA	Jalan Nova U5/45	U5
29.	Dewan Rozel	Pekan Subang, Kampung Baru Subang	U6
30.	Dewan Siantan	Kampung Melayu Subang	U6

31.	Dewan MBSA	Jalan Andang U8/18	U8
32.	Dewan Jasmin	No 15A, Jalan Arca U8/80 Bukit Jelutong	U8
33.	Dewan MBSA	No.3 Jalan Pulau Lumut U10/68	U10
34.	Dewan MBSA	No.4 Jalan Pegaga U12/5	U12
35.	Dewan Seraya	No.15 Jalan Setia Impian U13/4S	U13
36.	Dewan MBSA	No.3 Jalan Setia Damai U13/15F	U13
37.	Dewan Pudina	No.2 Jalan Metafasa U16/1	U16
38.	Dewan Raflesia	No.2 Jalan Metafasa, Seksyen U16/4	U16
39.	Dewan MBSA	Kampung Paya Jaras	U19
40.	Dewan MBSA	Jalan Welfare, Kampung Baru Sungai Buloh	U19
41.	Dewan Meranti	Jalan 1D, Fasa 1, Bandar Baru Sg Buloh	U20

### SENARAI DEWAN KECIL MBSA (SERBAGUNA)

BIL	NAMA DEWAN	LOKASI	SEKSYEN
1.	Dewan Angsana	No.8 Jalan Liku 8/1	8
2.	Dewan Jati	Jalan 16/2	16
3.	Dewan Merbau 17B	Jalan Senangin 17/2	17
4.	Dewan Pinang	No.6 Jalan Pinang Siri 18/3	18
5.	Dewan Meranti 19A	Jalan Cangkul 19/3	19
6.	Dewan Kempas 19B	Jalan Nelayan 19/15	19
7.	Dewan Beringin 24A	No.5 Jalan Bayam Merah 24/2	24
8.	Dewan Cengal 24B	No.5 Jalan Cili Hijau 24/27	24
9.	Dewan Delima 25A	Jalan Sabar 25/83	25
10.	Dewan Kerayung 25B	Jalan Abadi 25/58	25
11.	Dewan Pulai 27A	Jalan Sungai Gapis 27/71	27
12.	Dewan Cendana 27B	Jalan Beranang Satu 27/14A	27
13.	Dewan Resak	Jalan SP 2/13 Taman Subang Perdana	U3
14.	Dewan Nilam	No.5, Jalan U5/9, Bandar Pinggiran Subang	U5
15.	Dewan MBSA	No.2, Jalan Uranus U5/127, Bandar Pinggiran Subang	U5
16.	Dewan Jelutong	Jalan Alfa U6/2 Taman Subang Permai	U6
17.	Dewan Palma	Lot 3719 Jalan Public	U19

**LAMPIRAN B****MAJLIS BANDARAYA PETALING JAYA (MBPJ)**

<b>BIL</b>	<b>DEWAN SERBAGUNA / BALAIRAYA / KOMPLEKS SUKAN</b>
1	Dewan PJS 4/19, Taman Indah Jaya
2	Dewan PJS 2C/6, Taman Dato' Harun
3	Balairaya PJS 2C/11G, Taman Sri Medan
4	Balairaya PJS 2C/5, Flat PKNS Taman Dato' Harun
5	Dewan PJS 10/1, Taman Dato' Hormat
6	Balairaya PJS 2D/11, Taman Medan
7	Balairaya PJS 6/01, Kampung Lindungan
8	Dewan PJS 6/3B, Kampung Lindungan
9	Balairaya Taman Sri Manja
10	Balairaya Jalan 51A/230
11	Balairaya Jalan 4/46, Kuarters MBPJ
12	Balairaya Sek. 17/1, Petaling Jaya
13	Balairaya SS 3/39, Selera Sukom
14	Dewan Seri Setia, Sungai Way
15	Balairaya Kg Chempaka Jln PJU 1/34
16	Balairaya Kg Sg Kayu Ara, Jalan Teratai, PJU6
17	Dewan PJS 1/35, Petaling Utama
18	Dewan Sek. 5/46, Gasing Indah
19	Dewan Jalan Medan 12
20	Dewan SS 7/28, Kelana Indah
21	Dewan SS 5A/15, Taman Kelana Jaya
22	Dewan Sri Damansara, Persiaran Perdana
23	Dewan Persiaran Mahogani, SD 1/3
24	Dewan SS 3/14, Taman Sentosa
25	Dewan SS 21/9, Damansara Utama
26	Dewan SS 1/19, Kampung Tunku
27	Dewan Jalan 51A/227
28	Dewan Kota Damansara
29	Dewan Bandar Utama
30	Dewan D' Kelana, Kelana Jaya

**LAMPIRAN C****MAJLIS PERBANDARAN KLANG**

<b>BIL</b>	<b>SENARAI DEWAN</b>	<b>ALAMAT</b>
1.	DEWAN HAMZAH	JALAN PERBANDARAN 41675 KLANG
2.	DEWAN SRI ANDALAS	JALAN TUN ABDUL RAZAK 41200 KLANG
3.	DEWAN KOMPLEKS SUKAN	JALAN RAJA LUMU 42000 PELABUHAN KLANG
4.	DEWAN TELUK PULAI	JALAN SERAMPANG 3 TAMAN SINARAN 41100 KLANG
5.	DEWAN PANDAMARAN JAYA	JALAN PANDAMARAN JAYA 7 4200 PELABUHAN KLANG
6.	DEWAN PELABUHAN KLANG	JALAN PEKELILING 4200 PELABUHAN KLANG
7.	DEWAN BANDAR SULTAN SULEIMAN	LEBUH SULTAN ABD SAMAD BDR SULTAN SULEIMAN 42000 PELABUHAN KLANG
8.	DEWAN ENG ANN	JALAN SERINDIT 10, TAMAN BUKIT RAJA 41150 KLANG
9.	DEWAN TAMAN SENTOSA	OFF JALAN SG JATI TAMAN SENTOSA 41200 KLANG
10.	DEWAN BERKELEY	LEBUH RAJAWALI TMN BERKELEY 41000 KLANG
11.	DEWAN AHMAD RAZALI	JALAN HAJI SIRAT BATU 4 41200 KLANG
12.	DEWAN MERU	JALAN BUKIT KAPAR 42200 MERU
13.	DEWAN KG PENDAMAR	JALAN DAMAR 14, KG PENDAMAR 41200 KLANG
14.	DEWAN KG IDAMAN	JALAN IDAMAN 12, KG IDMAAN 42000 KLANG
15.	DEWAN KG RAJA UDA	LORONG MELIKAI 4, KG RAJA UDA 42000 PELABUHAN KLANG
16.	DEWAN BUKIT KERAYONG	JLN KERAYONG 7, TAMAN SERI KERAYONG 42200 KAPAR
17.	DEWAN KLANG JAYA	JALAN SELAMPIT 26, TAMAN KLANG JAYA 41200 KLANG
18.	DEWAN SG PINANG	JALAN LABIS 100 SG PINANG 41400 KLANG

19.	DEWAN KG KUANTAN	JALAN BUKIT KUDA 41000 KLANG
20.	DEWAN TELUK GONG	KG HAMID TUAH 42000 PELABUHAN KLANG
21.	DEWAN BUKIT TINGGI 2	LORONG BATU NILAM 17D BANDAR BUKIT ITNGGI 41200 KLANG
22.	DEWAN TAMAN PENDAMAR INDAH 2	LEBUH DAMAR MERAH TAMAN PENDAMAR INDAH 2 42000 PELABUHAN KLANG
23.	DEWAN D'ANJUNG TELUK PULAI	KG SUNGAI UDANG 41100 KLANG
24.	DEWAN BUKIT TINGGI BATU NILAM 34	JALAN BATU NILAM 34, BANDAR BUKIT TINGGI 43000 KLANG
25.	DEWAN BUKIT TINGGI BATU NILAM 15	JALAN BATU NILAM 15, 43000 KLANG SELANGOR



**LAMPIRAN D****MAJLIS PERBANDARAN AMPANG JAYA (MPAJ)**

Jumlah dewan mengikut DUN adalah:

<b>BIL</b>	<b>DUN</b>	<b>JUMLAH DEWAN</b>
1	HULU KELANG	29
2	LEMBAH JAYA	26
3	BUKIT ANTARABANGSA	10
4	CEMPAKA	24
5	TERATAI	20
<b>JUMLAH</b>		<b>109</b>

**SENARAI DEWAN JKP MENGIKUT DUN**

<b>BIL</b>	<b>LOKASI</b>	<b>JENIS BANGUNAN</b>	<b>ZON JKP</b>	<b>DUN</b>
1	Jalan E5, Taman Melawati(Dewan Besar)	Pejabat Ahli Majlis	1	<b>HULU KELANG</b>
2	Jalan E5, Taman Melawati(Dewan Kecil)	Dewan Orang Ramai	1	<b>HULU KELANG</b>
3	Jalan J10, Taman Melawati	Dewan Orang Ramai	1	<b>HULU KELANG</b>
4	Jln P1, Tmn Melawati	Dewan Orang Ramai	1	<b>HULU KELANG</b>
5	Jalan Rusa, Kg Klang Gate	Dewan Orang Ramai	1	<b>HULU KELANG</b>

<b>BIL</b>	<b>LOKASI</b>	<b>JENIS BANGUNAN</b>	<b>ZON JKP</b>	<b>DUN</b>
6	Jalan Permata 16, Tmn Permata	Pusat Khidmat Sosial Setempat	2	<b>HULU KELANG</b>
7	Jalan Permata 4, Tmn Permata	Dewan Orang Ramai	2	<b>HULU KELANG</b>

<b>BIL</b>	<b>LOKASI</b>	<b>JENIS BANGUNAN</b>	<b>ZON JKP</b>	<b>DUN</b>
8	Pangsapuri PKNS, Jln AU 1A/1	Dewan Orang Ramai	3	<b>HULU KELANG</b>
9	Jalan AU 2A/10, Sri Keramat	Dewan Orang Ramai	3	<b>HULU KELANG</b>
10	Jalan AU 2A, Sri Keramat	Dewan Orang Ramai	3	<b>HULU KELANG</b>
11	Jalan AU 3/1, Desa Keramat	Dewan Orang Ramai	3	<b>HULU KELANG</b>
12	Jalan AU 3/1, Desa Keramat	Dewan Orang Ramai	3	<b>HULU KELANG</b>
13	Jln AU 4/6, Sri Keramat Tengah	Dewan Orang Ramai	3	<b>HULU KELANG</b>
14	Jln AU 5C/10, Lembah Keramat	Dewan Orang Ramai	3	<b>HULU KELANG</b>
15	Jln AU 1B/1, Keramat Permai	Dewan Dato' Ahmad Bujang	3	<b>HULU KELANG</b>
16	Jln AU 1B/1, Keramat Permai	Dewan Orang Ramai	3	<b>HULU KELANG</b>
17	Jalan AU 1B/1	Dewan Badminton	3	<b>HULU KELANG</b>
18	Jln AU 1C/3, Keramat Permai	Dewan Orang Ramai	3	<b>HULU KELANG</b>
19	Kg Kuala Ampang	Dewan JKKK	3	<b>HULU KELANG</b>
20	Kg Kuala Ampang	Dewan Persatuan	3	<b>HULU KELANG</b>
21	Rumah Pangsa UTM Jln AU3 / 1	Dewan Orang Ramai	3	<b>HULU KELANG</b>
22	Jalan AU 4/6	Dewan Persatuan Silat	3	<b>HULU KELANG</b>
23	Jalan AU 1A/1	Dewan Orang Ramai	3	<b>HULU KELANG</b>
24	Padang Flat Colombia	Balai Raya	3	<b>HULU KELANG</b>
25	Jalan AU 4/5	Dewan Persatuan Penduduk AU4	3	<b>HULU KELANG</b>
26	Jalan AU 5D/11	Dewan Orang Ramai	3	<b>HULU KELANG</b>
27	Jalan AU 5C/1	Dewan Orang Ramai	3	<b>HULU KELANG</b>

<b>BIL</b>	<b>LOKASI</b>	<b>JENIS BANGUNAN</b>	<b>ZON JKP</b>	<b>DUN</b>
28	Kg Sungai Sering	Dewan Ramli Ahmad	4	<b>HULU KELANG</b>
29	Kg Sungai Sering	Dewan Orang Ramai	4	<b>HULU KELANG</b>

<b>BIL</b>	<b>LOKASI</b>	<b>JENIS BANGUNAN</b>	<b>ZON JKP</b>	<b>DUN</b>
30	Tmn Bukit Mulia	Dewan	5	<b>BKT ANTARA BANGSA</b>

<b>BIL</b>	<b>LOKASI</b>	<b>JENIS BANGUNAN</b>	<b>ZON JKP</b>	<b>DUN</b>
31	Kg. Baru Ampang/Pekan Ampang	Dewan Komuniti MPAJ	8	<b>LEMBAH JAYA</b>
32	Jalan 7A, Kg Baru Ampang	Pusat Perkhidmatan JKKK	8	<b>LEMBAH JAYA</b>

<b>BIL</b>	<b>LOKASI</b>	<b>JENIS BANGUNAN</b>	<b>ZON JKP</b>	<b>DUN</b>
33	Jln Rasmi 9, Tmn Rasmi Jaya	Dewan Orang Ramai	9	<b>BKT ANTARA BANGSA</b>
34	Jln Kempas, Kg Melayu Ampang	Dewan Orang Ramai	9	<b>BKT ANTARA BANGSA</b>
35	Jln Kempas, Kg Melayu Ampang	Pusat Operasi Rela	9	<b>BKT ANTARA BANGSA</b>
36	Jln Kempas, Kg Melayu Ampang	Pusat Hemodialisis	9	<b>BKT ANTARA BANGSA</b>
37	Jln 13A, Kg Melayu Ampang Sri Tanjung	Dewan Orang Ramai	9	<b>BKT ANTARA BANGSA</b>
38	Jln 4, Kg Melayu Ampang Tambahan	Dewan Orang Ramai	9	<b>BKT ANTARA BANGSA</b>
39	Kg Seri melor	Dewan Dato' Mufti Shuib	9	<b>BKT ANTARA BANGSA</b>
40	Tmn Ampang Jaya	Dewan Orang Ramai	9	<b>BKT ANTARA BANGSA</b>
41	Tmn Dato' Ahmad Razali	Dewan Orang Ramai	9	<b>BKT ANTARA BANGSA</b>

<b>BIL</b>	<b>LOKASI</b>	<b>JENIS BANGUNAN</b>	<b>ZON JKP</b>	<b>DUN</b>
42	Tmn Rasmi Jaya/Ampang Indah	Dewan Orang Ramai	10	<b>LEMBAH JAYA</b>
43	Jalan Indah 4/5, Taman Ampang Indah	Dewan Orang Ramai	10	<b>LEMBAH JAYA</b>
44	Tmn Bukit Indah	Dewan Orang Ramai	10	<b>LEMBAH JAYA</b>

<b>BIL</b>	<b>LOKASI</b>	<b>JENIS BANGUNAN</b>	<b>ZON JKP</b>	<b>DUN</b>
45	Jalan Kosas 2/5, Taman Kosas	Dewan Masyarakat	11	<b>LEMBAH JAYA</b>
46	Jln Kosas 3/5, Taman Kosas	Pusat Kegiatan Rukun Tetangga	11	<b>LEMBAH JAYA</b>
47	Jalan Dato Mufti Shuib, Kg Dato Mufti	Dewan Dato Ismail Kijo	11	<b>LEMBAH JAYA</b>

<b>BIL</b>	<b>LOKASI</b>	<b>JENIS BANGUNAN</b>	<b>ZON JKP</b>	<b>DUN</b>
48	Lorong Dagang 9A, Tmn Dagang Jaya	Dewan Orang Ramai	12	<b>LEMBAH JAYA</b>
49	Jalan Watan 8, Taman Sri Watan	Pusat Komuniti	12	<b>LEMBAH JAYA</b>
50	Jln Saidina Abu Bakar, Kg Bkt Sg Putih	Dewan Orang Ramai	12	<b>LEMBAH JAYA</b>
51	Taman Halaman	Dewan Orang Ramai	12	<b>LEMBAH JAYA</b>
52	Jln 9, Kg Lembah Jaya Selatan	Dewan Orang Ramai	12	<b>LEMBAH JAYA</b>
53	Jln Indah 1, Kg Ampang Indah	Dewan Orang Ramai	12	<b>LEMBAH JAYA</b>
54	Jln Indah 1, Kg Ampang Indah	Wisma JKKK	12	<b>LEMBAH JAYA</b>
55	Jalan Mulia 1/2, Taman Mulia Jaya	Pusat Komuniti	12	<b>LEMBAH JAYA</b>
56	Jln Desa Ampang, Taman Sri Ampang	Dewan Orang Ramai	12	<b>LEMBAH JAYA</b>
57	Tmn Bukit Ampang	Dewan Orang Ramai	12	<b>LEMBAH JAYA</b>

<b>BIL</b>	<b>LOKASI</b>	<b>JENIS BANGUNAN</b>	<b>ZON JKP</b>	<b>DUN</b>
58	Jalan 3/5, Tasek Tambahan	Dewan Orang Ramai	13	<b>LEMBAH JAYA</b>
59	Jalan 1/2, Tasek Tambahan	Dewan Orang Ramai	13	<b>LEMBAH JAYA</b>
60	Taman Sri Raya	Dewan Orang Ramai	13	<b>LEMBAH JAYA</b>
61	Tmn Tasek Tambahan	Dewan Badminton	13	<b>LEMBAH JAYA</b>
62	Tmn Tasek Permai	Dewan Orang Ramai	13	<b>LEMBAH JAYA</b>
63	Jln Permai D, Kg. Tasek Permai	Dewan Orang Ramai	13	<b>LEMBAH JAYA</b>

<b>BIL</b>	<b>LOKASI</b>	<b>JENIS BANGUNAN</b>	<b>ZON JKP</b>	<b>DUN</b>
64	Bandar Baru Ampang	Pusat Giat Komuniti	14	<b>LEMBAH JAYA</b>
65	Kg Baru Ampang	Dewan Parti Gerakan	14	<b>LEMBAH JAYA</b>

<b>BIL</b>	<b>LOKASI</b>	<b>JENIS BANGUNAN</b>	<b>ZON JKP</b>	<b>DUN</b>
66	Jalan Cahaya 7, Tmn Cahaya	Dewan Orang Ramai	15	<b>CEMPAKA</b>
67	Jalan H, Kg Pandan Dalam	Dewan Orang Ramai	15	<b>CEMPAKA</b>
68	Jalan Dagang 1/9, Taman Dagang	Pusat Komuniti / Rukun Tetangga	15	<b>CEMPAKA</b>
69	Jalan Nirwana 12, Tmn Nirwana	Dewan Orang Ramai	15	<b>CEMPAKA</b>
70	Jalan Nirwana 41, Tmn Nirwana	Dewan Orang Ramai	15	<b>CEMPAKA</b>
71	Taman Seri Dagang	Dewan	15	<b>CEMPAKA</b>
72	Jalan K, Kg Pandan	Dewan Orang Ramai	15	<b>CEMPAKA</b>
73	Jln Pandan Cantek, Tmn Angsana Hilir	Dewan Orang Ramai	15	<b>CEMPAKA</b>
74	Taman Cempaka	Dewan Orang Ramai	15	<b>CEMPAKA</b>
75	Jalan Dagang 2/3, Taman Dagang	Dewan Orang Ramai	15	<b>CEMPAKA</b>

<b>BIL</b>	<b>LOKASI</b>	<b>JENIS BANGUNAN</b>	<b>ZON JKP</b>	<b>DUN</b>
76	Jalan Pandan 4, Tmn Pandan Jaya	Dewan Orang Ramai	16	<b>CEMPAKA</b>
77	Jalan Jujur 2/7, Taman Bakti	Dewan Orang Ramai	16	<b>CEMPAKA</b>
78	Kg Pandan	Dewan Ahmad Jantan	16	<b>CEMPAKA</b>
79	Lrg 1, Kg Perwira Jaya	Dewan Masyarakat	16	<b>CEMPAKA</b>
80	Jalan Pandan 6, Pandan Jaya	Dewan MIC	16	<b>CEMPAKA</b>
81	Taman Bakti, Jln Jujur 3/2	Dewan Orang Ramai	16	<b>CEMPAKA</b>
82	Jln Pandan 9, Pandan Jaya	Dewan Orang Ramai	16	<b>CEMPAKA</b>

<b>BIL</b>	<b>LOKASI</b>	<b>JENIS BANGUNAN</b>	<b>ZON JKP</b>	<b>DUN</b>
83	Jln Pandan 6/1, Pandan Indah	Dewan Orang Ramai	17	<b>CEMPAKA</b>
84	Jln Pandan Indah 20, Pandan Indah	Dewan Orang Ramai	17	<b>CEMPAKA</b>

<b>BIL</b>	<b>LOKASI</b>	<b>JENIS BANGUNAN</b>	<b>ZON JKP</b>	<b>DUN</b>
85	Jln Mewah 4, Tmn Pandan Mewah	Dewan Orang Ramai	18	<b>TERATAI</b>

<b>BIL</b>	<b>LOKASI</b>	<b>JENIS BANGUNAN</b>	<b>ZON JKP</b>	<b>DUN</b>
86	Jln Pandan Indah 3/2, Pandan Indah	Bilik Gerakan	19	<b>CEMPAKA</b>
87	Jln Pandan Indah 5/12, Tmn Pandan Indah	Dewan Orang Ramai	19	<b>CEMPAKA</b>
88	Jln Pandan Indah 3/3, Tmn Pandan Indah	Dewan Orang Ramai	19	<b>CEMPAKA</b>
89	Jalan Pandan Indah 3/10	Dewan Orang Ramai	19	<b>CEMPAKA</b>
90	Jln Bunga Matahari 2, Tmn Maju Jaya	Dewan Orang Ramai	19	<b>CEMPAKA</b>

<b>BIL</b>	<b>LOKASI</b>	<b>JENIS BANGUNAN</b>	<b>ZON JKP</b>	<b>DUN</b>
91	Taman Cheras Indah	Dewan Orang Ramai	20	<b>TERATAI</b>
92	Taman Cheras Indah	Dewan Orang Ramai	20	<b>TERATAI</b>
93	Jalan Indah 20, Tmn Cheras Indah	Dewan Komuniti	20	<b>TERATAI</b>

<b>BIL</b>	<b>LOKASI</b>	<b>JENIS BANGUNAN</b>	<b>ZON JKP</b>	<b>DUN</b>
94	Taman Bukit Permai	Dewan	21	<b>TERATAI</b>
95	Jalan 39, Kg Cheras Baru	Dewan Rukun Tetangga	21	<b>TERATAI</b>
96	Jalan Besar Bukit C, Kg Cheras Baru	Balai Raya	21	<b>TERATAI</b>
97	Jalan Kencana 22, Taman Kencana	Dewan Orang Ramai	21	<b>TERATAI</b>

<b>BIL</b>	<b>LOKASI</b>	<b>JENIS BANGUNAN</b>	<b>ZON JKP</b>	<b>DUN</b>
98	Taman Mawar	Dewan Orang Ramai	22	<b>TERATAI</b>
99	Jalan Kemboja 5, Taman Muda	Dewan Orang Ramai	22	<b>TERATAI</b>
100	Jalan Putra 9, Taman Putra	Dewan Orang Ramai	22	<b>TERATAI</b>
101	Jln Bunga Tanjung 4, Taman Muda	Dewan Komuniti	22	<b>TERATAI</b>
102	Jln Bunga Tanjung 19, Tmn Seraya	Dewan Orang Ramai	22	<b>TERATAI</b>
103	Jln Bunga Kemboja 3A, Tmn Muda	Dewan Orang Ramai	22	<b>TERATAI</b>

<b>BIL</b>	<b>LOKASI</b>	<b>JENIS BANGUNAN</b>	<b>ZON JKP</b>	<b>DUN</b>
104	Taman Mega Jaya	Dewan Orang Ramai	23	<b>TERATAI</b>
105	Taman Saga	Dewan Orang Ramai	23	<b>TERATAI</b>
106	Jalan Teratai 2/7C, Taman Bukit Teratai	Pusat Giat Rakan Muda	23	<b>TERATAI</b>
107	Jalan Melor 7, Tmn Melor	Dewan Orang Ramai	23	<b>TERATAI</b>
108	Jln Teratai 1/9B, Tmn Bukit Teratai	Dewan Orang Ramai	23	<b>TERATAI</b>

<b>BIL</b>	<b>LOKASI</b>	<b>JENIS BANGUNAN</b>	<b>ZON JKP</b>	<b>DUN</b>
109	Taman Cheras Hartamas	Dewan Orang Ramai	24	<b>TERATAI</b>



**MAJLIS PERBANDARAN SUBANG JAYA (MPSJ)**

<b>ZON SUBANG JAYA</b>	
<b>BIL</b>	<b>TEMPAT</b>
1.	Dewan SS15
<b>ZON PUCHONG</b>	
<b>BIL</b>	<b>TEMPAT</b>
1.	Dewan Puchong Indah
2.	Dewan Puchong Jaya
3.	Dewan Puchong Bt 14
4.	Dewan Taman Kinrara
<b>ZON SERI KEMBANGAN</b>	
<b>BIL</b>	<b>TEMPAT</b>
1.	Bangunan Kompleks 3K
2.	Dewan Seri Kembangan
<b>ZON SERDANG</b>	
<b>BIL</b>	<b>TEMPAT</b>
1.	Stadium Serdang Jaya
2.	Dewan Seri Serdang
<b>JUMLAH = 9 BUAH DEWAN ORANG RAMAI</b>	
<b>ZON SUBANG JAYA</b>	
<b>BIL</b>	<b>TEMPAT</b>
1.	Balai Masyarakat, SS15, Subang Jaya
2.	Balai Masyarakat, SS19, Subang Jaya
3.	Balai Masyarakat, PJS 7/15, Bandar Sunway
4.	Balai Masyarakat, USJ 13, Subang Jaya
5.	Balai Masyarakat, USJ 2/45, Subang Jaya
6.	Balai Masyarakat, Flat Angsana, USJ 1, Subang Jaya
7.	Balai Masyarakat, Lorong Intan 3, Batu 3, Shah Alam
8.	Balai Masyarakat, Rejab, Shah Alam

<b>ZON KINRARA</b>	
<b>BIL</b>	<b>TEMPAT</b>
1.	Balai Masyarakat, Putra Heights
2.	Balai Masyarakat, Kg Tengah
3.	Balai Masyarakat, Kg Kuala Sg Baru
4.	Balai Masyarakat, Taman Sri Puchong
5.	Balai Masyarakat, Jalan Merak Puchong Jaya
6.	Balai Masyarakat, Jalan TK 1/14, Puchong
7.	Balai Masyarakat, Taman Mawar, Puchong
8.	Balai Masyarakat Jalan 25 Taman Bukit Kuchai ,Puchong
9.	Balai Masyarakat Jalan 19, Taman Bukit Kuchai, Puchong
<b>ZON SRI SERDANG</b>	
<b>BIL</b>	<b>TEMPAT</b>
1.	Balai Masyarakat, Kg Sri Aman, Puchong
2.	Balai Masyarakat, Jalan Puchong Intan 2
3.	Balai Masyarakat, Jalan Indah 3/8, Puchong
4.	Balai Masyarakat, Jalan Perdana 4/2A, Puchong
5.	Balai Masyarakat, Teratai, Puchong
6.	Balai Masyarakat, Jalan Permai 1/11, Puchong
7.	Balai Masyarakat, Jalan BP 2/2, Bukit Puchong
8.	Balai Masyarakat, Rumah Murah Pkns Batu 13 1/2
9.	Balai Masyarakat, Jalan BK 2/10, Puchong
10.	Balai Masyarakat, Dr. George Lim Ah Soo
11.	Balai Masyarakat, Jalan 4/2 Taman Sri Andalas
12.	Balai Masyarakat, Rumah Pkns Taman 2/1, Serdang Jaya
13.	Balai Masyarakat, Kembang Sari 11, Sri Serdang
14.	Balai Masyarakat, Jalan 5/6, Taman Serdang Jaya
<b>ZON SERDANG</b>	
<b>BIL</b>	<b>TEMPAT</b>
1.	Balai Masyarakat, Jalan Indah 2/2
2.	Balai Masyarakat Jalan 3, Taman Universiti Indah
3.	Balai Masyarakat Jalan BS 4/2
4.	Balai Masyarakat Jalan BS 5/5
5.	Balai Masyarakat Jalan SK1/2 Kawasan 1
6.	Balai Masyarakat Jalan SK 5/3 Kawasan 5

7.	Balai Masyarakat Jalan SK 7/6 Kawasan 7
8.	Balai Masyarakat, Jalan SK 4/2 Kawasan 4
9.	Balai Masyarakat Jalan Muhibbah 7
10.	Balai Masyarakat Jalan Muhibbah 18
11.	Balai Masyarakat Jalan SR 7/9
12.	Balai Masyarakat, Jalan SR 8/10
13.	Balai Masyarakat Jalan Indah 2
<b>JUMLAH = 44 BUAH BALAI MASYARAKAT</b>	

## LAMPIRAN F

### MAJLIS PERBANDARAN SELAYANG (MPS)

Senarai Dewan Orang Ramai yang diurus tadbir oleh Majlis Perbandaran Selayang adalah seperti berikut:-

BIL.	SENARAI DEWAN ORANG RAMAI
1.	Dewan Beringin, Taman Seri Gombak
2.	Dewan Seri Siantan, Jalan Sungai Tua
3.	Dewan Taman Gombak
4.	Dewan Taman Ehsan
5.	Dewan Batu 16 Rawang
6.	Dewan Batu 17, Rawang
7.	Dewan Merdeka Batu 20, Kuang
8.	Dewan Seri Kundang
9.	Dewan Rawang Perdana
10.	Dewan Datin Zaleha
11.	Dewan Seroja
12.	Dewan Matang pagar
13.	Dewan Taman Kanching Jaya
14.	Dewan Taman Bidara

**LAMPIRAN G****MAJLIS PERBANDARAN KAJANG (MPKj)****SENARAI DEWAN ORANG RAMAI MAJLIS PERBANDARAN KAJANG**

<b>BIL</b>	<b>DEWAN</b>	<b>ALAMAT</b>
1	DEWAN DATO' NAZIR BATU 14 HULU LANGAT	Pekan Batu 14, 43100 Hulu Langat.
2	DEWAN ORANG RAMAI BANDAR RINCHING	Jalan 2/9, Bandar Rinching, Seksyen 2, 43500 Semenyih
3	DEWAN ORANG RAMAI SEMENYIH	Jalan Semenyih, 43500 Semenyih.
4	DEWAN ORANG RAMAI BUKIT MEWAH	Jalan 60, Taman Bukit Mewah, Fasa 7, 43000 Kajang.
5	DEWAN ORANG RAMAI TAMAN MESRA	Batu 13, Jalan Cheras, 43000 Kajang.
6	DEWAN ORANG RAMAI SG CHUA	Kg. Baru Sg. Chua, Jalan Sg. Chua, 43000 Kajang.
7	DEWAN ORANG RAMAI JALAN REKO	Jalan Reko, 43000 Kajang.
8	DEWAN ORANG RAMAI PEKAN BANGI	Jalan Bangi Lama, 43000 Kajang.
9	DEWAN SERBAGUNA SEKSYEN 7 BBB	Seksyen 7, 43560 Bandar Baru Bangi.
10	DEWAN SERBAGUNA SEKSYEN 2 BBB	Jalan 2, Seksyen 2, 43650 Bandar Baru Bangi.
11	KOMPLEKS SEK. 15, BANDAR BARU BANGI	Seksyen 15, 43650 Bandar Baru Bangi, Selangor D. E.
12	DEWAN ORANG RAMAI DESA BAIDURI	Taman Desa Baiduri, 43200 Cheras.
13	DEWAN ORANG RAMAI TAMAN DESA SERDANG	Taman Desa Serdang, 43200 Serdang, Cheras.
14	DEWAN ORANG RAMAI KG. BARU BALAKONG	Kg. Baru Balakong, 43200 Balakong.
15	DEWAN ORANG RAMAI KG. BARU BATU 9 CHERAS	Kg. Baru Batu 9 Cheras, 43200 Cheras.
16	DEWAN ORANG RAMAI KG.	Kg. Baru, Pekan Batu 11 Cheras,

	BATU 11 CHERAS	43200 Cheras.
17	DEWAN ORANG RAMAI TAMAN CHERAS JAYA	Taman Cheras Jaya, 43200 Balakong.
18	STADIUM KAJANG	Jalan Kelab, 43000 Kajang

## LAMPIRAN H

### **MAJLIS PERBANDARAN SEPANG (MPSp)**

Senarai dewan orang ramai di bawah seliaan MPSepang

<b>BIL</b>	<b>NAMA DEWAN</b>
1	Dewan Serbaguna Bandar Baru Salak Tinggi
2	Dewan Orang Ramai Teluk Merbau
3	Dewan Orang Ramai Sg Pelek
4	Dewan Orang Ramai Sepang
5	Dewan Orang Ramai Dengkil
6	Dewan Orang Ramai Taman Gemilang
7	Dewan Orang Ramai Desa Pinggiran Putra
8	Dewan Orang Ramai Taman Putra Perdana

**LAMPIRAN I****MAJLIS DAERAH KUALA LANGAT (MDKL)**

<b>SENARAI DEWAN ORANG RAMAI</b>			
<b>BIL</b>	<b>NAMA DEWAN</b>	<b>UNIT</b>	<b>LOKASI</b>
1.	Dewan Orang Ramai Tg. Sepat	1	Jalan Sekolah, 42800 Tg. Sepat
2.	Dewan Kompleks Sukan Mdkl	1	Jalan Persiaran Majlis Off Jalan Sultan Alam Shah, 42700 Banting
3.	Dewan Orang Ramai Banting	1	Jalan Sultan Abdul Samad,42700 Banting.
4.	Dewan Sri Jugra	1	Jalan Stadium,Telok Datok,42700 Banting
5.	Stadium Jugra	1	Jalan Stadium,Telok Datok,42700 Banting
6	Dewan Orang Ramai Jenjarom	1	Jalan Sungai Buaya,42600 Jenjarom
7.	Dewan Orang Ramai Jenjarom	1	Jalan Sungai Buaya,42600 Jenjarom
8.	Dewan Orang Ramai Telok Panglima Garang	1	Jalan Besar,( Bersebelahan Pejabat Pos 42500 Telok Panglima Garang

**MAJLIS DAERAH KUALA SELANGOR (MDKS)**

**JABATAN PEMBANGUNAN DAN PENYELENGGARAAN  
MAJLIS DAERAH KUALA SELANGOR**

**SENARAI BALAI MASYARAKAT DI BAWAH SELIAAN  
MAJLIS DAERAH KUALA SELANGOR (MDKS)**

<b>Bil.</b>	<b>Mukim</b>	<b>Alamat</b>	<b>Unit</b>	<b>Catatan</b>
1	Kuala Selangor	Dewan Dato' Hormat, Tanjong Karang	1	
2	Kuala Selangor	Dewan Bestari Jaya	1	
3	Kuala Selangor	Dewan Harmoni Ijok	1	
4	Jeram	Dewan Jeram	1	
5	Kuala Selangor	Dewan Sri Buloh	1	
6	Kuala Selangor	Dewan Siantan, Majlis Daerah Kuala Selangor	1	
7	Bestari Jaya	Taman Bukit Badong	1	
8	Bestari Jaya	Taman Suria	1	
9	Bestari Jaya	Taman Seri Indah	1	
10	Bestari Jaya	Taman Sentosa	1	
11	Jeram	Taman Pekerti	1	
12	Tanjong Karang	Taman Sri Setia	1	
13	Tanjong Karang	Taman Seri Desa	1	
14	Bestari Jaya	Ladang Tennamaran	1	
15	Bestari Jaya	Taman Muhibbah	1	
16	Raja Musa	Taman Sri Manickavasagam	1	



17	Ijok	Taman Cempaka Sari	1	
18	Jeram	Taman Sungai Sembilang	1	
19	Tanjong Karang	Taman Seri Jaya	1	
20	Tanjong Karang	Taman Seri Bakti	1	
21	Tanjong Karang	Taman Damai	1	
22	Tanjong Karang	Taman Seri Tanjong	1	
23	Kuala Selangor	Puncak Alam Fasa 1	1	
24	Kuala Selangor	Puncak Alam Fasa 3	1	
25	Kuala Selangor	Desa Coalfield	1	
26	Kuala Selangor	Taman Sirambai	1	
27	Bestari Jaya	Taman Sri Cahaya	1	
28	Kuala Selangor	Taman Malawati	1	
29	Jeram	Taman Budi	1	
30	Jeram	Kampung Jeram	1	
31	Jeram	Simpang Tiga	1	
32	Kuala Selangor	Taman Bendahara	1	
33	Bestari Jaya	Taman Pancaran	1	
34	Kuala Selangor	Taman Rhu	1	
35	Sungai Buloh	Taman Sungai Buloh	1	
36	Tanjong Karang	Kampung Tiram Buruk	1	
37	Kuala Selangor	Taman Bukit Badong Timur	1	
38	Kuala Selangor	Taman Purnama	1	
39	Kuala Selangor	Taman Permai	1	
40	Kuala Selangor	Taman Paduka	1	
41	Tanjong Karang	Taman Kopema	1	
<b>Jumlah Keseluruhan</b>			<b>41</b>	

**MAJLIS DAERAH HULU SELANGOR (MDHS)**

<b>BIL.</b>	<b>ALAMAT DEWAN</b>
1	Dewan Orang Ramai Bernam Jaya Jalan Kemudi 2, Bandar Bernam Jaya, 35900 Hulu Bernam
2	Dewan Orang Ramai Hulu Bernam Jalan Persekutuan 1, 35900 Hulu Bernam
3	Dewan Orang Ramai Kalumpang 44100 Kerling
4	Dewan Orang Ramai Kerling 44100 Kerling
5	Dewan Merdeka Kuala Kubu Bharu Jalan Merdeka, 44000 Kuala Kubu Bharu
6	Dewan Orang Ramai Kg Melayu Rasa Tambahan Jalan Kejora 2c 44200 Rasa
7	Dewan Orang Ramai Hulu Yam Baharu Jalan Hulu Yam Baharu - Batu Caves 44300 Batang Kali
8	Dewan Orang Ramai Batang Kali 44300 Batang Kali
9	Auditorium Dato' Abdul Hamid Dewan Dato' Abdul Hamid Jalan Meranti 2, 44300 Batang Kali
10	Dewan Orang Ramai Sg Choh Jalan Dewan 48200 Serendah

11	Dewan Orang Ramai Serendah Jalan Dato' Harun 48200 Serendah
12	Dewan Komuniti Serendah Jalan Persekutuan 1 48200 Serendah
13	Dewan Komuniti Bukit Sentosa Jalan Cempaka Bandar Bukit Sentosa 48300 Rawang
14	Stadium Mini Kuala Kubu Bharu Jalan Pahang, 44000 Kuala Kubu Bharu
15	Stadium Millenium Kuala Kubu Bharu Kompleks Sukan Millenium 44000 Kuala Kubu Bharu

## LAMPIRAN L

### MAJLIS DAERAH SABAK BERNAM (MDSB)

Senarai Dewan Orang Ramai dan Balai Raya yang terdapat dalam kawasan Pentadbiran MDSB adalah seperti berikut;

<b>BIL</b>	<b>NAMA DEWAN</b>
1	Dewan Sri Bernam Sungai Besar
2	Dewan Tun Razak Sabak Bernam
3	Dewan Seri Sekinchan
4	Dewan Dato Hj. Mohd Fauzi Pasir Panjang
5	Dewan Simpang Lima Simpan Lima
6	Dewan Parit 6 Sungai Besar
7	Dewan Kg Hala Cara Baru Sungai Panjang
8	Dewan Seri Nakhoda Bagan Nakhoda Omar
9	Dewan Sepak Takraw Bagan Nakhoda Omar
10	Dewan Dataran Tanah Lesen Parit Baru
11	Dewan Kecil Sungai Air Tawar Sungai Tawar
12	Dewan Baru Sungai Air Tawar Sungai Tawar
13	Dewan Bagan Terap Bagan Terap
14	Balairaya Kampung Penerangan
15	Balairaya Sekinchan Jaya
16	Balairaya Taman Ria
17	Balairaya Taman Aman
18	Balairaya Taman Muhibbah
19	Balairaya Taman Feri
20	Balairaya Taman Kenangan
21	Balairaya Taman Damai
22	Balairaya Taman Pertama
23	Balairaya Taman Berjaya
24	Balairaya Taman Padu Permai
25	Balairaya Taman Cahaya

**PERTANYAAN-PERTANYAAN MULUT DARIPADA  
Y.B. TUAN KAMAROL ZAKI BIN HAJI ABDUL MALIK  
(SUNGAI AIR TAWAR)**

**TAJUK: PERUNTUKAN KERAJAAN PUSAT**

332. Kerajaan Pusat telah memperuntukkan sejumlah wang untuk membiayai jalan raya di Selangor.

Bertanya kepada YAB Dato' Menteri Besar:

- a) Berapakah peruntukan kerajaan pusat untuk tahun 2011,2012 dan 2013 ?
- b) Berapakah peruntukan bagi membaiki i jalan JKR di DUN Sungai Air Tawar bagi Tahun 2011,2012 dan 2013?

**JAWAPAN :**

- a) Jumlah perbelanjaan tahunan yang telah dikeluarkan oleh pihak Kerajaan Persekutuan untuk projek-projek jalan di Negeri Selangor adalah seperti berikut:-
  - i. 2011 :RM218 juta
  - ii. 2012 :RM300 juta
  - iii. 2013 :RM353 juta

**MAKLUMAT TAMBAHAN**

Terdapat lima (5) projek-projek jalan yang dibiayai oleh pihak Kerajaan Persekutuan di Selangor yang merupakan projek-projek sambungan dari Rancangan Malaysia Kesembilan. Projek-projek tersebut adalah seperti berikut:-

- (i) Projek membina jalan pintas Bandar Rawang (RM575 juta);
- (ii) Projek menaiktaraf jalan dari Rawang ke Bandar Tasik Puteri (Pakej 1) (RM58 juta);
- (iii) Projek Menaiktaraf persimpangan di Pintu 2 Northport / Bandar Sultan Sulaiman di Pelabuhan Klang (RM153 juta);
- (iv) Projek membina jejambat melintasi landasan keretapi di Jalan Pelabuhan Klang (RM191 juta); dan
- (v) Projek membina dan menaiktaraf Jalan Lingkaran Pulau Indah (Pakej 1, 1B dan 2) (RM267 juta).

Untuk makluman, pihak Kerajaan Persekutuan juga telah meluluskan empat (4) projek-projek jalan seperti berikut untuk dilaksanakan di Negeri Selangor di dalam Rancangan Malaysia Kesepuluh:-

- (i) Projek menaiktaraf Lebuhraya Pulau Indah (RM240 juta);
- (ii) Projek menaiktaraf sebahagian dari Jalan Persekutuan FR5 dari Tanjung Karang sehingga Hutan Melintang untuk dijadikan sebahagian dari Lebuhraya Persisiran Pantai Barat (RM780 juta);
- (iii) Projek menaiktaraf sebahagian dari Jalan Lingkaran Tengah 2 (MRR2) bagi membolehkan Terminal Pengangkutan Bersepadu Gombak dapat dibina dan beroperasi (RM102 juta); dan
- (iv) Projek membina jalan baru dari Kampung Timah SKC ke Taman Bunga Raya di Bukit Beruntung (RM8 juta),

b) Berikut adalah peruntukan bagi membaiki jalan JKR di DUN Sungai Air Tawar:-

i) bagi tahun 2011:

Bil	Nama Projek	Kos Projek (RM)
1	Cadangan Memperbaiki Jalan Tuju Kepada Jambatan-Jambatan Di Jalan B44 Sungai Panjang Hulu Bernam, B55 Jalan Sungai Air Tawar Dan B46 Jalan Parit Baru Sabak Bernam, Selangor Darul Ehsan	174,900.00
2	Menyelenggara Dan Memperbaiki Jalan Sultan, Jalan Hj Ikhsan Dan Jalan Maarof Sungai Tengar Selatan, Sabak Bernam, Selangor Darul Ehsan	187,300.00
Jumlah		362,200.00

ii) bagi tahun 2012

Bil	Tajuk Sebutarga	Kos Projek (RM)
1	Kerja-Kerja Penyelenggaraan Jalan B55 B46 Jalan Sg Air Tawar-Parit Baru Sabak Bernam, Selangor Darul Ehsan.	302,900.00
2	Kerja-Kerja Penyelenggaraan Jalan Tebuk Jawa Dari Tebuk Mufrat Ke Tebuk Yusof Sungai Air Tawar Sabak Bernam, Selangor	150,960.00
3	Kerja-Kerja Penyelenggaraan Jalan Bagan Parit Baru Daerah Sabak Bernam, Selangor	49,140.00
Jumlah		503,000.00

iii) bagi tahun 2013 pula tiada kerja-kerja penyenggaraan dilaksanakan di DUN Sungai Air Tawar

**PERTANYAAN-PERTANYAAN MULUT DARIPADA  
Y.B. DATUK HAJI JOHAN BIN ABDUL AZIZ  
(SEMENYIH)**

**TAJUK : KAWASAN PEMBINAAN SELAMAT**

333. Bertanya kepada Y.A.B Dato' Menteri Besar:

- a) Apakah prosedur PBT bagi menjamin kawasan pembinaan yang selamat kepada penduduk?
- b) Apakah langkah untuk memastikan kawasan pembinaan tidak menjadi tempat pembiakan nyamuk aedes?
- c) Apakah langkah mengelakkan kes lemas di takungan air kawasan pembinaan?

**JAWAPAN :**

- a) Bagi menjamin kawasan pembinaan yang selamat PBT mewajibkan setiap pemaju projek pembangunan mematuhi perkara-perkara seperti berikut :-
  - i. Pagar keselamatan hendaklah dibina sekeliling tapak pembinaan dan kawasan rumah kongsi untuk memisahkan kawasan pembinaan dengan kawasan awam. Kawasan yang sering menjadi laluan orang awam hendaklah dilengkapi dengan laluan berbumbung 'hood' yang menutupi kaki lima/ laluan pejalan kaki bagi mengelakkan kecederaan.
  - ii. Jaring keselamatan hendaklah dipasang di sekeliling bangunan secara keseluruhan bermula dari pelantar perangkap yang pertama sehingga ke tingkat yang tertinggi yang sedang dalam pembinaan bagi pembangunan yang melebihi 5 tingkat.
  - iii. Menyediakan seorang penyelia yang perlu sentiasa berada di tapak semasa kerja-kerja dijalankan. Butiran seperti nama dan nombor telefon penyelia tersebut hendaklah diserahkan ke PBT.
  - iv. Memastikan kebersihan di tapak dan jalan tidak kotor dan menyediakan 'wash trough' di pintu masuk agar lori dapat membersihkan tayar sebelum keluar dari tapak pembinaan.
  - v. Menitikberatkan aspek-aspek keselamatan seperti yang diperuntukkan di dalam Akta CIDB (Akta 520).
  - vi. Menyediakan lampu limpah di tapak pembinaan bagi pembinaan yang telah mendapat kelulusan kerja waktu malam.



- vii. Menyediakan 'blinkers' di jalan keluar masuk ke tapak.
  - viii. Mengemukakan jadual semburan asap ke Jabatan Perkhidmatan Bandar bagi mengelakkan pembiakan nyamuk Aedes di tapak binaan
  - ix. Mengemukakan jadual kutipan sampah di rumah-rumah pekerja
  - x. Memastikan sisa kumbahan dimasukkan ke tangki septik bukan ke longkang awam
  - xi. Memastikan tapak pembinaan tidak menghasilkan sebarang pencemaran bunyi melebihi dari 60 dB tahap bunyi yang dibenarkan oleh Jabatan Alam Sekitar.
- b) Bagi memastikan kawasan pembinaan tidak menjadi tempat pembiakan nyamuk Aedes, terdapat beberapa langkah yang perlu dipatuhi agar pencegahan awal dapat dibuat sebelum terjadinya tempat pembiakan. Antara langkah yang strategik adalah seperti di bawah :-
- I. Pihak pengurusan projek pembinaan dikehendaki melantik pihak syarikat kawalan serangga makhluk perosak bagi menjalankan aktiviti 'larvaciding' bagi menghapuskan jentik-jentik Aedes dan menjalankan aktiviti semburan ruang thermal atau 'fogging' bagi menghapuskan nyamuk dewasa di kawasan pembinaan secara berkala iaitu sekali dalam tempoh sebulan.
  - II. Pihak projek pembinaan hendaklah menjalankan kerja-kerja pembersihan di dalam kawasan pembinaan secara berjadual bertujuan mencari, mengenalpasti dan memusnahkan bekas-bekas yang berpotensi menjadi tempat pembiakan jentik-jentik Aedes.
  - III. Pihak projek pembinaan hendaklah melantik syarikat kutipan sampah domestik dan sisa pepejal bagi melupuskan sampah secara berjadual dan menyediakan tong sampah yang mencukupi di kawasan pembinaan.
  - IV. Pihak pengurusan projek pembinaan dikehendaki menghantar laporan aktiviti pencegahan dan kawalan demam Denggi sekali sebulan kepada pihak berkuasa tempatan sehingga projek pembinaan siap.
- c) Kawasan pembinaan termasuk takungan air adalah kawasan larangan untuk orang awam yang tidak mempunyai sebarang urusan rasmi. Pihak Majlis melalui Jabatan Bangunan telah menguatkuasakan pemasangan dinding pemisah (hoarding) disekeliling kawasan pembinaan sebagai salah satu syarat yang perlu dipatuhi oleh pemaju sebelum sebarang aktiviti pembinaan boleh dimulakan.

**PERTANYAAN-PERTANYAAN MULUT DARIPADA  
Y.B. DATUK ROSNI BINTI SOHAR  
(HULU BERNAM)**

**TAJUK: PUSAT TUISYEN RAKYAT SELANGOR (PTRS)**

334. Bertanya kepada Y.A.B. Dato Menteri Besar:

- a) Nyatakan jumlah dan lokasi PTRS mengikut daerah, Parlimen dan DUN?
- b) Apakah disediakan program-program tambahan melalui PTRS?
- c) Bagaimanakah kerajaan negeri mengukur pencapaian kejayaan PTRS?

**JAWAPAN:**

- a) Jumlah lokasi PTRS bagi setakat Mac 2014 adalah sebanyak 74 buah pusat. Lokasi pusat tuisyen mengikut Daerah, Parlimen dan Dun adalah seperti di Lampiran.
- b) Program-program tambahan yang disediakan untuk PTRS adalah seperti berikut:
  - I. Program Successful Intelligence
  - II. Program Pecutan Akhir
  - III. Program Pelancaran PTRS peringkat Negeri
- c) Kerajaan Negeri mengukur kejayaan pencapaian PTRS berdasarkan dua aspek iaitu :
  - I. Berdasarkan keputusan SPM peserta PTRS
  - II. Prestasi kehadiran peserta PTRS sepanjang pelaksanaan program tuisyen.

**LAMPIRAN**

DAERAH	PARLIMEN	DUN	JUMLAH PUSAT TUISYEN
<b>SABAK BERNAM</b>	<b>P. 092 – SABAK BERNAM</b>	N01 - SUNGAI AIR TAWAR	<ol style="list-style-type: none"> <li>1. SEK. AGAMA MEN. PARIT BARU</li> <li>2. SM MUNSHI ABDULLAH</li> <li>3. BALAIRAYA SIMPANG 4 BNO</li> </ol>
		N02 - SABAK	<ol style="list-style-type: none"> <li>1. SMA MUHAMADIAH PEKAN SABAK</li> <li>2. SMA BAGAN TERAP</li> <li>3. SMA TENGKU AMPUAN JEMAAH, KG. NELAYAN</li> <li>4. MARKAZ PAS KAWASAN SABAK BERNAM</li> </ol>
	<b>P.93 – SUNGAI BESAR</b>	N03 - SUNGAI PANJANG	<ol style="list-style-type: none"> <li>1. MASJID PASIR PANJANG</li> <li>2. SAM PASIR PANJANG</li> <li>3. BALAI AKTIVI WANITA MASJID MAKMURIAH, SG. BESAR</li> <li>4. SAM SG. HJ. DORANI</li> </ol>
		N04 – SEKINCHAN	<ol style="list-style-type: none"> <li>1. DEWAN MASJID TALI IAR 7</li> </ol>
<b>HULU SELANGOR</b>	<b>P.094 – HULU SELANGOR</b>	N05 -KUALA KUBU BHARU	<ol style="list-style-type: none"> <li>1. BALAI JKKK KG. SOEHARTO</li> <li>2. BALAI JKKK KG. GEDANGSA</li> <li>3. PKM DUN HULU BERNAM</li> </ol>
		N06 - KUALA KUBU BHARU	<ol style="list-style-type: none"> <li>1. PEJABAT PAS KAWASAN HULU SELANGOR</li> </ol>
		N07 - BATANG KALI	<ol style="list-style-type: none"> <li>1. TAMAN BUKIT SENTOSA</li> </ol>

DAERAH	PARLIMEN	DUN	JUMLAH PUSAT TUISYEN
KUALA SELANGOR	P.95 - TANJUNG KARANG	N08 - SUNGAI BURONG	1. SRA PARIT SATU, SG. SIREH
		N09 - PERMATANG	1. PASTI KG. BESTARI JAYA 2. BALAI JKJK KG. BESTARI JAYA 3. BALAI JKJK KG. SERI TIRAM JAYA
	P.96 – KUALA SELANGOR	N10 – BUKIT MELAWATI	BELUM BERMULA
		N11 – IJOK	1. TING. 3, PEJABAT ADUN IJOK 2. PUSAT BELIA KG. BKT BADONG 3. SMK SULTAN SULAIMAN SHAH 4. SMK RANTAU PANJANG
		N12 – JERAM	1. BALAI MASYARAKAT FASA 3, BANDAR PUNCAK ALAM 2. Kafa INT. DARUL SYAHADAH, SAUJANA UTAMA 3. PEJABAT JKJK KG. BUKIT KUCHING HILIR
	GOMBAK	P.97 – SELAYANG	N13 – KUANG
N14 – RAWANG			1. SEK. AGAMA Kafa BANDAR COUNTRY HOME 2. SSIT TRAINING CENTRE
N15 – TAMAN TEMPLER			BELUM BERMULA

DAERAH	PARLIMEN	DUN	JUMLAH PUSAT TUISYEN
GOMBAK	P.98 – GOMBAK	N16 – BATU CAVES	BELUM BERMULA
		N17 – GOMBAK SETIA	1. Kafa MUHAJIRIN TMAN. SELASIH 1 2. DEWAN ORANG RAMAI KG. CHANGKAT 3. Kafa IBTIDAI'YAH, GOMBAK UTARA
		N18 – HULU KELANG	1. SRA TAMAN PERMATA 2. DEWAN PEJABAT ADUN HULU KELANG
HULU LANGAT	P.98 – AMPANG	N19 – BUKIT ANTARABANGSA	1. SEK. AGAMA RAKAYAT KG. MELAYU, AMPANG
		N20 – LEMBAH JAYA	1. DEWAN KG. AMPANG INDAH 2. NO. 49, TAMAN RASMI JAYA
	P.100 - PANDAN	N21 – CHEMPAKA	1. NO. 25, JALAN PANDAN INDAH 5/11A, PANDAN INDAH
		N22 – TERATAI	BELUM BERMULA
	P.101 – HULU LANGAT	N23 – DUSUN TUA	1. SRA BT. 16, DUSUN TUA
		N24 – SEMENYIH	BELUM BERMULA
		N25 – KAJANG	1. PUSAT KOMUNITI TMN. DELIM 2. PUSAT KOMUNITI JKKK KG. SG. KANTAN 3. PUSAT KOMUNITI JKKK KG. BARU 4 4. PUSAT KOMUNITI JKKK KG. BUKIT DUKONG

DAERAH	PARLIMEN	DUN	JUMLAH PUSAT TUISYEN
HULU LANGAT	P.102 – SERDANG	N26 – BANGI	BELUM BERMULA
		N27 – BALAKONG	1. PEJABAT PUSAT RAKYAT SERDANG/BALAKONG 2. SEK. REN. ISLAM AL-HIDAYAH 3. BALAIRAYA KG. SG. BALAK
		N28 – SRI KEMBANGAN	1. SBA INNOVATIVE EDUCATION SDN. BHD.
PETALING	P.103 – PUCHONG	N29 – SRI SERDANG	1. SEK. MEN. ISLAM PUCHONG 2. PUCHONG INDAH
		N30 – KINRARA	1. DEWAN JKKK KAMPUNG TENGAH
	P.104 – KELANA JAYA	N31 – SUBANG JAYA	1. SEK. AGAMA KAFA MASJID DARUL EHSAN
		N32 – SERI SETIA	BELUM BERMULA
	P.105 – PETALING JAYA SELATAN	N33 – TAMAN MEDAN	1. JLN PJS 3/32, TAMAN SRI MANJA 2. JALAN 2C/8, PETALING JAYA
		N34 – BUKIT GASING	BELUM BERMULA
	P.106 – PETALING JAYA UTARA	N35 – KAMPUNG TUNKU	BELUM BERMULA
		N36 – DAMANSARA UTAMA	1. BLOK B-G-01, PANGSAPURI DAMANSARA BESTARI

DAERAH	PARLIMEN	DUN	JUMLAH PUSAT TUISYEN
PETALING	P.107 – SUBANG JAYA	N37 – BUKIT LANJAN	1. SEK. MEN. KEB. DAMANSARA DAMAI 1
		N38 – PAYA JARAS	1. SEK. AGAMA MEN. PAYA JARAS
		N39 – KOTA DAMANSARA	BELUM BERMULA
	P.108 – SHAH ALAM	N40 – KOTA ANGGERIK	1. MASJID MSSAAS
		N41 – BATU TIGA	BELUM BERMULA
	KLANG	P.109 – KAPAR	N42 – MERU
N43 – SEMENTA			BELUM BERMULA
N44 – SUNGAI PINANG			1. DEWAN ENT ANN 2. SRA NURUL EHAH
N45 – SELAT KLANG			1. SEK. MEN. AGAMA AL-FARABI, KG. DELEK
P.110 – KLANG		N46 – PELABUHAN KLANG	BELUM BERMULA
		N47 – PANDAMARAN	1. PUSAT KHIDMAT ADUN PANDAMARAN
		N48 - KOTA ALAM SHAH	1. AUDITORIUM RAJA ISMAIL, MPK 2. ASRAMA YAYASAN SELANGOR

DAERAH	PARLIMEN	DUN	JUMLAH PUSAT TUISYEN
KLANG	P.111 – KOTA RAJA	N49 – SERI ANDALAS	1. JLN DATO' YUSOF SHAHBUDIN, TAMAN SENTOSA
		N50 – SRI MUDA	BELUM BERMULA
KUALA LANGAT	P.112 – KUALA LANGAT	N51 – SIJANGKANG	1. SRA KG. MEDAN
		N52 – TELUK DATUK	BELUM BERMULA
		N53 – MORIB	BELUM BERMULA
SEPANG	P.113 – SEPANG	N54 – TANJUNG SEPAT	1. SMK. SG. RAWANG 2. DEWAN ANTI DENGGI TG. SEPAT 3. DATARAN ANAK MUDA TG. SEPAT 4. DEWAN SEPAKAT KG. ENDAH
		N55 – DENGKIL	1. PUSAT KHIDMAT AHLI MAJLIS ZON SERI DENGKIL 2. BILIK GERAKAN JKKK BUKIT CHANGGANG 3. BILIK GERAKAN JKKK DESA PUTRA 4. KOMPLEK JKKK SG. MERAB LUAR
		N56 – SUNGAI PELEK	BELUM BERMULA



**PERTANYAAN-PERTANYAAN MULUT DARIPADA  
Y.B. PUAN HANIZA BINTI MOHAMED TALHA  
(TAMAN MEDAN)**

**TAJUK: KEUSAHAWANAN & INOVASI**

335. Bertanya kepada YAB Dato' Menteri Besar:

- a) Apakah badan yang terdapat dalam kerajaan Selangor yang menjaga hal berkaitan pembangunan usahawan secara dekat dan berterusan sehingga berjaya, serta peruntukan untuk pembangunan usahawan keseluruhan?
- b) Kiosk 30 tahun lalu berkonsepkan "take-away" di Jalan PJS 2/1, 2/3 perlu dinaiktaraf bagi memastikan perniagaan terus berdaya saing dan maju. Apakah perancangan kerajaan bagi membantu membangunkan peniaga-peniaga kecil tersebut?

**JAWAPAN :**

- a) Terdapat 6 badan Kerajaan Negeri Selangor yang menjaga hal berkaitan pembangunan usahawan secara dekat dan berterusan sehingga berjaya. Badan-badan tersebut ialah:-
  - i) Jawatankuasa Tetap Pembangunan Usahawan Negeri Selangor di bawah penyeliaan Seksyen Sektor, Unit Perancang Ekonomi Negeri Selangor (UPEN);
  - ii) Unit Industri Asas Tani, Jabatan Pertanian Negeri Selangor;
  - iii) Unit Industri Asas Tani, Jabatan Perkhidmatan Veterinar Negeri Selangor;
  - iv) Unit Industri Asas Tani, Jabatan Perikanan Negeri Selangor;
  - v) Yayasan Dar Al-Qard Al Hasan di bawah Menteri Besar Incorporated (MBI) bagi :-
    - a) Program Mikrokredit Miskin Bandar (MiMBAR)
    - b) Skim Mikrokredit Selangor (Skimsel)
  - vi) Unit Pembangunan Usahawan, Perbadanan Kemajuan Negeri Selangor (PKNS).

Seperti yang telah dipersetujui semasa Retreat EXCO di Bangkok pada 18-20 September, 2013 dan dibentangkan di dalam Dialog Bajet 2014, Kerajaan Negeri Selangor Darul Ehsan juga dalam proses menubuhkan Pusat Keusahawanan Negeri Selangor (PUNS) yang mana Pusat Keusahawanan Negeri Selangor (PUNS) ini akan bertindak sebagai sebuah agensi sehenti yang memusatkan semua aktiviti dan program keusahawanan bagi pembangunan keusahawanan.

Peruntukan untuk pembangunan keusahawanan keseluruhan (dari tahun 2008-2014) adalah sebanyak RM120,196,505.00. Pecahan peruntukan mengikut badan adalah seperti berikut:-

<b>BIL</b>	<b>PERUNTUKAN (2008-2014)</b>	<b>JUMLAH (RM)</b>
1.	Jawatankuasa Tetap Pembangunan Usahawan	18,200,000.00
2.	Unit Industri Asas Tani, Jabatan Pertanian Negeri Selangor	8,383,000.00
3.	Unit Industri Asas Tani, Jabatan Perkhidmatan Veterinar Negeri Selangor	3,692,205.00
4.	Unit Industri Asas Tani, Jabatan Perikanan Negeri Selangor	1,450,000.00
5.	Yayasan Dar Al Qard Al Hasan a) MiMBAR b) Skimisel	70,000,000.00
6.	Unit Pembangunan Usahawan, Perbadanan Kemajuan Negeri Selangor (PKNS)	23,971,300.00
<b>JUMLAH KESELURUHAN (RM)</b>		<b>125,696,505.00</b>

- b) Terdapat 66 unit kiosk di Jalan PJS 2/3 yang direkabentuk dan dibina oleh MARA berkonsepkan "take away" khusus untuk peniagaan yang tidak melibatkan aktiviti memasak dan tidak disediakan kemudahan pengunjung untuk makan di tapak kiosk. Jenis perniagaan yang benarkan adalah seperti menjual nasi lemak, kuih muih, makanan ringan berbungkus, air baling, air kotak dan tin. Pada tahun 2010 pihak MARA telah menyerahkan kiosk tersebut kepada Majlis untuk diselenggara dan diuruskan.

Pihak Majlis Bandaraya Petaling Jaya ada bercadang untuk mengubah konsep perniagaan tersebut dari konsep "take away" kepada "foodcourt" dan cadangan tersebut masih di dalam proses penilaian / penelitian, terdapat paip air milik Syabas di bawah tapak kiosk tersebut dan kerja kerja menaiktaraf ini dikhuatiri

akan menjejaskan paip tersebut. Pihak Syabas sehingga kini belum memberi persetujuan terhadap cadangan menaiktaraf pusat penjaja di tapak ini.

**PERTANYAAN-PERTANYAAN MULUT DARIPADA  
Y.B. TUAN HAJI SAARI BIN SUNGIB  
(HULU KELANG)**

**TAJUK: RUMAH PERLINDUNGAN REMAJA PUTERI (RPA)**

336. Bertanya kepada Y.A.B Dato' Menteri Besar:

- a) Berapa ramaikah remaja puteri yang telah melalui program RPA sejak ditubuhkan?
- b) Berapakah kos operasi RPA setahun?
- c) Berikan pecahan perbelanjaan dan apakah ia menepati prinsip *value for money*?

**JAWAPAN:**

- a) Bilangan Pelatih Rumah Puteri Arafiah Sehingga Mac 2014 adalah seperti jadual di bawah :-

<b>BIL.</b>	<b>PERKARA</b>	<b>BILANGAN</b>
* 1 Nota :	Jumlah pelatih dari mula ditubuhkan sehingga sekarang	60 orang
2	Jumlah pelatih yang telah tamat program	11 orang
3	Jumlah pelatih yang berhenti sebelum tamat program	21 orang
4	Jumlah pelatih terkini*	28 orang

Bilangan tersebut termasuk 3 orang pelatih yang telah tamat program dan kembali ke RPA untuk meneruskan pengajian bagi mengambil SPM atau mengulang SPM dan menjadi anak angkat RPA

- b) Berkenaan dengan kos operasi RPA, PKNS hanya menyumbangkan sebahagian daripada kos pengoperasian RPA. Berikut adalah jumlah sumbangan PKNS sejak RPA ditubuhkan.

<b>BIL</b>	<b>PERKARA</b>	<b>JUMLAH</b>
1	Bayaran untuk bulan Mei – Disember 2011	RM172,662.70
2	Bayaran untuk Tahun 2012	RM323,313.30
3	Bayaran untuk Tahun 2013	RM357,485.94
<b>JUMLAH SUMBANGAN</b>		<b>RM853,461.94</b>

- c) PKNS tidak mempunyai akses terhadap perincian kos perbelanjaan operasi RPA kerana badan yang bertanggungjawab sepenuhnya mengendalikan operasi RPA adalah PEKAWANIS.

## LAMPIRAN A

BIL.	NAMA PROJEK	PERBELANJAAN (RM)
1	Membina bangunan berbumbung besi bagi gelanggang bola keranjang di Kg. Baru Seri Kembangan.	186,040.00
2	Membaikpulih gelanggang bola keranjang di Kg. Baru Seri Sg. Buloh (di bawa dari Tahun 2012).	49,837.00
3	Membina longkang 'U' serta menaiktaraf jalan dan kerja-kerja lain yang bersangkutan di Kg. Chempaka.	280,720.00
4	Menaiktaraf longkang sedia ada, memasang paip pembentungan, membina bonggol, memasang papan tanda dan kerja-kerja lain yang bersangkutan di Kg. Baru Seri Setia (Sg. Way).	168,430.00
5	Membina bangunan berbumbung besi bagi gelanggang bola keranjang di Kg. Baru Seri Kembangan.	186,040.00
6	Membaikpulih gelanggang bola keranjang di Kg. Baru Seri Sg. Buloh (di bawa dari Tahun 2012).	49,837.00
7	Membina longkang 'U' serta menaiktaraf jalan dan kerja-kerja lain yang bersangkutan di Kg. Chempaka.	280,720.00
8	Menaiktaraf longkang sedia ada, memasang paip pembentungan, membina bonggol, memasang papan tanda dan kerja-kerja lain yang bersangkutan di Kg. Baru Seri Setia (Sg. Way).	168,430.00
9	Menurap semula jalan raya di kawasan Kg. Baru Stesen Kuang.	189,943.05
10	Menurap semula jalan di No. 23A, Jalan ST5 dan 143, Jalan Tambahan 7 di Kg. Baru Kundang.	84,770.00
11	Menurap dan membaikpulih jalan di kawasan Kg. Baru Kepong Ulu.	80,728.00
12	Menurap semula Jalan 16, 17 dan 18 di Kg. Sri Indah A.	94,884.01
13	Menaiktaraf jalan-jalan di Kg. Rajah.	47,880.00
14	Membina longkang baru di jalan-jalan dalam Kg. Baru Kundang.	79,862.00
15	Membaiki longkang di jalan-jalan dalam Kg. Baru Kundang.	46,460.00
16	Membina dan membaikpulih longkang di Jalan 10 sehingga Jalan 11 dan terus ke sungai, Kg. Baru Kepong Ulu.	125,140.00
17	Membina dan membaikpulih longkang di Jalan 15 depan rumah 388A dan Jalan 17, Kg. Baru Kepong Ulu.	24,240.00
18	Membina dan membaiki longkang di Kg. Rajah.	41,500.00
19	Membaikpulih longkang dan palung di Jalan 2, Kg. Sri Indah A.	18,110.00
20	Membaikpulih Balai Raya JKKK Kg. Sri Indah A.	39,552.00
21	Membaiki bumbung dewan dan papan bola keranjang di Kg. Lim Tan.	19,700.00
22	Kerja-kerja menaiktaraf gelanggang bola keranjang di Kg. Desa Aman.	43,874.31
23	Kerja-kerja membina baru Balai JKKK Kg. Desa Aman.	139,141.00
24	Kerja-kerja menurap Jalan 3, Kg. Baru Semenyih.	24,630.00
25	Menurap semula jalan di kawasan Kg. Baru Sg. Chua.	69,425.00
26	Membaikpulih longkang di Jalan 17 dan membina longkang baru di Jalan 6, Kg. Baru Sg. Chua.	
27	Menurap jalan raya di sekitar kawasan Kg. Baru Bt. 9, Cheras termasuk Jalan 7 sambung ke Jalan 4, Jalan 4B, Jalan 1 dan Jalan 2.	136,810.00
28	Membina dan menurap semula Jalan KB 2/11 dan Lorong KB 10 di Kg. Baru Balakong.	26,500.00
29	Membina jalan baru di jalan tanah sedia ada (sepanjang 100 meter) yang terletak bersebelahan Jalan KB 1/10.	
30	Menaiktaraf longkang di sekitar kawasan Kg. Bukit Angkat.	13,796.00

31	Membina longkang di kawasan Jalan 7, membaikpulihan Jalan 4D dan Jalan 7 sehingga Jalan 8, Kg. Baru Bt. 9, Cheras.	120,256.70
32	Membina sebuah stor simpanan barang dan tandas awam di Balai Raya Kg. Kwan Tung Baru.	39,890.00
33	Membina tiang konkrit gegawar dan sebuah palang besi keselamatan (Boom Gates) di Kg. Baru Sg. Chua.	13,200.00
34	Menambah bumbung pada gelanggang bola keranjang yang sedia ada seluas 3 meter (lebar) dan 66 meter (panjang) di Kg. Bukit Angkat.	26,880.00
35	Melebarkan dan menurap jalan raya yang berlubang di Kg. Bagan Sg. Yu Baru.	23,044.00
36	Menaiktaraf jalan papan di sekitar Bagan Sg. Yu Baru.	33,826.40
37	Membekal alat pemadam api di Kg. Bagan Pasir Penambang.	9,000.00
38	Membbaikpulihan longkang di Kg. Baru Seri Berjantai.	49,000.00
39	Membina mercu tanda kawasan yang bersama spotlight di Kg. Menyuruk.	19,984.00
40	Membina mercu tanda kawasan yang bersama spotlight di Kg. Baru Gurney, Hulu Yam Baru.	19,984.00
41	Membbaikpulihan "speed breaker" dengan menambahkan lapisan 'thermoplastic road marking paint' di persimpangan ke SJK(C) Gurney, Kg. Baru Gurney.	6,800.00
42	Membbaikpulihan sistem perparitan di kawasan Kg. Dato' Harun (C) Serendah	11,095.00
43	Membbaikpulihan longkang, membaiki jalanraya di sekitar Kg. Koskan.	59,495.00
44	Menurap semula Lorong KB2 di Kg. Baru Gurney.	19,400.00
45	Menurap halaman depan Balairaya JKKK Kg. Baru Gurney.	49,988.20
46	Menaiktaraf dan memasang awning gelanggang bola keranjang di Bagan Sekinchan.	30,465.48
47	Menaiktaraf dan menyelenggara Dewan Site 'A' Sekinchan serta kerja-kerja berkaitan.	34,556.52
48	Membbaikpulihan Balai JKKK Bagan Nakhoda Omar.	13,285.00
49	Menurap jalan di Jalan Bagan Sg. Lang.	20,000.00
50	Menyambung 'catwalk' sepanjang 36 meter di Bagan Sg. Pulau.	29,620.00
51	Menurap lorong tepi sekolah rendah Cina Bagan Sg. Burong.	18,000.00
52	Melebarkan bahu jalan depan SJK(C) Poay Chneh Parit Baru.	22,799.75
53	Kerja-kerja menaiktaraf dan membina semula Bagan Parit Baru.	149,960.00
54	Mendirikan pintu gerbang di Parit 5, Kg. Baru Site 'A', Sekinchan.	29,250.00
55	Membbaikpulihan tebing tepi laut di Bagan Sg. Lang.	20,150.00
56	Membina padang permainan kanak-kanak di Bagan Sg. Lang.	38,100.00
57	Membina dan menyiapkan sebuah pintu gerbang di Bagan Sg. Pulau.	35,000.00
58	Membekal dan memasang bingkai besi kipas ekzos di Dewan Bagan Sg. Besar termasuk kerja-kerja berkaitan.	5,797.20
59	Kerja-kerja membina bumbung gelanggang bola keranjang di Jalan 4, Bagan Sg. Besar.	189,710.89
60	Kerja-kerja memasang awning di Dewan Orang Ramai Sg. Burong.	97,380.00
61	Membbaikpulihan pentas opera rumah berhala di kawasan Bagan Teluk Rhu.	36,870.00
<b>JUMLAH</b>		<b>3,989,787.51</b>